

LBX



 **LEXUS**
EXPERIENCE AMAZING

LBX

הכירו את לקסוס LBX – הקרוסאובר הקומפקטי ביותר שלנו, בעל אופי ייחודי עם חווית נהיגה כיפית וסוחפת. LBX נועד לשקף את אורח החיים הייחודי שלך, וזו ההוכחה האולטימטיבית למחויבות של לקסוס להפוך כל רגע ביומיום ליוצא דופן. תנהגו ב-LBX, תבינו במה מדובר.

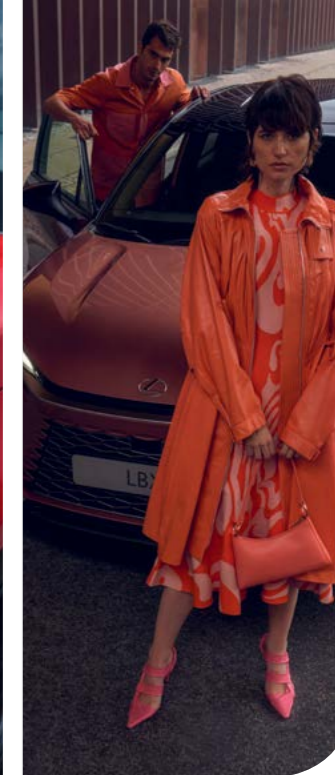
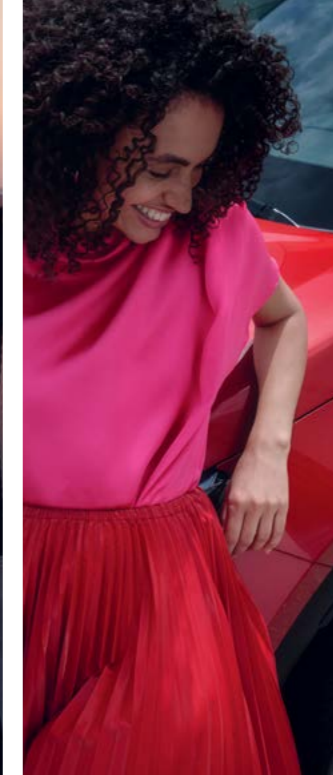
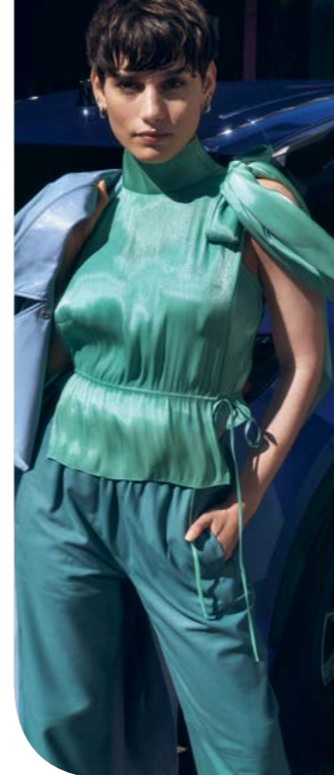

.11
עיצוב אומוטנשי

.8
מולטימדיה ותקשורת

.6
הנעה היברידית שמטעינה את עצמה

.3
דגם LBX

.17
אבזור חוץ

.16
אבזור פנים

.14
חוויה ונוחות

.13
מערכות בטיחות

.22
מידע טכני

.20
איכות

.19
צבעי חוץ

.18
צבעי פנים

.30
LEXUS LEASE

.28
להרגיש מוערך

.26
אביזרים

.22
רמות גימור



"מתוך רצון להפוך על פיה את התפיסה המוטעית ש'קטן זה נחות', יצרנו רכב יוקרה היברידי שמתאפיין בנהיגה טבעית במיוחד ובעיצוב אלגנטי ומגניב".

קונייהיקו אנדו, המהנדס הראשי של לקסוס LBX.

הכול חוץ מסטנדרטי

לקסוס LBX החדש מנפץ את התפיסה המקובלת כיצד אמור להיראות רכב יוקרה, עם עיצוב מפואר.

זהו רכב שכל כולו לקסוס, והוא תוכנן לשבור מוסכמות. עם מראה פורץ דרך, ביצועי נהיגה מעודנים ועם זאת מהנים, ויוקרה שמגדירה מחדש איכות בלתי מתפשרת לרכב קומפקטי.

ה-LBX מביאה עימה את החופש לבטא את הטעם והסגנון האישי שלך באמצעות חמישה סגנונות שונים המותאמים לאורח החיים שלך ובהתאם לתפיסה שלנו להפוך את היוקרה לאישית.

ה-LBX הוא יותר מאשר רכב. חמישה סגנונות שונים מאפשרים לבחור את דגם ה-LBX המתאים ביותר לאורח החיים שלך. COOL משקף את ההיבט היצירתי שבך, EMOTION מבליט את התשוקה לספורט ולהרפתקאות, RELAX מבטא את הצד הרגיש שלך, ELEGANT+ מבטא את האלגנטיות שבך ו-ELEGANT אישיות מלאה סטייל.

עיצוב נועז

ברחובות העיר, ה-LBX החדש מלהיב מהרגע שמביטים בו. הפרופורציות המפוסלות שלו והקווים מלאי החיים מעניקים הנאה צרופה מכל זווית. החל מעיצוב הגריל החדש של לקסוס, גלגלי סגסוגת 18 אינץ' ועד עיצוב החלק האחורי התוסס של לקסוס. במבט מרחוק מתגלה עיצוב עם מראה נחוש ועדכני יותר של תא הנוסעים, כנפיים דומיננטיות וגג דו-גווני*.

טכנולוגיה מתקדמת המזוהה עם לקסוס

מתחת לעיצוב החיצוני האווירודינמי, ה-LBX מונע על ידי מערכת היברידית בטעינה עצמית פורצת דרך מהדור הבא של לקסוס המאפשרת לנהוג במצב חשמלי EV עד 50% מהזמן. בפנים הרכב נחוזה את תשומת הלב לפרטים הקטנים, כגון מערכת הבטיחות המתקדמת ביותר של לקסוס+ LEXUS SAFETY SYSTEM מהדור השלישי והעדכני ביותר הכולל יכולות אוטונומיות, מערכת מולטימדיה עם מסך מגע גדול, "9.8", מסך פיקוד דיגיטלי** (VIRTUAL COCKPIT) מתקדם בגודל "12.3" סביבת נהג מבוססת על פי קונספט TAZUNA, המבטיח מיקוד מוחלט בנהג וממשק משתמש אינטואטיבי וקל לשימוש לפי התפיסה של "ידיים על ההגה עיניים על הכביש".

*גג דו-גווני מגיע ברמות הגימור COOL ו-EMOTION בלבד.
**בחלק מרמות הגימור.

הנעה היברידית שמוציאה אותך לחופשי

ליהנות מרחובות העיר ומהכבישים הפתוחים מחוץ לעיר
עם לקסוס LBX.

זהו רכב שרק רוצה לצאת לחופשי. הוא פותח לנהיגה זריזה ומהירה ברחובות העיר, מרצפת הרכב ועד הגג. לקסוס LBX הוא רכב שמוכן להרפתקאות ורוצה לעורר השראה בנהג לעשות בדיוק את זה – עוד לפני שמתניעים את הרכב.

פרופורציות אתלטיות

לקסוס LBX מרגיש בבית בג'ונגל העירוני. העיצוב החיצוני הדו-גווני* שלו מנוגד לתא הנוסעים השחור ומרמז על הספורטיביות שלו. כך גם הפרופורציות הדינמיות של המרכב האתלטי. הוא קומפקטי ואידאלי לעיר, ועם זאת בעל נוכחות מרשימה של רכב שמוכן להרפתקאות.

הנעה היברידית בטעינה עצמית מהדור הבא של לקסוס

ההבטחה לביצועים היא יותר מאמירה ריקה. מתחת למכסה המנוע, מערכת היברידית בטעינה עצמית של לקסוס מהדור הבא משלבת מנוע בנזין יעיל בנפח 1.5 ליטר עם מנוע חשמלי בעל הספק גבוה. שניהם מעניקים ביצועים דינמיים בכבישים פתוחים ונסיעה היברידית חלקה שאין שני לה ברחובות העיר. השילוב של סוללת ניקל מטאל הידריד מתקדמת, חומרים קלי משקל ועיצוב חיצוני חכם משמעם חיסכון בדלק וצמצום פליטות פחמן דו חמצני.

בדיקה על ידי מומחי הטאקומי, נסיעה חלקה

על הכביש, תנוחת הנהיגה הגבוהה ושדה הראייה קדימה גורמים לך הרגשת חיבור מושלמת לרכב. יחד עם רמות נמוכות של רעש כביש, רטט וקשיחות מהמובילות בקטגוריה. ההאצה והפניות החלקות והמגיבות הן פרי אינספור שעות של מאמץ מפרך של מהנדסי לקסוס ומומחי הטאקומי במסלול הבדיקות שימוימה החדש של לקסוס. האווירודינמיקה מגיעה אפילו מתחת לרכב, עם כיסוי גחון מנוקד גומות מתחת לרכב התורם ליציבות מצוינת בנסיעה בקו ישר במהירות גבוהה.

ליהנות מחותם הנהיגה של לקסוס

מרכב קשיח ומרכז כובד נמוך מבטיחים התנהגות כביש בטוחה וידיעה בלתי מתפשרת שה-LBX ינווט בדיוק למחוז חפצך. לאחר שתוכנן בקפידה לספק את חותם הנהיגה של לקסוס (LEXUS DRIVING SIGNATURE) של הנאה וביצועים נוחים, מורגשת הלינאריות המדויקת של נהיגה ובלימה מבוקרת והתנהגות כביש מובילה בקטגוריה.

*ברמות הגימור EMOTION ו COOL בלבד.





מולטימדיה ותקשורת

מולטימדיה ותקשורת

LBX COOL	LBX RELAX	LBX EMOTION	LBX ELEGANT+	LBX ELEGANT	
■	■	■	■	■	מסך מגע צבעוני 9.8" לשליטה על מערכות הרכב
■	■	■	■	■	מערכת שמע בעלת 6 רמקולים
■	■	■	■	■	ממשק מולטימדיה תומך [®] APPLE CARPLAY אלחוטי ו- [®] ANDROID AUTO
■	■	■	■	■	קישוריות [®] BLUETOOTH לניגון קבצי שמע מהטלפון
■	■	■	■	■	שקע טעינה USB TYPE-C
■	■	■	■	-	שקעי טעינה למושבים האחוריים
■	■	■	■	■	פיקוד מההגה על מערכות השמע, הטלפון והגדרות הרכב
-	-	-	-	■	לוח מחוונים דיגיטלי בגודל 7"
■	■	■	■	-	לוח מחוונים דיגיטלי בגודל 12.3"
■	■	■	■	■	שליטה קולית (בשפה האנגלית)
■	■	■	■	-	משטח טעינה אלחוטי Qi (למכשירים תומכים)
■	■	■	■	■	לחצן שיחת חירום E-CALL**
■	■	■	■	■	מראה פנימית מתכהה אוטומטית

*זמינות הממשקים, היישומיים והפעלתם בכפוף ליצרן מערכות ההפעלה ובאחריותו בלבד
 **פעילות ה-E-CALL תלויה ברשת הסלולרית הנמצאת בקרבת הרכב בעת שידור המידע.

יחידמות להמחשה בלבד. ט.ל.ח.

פותר להרשים במיוחד בשבילכם

ה-LBX תוכנן להיות שונה. הוא ממזג רעיונות עיצוביים וטכנולוגיים מודרניים תוך שמירה על המאפיינים הייחודיים של לקסוס באומנות יוקרתית ואירוח יפני ומשלב עבודת יד של מומחי הטאקומי, זוהי מכונית לקסוס בכל רמ"ח איבריה.

ברגע שתתיישבו בתוך לקסוס LBX החדש מורגש שמישהו הפך כל אבן כדי לוודא שהחוויה מאחורי ההגה תהיה יוצאת דופן.

מומחי הטאקומי עם יותר מ-15 שנות ניסיון הופכים את הרכב ללקסוס.

תחושת היוקרה חורגת מעבר לריפוד עור מהודר ואבזור חדשני. כאן היוקרה המתבטאת באומנות עוטפת אותך מכל עבר. זוהי עבודתם של מומחי הטאקומי - אומני עבודת היד המהוללים של לקסוס אשר בוחנים כל סנטימטר ברכב כדי להבטיח שהמוצר המוגמר יגיע אליך מושלם. המחויבות שלהם לאיכות, ששוכללה לכדי שלמות במשך 15 שנים לפחות, היא מה שהופך את ה-LBX לרכב לקסוס. שימו לב לפרטים הקטנים בתפרים שעל המושבים, עיטור עץ בסגנון טסויאסומי (TSUYASUMI) והדוגמה המורכבת שמעטרת את אזור מחזיק הכוסות, עם אפקט פחם מבריק היוצר מראה מרשים עם עורקים מורכבים דמויי עץ.

חווית האומוטנשי, אומנות האירוח היפנית העתיקה, שהיא יותר ממומחיות. "אומוטנשי", תפיסת האירוח היפנית, צופה מראש את צרכיו של האורח עוד לפניו. זו הרוח שמנחה את כל העיצוב בלקסוס. לדוגמה, תאורת תא הנוסעים ב-LBX מציעה בחירה בין 64 צבעים* שנבחרו בקפידה, המביעים את הרגשות שחשים כאשר עדים לתופעת טבע מעוררת התפעלות. עיקרון זה מתבטא גם באפשרות בחירת רמת גימור בעלת עיצוב פנימי טבעוני, שבו המושבים, גלגל ההגה ולוח המחוונים אינם כוללים חומרים מן החי. הסייעת הקולית החכמה HEY LEXUS מזהה אפילו מי מדבר.

*ברמות הגימור RELAX ו-COOL.

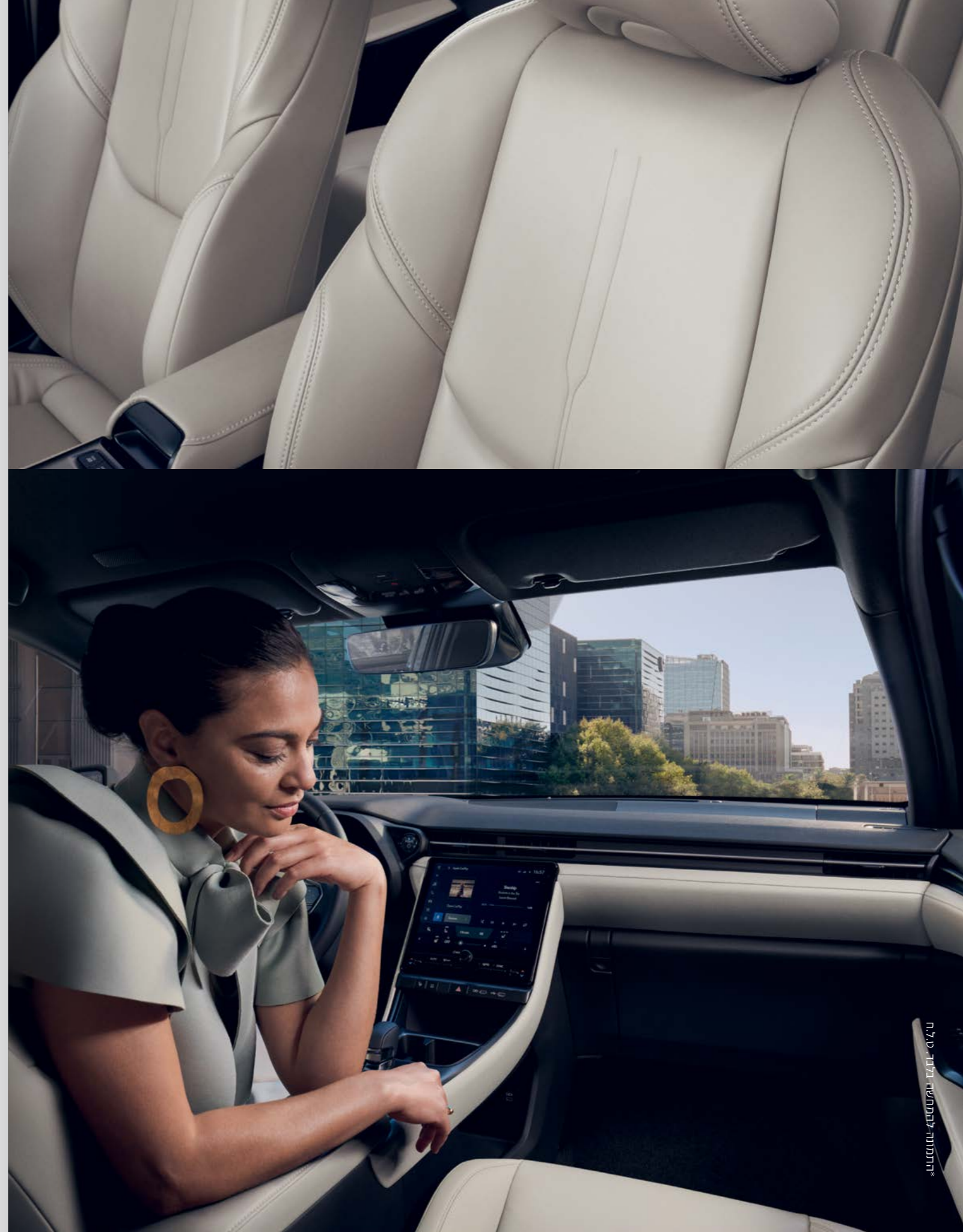

מערכות בטיחות

LBX COOL	LBX RELAX	LBX EMOTION	LBX ELEGANT+	LBX ELEGANT	מערכות בטיחות
■	■	■	■	■	אורות בלימה אדפטיביים בבלימת חירום
■	■	■	■	■	מערכת למניעת נעילת גלגלים בעת בלימה ANTI-LOCK BRAKING SYSTEM (ABS)
■	■	■	■	■	מערכת בלימה מתמשכת במצב עמידה BRAKE HOLD SYSTEM (BHS)
■	■	■	■	■	מערכת לזיהוי עצמים בשטחים מתים BLIND SPOT MONITOR (BSM)
■	■	■	■	■	מערכת עזר לבלימה BRAKE ASSIST SYSTEM (BAS)
■	■	■	■	■	מערכת לזינוק בעלייה HILL-START ASSIST CONTROL (HAC)
■	■	■	■	■	מערכת התרעה ליירידת לחץ אוויר בצמיגים TYRE PRESSURE WARNING SYSTEM (TPWS)
■	■	■	■	■	מערכת התרעה על תנועה חוצה מאחור BREAR CROSS TRAFFIC ALERT (RCTA)
■	■	■	■	■	סייען בלימה אוטונומית בעת חניה PARKING SUPPORT BRAKE (PSKB)
■	■	■	■	■	בקרת בלימה אלקטרונית ELECTRONICALLY CONTROLLED BRAKING REGENERATION (ECB)
■	■	■	■	■	מערכת לסיוע ביציאה מהרכב בתנועה חוצה SAFE EXIT ASSIST (SEA)
■	■	■	■	■	בקרת יציבות הרכב VEHICLE STABILITY CONTROL (VSC)
■	■	■	■	■	בקרת משיכה TRACTION CONTROL (TRC)
בטיחות פסיבית					
■	■	■	■	■	8 כריות אוויר: 2 קדמיות, 2 צדיות קדמיות, 2 מסוג "וילון", מרכזית ולברכי הנהג
■	■	■	■	■	עגון כיסא ילדים במושב האחורי בתקני ISOFIX
מערכות בטיחות מתקדמות +LSS3					
■	■	■	■	■	מערכת אורות גבוהים אוטומטית למניעת סנוור רכבים חולפים AUTOMATIC HIGHBEAM (AHB)
■	■	■	■	■	בקרת שיוט אדפטיבית ממצב עמידה DYNAMIC RADAR CRUISE CONTROL (DRCC)
■	■	■	■	■	מערכת התרעה על סטייה ושמירת נתיב אקטיבית LANE TRACE ASSIST (LTA)
■	■	■	■	■	מערכת לסיוע במצבי חירום, הגברת עוצמת הבלמים ובלימה אוטונומית PRE-COLLISION SYSTEM (PCS)
■	■	■	■	■	מערכת לזיהוי תמרורי תנועה ROAD SIGN ASSIST (RSA)
■	■	■	■	■	מערכת לסיוע בחציית צמתים INTERSECTION ASSIST
■	■	■	■	■	סייען היגוי במצבי חירום (ESA) EMERGENCY STEERING ASSIST

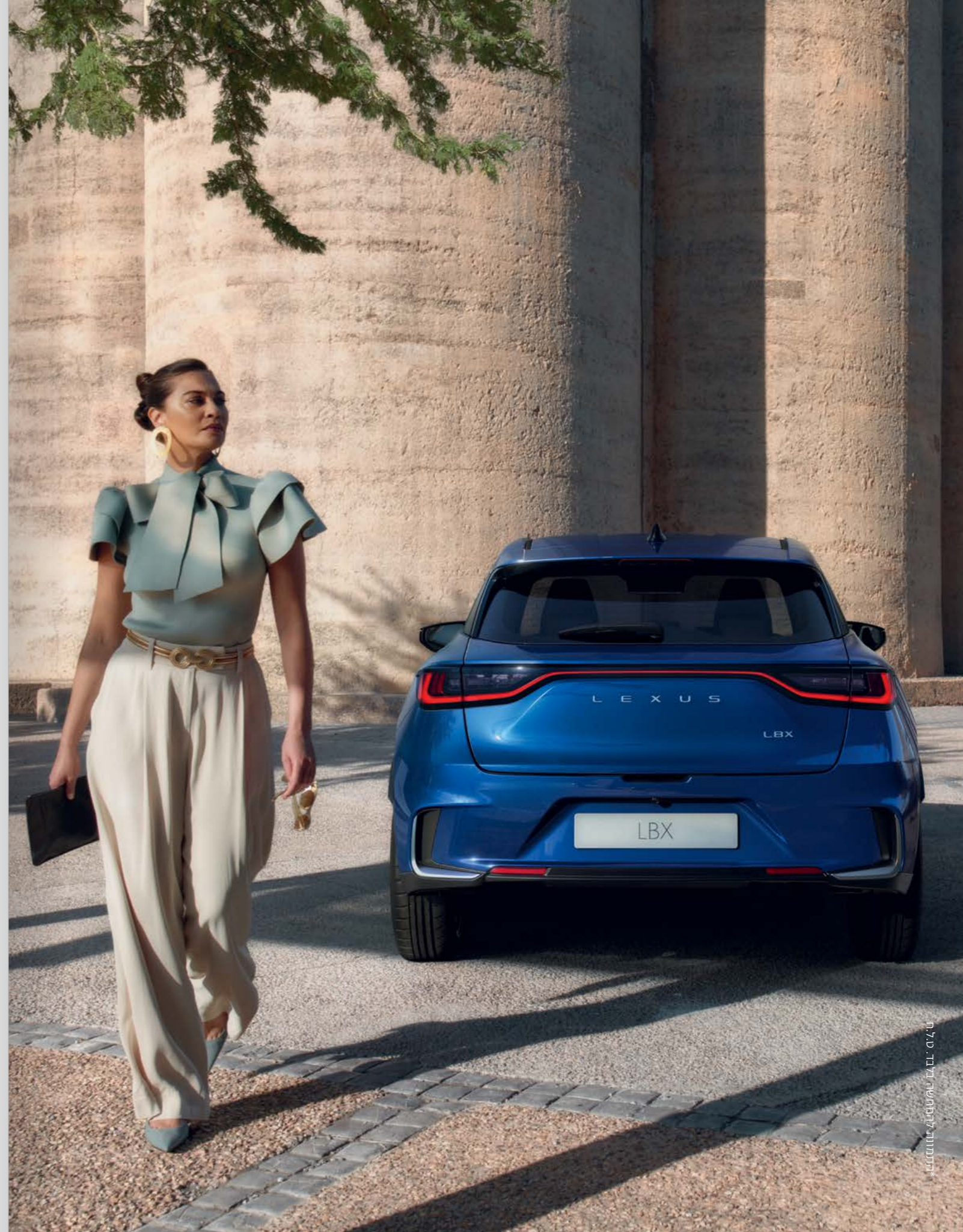

סביבה נינוחה ונעימה

יוקרה מתוחכמת ובטיחות מתקדמת חוברות יחד ויוצרים אווירה נינוחה ותחושת רווחה.

הרכב הוא חוף המבטחים שלך. המרחב האישי שלך, המקום שבו מרגישים נינוחים. כמו בכל דגמי לקסוס, בתוך לקסוס LBX ניכרת תשומת הלב לפרטים שתופסת מיד את העין. הצליל העמוק המספק של דלת שנסגרת. המראה המרשים של עור ANILINE למחצה עם התפרים הייחודיים מבטא איכות יוצאת דופן מעל למצופה שאינה אופיינית לקטגוריה של רכבים קומפקטיים. בד בבד, הוא מעניק לתא הנוסעים רוגע וזוהר המשקפים את הסגנון ומצב הרוח שלכם.

מערכת LEXUS SAFETY SYSTEM+ מובילה בקטגוריה

זה לא כל מה שמרגיע אותך, מערכת LEXUS SAFETY SYSTEM+ מדור שלישי מסייעת באופן קבוע לנהג, מנטרת את הכביש, מתריעה על סכנה מתקרבת, ובמידת הצורך מתערבת בתוך אלפית השנייה כדי למנוע התנגשות. היא יכולה לעזור למנוע תאונות יותר מבעבר, ומערכת סיוע אקטיבי בפניות החדשה תומכת בכם לנהיגה בטוחה יותר.

במקביל, מערכת יציאה בטוחה מהרכב עטורת פרסים מונעת אוטומטית פתיחה של הדלת, אם מכוניות או אופניים מתקרבים מאחור.





*התמונה להמחשה בלבד. ט.ל.ח

אבזור חוץ

LBX COOL	LBX RELAX	LBX EMOTION	LBX ELEGANT+	LBX ELEGANT	אבזור חוץ
■	■	■	■	■	תאורת יום בטכנולוגיית (DRL) DAYTIME RUNNING LIGHTS
■	■	■	■	■	פנסי חזית BI-LED עם תאורה גבוהה אוטומטית (AHB)
■	■	■	■	■	פנסי LED אחוריים
■	■	■	■	■	חיישן תאורה אוטומטי למצב חשכה
■	■	■	■	■	מראות צד חשמליות, מתקפלות אוטומטית, מתכהות ומתחממות
■	■	■	■	■	חיישני חניה חכמים קדמיים ואחוריים (PKSB)
■	■	■	■	■	חיישן גשם לשמשה הקדמית
■	-	■	-	-	צבע חיצוני דו-גווני (BITONE)
					חישוקים וצמיגים
■	-	■	-	-	חישוקי סגסוגת קלה 18" בעיצוב מושחר
-	■	-	■	■	חישוקי סגסוגת קלה 18" בעיצוב מוכסף
					מידת צמיגים
					225/55 R18
■	■	■	■	■	ערכת כלים לתיקון תקר



*התמונה להמחשה בלבד. ט.ל.ח

אבזור פנים

LBX COOL	LBX RELAX	LBX EMOTION	LBX ELEGANT+	LBX ELEGANT	עיצוב פנים ואביזרי נוחות
■	■	■	■	-	מערכת פתיחה, נעילה והנעה חכמה ללא מפתח (KEYLESS)
■	■	-	-	-	תאורת אווירה (64 גוונים)
-	-	-	■	■	מושבים בריפוד TAHARA יוקרתי
-	-	■	-	-	מושבים בריפוד TAHARA יוקרתי בעיצוב ספורטיבי (עם תיפורים אדומים)
■	-	-	-	-	מושבים בריפוד עור משולב ז'מש ULTRA SUEDE עם תיפורי נחושת
-	■	-	-	-	מושבים בריפוד עור SEMI-ANILINE
■	■	-	-	-	מושב נהג מתכוונן חשמלית עם זכרונות
■	■	■	■	■	תמיכה לגב התחתון למושב הנהג
■	■	■	■	■	חימום מושבים קדמיים
■	■	-	-	-	הגה בחיפוי עור
■	■	-	-	-	ידית הילוכים בחיפוי עור
■	■	■	■	■	הגה כוח חשמלי (EPS) ELECTRIC POWER STEERING
■	■	■	■	■	כפתורי EV / ECOMODE
■	■	■	■	■	בלם חניה חשמלי (EPB) ELECTRIC PARKING BRAKE
■	■	■	■	■	מצלמה אחורית
■	■	■	■	■	בקרת אקלים דיגיטלית מפוצלת ל-2 איזורים
■	■	■	■	■	שמשות מבודדות חום ומסנונות קרינת UV
■	■	-	-	-	שמשות אקוסטיות מבודדות רעשים
■	-	■	-	-	שמשות כהות לנוסעים מאחור
■	■	■	■	■	מראה מרכזית מתכהה אוטומטית נגד סנוור
■	■	■	■	-	תא מטען בפתיחה וסגירה חשמלית
■	■	-	-	-	ידית להעברת הילוכים מההגה

צבעים | צבעי חוץ



¹ צבע מלא.

² צבע דו גווני ברמות גימור EMOTION -1 COOL.

צבעים | צבעי פנים



¹ זמין ברמות הגימור ELEGANT+ -1 ELEGANT

² זמין ברמת הגימור EMOTION עם תיפורים אדומים

³ זמין ברמת הגימור RELAX

⁴ זמין ברמת הגימור COOL



כאשר האיכותי פוגש את הלא רשמי

בתוך לקסוס LBX יש תחושה של מרחב ועיצוב עתידיני, חומרים בהתאמה אישית ורמות אבזור מובילות בקטגוריה.

העיצוב הפנימי המזמין של LBX קורא לך להיות עצמך, עם אווירת קז'ואל המנוגדת לרשמיות המגבילה ששולטת ברוב רכבי היוקרה. זוהי יוקרה משחררת.

עיצוב המתמקד בנהג

הפשטות של אלמנטים כגון לוח המכוונים ושדה ראייה נדיב מעניקים תחושה של מרחב שמזכירה רכב גדול יותר. שיושבים מאחורי ההגה שתפור ידנית והיד שלך מונחת על הקונסולה המרכזית בגימור מרהיב, מתגלה סביבת הטוונה הממוקדת בנהג והחיבוק המרגיע שלה. לתחושה יוקרתית של מרחב מאורגן, תצוגות LCD בגודל 12.3 אינץ' ממוקמים בצורה מדויקת כדי להבטיח ריכוז בכביש שלפניך. בנוסף, תאורת אווירה מגוונת לבחירה מתוך 64 צבעים** משרה בתא הנוסעים אווירה שמתאימה למצב הרוח.

*זמין בחלק מרמות הגימור.
**זמין ברמות הגימור RELAX ו COOL.

LBX COOL	LBX RELAX	LBX EMOTION	LBX ELEGANT+	LBX ELEGANT	מנוע בניזין
		1,490			נפח (CM ³)
		12 / L3			צילינדרים / שסתומים
		5,500 / 91			הספק מקסימלי (כ"ס)
		4,800 / 12.24			מומנט מקסימלי (קג"מ / סל"ד)
					מנוע חשמלי
		94			הספק מנוע חשמלי (כ"ס)
		18.86			מומנט מנוע חשמלי (קג"מ)
					מנוע בניזין ומנוע חשמלי - הספק משולב
		136			הספק כולל (כ"ס)
					טעינה
		BI POLAR NICKEL METAL			סוג סוללה
					מערכת הינע
		אוטומטית רציפה עם בקרה אלקטרונית (E-CVT)			תיבת הילוכים
		קדמית			הנעה
					ביצועים
		9.2			תאוצה 0-100
		170			מהירות מרבית
					מערכת מתלים ובלמים
		דיסקים מאווררים			בלמים קדמיים
		דיסקים			בלמים אחוריים
		מקפרסון			מתלים קדמיים
		קורת פיתול			מתלים אחוריים
					צריכת דלק (ליטר ל-100 ק"מ)*
4.6			4.5		משולב
		36			נפח מיכל דלק (ליטר)
					פליטת CO2 (גרם לקילומטר)
		103			משולב
		EURO 6D			תקינת מזהמים
					מידות ומשקלים
		1,280			משקל עצמי (ק"ג)
		4,190			אורך (מ"מ)
		2,580			מרחק סרנים (מ"מ)
		1,825			רוחב ללא מראות (מ"מ)
		1,560			גובה ללא העמסה (מ"מ)
		170			מרווח גחון (מ"מ)
		650/750			כושר גרירה עם בלמים / בלי בלמים (ק"ג)
					אחסון
		332			נפח תא מטען עד לכיסוי הנגלל (ליטר)
		994			נפח תא מטען עם מושבים אחוריים מקופלים (ליטר)

*נתוני צריכת הדלק הינם לפי בדיקות המעבדה תקן EC 715/2007, נתוני צריכת הדלק בפועל עשויים להשתנות בהתאם לתנאי הדרך, האקלים, תחזוקת הרכב, מאפייני הנהיגה ויכולים להגיע לפער ביחס לנתוני היצרן.

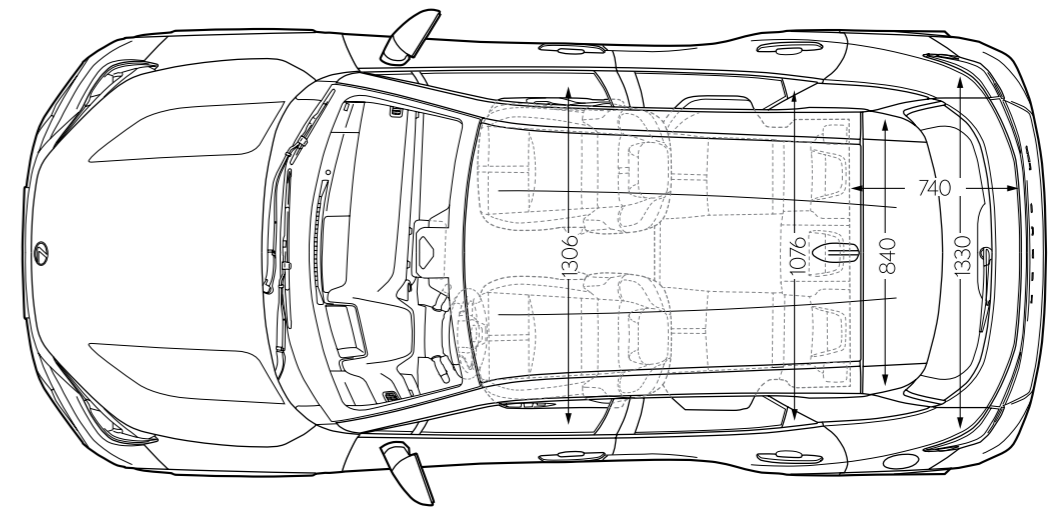
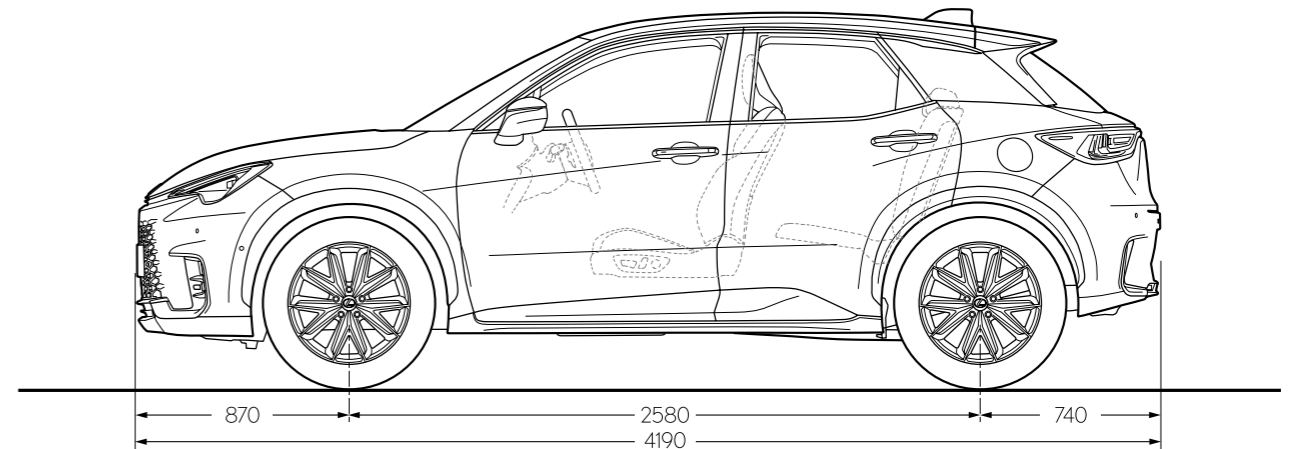
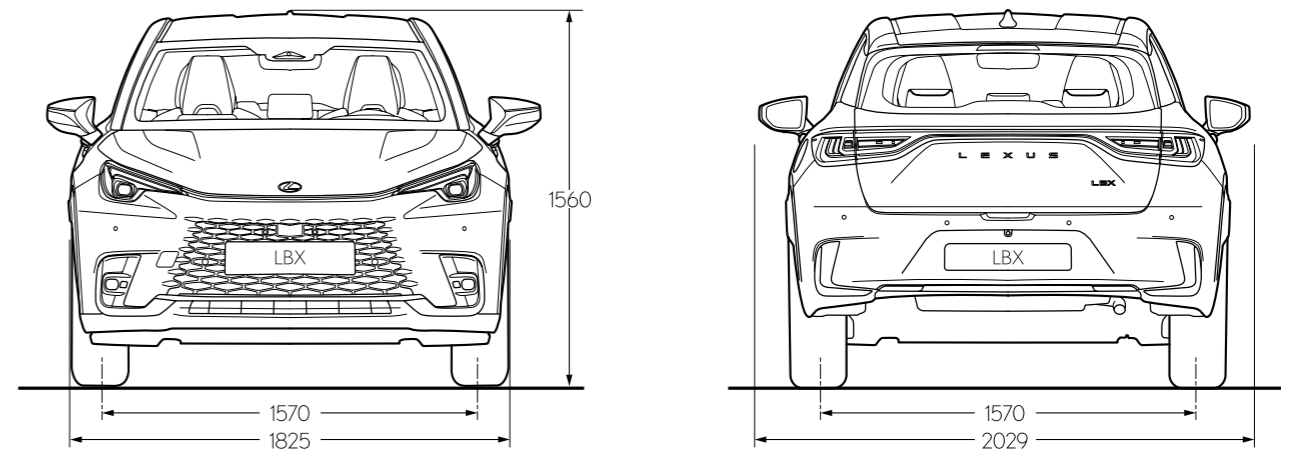

LBX RELAX

בנוסף למאפייני רמת גימור ELEGANT+, רמת גימור זו מגיעה בנוסף עם תאורת אווירה 64 גוונים, מושבי עור SEMI-ANILINE, מושב נהג חשמלי עם זיכרונות, הגה וידית הילוכים בחיפוי עור וידית להעברת הילוכים מההגה.



LBX COOL

בנוסף למאפייני רמת גימור ELEGANT+, רמת גימור זו מגיעה בנוסף עם תאורת אווירה 64 גוונים, מושבי עור בשילוב ז'מש ULTRA SUEDE, מושב נהג חשמלי עם זיכרונות, שמשות כהות לנוסעים מאחור, הגה וידית הילוכים בחיפוי עור, ידית להעברת הילוכים מההגה, חישובי 18" מושחרים, וצבע דו-גווני.



LBX ELEGANT / ELEGANT+

רמת גימור זו כוללת חבילת מערכות בטיחות מתקדמת LSS+3, זיהוי עצמים בשטח מת (BSM), מסך מגע בגודל 9.8", מערכת שמע בעלת 6 רמקולים, מושבים קדמיים בריפוד TAHARA, חימום מושבים קדמיים, מראה מרכזית מתכהה, בקרת אקלים דיגיטלית מפוצלת ל-2 אזורים, מצלמה אחורית וחישובי 18". רמת הגימור ELEGANT+ כוללת בנוסף לוח מחוונים מוגדל 12.3", מערכת פתיחה ונעילה ללא מפתח KEYLESS ותא מטען חשמלי



LBX EMOTION

בנוסף למאפייני רמת הגימור ELEGANT+, מושבי TAHARA בעיצוב ספורטיבי בצבע שחור עם תפריים אדומים, שמשות כהות לנוסעים מאחור, חישובי 18" מושחרים, וצבע דו-גווני.



Interior Protection Pack



משטחי הגנה לתא המטען ולמושבים האחוריים וסט שטיחי גומי לרכב.

Premium Pack



סט שטיחים מהודרים משולבי עור, שטיח משולב עור לתא המטען ופסי קישוט מכרום.

Bike Pack



גגון בעל כושר העמסה מקסימלי של 63 ק"ג ומתקן אופניים.

Pet Pack



*האביזרים המוצעים בחבילות מוצעים גם במכירה כאביזר בודד. **התמונות להמחשה בלבד

אביזרים וחבילות*

בתוספת תשלום

סט מגיני בוץ



סט מגיני בוץ קדמיים ואחוריים במסייעים במזעור כתמי מים ובוץ

זו גרירה נשלף



Storage Pack



משטחי הגנה לתא המטען ולמושבים האחוריים, קופסת אחסון מתקפלת, רשת אחסון אנכית או אופקית לבחירת הלקוח.

תהיה האורח שלנו

האופן שבו אנו מתייחסים ללקוחותינו מונחה על ידי פילוסופיה יפנית עתיקה של אירוח

בתרגום מיפנית כ"אירוח ושירות אדיב", Omotenashi היא מעבר למצוינות של שירות; זוהי תפיסה עתיקה שבמרכזה הניסיון לצפות את הצרכים של האחר, עוד לפני שהם מתעוררים. Omotenashi משפיע על האופן שבו אנו מעצבים ומהנדסים את המכונות שלנו בלקסוס, ובאותה מידה על האופן שבו אנו מתייחסים אליך, הבעלים של הרכב, לא רק בנקודת המכירה אלא לאורך חיי הרכב שלך. אנו רוצים שתרגיש מוערך בכל אינטראקציה שלך איתנו, שתרגיש יותר מלקוח.

בכל פעם שתבקר באולמות התצוגה ובמרכזי השירות שלנו תחוה את ה-Omotenashi, באמצעות קבלת הפנים החמה, באווירה המזמינה ובמתקנים המרשימים של הטרקלין, בו תיהנה מכיבוד, תוכל להתעדכן בחדשות, ליהנות מאינטרנט מהיר או להמשיך בעבודתך. בידיעה שטכנאי לקסוס שלנו עובדים בדיוק ויעילות כדי להחזיר אליך את הרכב ואותך לדרך עם מינימום הפרעה לשגרת יומך.





LEXUS LEASE

היוקרה של לקסוס, גם בליסינג

LEXUS LEASE, תוכנית הליסינג הייחודית של לקסוס המאפשרת לכם לשלם מחיר חודשי קבוע* ולהתחדש בלקסוס חדשה כל 3 שנים.

כלקוחות לקסוס, תיהנו מחווית שירות יוצאת דופן, טיפולים, ביטוחים, שירותי סיוע בדרכים 24/7 והכל כלול במחיר. וזאת רק ההתחלה:



הטכנולוגיה ההיברידית והחשמלית פורצת הדרך של לקסוס זמינה עבורכם במגוון רחב של דגמים ורמות גימור



כלל הטיפולים ותיקוני תאונות ונזקים יטופלו על ידנו ברמה המקצועית ביותר ברשת מרכזי השירות והמכירה של לקסוס



תיהנו מסטנדרט שירות פרימיום מקצועי ואיכותי ברשת מרכזי השירות והמכירה של לקסוס



מוקד אנושי זמין עבורכם ומציע לכם שירותי דרך בפריסה ארצית



אפשרויות שידרוג ופירונוות ליסינג ללקוחות פרטיים ועסקיים



אחריות יבואן מורשה



לא תצטרכו למכור את הרכב בסוף התקופה

*צמוד למדד



בטיחות:

רמת הבטיחות בטוחה	רמת הבטיחות גבוהה	רמת האבזור הבטיחותי	תיאור הדגם	קוד דגם							
0	1	2	3	4	5	6	7	8	6	LBX ELEGANT / LBX ELEGANT+	- / -
									6	LBX EMOTION / LBX RELAX / LBX COOL	- / - / -

פירוט מערכות הבטיחות המותקנות בדגמים: LBX ELEGANT/ ELEGANT+/ EMOTION / RELAX / COOL

<ul style="list-style-type: none"> • זיהוי תמרורי תנועה • בלימה אוטומטית בנסיעה לאחור • התרעה במצב של עייפות או הסחת דעת • מערכת למניעת שכחת ילד ברכב • מערכת התרעה במצב של היסח דעת הנהג • מערכת אזהרת פתיחת דלת 	<ul style="list-style-type: none"> • X הכנה להתקנת מנעולי אלכוהול • X בקרת מהירות חכמה (ISA) • זיהוי כלי רכב ב"שטח מת" • X מניעת התנגשות צד ב"שטח מת" • מצלמת רוורס • חיישני חגורות בטיחות • שליטה אוטומטית באורות גבוהים 	<ul style="list-style-type: none"> • 8 כריות אוויר • מניעת סטייה מנתיב • בלימה אוטומטית בעת חירום • בקרת שיוט אדפטיבית • זיהוי הולכי רגל • זיהוי רוכבי אופניים ואופנועים • מערכת לבלימת חירום מפני הולכי רגל ודו גלגלי
---	--	---

מקרא: • מערכת מותקנת בדגם הרכב ○ מערכת אופציונלית להתקנה X מערכת שאינה מותקנת בדגם הרכב

זיהום אוויר:

דרגת זיהום אוויר	צריכת דלק ממוצעת בליטרים ל-100ק"מ*		דגם
3	משולב	4.5	LBX ELEGANT
3	משולב	4.5	LBX ELEGANT+
3	משולב	4.5	LBX EMOTION
3	משולב	4.6	LBX RELAX
3	משולב	4.6	LBX COOL

רמת זיהום אוויר**

* נתוני צריכת הדלק הינם לפי בדיקת מעבדה תקן EC715/2007.
 ** הדרגה מחושבת לפי תקנות אוויר נקי (גילוי נתוני זיהום אוויר מרכב מנועי בפרסומת), התשס"ט 2009.