



NX450h+
ספר נהג



1	נקודות חשובות שיש לדעת לפני הנהיגה ברכב	לפני נהיגה
2	פעולות בסיסיות לנהיגה ברכב	נהיגה ברכב
3	שימוש במערכת מיזוג אוויר ובמאפייני הפנים	נהיגה בהתאם לתנאים
4	שימוש במערכת מיזוג אוויר ובמאפייני הפנים	תכונות ומאפייני פנים
5	קריאת מידע הקשור לנהיגה	מידע על מצב הרכב ונורות ביקורת
6	תפקוד תמיכה בנהיגה בטוחה והגדרות כריות אוויר	מערכת תמיכת נהיגה
7	שירותי תקשורת אלחוטית התומכים בבטיחות, נוחות ונוחיות	תקשורת אלחוטית
8	טיפול ברכבך ותהליכי אחזקה	אחזקה וטיפול
9	מה לעשות במקרה של תקלה או חירום	במקרה חירום
10	מפרטי הרכב, תכונות הניתנות להתאמה אישית	מפרטי הרכב
	חיפוש על פי א' - ב'	מפתח עניינים

נהיגה ברכב	2	לידיעתך	
<p>2-1 התנעה והדממת המערכת ההיברידית הפעלת המערכת ההיברידית.....138 הפסקת הפעולה של המערכת ההיברידית.....140</p>		<p>לידיעתך.....6 מפתח עניינים מאויר.....8</p>	
<p>2-2 תהליכי נהיגה נהיגה ברכב.....141 הרצת הלקסוס החדשה שלך.....143 מטרת מצבי ההחלפה.....143 הזזת ידית ההילוכים.....144 התחלת נסיעה.....148 החלפת נתיב בעזרת ידית איתות.....148 שינוי תחום שילוב ההילוכים.....149</p>			<p>1 לפני נהיגה</p>
<p>2-3 חניית הרכב כאשר מחנים את הרכב.....151 עצירה.....153 חניית הרכב.....154</p>		<p>1-1 שימוש בשטיחי רצפה ייעודיים שימוש נכון בשטיחי רצפה ייעודיים.....18</p> <p>1-2 נקודות חשובות למערכת Plug-in היברידית מאפייני מערכת Plug-in היברידית.....19 אמצעי זהירות למערכת Plug-in היברידית.....28 המלצות נהיגה ברכב Plug-in היברידית.....30 טווח נסיעת EV.....32</p>	
<p>2-4 תדלוק תדלוק.....157</p>		<p>1-3 טעינה עם מערכת היברידית plug-in נקודות חשובות לטעינת הסוללה ההיברידית של המערכת ההיברידית Plug-in.....34 ציוד טעינת מערכת היברידית plug-in.....37 טעינת הסוללה ההיברידית של מערכת היברידית plug-in.....50 שימוש בתפקוד תוכנית הטעינה.....60</p>	
		<p>1-4 הכנות לנהיגה בטוחה עם ילדים ברכב נסיעה עם ילדים.....69 בחירת מושב בטיחות מתאים לילד.....71 התקנת מושב בטיחות לילד.....78 התקנת מושב בטיחות לילדים למושב הנוסע הקדמי.....82 מערכת הפעלה/ניתוק ידני של כרית האוויר.....83</p>	
		<p>1-5 כניסה/יציאה מהרכב והעמסת מטען סוגי מפתחות.....84 מערכת כניסה והתנעה חכמה.....87 פתיחת/סגירת הדלתות.....91 נעילה/שחרור נעילה של הדלתות.....93 מערכת למניעת גנבות.....96 העמסת מטען ברכב.....100 גרירת גרור (כלי רכב עם חבילת גרירה).....112 גרירת גרור (כלי רכב ללא חבילת גרירה).....117 פתיחה וסגירת החלונות החשמליים.....117</p>	
		<p>1-6 השגת תנוחת נהיגה נכונה כוונן המושבים.....120 כוונן המושבים האחוריים.....123 שימוש נכון בחגורות הבטיחות.....123 כוונן גלגל ההגה והמראות.....126</p>	

1	4	תכונות ומאפייני פנים	3	נהיגה בהתאם לתנאים
2	4-1	הגדרות מועדפות ההגדרות שלי..... 194	3-1	נהיגה בסביבה חשוכה פנסים קדמיים..... 160 החלפה אוטומטית בין אורות מעבר (נמוכים) לאורות דרך בפנסים הקדמיים..... 162
3	4-2	התאמת תנוחת הנהיגה המועדפת כניסה ויציאה קלה (מערכת גישה קלה חשמלית)..... 195 שמירה/אחזור/מחיקה של תנוחת נהיגה..... 196	3-2	נהיגה כאשר השמש או הפנסים הקדמיים של כלי רכב אחרים בוהקים שימוש בסוככי שמש..... 169 מראה פנימית בעלת תפקוד מניעת סנוור (כלי רכב עם מראה פנימית בעלת תפקוד אוטומטי למניעת סנוור)..... 169 מראה פנימית דיגיטלית בעלת תפקוד מניעת סנוור (תצורת מראה אופטית)..... 170
4	4-3	התאמת הטמפרטורה/הסביבה בתוך הרכב ניתן לשמור על מצב נוח מבלי לכוונן כל מערכת (Lexus Climate Concierge) (שומר סף של לקסוס)..... 199 בקרות מערכת מיזוג האוויר..... 200 גלגל הגה מחומם..... 207 מחממי מושבים..... 208 מאווררי מושבים..... 209 חלון גג..... 209	3-3	נהיגה בגשם אמצעי זהירות לנהיגה בגשם..... 171 כיצד להבטיח ראות בתנאי גשם..... 171
5	4-4	תאורת פנים תאורות פנים..... 212	3-4	נהיגה כשהחלונות או המראות מכוסים באדים הסרת אדים מהשמשה הקדמית..... 175 הסרת אדים מהשמשה האחורית..... 176 הסרת אדים מהמראות החיצוניות..... 176
6	4-5	שימוש באמצעי האחסון מיקום אמצעי האחסון..... 216 תפקודי נוחות פנים..... 220	3-5	נהיגה במזג אוויר קר הכונת לנהיגה במזג אוויר קר..... 177 המלצות לנהיגה במזג אוויר קר..... 179
7	4-6	השימוש בתא המטען ווי מטען..... 229 ווי רשת מטען..... 229 ווי לתליית שקיות קניה..... 230 משטח רצפת מטען..... 230 אחסון כיסוי מטען..... 231	3-6	נהיגה בערפל או בכביש הררי וכשהראות לקויה תאורת פנס ערפל..... 181 השמעת הצופר..... 182
8	5	מידע על מצב הרכב ונורות ביקורת	3-7	אמצעי זהירות לרכב פנאי שטח אמצעי זהירות לרכב פנאי שטח..... 183
9	5-1	תפקודים ותצוגות נורות ביקורת ואזהרה..... 234 מדים ומחווניים (למעט דגמי F SPORT)..... 237 מדים ומחווניים (לדגמי F SPORT)..... 242	3-8	שינוי מאפייני הנהיגה תצורות נהיגה..... 186 החלפת תצורת נהיגה..... 187 תצורת עקיבה (רכבי AWD)..... 188
10	5-2	תפקודי התצוגות צג מידע רב תפקודי (כלי רכב ללא צג עילי)..... 246 צג מידע רב תפקודי (כלי רכב עם צג עילי)..... 247 צג עילי..... 248 תכולת תצוגה..... 249	3-9	מערכת החזקת בלמים מערכת החזקת בלמים..... 190
	5-3	שינוי הגדרות הצגים שינוי בהירות תאורת לוח המחוונים... 258 שינוי הגדרות של הצג עילי..... 258		

8	אחזקה וטיפול
<p>8-1 אחזקה וטיפול חיצוני ניקוי והגנה על חוץ הרכב..... 412</p> <p>8-2 ניקוי והגנה על פנים הרכב ניקוי פנים הרכב..... 416 ניקוי אזורים בעלי הדגש גימור סאטין..... 417 ניקוי אזורי עור..... 418 ניקוי אזורי עור סינטטי..... 418 ניקוי פתחי כניסת האוויר והמסננים של ממיר DC/DC..... 419</p> <p>8-3 אחזקה דרישות אחזקה..... 422 אחזקה מתוכננת..... 422 אחזקה בשיטת - עשה זאת בעצמך..... 423</p> <p>8-4 בדיקת חומרים מתכלים הוראות בטיחות לאחזקה בשיטת "עשה זאת בעצמך"..... 424 פתיחת מכסה מנוע..... 425 תא המנוע..... 426 הוספת נוזל ניקוי שמשות..... 430 מצבר ה- 12V..... 431 תחזוקת מסנן מיזוג האוויר..... 433</p> <p>8-5 תחזוקת צמיגים תחזוקת צמיגים..... 434 בדיקת צמיגים..... 434 תכונות צמיג Run-flat (ללא אוויר)..... 436 פעולת מערכת אזהרת לחץ בצמיגים..... 436 בדיקת לחץ ניפוח צמיגים..... 444 הגבהת הרכב באמצעות מגבה רצפתי..... 445 הצלבת גלגלים..... 445 גלגלים..... 446 החלפת הצמיג..... 447</p>	<p style="text-align: center;">6</p> <p style="text-align: center;">מערכת תמיכת נהיגה</p> <p>6-1 תכונות מערכות הבטיחות תומכות נהיגה Lexus Safety System+ עדכון תוכנה..... 262 מערכת בטיחות+ של לקסוס..... 263 מערכות עזר נהיגה..... 269</p> <p>6-2 השימוש בתפקודי התמיכה בנהיגה בטוחה מערכת בטיחות קדם התנגשות..... 276 עזר עקיבת נתיב..... 286 עזר החלפת נתיב..... 290 אזהרת סטייה מנתיב..... 293 FCTA (התראת תנועה חוצה מלפנים)..... 298 סיוע בזיהוי כלי רכב מאחור בעת החלפת נתיב..... 300 תמיכה ביציאה בטוחה על ידי זיהוי עצמים בחלק האחורי של הרכב בעזרת התראה קולית, תצוגה במסך או ביטול פתיחת הדלתות..... 305 הודעות זמזם ומסך כאשר מתקרבים לאובייקט במהירות נמוכה..... 310 הודעות זמזם ומסך בעת נסיעה במהירות נמוכה ורכב מתקרב מזהה מאחור..... 319 הודעות זמזם ומסך בעת נסיעה במהירות נמוכה והולך רגל מזהה מאחור..... 324 פעולת בלימה כאשר גוף מזוהה תוך כדי התקרבות במהירות נמוכה..... 327 סיוע בחניה באמצעות פעולת המתג הראשי של חניה מתקדמת..... 337 RSA (עזר קריאת תמרורים)..... 369 בקרת שיוט עם רדאר דינמי..... 372 בקרת שיוט..... 382 מגביל מהירות..... 386 מערכת עצירת נסיעה בחירום..... 390 הגבלת ניטול המערכת ההיברידיית כאשר דוושת ההאצה ודוושת הבלמים לחוצות בו זמנית..... 392 בקרת רישון מזינוק פתאומי..... 392</p> <p>6-3 צמצום הפגיעה בנוסעים בזמן התנגשות צמצום הפגיעה בנוסעים בעת התנגשות..... 393</p>
9	במקרה חירום
<p>9-1 מה לעשות אם מתרחשת בעיה בזמן נהיגה מה לעשות אם מתרחשת בעיה בזמן נהיגה..... 454</p> <p>9-2 אם נדלקה נורת אזהרה/מהבהבת או מופיעה הודעת אזהרה בצג אם נדלקת נורת האזהרה/מהבהבת..... 456 אם מוצגת הודעת אזהרה..... 465</p> <p>9-3 אם המערכת ההיברידיית אינה מתחילה לפעול כאשר המערכת ההיברידיית אינה יכולה להתחיל לפעול למרות שתהליך ההפעלה בוצע כהלכתו..... 485</p>	<p style="text-align: center;">7</p> <p style="text-align: center;">תקשורת אלחוטית</p> <p>7-1 סיוע חירום eCall..... 402</p>

1	<p>9-10. אם הרכב אינו יכול לנוע כאשר מוצגת הודעת אזהרה של המערכת ההיברידית והרכב אינו זז.....522 אם תיבת ההילוכים ההיברידית משמיעה צלילים חריגים.....522 גרירה באמצעות משאית מנוף.....523 גרירה באמצעות משאית משטח.....524 גרירה באמצעות רכב אחר.....525 הרכב נתקע בבוצ, לכלוך או שלג.....527</p>	<p>כאשר האורות הפנימיים או הפנסים הקדמיים עמומים ולא ניתן להפעיל את המערכת ההיברידית.....487 כאשר האורות הפנימיים או הפנסים הקדמיים אינם נדלקים ולא ניתן להפעיל את המערכת ההיברידית.....492 כאשר הצופר נשמע בעוצמה נמוכה ולא ניתן להפעיל את המערכת ההיברידית.....493 כאשר הצופר אינו נשמע ולא ניתן להפעיל את המערכת ההיברידית.....494</p>
2	<p>9-11. אם נראה לך שמשהו אינו כשורה אם נמצאה חריגה ברכב.....528 אם נשמעים מהרכב קולות חריגים.....528 אם הרכב נוסע באופן לא תקין.....529</p>	<p>9-4. אם יש נקר באחד הצמיגים תיקון צמיג עם ערכת חירום לתיקון נקר בצמיג (כלי רכב עם ערכת חירום לתיקון נקר בצמיג).....495 אמצעי זהירות כאשר יש לך נקר בצמיג (כלי רכב עם צמיגי Run-flat).....504</p>
3	<p>9-12. פריטים שיש לבדוק לפני יצירת קשר עם סוכנות לקטוס לא ניתן לסובב את גלגל ההגה לאחר הפסקת הפעולה של המערכת ההיברידית.....530 אם לא ניתן לפתוח או לסגור את החלונות על ידי הפעלת מתגי החלונות החשמליים.....530 מתג Power מנותק אוטומטית.....531 אם הרכב התחמם יתר על המידה.....532 אם לא ניתן להשתמש ברכיבים חשמליים, או כאלה שאינם פועלים בעת הפעלת מתג.....534 אם לא נדלקת נורת ביקורת.....534</p>	<p>9-5. אם לא ניתן לפתוח או לנעול את אחת הדלתות אם אבדו לך המפתחות.....505 כאשר לא ניתן להפעיל את הדלתות/ החלונות/חלון הגג באמצעות מפתח אלקטרוני.....505 אם לא ניתן לפתוח דלת באמצעות מתג פתיחת הדלת.....511 אם לא ניתן לפתוח את הדלתות האחוריות מבפנים.....513 אם לא ניתן לפתוח את הדלת האחורית.....513</p>
4	<p>10. מפרטי הרכב</p>	<p>9-6. אם חלון הגג או סוכך השמש האלקטרוני אינו פועל כהלכה אם חלון הגג אינו פועל כהלכה.....514</p>
5	<p>10-1. מפרטים נתוני אחזקה (דלק, מפלס שמן וכד').....540 מידע דלק.....547</p>	<p>9-7. אם לא ניתן לבצע תדלוק אם לא ניתן לפתוח את דלתית פתח מילוי הדלק.....515</p>
6	<p>10-2. התאמה אישית תכונות ותפקודים הניתנים להתאמה אישית.....548 שיטה לשינוי הגדרות.....548 תכונות ותפקודים הניתנים להתאמה אישית.....549</p>	<p>9-8. אם לא ניתן לפתוח את דלתית פתח מילוי הדלק אם לא ניתן לטעון את הסוללה ההיברידית של המערכת ההיברידית plug-in.....516 אם לא ניתן לנתק את מחבר הטעינה מכניסת הטעינה AC.....518 כאשר מתרחשת תקלה במהלך טעינה.....519 כאשר תפקוד תוכנית הטעינה לא פועל כתקנו.....520</p>
7	<p>10-3. פריטים שניתן לאתחל השלמה פריטים שניתן לאתחל.....563 564. מפתח עניינים לפי א-ב 566. פריטים שניתן לאתחל פריטים שניתן לאתחל.....564 מפתח עניינים לפי א-ב.....566 אישורים.....570</p>	<p>9-9. אם נורת ביקורת על התקן פנימי דולקת או מהבהבת כאשר נורת ביקורת פעולת המטען האלחוטי (במגש הטעינה) מהבהבת.....521</p>
8		
9		
10		

לידיעתך

מידע הכלול בספר נהג זה

לתשומת לבך-המידע הכלול במדריך זה מתייחס לכל דגמי הרכב וגרסאותיו ומפרט את כל האביזרים, כולל אלו הניתנים לבחירה על ידי הלקוח. לכן, יתכן כי לאורך הספר תתקל בהסברים ואיורים שאינם ישימים לרכבך.

כל המפרטים הכלולים בספר זה נכונים ומעודכנים למועד הדפסתו. מכל מקום-בשל מדיניותה של חברת לקסוס בכל הקשור לשיפור מתמיד של מוצריה, אנו שומרים על הזכות לבצע שינויים בכל עת, ללא כל הודעה מוקדמת על כך. בהתאם למפרטים, הרכב המוצג באיורים עשוי להיות שונה מרכבך, במונחים של צבע ואבזור.

קריאת ספר הוראות הפעלה זה

הסבר לסמלים בהם נעשה שימוש בספר זה

סמלים בספר זה

משמעות	סמלים
אזהרה: מסבירה משהו שאם לא תפעל על פיו עלולה להיגרם פגיעה חמורה ואף קטלנית.	
שים לב: מסבירה משהו שאם לא תצייט לו עלול להיגרם נזק או תקלה ברכב או בצידוד שבו.	
ציון פעולה או תהליכי עבודה. פעל על פי השלבים לפי הסדר המספרי.	1 2 3...
מסביר משהו אחר מלבד תיאורים על שיטות פעולה ותפקודים מועילים שעליך לדעת.	

סמלים באיורים

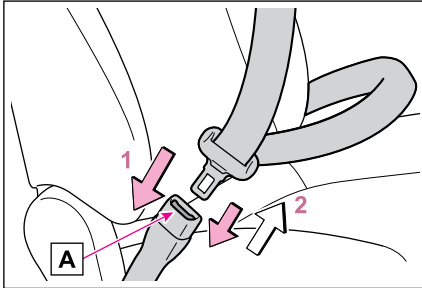

משמעות	סמלים
מציינים פעולה (לחיצה, סיבוב וכד') המשמשים להפעלת מתגים וצידוד אחר.	
מציינים את התוצאה של הפעולה (לדוגמה, פתיחת דלתית).	

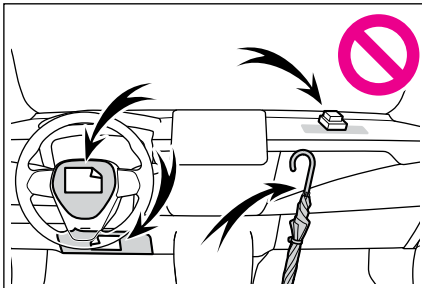

משמעות	סמלים
מצביע על הרכיב או המצב המוסבר.	
פירושו, "אל", "אל תעשה כך" או "אל תאפשר לדבר זה לקרות".	

אמצעי זהירות כלליים ביחס לבטיחות ילדים

אזהרה 

לעולם אין להשאיר ילדים ברכב ללא השגחה ואין לאפשר להם לשחק או להשתמש במפתחות. ילד מסוגל להתניע את המנוע או לשלב את ידית ההילוכים להילוך סרק. כמו כן, ישנה סכנה שילדים יפצעו את עצמם כתוצאה ממשחק עם החלונות, מתגי הפעלה והתפקודים האחרים שיש ברכב. בנוסף, טמפרטורות גבוהות או נמוכות בתוך הרכב עלולות להיות קטלניות לילדים.

אמצעי זהירות כלליים תוך כדי נהיגה

אזהרה 

- נהיגה תחת השפעת: לעולם אין לנהוג ברכב תחת השפעת אלכוהול או תרופות היכולים להשפיע על יכולתך להפעיל את הרכב בבטחה. אלכוהול ותרופות מסוימות מאריכים את זמני התגובה שלך, משפיעים לרעה על כושר השיפוט ומפחיתים את הקואורדינציה, מצבים העלולים להוביל לתאונה שבמהלכה אתה, או נוסעך, עלולים להיפצע קשה ואף קטלנית.
- הסחת דעת של הנהג: הקפד להפנות את עיקר תשומת לבך לנהיגה. כל דבר המפריע לנהג או מסיח את דעתו, כמו למשל כוונון בקרות, דיבור בטלפון סלולארי או קריאה עלולים לגרום לפגיעה חמורה ואף קטלנית שלך, של נוסעך או של אחרים בכביש.
- בעת נהיגה בכבישים ציבוריים, הקפד תמיד על מגבלת המהירות החוקית.
- נהיגה מונעת: נהג תמיד נהיגה מונעת. צפה מראש טעויות של נהגים אחרים או הולכי רגל והייה מוכן לנקוט מיידית באמצעים למניעתן של תאונות.
- בזמן נהיגה למרחקים ארוכים, עשה לך הפסקות סדירות לפני שתתחיל לחוש עייף. כמו כן, אם אתה חש עייפות או ישנוני במהלך הנהיגה, אל תכריח את עצמך להמשיך בנוסיעה ועשה הפסקה מידית.

מפתח עניינים מאויר

מחוז לרכב

מידע 

נורות של פנסי נסיעה חיצוניים (שיטת החלפה: עמ' 537)

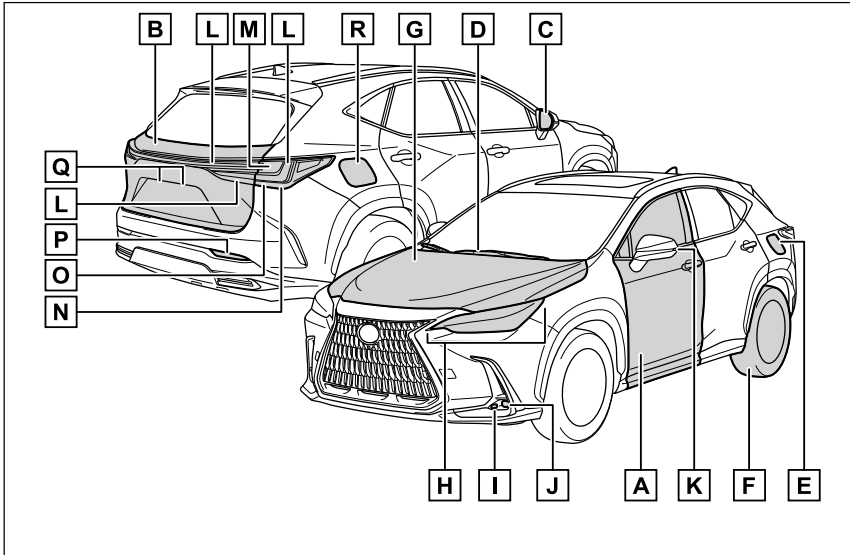

- [A] דלתות צד עמ' 91
- נעילה/שחרור נעילה עמ' 93
- פתיחת/סגירת דלתות צד עמ' 91
- פתיחת/סגירת חלונות צד עמ' 118, 117
- נעילה/שחרור נעילה באמצעות מפתח מכני עמ' 507
- הודעות אזהרה עמ' 465
- [B] דלת אחורית עמ' 101
- פתיחה מתוך תא הנוסעים עמ' 101
- פתיחה מבחוץ עמ' 101
- הודעות אזהרה עמ' 465
- [C] מראות צד חיצוניות עמ' 134
- כוונון זווית המראה עמ' 134
- קיפול המראות עמ' 135
- זיכרון תנוחת נהיגה* עמ' 196
- הסרת אדים מהמראות עמ' 176

173,171 עמ'.....	[D] מגבי שמשה קדמית
177 עמ'.....	אמצעי זהירות מפני עונת החורף
415 עמ'.....	אמצעי זהירות מפני רחיצת הרכב
157 עמ'.....	[E] דלתית מילוי מיכל הדלק
157 עמ'.....	שיטת תדלוק
542 עמ'.....	סוג דלק/קיבולת מיכל הדלק
434 עמ'.....	[F] צמיגים
546,444 עמ'.....	מידות צמיגים/לחצי ניפוח
177 עמ'.....	צמיגי חורף / שרשראות צמיגים
445,436,434,434 עמ'.....	בדיקת/הצלבת צמיגים/מערכת אזהרת לחץ אוויר בצמיגים
495 עמ'.....	התמודדות עם נקר בצמיגים
425 עמ'.....	[G] מכסה מנוע
425 עמ'.....	פתיחה
543 עמ'.....	שמן מנוע
532 עמ'.....	התמודדות עם התחממות יתר
465 עמ'.....	הודעות אזהרה
160 עמ'.....	[H] פנסים קדמיים/ פנסי חניה קדמיים/פנסי תאורת יום/פנסי איתות פנייה
162 עמ'.....	[I] פנסי פינה*
181 עמ'.....	[J] פנסי ערפל קדמיים*
148 עמ'.....	[K] פנסי איתות פנייה
160 עמ'.....	[L] פנסי תאורה אחורית/בלמים
148 עמ'.....	[M] פנסי איתות פנייה
145 עמ'.....	[N] תאורת נסיעה לאחור הזז את ידית ההילוכים למצב "R"
269 עמ'.....	[O] תאורת בלמים אות בלימת חירום
181 עמ'.....	[P] פנס ערפל אחורי
160 עמ'.....	[Q] תאורת לוחית רישוי
37 עמ'.....	[R] שקע טעינה
50 עמ'.....	שיטת טעינה

* : אם קיים

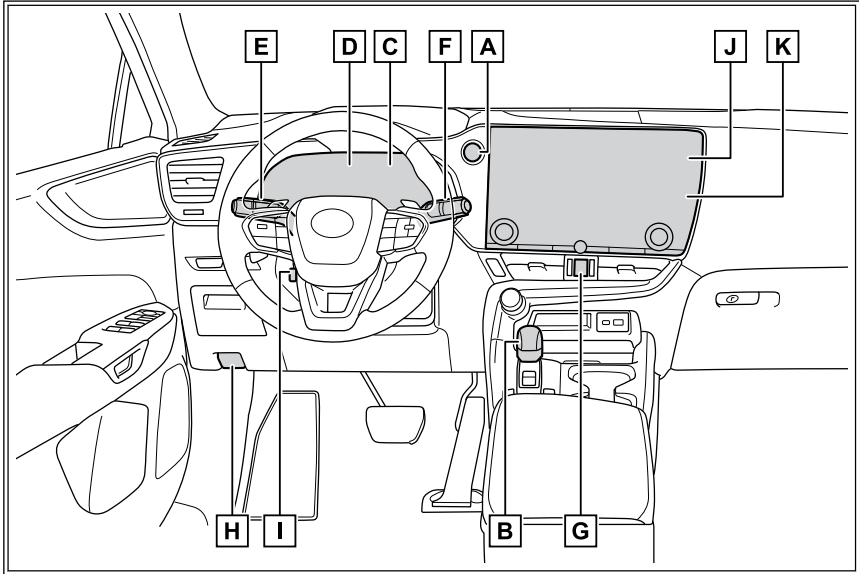

- [A] מתג התנעה..... עמ' 138
 הפעלת המערכת ההיברידית/ שינוי תצורות..... עמ' 138, 139
 הפסקת פעולה בחירום של המערכת ההיברידית..... עמ' 454
 כאשר המערכת ההיברידית אינה מתחילה לפעול..... עמ' 485
 הודעת אזהרה..... עמ' 465
- [B] ידית הילוכים..... עמ' 143
 שינוי מצב ידית הילוכים..... עמ' 144
 אמצעי זהירות מפני גרייה..... עמ' 525, 524, 523
- [C] מדים..... עמ' 242, 237
 קריאת מדים/ כונון תאורת לוח המכשירים..... עמ' 258, 242, 237
 נורות ביקורת/אזהרה..... עמ' 234
 כאשר נדלקת נורת אזהרה..... עמ' 456
- [D] צג רב תפקודי..... עמ' 247, 246
 תצוגה..... עמ' 247, 246
 מחוון אנרגיה..... עמ' 253
 כאשר מוצגות הודעות אזהרה..... עמ' 465

- [E] ידית איתות פניה/ מתג פנסים קדמיים עמ' 148, 160
 פנסים קדמיים/פנסי חניה קדמיים/פנסים אחוריים/תאורת לוחית רישוי/
 פנסי תאורת יום עמ' 160
 פנסי ערפל קדמיים*/פנסי ערפל אחוריים..... עמ' 181
- [F] מתג מגבי ומתזי שמשה קדמית עמ' 171, 173
 שימוש עמ' 171, 173
 הוספת נוזל ניקוי שמשות עמ' 430
 הודעות אזהרה עמ' 465
- [G] מתג תאורת חירום (מהבהבים)..... עמ' 454
- [H] ידית שחרור נעילת מכסה המנוע..... עמ' 425
- [I] מתג בקרה, כוונון זווית ומרחק גלגל ההגה..... עמ' 126
 כוונון עמ' 126
 זיכרון תנוחת נהיגה*¹..... עמ' 196
- [J] מערכת מיזוג אוויר עמ' 200
 שימוש עמ' 202
 מסיר אדים מהחלון האחורי עמ' 176
- [K] מערכת שמע*¹

* : אם קיים
 *1: ראה בחוברת "הוראות ההפעלה של מערכת המולטימדיה".

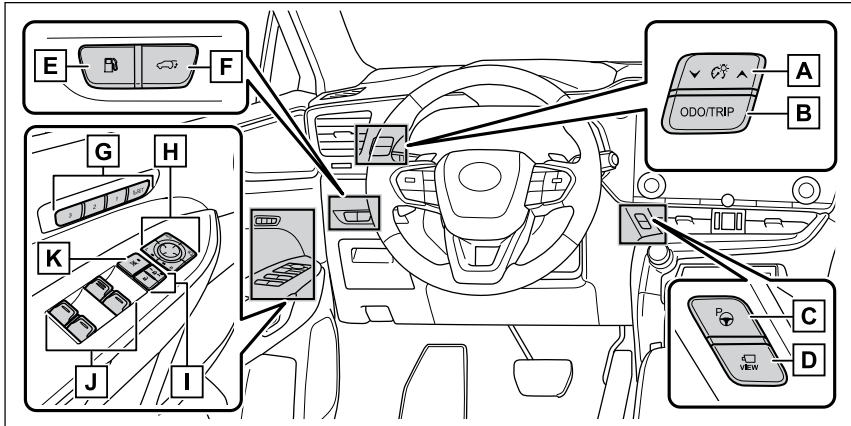

- [A] מתגי בקרת התאורה של לוח המחוונים עמ' 258
- [B] מד "ODO TRIP" עמ' 241
- [C] מתג ראשי* חניה חכמה (מערכת עזר חניה)..... עמ' 337
- [D] מתג מצלמה*¹
- [E] מתג פתיחת דלתית דלתית מכסה מיכל הדלק..... עמ' 157
- [F] מתג נעילת דלת אחורית חשמלית..... עמ' 105
- [G] מתגי זיכרון תנוחת נהיגה*..... עמ' 196
- [H] מתגי מראות צד חיצוניות..... עמ' 134
- [I] מתגי נעילת דלתות..... עמ' 94
- [J] מתגי חלונות חשמליים..... עמ' 118, 118
- [K] מתג נעילת חלונות..... עמ' 119

* אם קיים
 *1: ראה בחוברת "הוראות הפעלה של מערכת המולטימדיה".

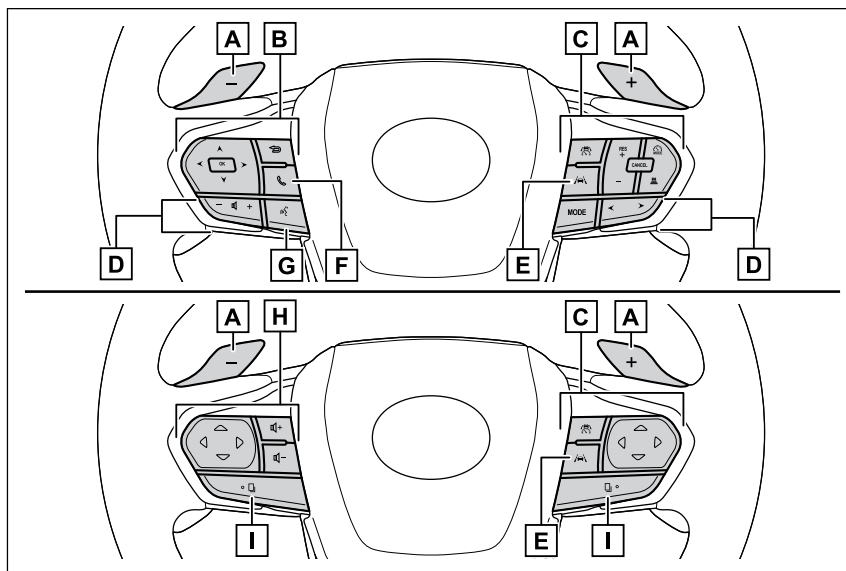

- [A] מתגי החלפת הילוכים בגלגל ההגה.....עמ' 149
 - [B] מתגי בקרת מדים.....עמ' 249
 - [C] מתג בקרת שיוט
בקרת שיוט בעלת רדאר דינמי.....עמ' 372
 - [D] מתגי הפעלה מרחוק של מערכת השמע*
 - [E] מתג LTA (עזר עקיבת נתיב)*.....עמ' 286, 290
 - [F] מתג טלפון*
 - [G] מתג דיבור*
 - [H] מתגי הפעלה מרחוק של מערכת השמע/ מתג טלפון/ מתג דיבור*.....עמ' 249
 - [I] מתג חילוץ תפקוד מתג.....עמ' 250
- *: ראה בחוברת "הוראות ההפעלה של מערכת המולטימדיה".

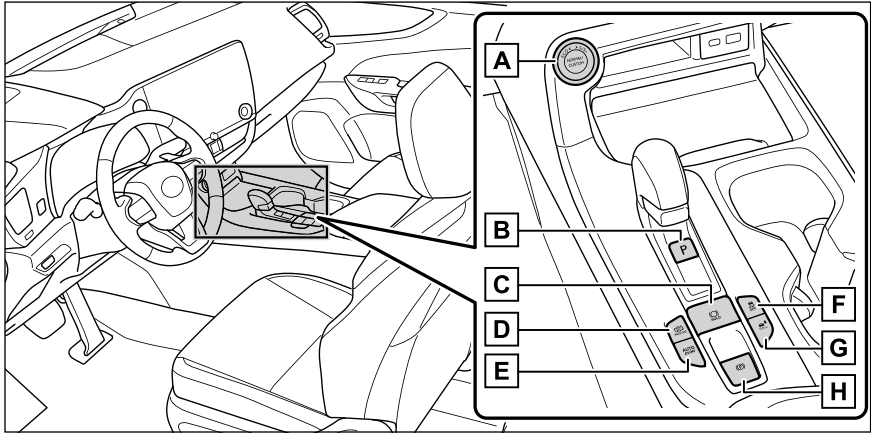

- [A] מתג בחירת תצורת נהיגה עמ' 187
- [B] מתג מצב P עמ' 145
- [C] מתג אחיזת בלמים עמ' 190
- [D] מתג בחירת תצורת EV/HV עמ' 26
- [E] מתג תצורת AUTO EV/HV עמ' 26
- [F] מתג VSC OFF עמ' 269
- [G] מתג תצורת עקיבה (TRAIL) עמ' 188
- [H] מתג בלם חניה עמ' 190, 154, 145
- הפעלה/שחרור עמ' 190, 154, 145
- אמצעי זהירות מפני עונת החורף עמ' 179
- זמזם אזהרה/הודעה עמ' 465

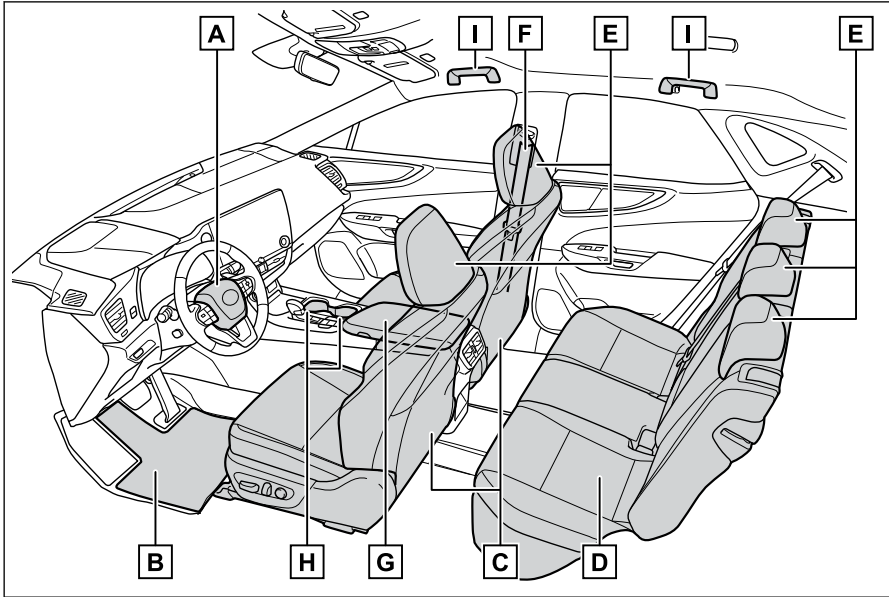

- 394 'עמ'..... [A] כריות אוויר SRS.....
- 18 'עמ'..... [B] שטיחי רצפה.....
- 120 'עמ'..... [C] מושבים קדמיים.....
- 123 'עמ'..... [D] מושבים אחוריים.....
- 121 'עמ'..... [E] משענות ראש.....
- 123 'עמ'..... [F] חגורות בטיחות.....
- 219 'עמ'..... [G] תיבת קונסולה.....
- 218 'עמ'..... [H] מחזיקי כוסות.....
- 227 'עמ'..... [I] אחיזות עזר.....

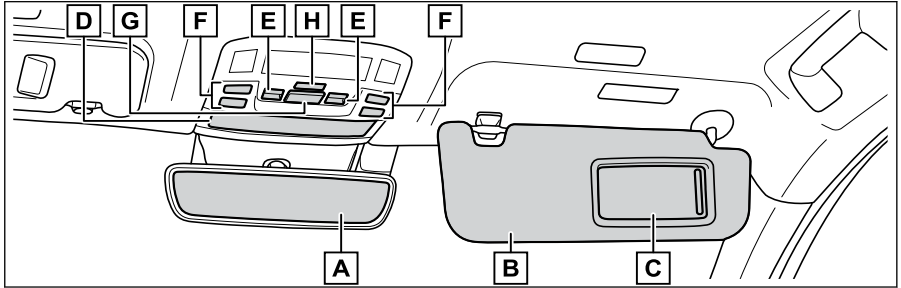

- [A] מראות פנימיות עמ' 170,169,127,127
- [B] סוככי שמש*¹ עמ' 169
- [C] מראות איפור עמ' 228
- [D] תא אחסון עמ' 217
- [E] מתגי חלון גג* עמ' 209
- [F] תאורה פנימית/תאורות אישיות עמ' 215,214
- [G] לחצן מצוקה "SOS" * עמ' 402
- [H] מתג תאורה אישית המקושר לדלתות עמ' 214



* אם קיים
 *1: לעולם אין להשתמש במושב בטיחות לילד הפונה לאחור במושב המוגן על ידי כרית אוויר בקדמתו, עלולה להיגרם לילד פציעה חמורה ואף קטלנית.

- 1-1 . שימוש בשטיחי רצפה ייעודיים**
שימוש נכון בשטיחי רצפה ייעודיים 18
- 1-2 . נקודות חשובות למערכת Plug-in היברידיית**
מאפייני מערכת Plug-in היברידיית 19
אמצעי זהירות למערכת Plug-in היברידיית 28
המלצות נהיגה ברכב Plug-in היברידי 30
טווח נסיעת EV 32
- 1-3 . טעינה עם מערכת היברידיית plug-in**
נקודות חשובות לטעינת הסוללה היברידיית של המערכת היברידיית Plug-in 34
ציוד טעינת מערכת היברידיית plug-in 37
טעינת הסוללה היברידיית של מערכת היברידיית plug-in 50
שימוש בתפקוד תוכנית הטעינה 60
- 1-4 . הכנות לנהיגה בטוחה עם ילדים ברכב**
נסיעה עם ילדים 69
בחירת מושב בטיחות מתאים לילד 71
התקנת מושב בטיחות לילד 78
התקנת מושב בטיחות לילדים למושב הנוסע הקדמי 82
מערכת הפעלה/ניתוק ידני של כרית האוויר 83
- 1-5 . כניסה/יציאה מהרכב והעמסת מטען**
סוגי מפתחות 84
מערכת כניסה והתנעה חכמה 87
פתיחת/סגירת הדלתות 91
נעילה/שחרור נעילה של הדלתות 93
מערכת למניעת גנבות 96
העמסת מטען ברכב 100
גרירת גרור (כלי רכב עם חבילת גרירה) 112
גרירת גרור (כלי רכב ללא חבילת גרירה) 117
פתיחה וסגירת החלונות החשמליים .. 117
- 1-6 . השגת תנוחת נהיגה נכונה**
כוונן המושבים 120
כוונן המושבים האחוריים 123
שימוש נכון בחגורות הבטיחות 123
כוונן גלגל ההגה והמראות 126

1 הכנס את ווי האחיזה (תופסנים) לתוך שטיח הרצפה.

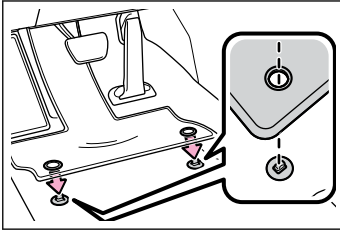

⚠ אזהרה

התקן תמיד שטיח רצפה המצויד בו עגינה (תופסנים).

2 טובב את הכפתור העליון של כל ווי אחיזה (תופסן) על מנת להבטיח את שטיח הרצפה למקומו.

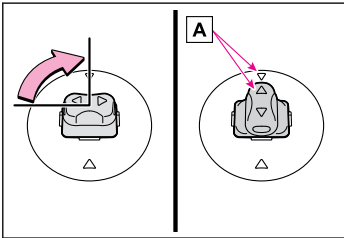

יישר תמיד את Δ המסומנים ב-A. צורת ווי החיבור (תופסנים) עשויה להשתנות מזו המתוארת באיור.

שימוש נכון בשטיחי רצפה ייעודיים

השתמש רק בשטיחי רצפה המתוכננים ספציפית לרכבים מאותו דגם ושנת דגם של רכבך. קבע אותם בבטחה במקומם.

⚠ אזהרה

- אל תשתמש בשטיחי רצפה של דגמים אחרים או רכבים משנת דגם שונים, אפילו אם אלו שטיחי לקסוס מקוריים.
- השתמש אך ורק בשטיחי רצפה המתוכננים למושב הנהג.
- אין להשתמש בשני שטיחי רצפה או יותר האחד על גבי השני.
- אין להניח שטיח רצפה הפוך (כשצידו התחתון פונה מעלה ולהיפך).

אבטחת שטיחי רצפה

⚠ אזהרה

- לפני תחילת הנסיעה ברכב, הקפד על הרשום להלן
- בדוק ששטיח הרצפה מעוגן בבטחה במקום הנכון עם כל ווי האחיזה (תופסנים). הקפד במיוחד לבצע בדיקה זו לאחר ניקוי הרצפה.

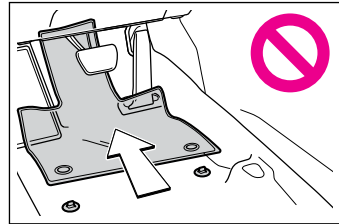

- בזמן שהמערכת ההיברידית אינה פועלת וידיית הילוכים במצב P, לחץ עד הסוף על כל אחת מהדוושות על מנת לוודא שזו אינה מופרעת על ידי שטיחי הרצפה.

מידע

רעשים ורעידות האופייניים לכלי רכב היברידי חשמלי

עשויים שלא להישמע רעשי מנוע או לחוש ברעידות, אף על פי שהרכב מסוגל לנוע עם נורת "READY" דולקת. מסיבות בטיחות, הפעל את בלם החניה והקפד להעביר את ידית ההילוכים למצב P בזמן חניה.

הרעשים הבאים, או הרעידות, עשויים להופיע כאשר המערכת ההיברידית פועלת ואין בכך כדי להצביע על תקלה:

● רעשי מנוע (חשמלי) עשויים להישמע מתא המנוע.

● עשויים להישמע רעשים מהסוללה ההיברידית כאשר המערכת ההיברידית מתחילה לפעול או מפסיקה לפעול.

● עשויים להישמע רעשי ממסר כדוגמת סגירה או נקישה קלה מהסוללה ההיברידית, מאחורי המושבים האחוריים, כאשר המערכת ההיברידית מתחילה לפעול או נעצרת.

● כאשר הדלת האחורית פתוחה עשויים להישמע רעשים מהמערכת ההיברידית.

● רעשים עשויים להישמע מתיבת ההילוכים כאשר מנוע הבנזין מתניע או מדומם, בזמן נהיגה במהירויות נמוכות או במהלך פעולת סרק.

● רעשי מנוע עשויים להישמע בזמן האצה חזקה.

● עשויים להישמע רעשים כתוצאה מבלמת החידוש כאשר דוושת הבלמים לחוצה או כאשר משחררים את דוושת ההאצה.

● ניתן יהיה לחוש ברעידות עם התנעת מנוע הבנזין או הדממתו.

● רעשי מאורר הקירור עשויים להישמע מפתחי יניקת האוויר שמתחת למושבי האחורי.

● רעשים עשויים להישמע בקרבת הסוללה ההיברידית, בהתאם לפעולת מערכת מיזוג האוויר או "מצנן הסוללה".

תחזוקה, תיקון, מחזור וגריטה

צור קשר בהקדם האפשרי עם מוסך מורשה, מומלץ עם סוכנות משנה לקסוס, בנוגע לתחזוקה, תיקונים, מיחזור וגריטה. אל תגררו בעצמך את הרכב.

מאפייני מערכת Plug-in היברידית

מערכת Plug-in ההיברידית היא מערכת מצוינת הן מבחינת יעילות כלכלית של כלי רכב חשמליים והן מבחינה שימושית של כלי רכב היברידיים חשמליים. נהיגת EV ניתן לבצע באמצעות חשמל שנטען ממקור מתח חיפוי. אם כמות החשמל הנותרת בסוללה ההיברידית יורדת, הרכב מבוקר אוטומטית באופן שניתן יהיה לנהוג בו כרכב היברידי חשמלי באמצעות שימוש משותף של מנוע הבנזין*.

*: טווח נסיעת ה-EV משתנה בהתאם לתנאים כדוגמת מהירות הרכב, כמות הטעינה הנותרת בסוללה ההיברידית והשימוש במערכת מיזוג האוויר. במנוע הבנזין ניתן להשתמש גם בזמנית בהתאם לתנאי הנהיגה.

אזהרה

על הנהג להקדיש תשומת לב מיוחדת להולכי רגל כאשר כוח ההינע של הרכב מסופק רק על ידי המנוע החשמלי. משום שאין רעשי מנוע, הולכי הרגל עלולים שלא לשמוע נכונה את עצם תנועתו של הרכב. למרות שהרכב מצויד במערכת התראה קולית, נהג בזהירות שכן הולכי רגל בקרבת מקום עדיין עלולים שלא לשים לב לרכב אם הסיבה רועשת.

מידע

נורת ביקורת - EV

נורת הביקורת EV נדלקת כאשר הרכב מנוע תוך שימוש במנוע החשמלי בלבד או שמנוע הבנזין מדומם. ניתן לשנות את פעולת ה-ON/OFF של נורת הביקורת EV.

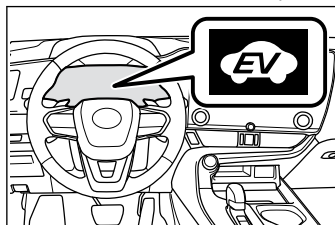

רכיבי המערכת

אזהרה 

- בדוק את הדברים הבאים לגבי הטיפול בסוללה ההיברידיית.
- לעולם אל תמכור, תעביר או תשנה את הסוללה ההיברידיית. כדי למנוע תאונות, הסוללות ההיברידייות שהוסרו מרכב שהועבר לגריטה נאספות באמצעות המוסכים המורשים. אל תגרוט בעצמך את הסוללה. אלא אם הסוללה נאספה בצורה נאותה, הרשום להלן עלול לקרות ולהסתיים בפגיעה חמורה ואף קטלנית:
 - הסוללה ההיברידיית עלולה להיגרט או להיזרק בצורה לא חוקית. היא מהווה סיכון לסיביבה ומישהו עלול לגעת בחלק הנושא מתח גבוה ולהיפצע ממכת חשמל.
 - הסוללה ההיברידיית נועדה לשימוש ייחודי ברכב ההיברידי החשמלי. אם נעשה שימוש בסוללה ההיברידיית מחוץ לרכבך או שהיא שונה בדרך כלשהי, עלולות לקרות תאונות כדוגמת מכת חשמל, הפקת חום, הפקת עשן, פיצוץ ודליפת אלקטרוליט.
 - בעת מכירת הרכב או העברתו לאחר, הסכנה לתאונות גבוהה במיוחד משום שהאדם המקבל את הרכב עלול שלא להיות מודע לסכנות אלו.

אזהרה 

- במקרה שיש לגרוט את הרכב, יש להשליך את הסוללה ההיברידיית במוסך מורשה, מומלץ בסוכנות משנה לקסוס. אם רכבך נגרט מבלי שהסוללה ההיברידיית הוסרה, קיימת סכנה להתחשמלות חמורה, אם נוגעים בחלקי מתח גבוה, בכבלים ובמחברים שלהם.
- אם הסוללה ההיברידיית אינה מושלכת כראוי, היא עלולה להוביל להתחשמלות.
- אם תחתית המרכב נפגעת מחבטה חזקה או מפגיעה בזמן הנסיעה, עצור את הרכב במקום בטוח ובדוק את תחתית הרכב.
- אם קיים נזק לסוללה ההיברידיית או דליפת נוזל, הדבר עלול לגרום לאש ברכב, וכדי אל תיגע ברכב ופנה מיד למוסך מורשה, מומלץ עם סוכנות משנה לקסוס.
- אל תבצע שינויים ברכב על מנת להנמיך אותו. קל לסוללה ההיברידיית הממוקמת באזור תחתית הרכב לבוא במגע עם הקרקע, כאשר הרכב מונמך. אם הסוללה ההיברידיית ניזוקה, עלולה לפרוץ אש ברכב וכתוצאה מכך לגרום מוות או פגיעה חמורה.

שים לב 

אל תישא כמויות גדולות של מים כדוגמת בקבוקי קירור מים ברכב. אם נשפכים מים על הממיר ה-DC/DC הוא עלול להיניזק. דאג לבדיקת הרכב במוסך מורשה, מומלץ בסוכנות משנה לקסוס.

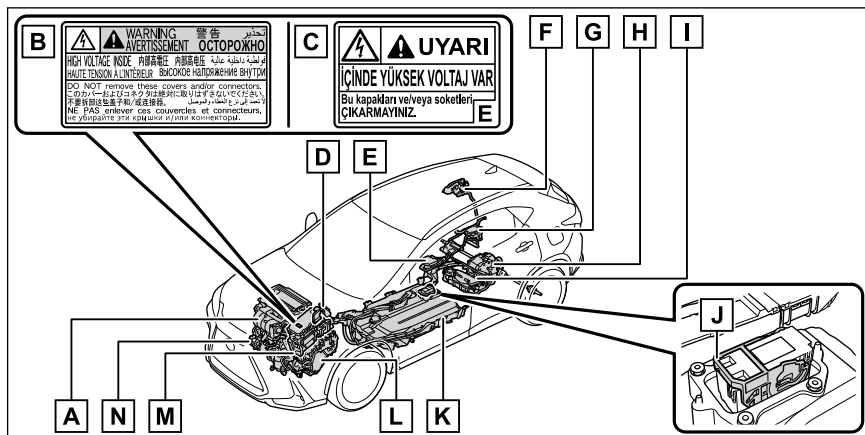

האיור הוא דוגמה להסבר ועשוי להיות שונה מהפריט בפועל.

- [A] מנוע בנזין
- [B] למעט טורקיה: תווית זהירות
- [C] טורקיה: תווית זהירות
- [D] כבלי מתח גבוה (כתומים)
- [E] ממיר DC/DC
- [F] כניסת טעינה AC
- [G] תיבת חיבורים
- [H] מנוע חשמלי אחורי
- [I] יחידת טעינה פנימית לסוללה ההיברידית
- [J] תקע שירות
- [K] סוללה היברידית
- [L] מנוע חשמלי קדמי
- [M] יחידת בקרת מתח
- [N] מדחס מיזוג אוויר

תצורת פעולה של מערכת Plug-in היברידי

מערכת Plug-in היברידי פועלת בתצורות הבאות. בצג המידע הרב תפקודי ניתן להשתמש לבדיקה באיזו תצורת נהיגה עכשווית נמצאת מערכת ה- Plug-in היברידי. ■ **תצורת EV**

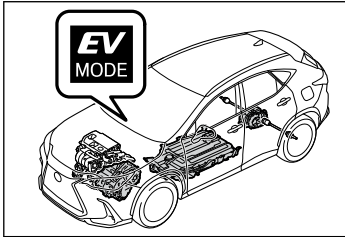

כאשר נותרת כמות חשמל מספקת לאחר הטעינה*¹, מבוצעת נהיגת EV באמצעות החשמל המאוחסן בסוללה היברידי*². כאשר בתצורת EV, דולקת נורת הביקורת של תצורת נהיגה EV.

- *1: ניתן לבדוק את כמות המתח הנוותרת במחון SOC (שיעור טעינה).
- *2: בתלות במצב, ניתן לבטל את נהיגת EV ונעשה שימוש במונע הבנזין והמונע החשמלי.

■ **תצורת EV/HV אוטומטית**

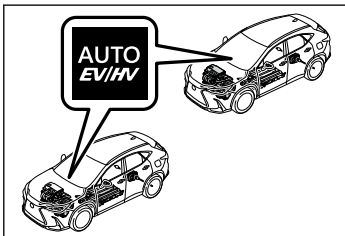

במצב רגיל, החשמל האגור בסוללה היברידי משמש לנסיעת EV. יחד עם זאת, כאשר נדרש יותר הספק, כגון בנסיעה בעליה או בהאצה פתאומית, מנוע הבנזין מותנע ומספק האצה חזקה, על ידי לחיצה חזקה על דוושת ההאצה.

מידע

■ **סוללה היברידי (מצבר יון-ליתיום)**
 לסוללה היברידי יש אורך חיי שירות מוגבל. קיבולת הסוללה היברידי (היכולת להחזיק מטען) פוחתת עם הזמן והשימוש, באותה הדרך שהדבר קורה בסוללות נטענות אחרות.

מידת השינוי בקיבולת הסוללה תלויה דרסטית בסביבה (טמפרטורה חיצונית וכד') ותנאי השימוש, למשל כמו האופן בו נוהגים ברכב ואיך לטעון את הסוללה היברידי. ישנם מאפיינים טבעיים של מצברי יון-ליתיום ואין לראות בכך תקלה. כמו כן, למרות שהמרחק שבו ניתן לנהוג בתצורת EV פוחת כאשר יורדת קיבולת הסוללה היברידי, ביצועי הרכב אינם פוחתים בצורה משמעותית.

■ **הפעלת המערכת היברידי בתמפרטורה חיצונית קרה במיוחד**

כאשר הסוללה היברידי קרה מאוד (מתחת ל-30°C-) תחת השפעה של הטמפרטורה החיצונית, יתכן שלא ניתן יהיה להפעיל את המערכת היברידי. במקרה זה, נסה להפעיל את המערכת היברידי שוב לאחר שעלתה טמפרטורת הסוללה היברידי כתוצאה מעליית הטמפרטורה החיצונית וכד'.

■ **הצהרת תאימות**

דגם זה תואם לפליטות מימן בהתאם לתקנות ECE100 (בטיחות רכב - מצבר חשמלי).

● יתכן שהמערכת לא תוכל להחליף לתצורת הטעינה של הסוללה היברידיית כתוצאה ממצב מערכת plug-in היברידיית.

● משך הטעינה משתנה בהתאם למצב הנהיגה של הרכב בעת נהיגה בתצורת הטעינה של הסוללה היברידיית.

כאשר בתצורת הטעינה של הסוללה היברידיית, דולקת נורת הביקורת של תצורת הטעינה של הסוללה היברידיית.

*: כאשר בתצורת הטעינה של הסוללה היברידיית, הסוללה היברידיית יכולה להיטען בזמן נהיגה. בכל אופן, מנוע הבנזין פועל לטעינת הסוללה וצריכת הדלק עולה בהשוואה לזו שבנהיגה בתצורת HV.

כאשר הרכב נמצא במצב שבו נסיעת EV אפשרית, ניתן לעבור מתצורת EV לתצורת AUTO EV/HV על ידי הפעלת המתג. כאשר בתצורת AUTO EV/HV, דולקת נורת הביקורת של תצורת AUTO EV/HV.

■ תצורת HV

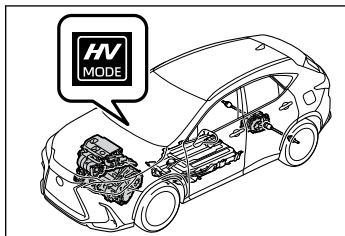

כאשר בתצורת HV, הרכב מונע על ידי מנוע הבנזין והמנוע החשמלי יחד.

● אם לא נותר חשמל לנהיגת EV בתצורת EV או AUTO EV/HV, תצורת הפעולה תשתנה אוטומטית לתצורת HV.

● ניתן להחליף לתצורת HV בכל עת על ידי הפעלת המתג לשמירת חשמל לנהיגת EV וכד'*. מומלצת החלפה לתצורת HV בעת נסיעה בכביש מהיר או בעת נסיעה בעליה על מנת לשמר את מתח המצבר.

כאשר הרכב נמצא בתצורת HV, דולקת נורת הביקורת של תצורת הנהיגה HV. *: טווח נסיעת EV עלול לרדת אפילו לאחר החלפה לתצורת HV.

■ תצורת טעינה - סוללה היברידיית

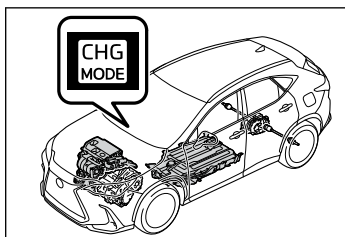

חשמל המופק במנוע הבנזין ניתן לטעון בסוללה היברידיית על ידי החלפה לתצורת הטעינה של הסוללה היברידיית כאשר לא נותר חשמל הנדרש לנהיגת EV*.

מידע

- תצורת טעינה סוללה היברידיית
- להגנה על המערכת עלולים להתרחש המצבים הבאים, וכד'
 - לא ניתן להחליף לתצורת הטעינה של הסוללה היברידיית או שלא ניתן לבטלה
 - מנוע הבנזין לא מתניע או מדומם אפילו לאחר החלפה לתצורת טעינה של הסוללה היברידיית
 - אם העומס על המערכת גדול, כמו למשל כמו בעת שצריכת המתח של מערכת מיזוג האוויר גדולה או כאשר טמפרטורת נוזל קירור המנוע גבוהה, יתכן שייקח יותר מהרגיל לטעון באמצעות תצורת הטעינה של הסוללה היברידיית או שלא תתבצע טעינת הסוללה היברידיית.

בקרה בעת נהיגה בכל תצורה**■ כאשר בתצורת EV**

בתצורת EV, אפשרית נהיגת EV (נהיגה באמצעות המנוע החשמלי בלבד)*. בכל אופן בתלות במצב, ניתן לבטל את נהיגת EV ועשיית שימוש במנוע הבנזין והמנוע החשמלי. כמו כן, אם נשאר מעט חשמל בסוללה ההיברידיית, נבחרת תצורת HV בצורה אוטומטית. לנהיגה ממושכת בתצורת EV, שים לב לבאים.

● הימנע מהאצה/האטה פתאומית והקפד לנהוג בצורה חלקה.

אם אתה מאיץ שוב ושוב, הסוללה ההיברידיית תתרוקן במהירות. כמו כן, נהיגת EV עלולה להתבטל כתוצאה מהאצה מהירה או ממהירות הרכב.

● רסן את מהירותך ככל שניתן. המרחק שאותו ניתן לנסוע בתצורת EV יפחת משמעותית במהירויות גבוהות.

*: ניתן לבדוק את טווח נהיגת EV בצג המידע הרב תפקודי וכד'

■ כאשר בתצורת AUTO EV/HV

בזמן נסיעה רגילה רק המנוע החשמלי משמש לנהיגת EV*, אולם כאשר לוחצים בחוזקה על דוושת ההאצה, מנוע הבנזין מותנע.

בנוסף, כאשר יתרת החשמל בסוללה ההיברידיית נמוכה, התצורה עוברת אוטומטית לתצורת HV, כפי שנעשה בתצורת EV.

*: ניתן לבדוק את טווח נהיגת EV בצג המידע הרב תפקודי וכד'.

מידע

■ אם לא ניתן לשנות את תצורת הפעולה של מערכת plug-in ההיברידיית

במצבים הבאים, לא ניתן יהיה לשנות את תצורת הפעולה של מערכת plug-in ההיברידיית אפילו אם מתג התצורה AUTO EV/HV או מתג בחירת התצורה EV/HV לחוץ. (במקרה זה, מוצגת הודעת אזהרה בצג המידע הרב תפקודי עם הלחיצה על המתג).

● כאשר לא נותר החשמל הנדרש לנהיגת EV (כאשר בתצורת AUTO EV/HV)

● כאשר הסוללה ההיברידיית טעונה כמעט במלואה (סוללה היברידיית בתצורת טעינה)

■ כאשר מחליפים מתצורת EV לכל תצורה אחרת באמצעות המתג

● לאחר החלפה בין תצורה EV לתצורה HV או לתצורת טעינת הסוללה ההיברידיית וכאשר מתג POWER במצב OFF, המערכת חוזרת לתצורת EV בפעם הבאה שהרכב מותנע*.

● אם מתג POWER מועבר למצב OFF כשהרכב במצב AUTO EV/HV, תצורת הפעולה תישאר במצב AUTO EV/HV בפעם הבאה שהמערכת ההיברידיית תופעל*.

*: אם אין יתרת טעינה מספקת בסוללה ההיברידיית כדי לאפשר נהיגת EV, המערכת עוברת לתצורת HV.

■ לאחר שתצורת EV הוחלפה לתצורת HV כתוצאה מטעינה נמוכה של הסוללה ההיברידיית

אם הסוללה ההיברידיית ממוחזרת על ידי נהיגה ממושכת לאורך מורד, טווח נהיגת EV וכד' יוצג בצג המידע הרב תפקודי ותתבצע החלפה אוטומטית ל-EV.

אם לא מתבצעת החלפה לתצורת EV למרות שמוצג טווח נהיגת EV, ניתן להחליף לתצורת EV על ידי לחיצה על מתג בחירת EV/HV.

מידע

- **פעולות מנוע בניזין בתצורת EV או בתצורת AUTO EV/HV**
אפילו אם יש יתרת חשמל מספקת בסוללה ההיברידיית וטווח נהיגת EV מוצג בצג המידע הרב תפקודי וכד', יתכן שתבוטל נהיגת EV (נהיגה באמצעות המנוע החשמלי בלבד) ובתלות במצב נעשה שימוש במנוע הבניזין והמנוע החשמלי כאחת.
נהיגת EV תוחזר אוטומטית לאחר שנהיגת EV מתאפשרת שוב.
יתכן שנהיגת EV תבוטל אוטומטית בנסיבות הבאות*¹:
- כאשר מהירות הרכב מעל לכ- 135 קמ"ש.
- כאשר הרכב נמצא בתצורת HV/AUTO EV:
כאשר יש צורך זמני בכוח, לדוגמה כאשר לוחצים בנחישות על דוושת ההאצה או בעת האצה פתאומית*².
- כאשר טמפרטורת המערכת ההיברידיית גבוהה. כאשר הרכב נשאר בשמש, נהגו בו בעליה, נסעו בו במהירויות גבוהות וכד'.
- כאשר טמפרטורת המערכת ההיברידיית נמוכה.
- כאשר המחמם מופעל בזמן שהטמפרטורה החיצונית מתחת לכ- 10 מעלות צלסיוס.
- כאשר לוחצים על מתג מפשיר השמשה הקדמית.
- כשהמערכת מחליטה שיש להתניע את מנוע הבניזין.
- *¹: מנוע הבניזין עשוי להתחיל לפעול בנסיבות שאינן אלו המצוינות לעיל, תלוי בתנאים.
- *²: בזמן נהיגה בתצורת AUTO EV/HV אפילו בתצורת EV, מנוע הבניזין עשוי להתניע, בתלות במצב הסוללה ההיברידיית.

כאשר בתצורת HV

- ניתן להשתמש ברכב באותה דרך כמו ברכב היברידי רגיל.
- בתצורת HV, הבקורות מבוצעות בעיקר בצורה הבאה בהתאם לתנאי הנהיגה.
- כשהרכב בעצירה, מנוע הבניזין* מפסיק לפעול.
- בתחילת הנסיעה, המנוע החשמלי מניע את הרכב.
- במהלך נהיגה רגילה, מנוע הבניזין והמנוע החשמלי מבוקרים ביעילות והרכב מונע בחיסכון דלק מיטבי. כמו כן, כשיש בכך צורך, המנוע החשמלי פועל כגנרטור חשמלי לטעינת הסוללה ההיברידיית.
- כאשר דוושת ההאצה לחוצה בחוזקה, כוח ההינע ממנוע הבניזין והמנוע החשמלי כאחת משמש להאצה.
- *: כאשר הסוללה ההיברידיית מצריכה טעינה או תוך כדי התחממות המנוע, יתכן ומנוע הבניזין לא ידומם אוטומטית.
- **בזמן בלימה (בלימה רגנרטיבית)**
המנוע החשמלי טוען את הסוללה ההיברידיית.
- ניתן להגדיל את טווח נהיגת ה-EV על ידי שימוש אקטיבי בבלימה רגנרטיבית זאת להחזרת חשמל לסוללה ההיברידיית.
- יתר על כן, מאחר וצריכת הדלק מופחתת גם בתצורת HV, ניתן להשתמש ביעילות במערכת הבלימה הרגנרטיבית.

מתג תצורת AUTO EV/HV

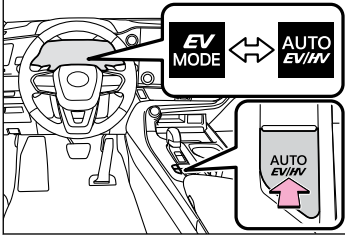

תצורה נוכחית	תצורה לאחר החלפה
תצורת EV	תצורת AUTO EV/HV
תצורת AUTO EV/HV	תצורת EV
תצורת HV	תצורת AUTO EV/ *HV

*: אם אין יתרת טעינה מספקת בסוללה ההיברידית כדי לאפשר נהיגת EV, לא ניתן יהיה לבחור בתצורת נהיגה AUTO EV/HV.

מתג בחירת תצורת EV/HV

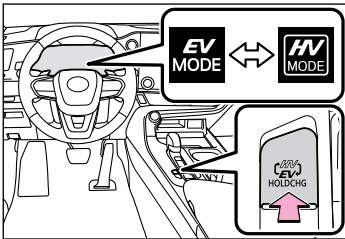

תצורה נוכחית	תצורה לאחר החלפה
תצורת EV	תצורת HV
תצורת AUTO EV/HV	תצורת HV
תצורת HV	תצורת *EV

*: אם אין יתרת טעינה מספקת בסוללה ההיברידית כדי לאפשר נהיגת EV, לא ניתן יהיה לבחור בתצורת נהיגה EV.

מידע

■ תנאים בהם מנוע הבנזין עשוי שלא לדומם

מנוע הבנזין מתחיל לפעול ומדומם באופן אוטומטי. בכל אופן, יתכן והמנוע לא ידומם אוטומטית בתנאים הבאים

- בזמן חימום מנוע הבנזין
- בזמן טעינת הסוללה ההיברידית
- כאשר הטמפרטורה של הסוללה ההיברידית נמוכה או גבוהה
- כאשר לוחצים על מתג מפשיר השמשה הקדמית.

*: בתלות בתנאים, מנוע הבנזין עלול שלא לדומם אוטומטית במצבים השונים מאלו שתוארו לעיל.

■ בלימה רגנרטיבית

● במצבים הבאים, אנרגיה קינטית מומרת לאנרגיה חשמלית וניתן להפיק כוח האטה יחד עם טעינה של הסוללה ההיברידית.

- דוושת ההאצה משוחררת תוך כדי נסיעה כשידית ההילוכים במצב D או S.
- לוחצים על דוושת הבלמים במהלך הנסיעה כשידית ההילוכים במצב D או S.
- כאשר מערכת GPF פועלת כדי למחזר (לחדש) את מסנן גזי הפליטה, יתכן שהסוללה ההיברידית לא תיטען.

החלפת תצורות הפעולה של מערכת Plug-in היברידית

לחץ על מתג תצורת AUTO EV/EH או תצורת EV/EH כדי לעבור בין התצורות כמפורט בטבלה.

כאשר תצורת הפעולה הוחלפה, תאורת נורת הביקורת גם כן משתנה.

על מנת לאפשר את תצורת EV או AUTO EV/HV, טען את הסוללה ההיברידית ממקור מתח חיצוני לפני השימוש ברכב. אפילו אם לא הושלמה טעינת הסוללה ההיברידית, ניתן לנהוג ברכב. בכל אופן, אם אין יתרת טעינה מספקת, יוכל להיות שלא ניתן יהיה לנהוג ברכב בתצורת EV או בתצורת AUTO EV/HV, או שטווח נהיגת EV יתקצר.

מערכת אזהרת רכב קולית

בעת נסיעה עם מנוע בנזין מודמם, יופק רעש, המשתנה בהתאם למהירות הנסיעה, שנועד להזהיר אנשים בקרבת מקום על התקרבות הרכב. הרעש ייפסק כאשר מהירות הרכב עולה מעל כ- 25 קמ"ש.

מידע

מערכת אזהרת רכב קולית

- במקרים הבאים, יתכן ומערכת האזהרה הקולית על קרבת רכב תהיה קשה לשמיעה לאנשים הנמצאים בקרבת מקום.
- באזורים מאוד רועשים
- ברוח או גשם

החלפה לתצורת טעינה של הסוללה היברידיית

אזהרה

- הקפד על אמצעי הזהירות הבאים בעת השימוש בתצורת הטעינה של הסוללה היברידיית בחניה כאשר הסוללה היברידיית בתצורת טעינה, שכן מנוע הבנזין פועל.
- אל תעצור את הרכב בקרבת חומרים דליקים.
- אין להשתמש בתצורת הטעינה של הסוללה היברידיית באזור סגור בו רמת האוויר בלתי מספקת, כדוגמת מוסך או אזור בו יש הצטברות שלג.

לחץ והחזק את מתג בחירת תצורה EV/HV

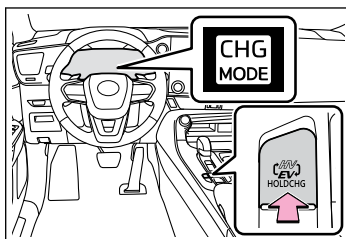

הסר את ירך מהמתג ברגע שנורת ביקורת תצורת הטעינה של הסוללה היברידיית מתחילה להבהב. נורת ביקורת תצורת הטעינה של הסוללה היברידיית דולקת עם השלמת המעבר לתצורת הטעינה של הסוללה היברידיית. כאשר הסוללה היברידיית טעונה לגמרי*, מתבטלת אוטומטית תצורת הטעינה של הסוללה היברידיית ותצורת הפעולה תתחלף ל-HV. תצורת הטעינה של הסוללה היברידיית תבוטל על ידי לחיצה על מתג תצורה AUTO EV/HV או מתג בחירת תצורת EV/HV.* כמות הטעינה המרבית בתצורת טעינה של הסוללה היברידיית היא כ- 80% מכושר הטעינה המלא ממקור כוח חיצוני.

אזהרה ⚠️■ **אמצעי זהירות מפני תאונות דרכים**

- על מנת להפחית סכנת פציעה חמורה או קטלנית, הקפד על אמצעי הזהירות הבאים:
 - רד בזהירות לשולי הכביש, הפעל את בלם החניה והעבר את ידית ההילוכים ל-P והפסק את פעולת המערכת ההיברידית.
 - אל תיגע בחלקי מתח גבוה, כבלים ומחברים.
 - אם אחד מחוטי החשמל גלוי בתוך הרכב או מחוצה לו, עלולה להתקבל מכת חשמל. לעולם אל תיגע בחוטי חשמל חשופים.
 - אל תיגע במצבר אם יש נזילת נוזל או הידבקות אליו.
 - אם אלקטרוליט (אלקטרוליט אורגני על בסיס פחמתי) מהסוללה ההיברידית בא במגע עם עיניך או עור גופך, עלול הדבר לגרום לעיוורון או לפצעים בעור. במקרה לא סביר שהאלקטרוליט בא במגע עם עיניך או עור הגוף, רחץ מיידית בכמות גדולה של מים ופנה מיד לקבלת סיוע רפואי.
 - אם נוזל אלקטרוליט מהסוללה ההיברידית, אל תתקרב לרכב. אפילו במקרה לא סביר שהסוללה ההיברידית פגומה, המבנה הפנימי שלה ימנע נזילה החוצה של כמות אלקטרוליט גדולה. מכל מקום, כל אלקטרוליט הנוזל החוצה מפיק אדים. אדים אלו גורמים לגירוי עור ועיניים ועלולים לגרום להרעלה חמורה במקרה של שאיפה.
 - אל תקרב לאלקטרוליט פריטים בוערים או בעלי טמפרטורה גבוהה. האלקטרוליט עלול להידלק ולגרום לאש.
 - אם מתרחשת שריפה בכלי רכב חשמלי היברידי, עזוב את הרכב בהקדם האפשרי. לעולם אל תשתמש במטף כיבוי אש שאינו מיועד לכיבוי שריפות חשמל. שימוש במים, אפילו בכמות קטנה, עלול להיות מסוכן.

אמצעי זהירות למערכת Plug-in היברידית

נקוט משנה זהירות בזמן טיפול במערכת ההיברידית, שכן זו כוללת מערכת מתח גבוה (כ-650 וולט לכל היותר) כמו גם רכיבים המתחממים מאוד כאשר המערכת ההיברידית פועלת. ציית לתוויות הזהירות המוצמדות לרכב.

אזהרה ⚠️■ **אמצעי זהירות מפני מתח גבוה**

- לרכב יש מערכות מתח גבוה DC ו-AC, כמו גם מערכת מתח 12 וולט.
- הקפד על ההוראות להלן, אחרת אתה עלול לסבול מכוויות או התחשמלות.
- לעולם אל תיגע, תפרק, תסיר או תחליף חלקי מתח גבוה, כבלים או מחבריהם.
- המערכת ההיברידית תתחמם לאחר הפעלתה שכן היא משתמשת במתח גבוה. היזהר הן מפני המתח הגבוה והן מהטמפרטורה הגבוהה ופעל תמיד על פי תוויות האזהרה המוצמדות לרכב.
- לעולם אל תנסה לפתוח את פתח הגישה לפקק השירות הממוקם מתחת למושב האחוריים. בפקק השירות נעשה שימוש רק כאשר הרכב בטיפול והוא חשוף למתח גבוה.

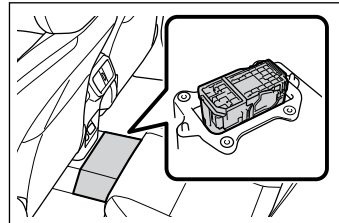

מידע

- אם לא נעשה שימוש ברכב לפרק זמן ארוך
- יתכן ומצבר ה-12V התרוקן. במקרה זה, טען את מצבר ה-12V.
- כדי למנוע רמת טעינה נמוכה מאוד של הסוללה ההיברידית, הטען את הסוללה ההיברידית ממקור מתח חיצוני או הפעל את המערכת ההיברידית לפחות פעם בחודשיים שלושה וסגור את מתג Power לאחר שמונע הבנזין הפסיק לפעול אוטומטית.
- אם מונע הבנזין לא התניע אפילו כעבור כ-10 שניות מרגע שנדלקה נורת הביקורת "READY", ניתן להעביר את מתג Power ל-Off ללא כל פעולה נוספת.
- כאשר משאירים את הרכב עם כבל הטעינה AC מחובר, צריכת החשמל של מצבר ה-12V עולה כתוצאה מהבקורות, כדוגמת בדיקת מערכת, פעולה. כאשר אין צורך בכבל הטעינה AC, הסר אותו מיידית מהרכב.

אזהרה

- אם רכבך זקוק לגרירה, בצע זאת כשהגלגלים הקדמיים מוגבהים.
- אם הגלגלים המחוברים למנוע החשמלי נמצאים על הקרקע בזמן גרירה, המנוע עשוי להמשיך ולהפיק חשמל. הדבר עלול לגרום פריצת אש.
- בדוק בקפידה את הקרקע מתחת לרכב. אם גילית שנזל נוזל על הקרקע, יתכן ומערכת הדלק ניזוקה. עזוב את הרכב בהקדם.
- אין להפעיל את המערכת ההיברידית. אם היא מופעלת כפי שהיא, הדלק שדלף עלול להתלקח.
- עזוב את הרכב בהקדם האפשרי, ופנה למוסך מורשה, מומלץ סוכנות משנה לקוסט.

מידע

- גלים אלקטרומגנטיים
- רכיבים הנושאים מתח גבוה וכבלים ברכב היברידים כוללים מגנים אלקטרומגנטיים ולכן הם מפיקים כמעט את אותה כמות של גלים אלקטרומגנטיים כמו רכב בעל מנוע בנזין או מכשירים אלקטרוניים ביתיים.
- רכבך עלול לגרום להפרעות שמע בכלי רכב אחרים המפעילים מערכות שמע.
- השפעה של כוחות מגנטיים
- אם גופים היוצרים שדות מגנטיים חזקים, כדוגמת רמקולים גדולים, ממוקמים בתוך תא המטען או מותקנים בקרבת מקום, הכוחות המגנטיים הנוצרים עלולים להשפיע בצורה שלילית על המערכת ההיברידית.
- תדלוק
- כלי רכב מסוג Plug-in היברידים חשמלי ניתן לנהוג באמצעות חשמל שנטען ממקור מתח חיצוני. בכל אופן, מאחר ובמנוע הבנזין נעשה שימוש כתלות במצב אפילו בתצורת EV או AUTO EV/HV, ומנוע הבנזין מותקן ברכב כמקור כוח להנעה בתצורת HV, יש צורך בתדלוק הרכב.

המלצות נהיגה ברכב Plug-in היברידי

לנהיגה חסכונית ואקולוגית, שים לב להמלצות הבאות:

שימוש יעיל בתצורות EV, AUTO EV/HV ו-1

שימוש עיקרי בתצורות EV ו-1 AUTO EV/HV בעת נהיגה עירונית ושימוש בתצורת HV בעת נהיגה בכבישים מהירים יכולים לעזור בחיסכון בדלק ובחשמל.

שימוש בתצורת נהיגה Eco

כאשר נעשה שימוש בתצורת Eco, המומנט המתאים למידת הלחיצה על דוושת ההאצה ניתן להשגה בצורה חלקה יותר בהשוואה לתנאים רגילים. בנוסף, פעולת מערכת מיזוג האוויר (חימום/קירור) תופחת למינימום תוך שיפור החיסכון בדלק ובחשמל.

שימוש במחווני המערכת ההיברידית

נהיגה חסכונית (Eco) יותר ניתן להשיג על ידי שמירת מחוג מחווני המערכת ההיברידית בתחום ה-Eco.

פעולת מצב החלפה

בעת עצירה ברמזור, העבר את ידית ההילוכים למצב D. בזמן חניה, העבר את ידית ההילוכים למצב P. כאשר ב-N, אין השפעה חיובית על צריכת הדלק. במצב N, מנוע הבנזין פועל אך לא ניתן להפיק חשמל. כמו כן, כאשר נעשה שימוש במערכת מיזוג האוויר וכד', הסוללה ההיברידית נצרכת.

פעולת דוושת האצה/בלמים

- נהג ברכב בצורה חלקה. הימנע מהאצה והאטה פתאומיות. האצה והאטה הדרגתיים יעשו שימוש יעיל יותר במנוע החשמלי בלי להשתמש בהספק מנוע הבנזין.
- הימנע מהאצות חוזרות ונשנות. האצות חוזרות ונשנות צורכות אנרגיה

פתח כניסת אוויר ממיר DC/DC

קיים פתח כניסת אוויר מתחת למושב האחורי לקירור ממיר ה-DC/DC. חסימת פתח כניסת האוויר עשויה למנוע מהמערכת ההיברידית מלפעול בצורה תקינה.

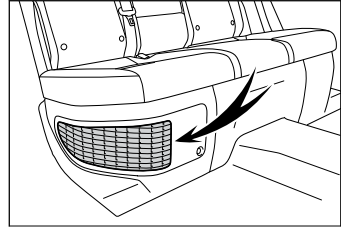

שים לב ⚠

- הקפד על אמצעי הזהירות הבאים לגבי פתח כניסת האוויר של ממיר DC/DC.
 - הקפד שלא לחסום את פתח כניסת האוויר בגופים כדוגמת כיסוי מושב, כיסוי פלסטיק או מטען. חסימת פתח כניסת האוויר עשויה למנוע מהמערכת ההיברידית מלפעול בצורה תקינה.
 - כאשר הצטבר אבק וכד' בפתח כניסת האוויר, נקה בעזרת שואב אבק כדי למנוע את חסימתו.
 - אל תרטיב ומנע חדירת גופים זרים לתוך פתח האוויר שכן ביכולתם של אלו לגרום קצרים חשמליים ונזק לממיר ה-DC/DC.
 - בפתח כניסת האוויר מותקן מסנן. כאשר המסנן נותר מלוכלך משמעותית אפילו לאחר ניקוי פתח כניסת האוויר, מומלץ ניקוי או החלפה.

מיזוג אוויר

כשאין בו צורך, העבר את מתג "A/C" ל-Off. פעולה שכזאת יכולה לסייע בבקרה על צריכת יתר של דלק וחשמל. בקיץ: כאשר הטמפרטורה החיצונית גבוהה, השתמש בתצורת סחרור אוויר. פעולה שכזאת תסייע בהפחתת העומס על מערכת מיזוג האוויר ותפחית גם את צריכת החשמל והדלק. בחורף: הימנע משימוש יתר ובלתי נחוץ במחמם גלגל ההגה השימוש במחממי המושבים הוא יעיל.

בדיקת לחץ אוויר בצמיגים

הקפד לבדוק תקופתית את לחץ האוויר בצמיגים. אם יש לחץ ניפוח לא נכון בצמיגים, יתקצר טווח נסיעת EV וצריכת הדלק בתצורת HV תעלה. כמו כן, צמיגי שלג יכולים לגרום לחיכוך מוגבר והשימוש בהם על כבישים יבשים גורם לצריכת דלק וחשמל מוגברת.

מטען

נשיאת מטען כבד יכולה לגרום לחסכון ירוד בצריכת הדלק. הימנע מנשיאת מטען שאינו חיוני. התקנת גגון תגרום אף היא לחיסכון ירוד בצריכת הדלק.

חימום לפני תחילת הנסיעה

מאחר ומנוע הבנזין מתניע ומדומם אוטומטית, תהליך החימום אינו הכרחי.

מהסוללה ההיברידית תוך גרימה לרמת צריכת דלק ירודה. ניתן להחזיר את אנרגיית הסוללה על ידי נהיגה עם דוושת ההאצה משוחררת מעט.

בזמן בלימה

הקפד להפעיל את הבלמים במתינות ומבעוד מועד. בזמן האטה ניתן להפיק כמות אנרגיה חשמלית גדולה.

עייכובים

האצות והאטות חוזרות ונשנות, כמו גם המתנות ממושכות ברמזורים יגרמו לצריכת דלק וחשמל גבוהה. לפני היציאה לדרך האזן לדיווחי תנועה והימנע מעייכובים ככל האפשר. כאשר אתה נתקל בפקק תנועה, שחרר בעדינות את דוושת הבלמים על מנת לאפשר לרכב לנוע מעט לפניך תוך מניעת שימוש יתר בדוושת ההאצה. פעולה שכזאת יכולה לסייע בבקרה על צריכת יתר של דלק וחשמל.

נהיגה בכבישים מהירים

- בצע בקרה ושמור את הרכב במהירות קבועה. כמו כן, בעצירות למיניהן, שחרר את דוושת ההאצה באיטיות רבה והפעל במתינות את דוושת הבלמים. בזמן האטה ניתן להפיק כמות אנרגיה חשמלית גדולה.
- צריכת החשמל תעלה משמעותית בעת נהיגה במהירויות גבוהות בתצורת EV או AUTO EV/HV. אם ישנו מרחק גדול עד לנקודת הטעינה החיצונית הבאה, לאחר היציאה מהכביש המהיר, מומלץ לנהוג בתצורת HV לפרק זמן מסוים בכביש המהיר ולעבור ל-EV או AUTO EV/HV לאחר היציאה מהכביש המהיר.

המלצות להגדלת טווח נהיגת EV

המרחק אותו ניתן לנהוג בתצורת EV משתנה משמעותית בתלות באופן הנהיגה ברכב, תנאי הכביש, מזג האוויר, הטמפרטורה החיצונית, תנאי השימוש ברכיבי החשמל ומספר הנוסעים. המרחק שניתן לנסוע בתצורת EV ניתן להגדלה אם מבצעים את הבאים:

■ **בתחילת הנסיעה, לחץ במתינות על דוושת ההאצה כדי להאיץ**

כהמלצה, האיץ עד כ-20 קמ"ש בחמש השניות הראשונות. את נצילות החשמל והדלק ניתן לשפר רק תוך שימוש בהכוונת ההאצה ECO המוצגת בצג המידע הרב תפקודי ותוך הקפדה על התחלת נסיעה מתונה. כאשר תצורת הנסיעה מוגדרת במצב Eco drive, לחיצה על דוושת ההאצה תיצור מומנט מתון שמאפשר לתפעל את דוושת ההאצה במתינות.

במקביל, מערכת מיזוג האוויר תתחיל לתצורה מיזוג אוויר אקו ופעולת מערכת מיזוג האוויר תהפוך להיות מתונה.

■ **שמור על מספיק מרחק בין רכב לרכב ואל תבצע האצה או האטה שלא לצורך**

נסה לשמור על מהירות קבועה בזמן הנסיעה. נהיגה במרחק קצר בין רכב לרכב להאצה והאטה במרווחים קצרים אשר ישפיעו על עליית צריכת החשמל והדלק.

■ **הרפה מדוושת ההאצה מוקדם לפני עצירת הרכב, כגון ברמזור**

הבלימה הרגנרטיבית תפעל להמרת האנרגיה הקינטית של הרכב לאנרגיה חשמלית, אשר תטען את הסוללה ההיברידית.

את מצב הרגנרציה ניתן לבדוק במד המערכת ההיברידית.

כאשר לוחצים קלות על דוושת הבלמים בזמן ההאטה, שיעור הרגנרציה עולה ומאפשר צבירה נוספת של אנרגיה חשמלית.

אם לוחצים חזק מדי על דוושת הבלמים, מד האנרגיה הממוחזרת יגיע לרמה המרבית ותהיה חדירה בגבול העליון של האנרגיה הניתנת להחזרה. לכן, הקפד להפעיל את דוושת הבלמים.

טווח נסיעת EV

טווח נהיגת EV המוצג בצג המידע הרב תפקודי וכד' מראה את מרחק הייחוס האפשרי של נהיגת EV (נהיגה באמצעות המנוע החשמלי בלבד) והמרחק בפועל שניתן לנהוג עשוי להשתנות בהשוואה לזה המוצג.

אפילו אם מוצג טווח נהיגת EV, ניתן לבטל את נהיגת EV ולהשתמש במנוע הבנזין והמנוע החשמלי כאחת, בהתאם למצב.

הערך המוצג בטווח הנסיעה EV מוערך מהמידע הבא.

- יתרת הטעינה העכשווית של הסוללה ההיברידית
- צריכת החשמל (המרחק המשוער שניתן לנהוג בתצורת EV לכל יחידת אנרגיה חשמלית) בהתבסס על הערך הרשום
- כמות צריכת החשמל בעבר של מערכת מיזוג האוויר

צריכת החשמל משתנה בתלות באופן הנהיגה ברכב. הרכב רושם אוטומטית את צריכת החשמל בזמן הטעינה ומשתמש בצריכת החשמל להערכת טווח נהיגת EV. לכן, טווח נהיגת EV המוצג כאשר הסוללה ההיברידית טעונה לגמרי עשוי להיות שונה מטווח נהיגת EV הקודם, תלוי באופן הנהיגה ברכב.

טווח נהיגת EV עשוי להשתנות משמעותית עם כל טעינה עד שצריכת החשמל המבוססת על הערך הרשום יציב (למשך כחודש או שניים). בכל אופן, אין בכך כדי להצביע על קיומה של תקלה. כאשר מופעלת מערכת מיזוג האוויר, טווח נהיגת EV (תוך שימוש במערכת מיזוג האוויר) מוערכת בהתבסס על צריכת החשמל של מערכת מיזוג האוויר בעבר, תוך הבאה בחשבון שצריכת החשמל עלולה להיות גבוהה יותר.

■ **אל תעמיס ברכב חפצים שלא לצורך**
 נסיעה עם חפצים במשקל 100 ק"ג ברכב יחמיר את נצילות החשמל והדלק

בכ- 3%.

התנגדות האוויר גם תשפיע מאד על נצילות החשמל והדלק. הסר כל אביזר חיצוני, כגון מנשא מטען בגג, כאשר הם אינם בשימוש.

התנגדות הגלגול של צמיגי שלג גבוהה והם יחמירו את נצילות החשמל והדלק. החלף אותם בצמיגים רגילים ברגע שאין בהם יותר צורך.

■ **הכר את נצילות החשמל והדלק של רכבך**

אם אתה יודע את נצילות החשמל והדלק היומית של רכבך, תבין את יתרונותיה של נסיעת ECO.

השתמש בנתוני "Power CO_nsumption/Fuel"

"Economy, ECO Accelerator Guidance"/"Eco Score"
 ומידע נוסף המוצג בצג המידע הרב תפקודי.

■ **השתמש במערכת מיזוג האוויר בהתאם והשתמש גם בחימום גלגל ההגה והמושבים המחוממים**

בתצורת EV, הרכב מקורר ומחומם באמצעות אנרגיה חשמלית*.

מניעת קירור או חימום יתר של הרכב תקטין את צריכת האנרגיה ותשפר את הנצילות החשמלית.

גלגל ההגה המחומם (אם קיים) והמושבים המחוממים הינם התקן חימום יעיל אשר מחמם את הגוף ישירות תוך שימוש בפחות אנרגיה חשמלית. כאשר עושים בהם שימוש יחד עם מערכת מיזוג האוויר, ניתן להשתמש בכוונון לטמפרטורה נמוכה על מנת לשפר את נצילות החשמל והדלק.

* בסביבות 10°C- או פחות

■ **בדיקת לחץ אוויר בצמיגים**

אם לחץ האוויר בצמיג נמוך מהערך המוגדר, הוא יחמיר את נצילות החשמל והדלק.

רמת לחץ של 50kPa

(0.5kgf/cm² or bar, 7psi) מתחת לערך המוגדר

תגרום החמרה בכמה אחוזים.

* למעט בתנאי קור וטמפרטורה קיצוניים

■ **השתמש בתצורה HV בעת נסיעה בכבישים מהירים**

צריכת ההספק תגדל משמעותית אם נוהגים ברכב בתצורת EV בכביש מהיר.

ניתן להיכנס לתצורה HV על ידי הפעלת מתג בחירת תצורה EV/HV.

נקודות חשובות לטעינת הסוללה ההיברידיית של המערכת ההיברידיית Plug-in

הקפד לקרוא את אמצעי הזהירות הבאים לפני חיבור כבל הטעינה לרכב וטעינת הסוללה ההיברידיית.

מידע

- **תפקודי בטיחות**
- המערכת ההיברידיית לא תתחיל לפעול בעוד כבל הטעינה מחובר לרכב, אפילו אם מופעל מתג Power.
- אם כבל הטעינה AC מחובר בעוד נורת הביקורת "READY" דולקת, המערכת ההיברידיית תפסיק לפעול אוטומטית ולא ניתן יהיה לנהוג ברכב.

אזהרה

- **זהירות בעת טעינה**
- לאנשים שבגופם מושתל קוצב לב או כל ציוד קרדיאלי אחר אסור לבצע תהליכי טעינה. בקש מגורם אחר לבצע זאת עבורך.
- אל תתקרב אל המטען וכבל הטעינה AC בזמן הטעינה. תהליך הטעינה עלול להשפיע על פעולתו של ציוד מסוג זה.
- אל תישאר ברכב במהלך הטעינה. תהליך הטעינה עלול להשפיע על פעולתו של ציוד מסוג זה.
- אל תיכנס לרכב אפילו לא כדי לקחת משהו מתא המטען. תהליך הטעינה עלול להשפיע על פעולתו של ציוד מסוג זה.
- **כאשר כבל הטעינה AC מחובר לרכב**
- אל תפעיל את ידית ההילוכים. במקרה שכבל טעינת ה-AC ניזוק, ידית ההילוכים עשויה לשנות את מצבה מ-P למצב אחר והרכב עלול לזוז, מה שעלול להוביל לתאונה.

ניתן לחבר רכב זה לשקע AC ביתי רגיל על מנת לטעון את הסוללה ההיברידיית, עם זאת, הוא שונה מאוד ממכשירים חשמליים רגילים כלהלן. לכן, שימוש לא נכון עלול לגרום שריפה או התחשמלות.

- בעת טעינה באמצעות מקור מתח של 240-220 וולט, כמות גדולה של זרם תזרום במשך זמן רב.
- את הטעינה ניתן לבצע במקום חיצוני. לטעינה נכונה, פעל על פי התהליך לאחר קריאת ההסבר להלן. הטעינה מיועדת להתבצע באמצעות נהגים בעלי רישיון המבינים היטב את תהליך הטעינה.
- אל תאפשר לילדים להשתמש בכבל הטעינה AC ללא השגחה. כמו כן, שמור את כבל הטעינה AC מחוץ להישג ידם של תינוקות.
- בעת טעינה באמצעות ציוד טעינה, פעל על פי התהליכים לשימוש בכל סוג ציוד.
- בעת טעינה באמצעות מתקן טעינה ציבורי, בדוק את הגדרת תפקוד תוכנית הטעינה.
- כאשר תוכנית הטעינה רשומה, הפסק זמנית את התפקוד או הפעל את התפקוד [Charge Now] (טעינה עכשיו).
- כאשר תוכנית הטעינה נקבעת ל-On, הטעינה לא תתחיל אפילו אם כבל הטעינה AC מחובר. כמו כן, יתכן ויהיה חיוב לטעינה כתוצאה מחיבור כבל הטעינה AC.

מידע

■ הפחתת קיבולת הסוללה ההיברידית

קיבולת הסוללה ההיברידית תפחת הדרגתית כאשר הסוללה ההיברידית בשימוש. שיעור הירידה משתנה בהתאם לתנאים הסביבתיים ולדרך בה נעשה שימוש ברכב.

הקפדה על הרשום להלן יכול לסייע בהפחתת הירידה בקיבולת הסוללה.

● מנע את חניית הרכב באזורי טמפרטורה גבוהה תחת קרינת שמש ישירה כאשר הסוללה ההיברידית טעונה לגמרי.

● הימנע מהאצה והאטה תדירים ופתאומיים בזמן נהיגת EV.

● הימנע מנהיגה בקרבת המהירות המרבית לנהיגת EV.

● השאר רמת טעינה נמוכה בסוללה ההיברידית בעת עזיבת הרכב ללא נהיגה במשך תקופה ארוכה.

לאחר אימות שתצורת EV הוחלפה ל-HV, העבר את מתג Power ל-Off.

● השתמש בתפקוד תוכנית הטעינה ככל האפשר על מנת לטעון את הסוללה ההיברידית במלואה מיד לפני שתתניע.

כמו כן, אם קיבולת הסוללה ההיברידית יורדת, המרחק שאותו ניתן לנסוע בתצורת EV או AUTO EV/HV פוחת. עם זאת, ביצועי הרכב אינם יורדים משמעותית.

לפני הטעינה, אשר את הבאים

לפני הטעינה, בדוק תמיד את הפרטים הבאים.

● בלם החניה מופעל.

● אורות כמו הפנסים הראשיים, מאותתי החירום ואורות פנים וכד', כבויים.

אם מדליקים אורות אלו, אלו יצרכו חשמל ומשך הטעינה יגדל.

● העברת מתג Power למצב OFF.

● לפני הטעינה ודא שכל חלק של כבל הטעינה במצב טוב.

מידע

■ במהלך הטעינה

● זמן התחלת הטעינה עשוי להיות שונה בהתאם למצב הרכב, אך הדבר אינו מעיד על תקלה.

● רעשי מאוורר הקירור עשויים להישמע קרוב למושב האחורי.

● במהלך הטעינה, עשויים להישמע רעשים בקרבת הסוללה ההיברידית בהתאם לפעולת מערכת מיזוג האוויר או מצנן מצבר ההנעה.

● במהלך ולאחר הטעינה, המושבים האחוריים וסביבתם היכן שמותקן ציוד הטעינה, עלול להתחמם.

● מעטה ה-CCID עלול להתחמם אולם אין בכך כדי להצביע על תקלה.

● בתלות בתנאי גל הרדיו, עלולה להישמע הפרעה ברדיו.

● את מצב הטעינה הנוכחית והזמן המשוער עד להשלמת הטעינה ניתן לבדוק בצג המידע הרב תפקודי.

מידע

- **כאשר יתרת הטעינה של הסוללה ההיברידית נמוכה לאחר טעינה**
במצבים הבאים, יתרת הטעינה של הסוללה ההיברידית לאחר שהושלמה הטעינה עלולה להיות נמוכה מהרגיל במטרה להגן על המערכת (טווח נהיגת EV לאחר שהמצבר טעון במלואו עלול להיות קצר יותר)*
 - הטעינה מבוצעת כאשר הטמפרטורה החיצונית נמוכה או גבוהה.
 - הטעינה מבוצעת מיד לאחר נהיגה בעומס גבוה או חום קיצוני.
- כאשר לא מתקיים אף אחד מהמצבים לעיל וישנה נפילה דרמטית ביתרת הטעינה של הסוללה ההיברידית לאחר שהטעינה הושלמה, דאג לבדיקת הרכב במסוך מורשה, מומלץ בסוכנות משנה לקסוס.
- **כאשר פוחתת כמות הטעינה הנשלחת לסוללה ההיברידית**
כאשר כמות הכוח המסופקת על ידי ציוד הטעינה נמוכה או שפעולת "מחמם מצבר המשיכה" וכד' מפחיתה את כוח הטעינה הנשלח לסוללה ההיברידית, כמות הטעינה הנשלחת לסוללה ההיברידית עלולה לרדת.

*: כאשר זה קורה, אפילו אם תצוגת יתרת הטעינה של הסוללה ההיברידית מראה שהיא טעונה במלואה, יתרת הטעינה פוחתת במהירות גבוהה מהרגיל.

ציוד טעינת מערכת היברידית plug-in

כלי רכב זה כולל ציוד להתחברות למקור כוח חיצוני.

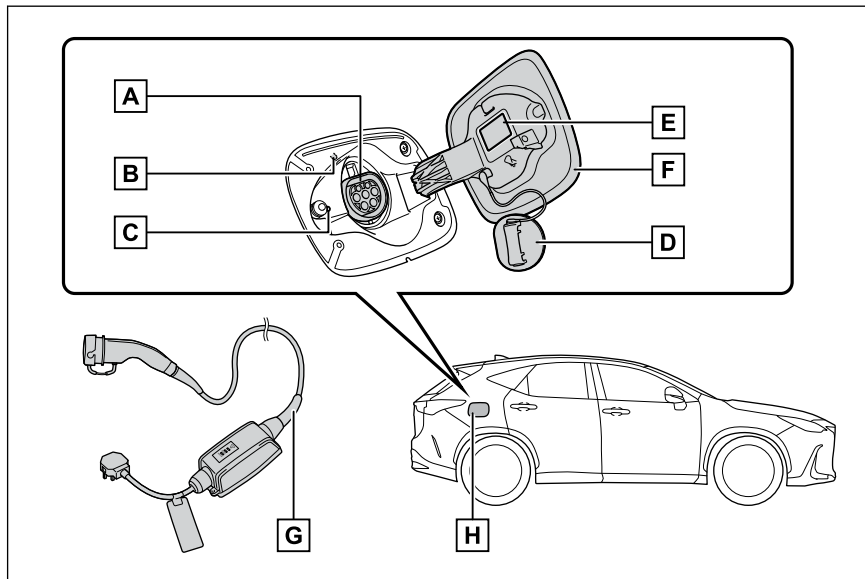

[A] כניסת טעינה AC

[B] נורת כניסת טעינה AC

[C] נורת ביקורת טעינה

[D] מכסה כניסת טעינה AC

[E] תווית אזהרה/זיהוי

[F] דלתית פתח טעינה

[G] כבל טעינה AC*

[H] שקע טעינה

*: אם הרכב מצויד בכבל טעינה AC.

נעילת מחבר הטעינה

שים לב ⚠

הקפד על אמצעי הזהירות הבאים בעת נעילת מחבר הטעינה. אי הקפדה על כך עלולה לגרום תקלות במערכת נעילת מחבר הטעינה.

- בדוק שמחבר הטעינה תואם לרכב זה. מחבר טעינה מסוג אחר או מחבר טעינה עם חלק הכנסה פגום או מעוות עלול שלא להינעל.
- אל תפעיל כוח יתר על מחבר הטעינה לאחר שהוכנס. בהסרת מחבר הטעינה, הקפד לשחרר את נעילת מחבר הטעינה.

הכנס את מחבר הטעינה הישר לתוך כניסת הטעינה AC.
כאשר מחבר הטעינה מוכנס, הוא יינעל אוטומטית.

אזהרה ⚠

הקפד לא לגעת בחלק הננעל של דלתית פתח הטעינה. כאשר נעילת המחבר פועלת, נעילת דלתית פתח הטעינה תפעל גם כן. פין נעילת דלתית פתח הטעינה עשוי לפגוע ביד, ולגרום פציעה.

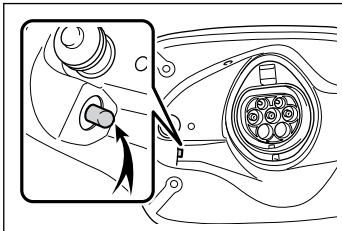

נעילה ושחרור נעילה של דלתית פתח הטעינה ומחבר הטעינה

ניתן לנועל או לשחרר נעילה של דלתית מחבר הטעינה באמצעות מערכת הכניסה וההתנעה החכמה או השלט רחוק האלחוטי. אם מערכת הכניסה והתנעה החכמה או השלט רחוק האלחוטי אינם פועלים כראוי, השתמש במפתח המכני.

סגירת דלתית שקע הטעינה

סגור את דלתית פתח הטעינה ונעל את הדלתות באמצעות מערכת הכניסה וההתנעה החכמה או באמצעות השלט רחוק האלחוטי.
דלתית שקע הטעינה תינעל.

מידע ⓘ

אם דלתית פתח הטעינה נסגרת לאחר נעילת הדלתות, הדלתית לא תינעל. במקרה זה, סגור את הדלתית ואז נעל את הדלתות שוב.

נעילת דלתית פתח הטעינה

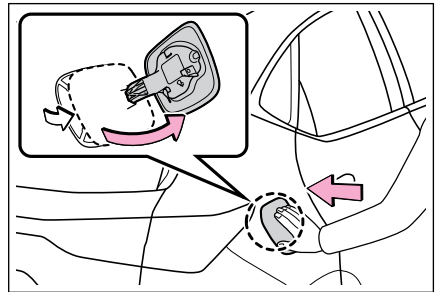

- 1 שחרר את נעילת הדלתות באמצעות מערכת הכניסה וההתנעה החכמה או השלט רחוק האלחוטי.
- 2 לחץ על הקצה האחורי המרכזי של דלתית פתח הטעינה (המיקום שמוצג באיור) ופתח אותה.

מידע ⓘ

אם דלתית פתח הטעינה נסגרת כאשר הדלתות ננעלות באמצעות תפקוד הבטיחות גם דלתית פתח הטעינה תינעל.

שחרור נעילת מחבר הטעינה

שחרר את נעילת הדלתות באמצעות מערכת הכניסה וההתנעה החכמה או השלט רחוק האלחוטי.
מחבר הטעינה ישוחרר מנעילתו.

מידע

■ **שחרור נעילת מחבר הטעינה באמצעות מערכת הכניסה וההתנעה החכמה**
אם מחבר הטעינה נעול בזמן שהדלתות לא נעולות, נעל את הדלתות ואז שחרר את נעילתן כדי לשחרר את נעילת מחבר הטעינה.

■ תפקוד בטיחות שחרור נעילה

אם לא מסירים את מחבר הטעינה בתוך כ- 30 שניות לאחר נעילת הרכב, תפקוד הבטיחות נועל את המחבר שוב באופן אוטומטי.

■ שחרור נעילת מחבר הטעינה במהלך הטעינה.

אם מחבר הטעינה לא נעול במהלך הטעינה, הטעינה תופסק. ברגע שתפקוד האבטחה פועל, ייתכן שהטעינה לא תתחיל מחדש באופן אוטומטי. במקרה זה, הסר את מחבר הטעינה* והכנס אותו שוב.

■ כאשר לא ניתן להכניס את מחבר הטעינה לתוך כניסת הטעינה

בדוק שפין נעילת המחבר לא מונמך. אם פין המחבר מונמך, נעילת המחבר פועלת. שחרר את נעילת הדלתות באמצעות מערכת הכניסה וההתנעה החכמה או השלט רחוק ושחרר את נעילת מחבר הטעינה, ובדוק שפין נעילת המחבר אינו מונמך.

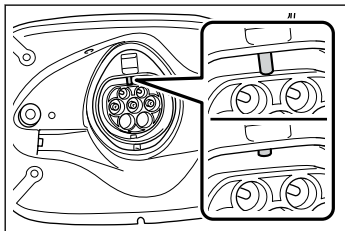

* לאחר הוצאת מחבר הטעינה, לוח הזמנים של הטעינה יתעדכן.

מידע

■ **תפקוד נעילת מחבר הטעינה**
● מערכת נעילת מחבר הטעינה אינה מבטיחה למנוע את גניבת כבל הטעינה AC והיא לא בהכרח יעילה לכל המצבים.
● אם מחבר טעינת AC מחובר ומנותק שוב ושוב, ייתכן שתפקוד נעילת מחבר טעינת AC לא יפעל באופן זמני כדי להגן על המערכת. במקרה זה, המתן זמן קצר לפני חיבור מחבר הטעינה AC לכניסת טעינת AC שוב.

סגירת דלתית שקע הטעינה

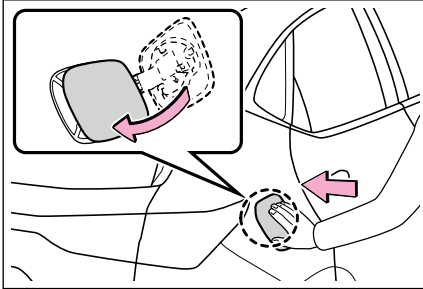

סגור את דלתית שקע הטעינה ולחץ על השפה האחורית של דלתית שקע הטעינה (המצב מוצג בתמונה). כאשר הדלתות נעולות, דלתית שקע הטעינה גם נעולה.

פתיחת דלתית פתח הטעינה

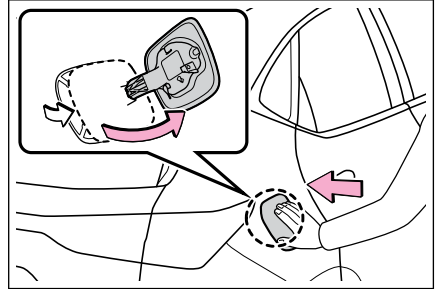

שחרר את נעילת דלתית פתח הטעינה על ידי שחרור נעילת הדלתות. לחץ על הקצה האחורי המרכזי של דלתית פתח הטעינה (המיקום שמוצג באיור) ופתח אותה. דחוף והוצא את ידך הצידה לפתיחה קלה של דלתית פתח הטעינה. בהמשך פתח ביד את הדלתית עד הסוף.

נורת ביקורת טעינה

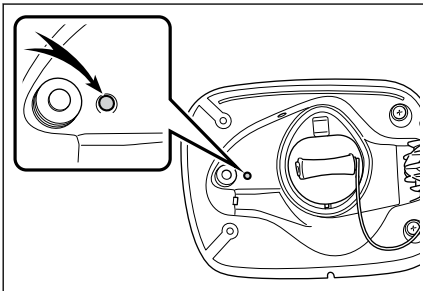

תבנית התאורה/הבהוב משתנה כדי לידע את המשתמש על מצב הטעינה בדרכים הבאות.

מצב הרכב	תבנית תאורה/הבהוב
<ul style="list-style-type: none"> • הטעינה בתהליך • הטעינה אפשרית • "Battery Heater" (מחמם סוללה) פועל. • "Battery Cooler" (מצנן סוללה) פועל 	דולקת
כאשר נרשמת תוכנית הטעינה וכבל הטעינה מחובר לרכב	מהבהבת (רגיל)*
כאשר לא ניתן לבצע טעינה בגלל תקלה במקור המתח או ברכב וכד'	הבהוב מהיר*
<ul style="list-style-type: none"> • מחבר הטעינה לא מוכנס לתוך שקע הטעינה • כאשר קוצב זמן הטעינה במצב היכון (Standby) • כאשר הטעינה הושלמה 	כבויה

*: מהבהבת פרק זמן מסויים שלאחריו היא כבית.

⚠ אזהרה

- אל תקרב את כבל הטעינה AC למכשיר בעל טמפרטורה גבוהה כדוגמת מכשיר חימום.
- אל תפעיל עומס על כבל הטעינה AC ותקע-כבל (כדוגמת ליפוף כבל הטעינה סביב CCID (התקן ניתוק מעגל טעינה). ומחבר הטעינה).
- אל תשתמש ואל תשאיר את כבל הטעינה AC במצבים בהם העומס מופעל על השקע והתקע (כמו למשל כאשר CCID (התקן ניתוק מעגל טעינה) תלוי באוויר בלי לגעת בקרקע).

⚠ שים לב

- **אמצעי זהירות בעת טיפול בכבל הטעינה AC**
- הקפד ושים לב לאמצעי הזהירות הבאים. אי הקפדה על אמצעי הזהירות עלול לגרום נזק לחלקי הקישוט או לגלגלים.
- הכנס את מחבר הטעינה הישר לתוך כניסת הטעינה AC.
- לאחר הכנסת מחבר הטעינה, אל תפעיל כוח יתר על המחבר ואל תסובב אותו. כמו כן, אל תישען על המחבר ואל תתלה עליו חפצים כלשהם.
- אל תדרוך ואל תישען על כבל הטעינה AC.
- לפני הסרת מחבר הטעינה, ודא שהוא אינו נעול.
- לאחר הסרת כבל הטעינה AC, החזר אותו מיידית למקומו המתאים.
- לאחר הסרת מחבר הטעינה, התקן בבטחה את מכסה כניסת הטעינה AC.
- **אמצעי זהירות לטמפרטורות נמוכות**
- בטמפרטורות נמוכות, כבל הטעינה והתקע-מיתר עלולים להפוך לקשים. לכן, הקפד שלא להפעיל כוח יתר כאשר אלו קשים. אם מופעל כוח יתר על כבל הטעינה הקשה ועל התקע-מיתר, הם עלולים להינזק.

📄 מידע

■ נורת ביקורת טעינה

כאשר מתרחשת תקלת מערכת תוך כדי טעינה או שימוש במערכת מיזוג האוויר בשליטה מרחוק, נורת ביקורת הטעינה מהבהבת במהירות לפרק זמן מסויים שלאחריו היא כבוייה. אם קרה הדבר, כאשר אחת הדלתות פתוחה כשמתג POWER במצב OFF, מוצגת הודעה בצג המידע הרב תפקודי. כאשר מוצגת הודעה, פעל על פי ההוראות המופיעות בצג.

כבל טעינה AC*

התפקוד, תהליך הפעולה התקין, וכד' של כבל הטעינה AC, מוסברים.

*: אם הרכב מצויד בכבל טעינה AC.

⚠ אזהרה

- הקפד על אמצעי הזהירות הבאים, כאשר נעשה שימוש בכבל הטעינה ו-CCID (התקן ניתוק מעגל טעינה)
- אל תנסה לפרק או לתקן את כבל הטעינה AC, מחבר הטעינה, התקע או CCID (התקן ניתוק מעגל טעינה).
- אם מתעוררת בעיה עם כבל הטעינה או CCID (התקן ניתוק מעגל טעינה), הפסק מיידית את הטעינה וצור קשר עם מוסך מורשה, מומלץ עם סוכנות משנה לקסוס.
- אל תחשוף את כבל הטעינה, מחבר הטעינה, התקע או CCID (התקן ניתוק מעגל טעינה). לכוחות חזקים או לחבטות.
- אל תפעיל כוח יתר על כבל הטעינה AC על ידי קיפולו בכוח, פיתולו, משיכתו או גרירתו.
- אל תסב נזק לכבל הטעינה AC באמצעות חפצים חדים.
- אל תקפל את מחבר הטעינה או התקע ואל תכניס גופים זרים לתוכם.
- אל תניח את מחבר הטעינה והתקע בתוך מים.

■ השמות של כל חלק של כבל הטעינה AC

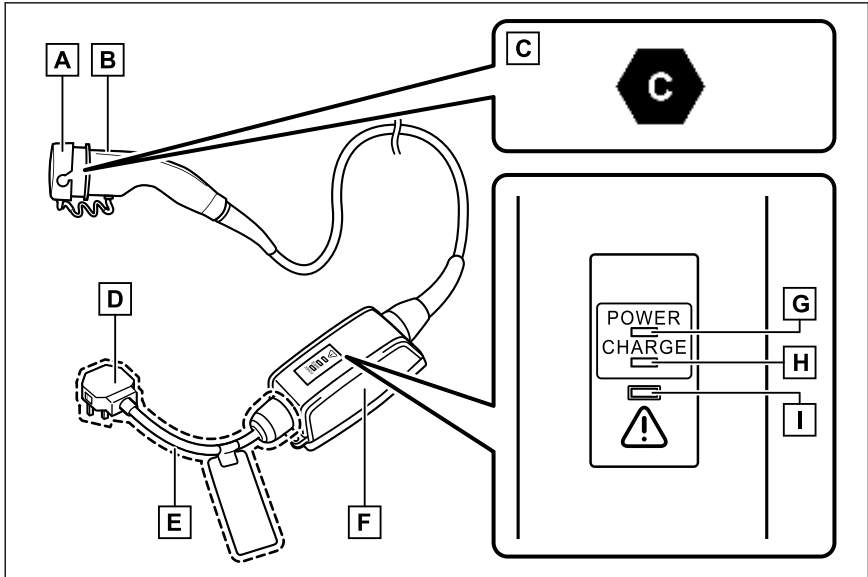

- [A] מכסה מחבר טעינה
- [B] מחבר טעינה
- [C] תווית זיהוי
- [D] תקע
- [E] תקע-כבל
- [F] CCID (התקן ניתוק מעגל טעינה)
- [G] נורת ביקורת מתח
- [H] נורת ביקורת טעינה
- [I] נורת אזהרה - תקלה

מידע 

■ **סוגי כבל טעינה AC**

תצורות הטעינה הבאות מסווגות בהתאם לזמינות התקן בקרת טעינה, המאתר תקלות כדוגמת זליגות חשמל, מיקום התקלה (האם הוא מחובר להתקן הטעינה או לכבל הטעינה AC). סוג כבל הטעינה בו ניתן להשתמש משתנה בהתאם לתצורת הטעינה.

טעינה	תאור כללי
תצורה 1	שיטת טעינה שאינה משתמשת בבקרת טעינה לאיתור זליגת חשמל בין מקור המתח החיצוני לבין הרכב. לא ישימה לרכב זה.
תצורה 2	שיטת טעינה המחברת את הרכב למקור מתח חיצוני דרך כבל טעינה AC המצויד ב-CCID (Charging Circuit Interrupting Device). ישים לטעינה באמצעות מרבית שקעי החשמל הביתיים.
תצורה 3	שיטת טעינה הטוענת מהתקן טעינה (כדוגמת תחנת טעינה ציבורית) המצוידת בבקרת טעינה לאיתור זליגות חשמל. בקרה לאיתור זליגות חשמל מיושמת בהתקן צד. לכן, CCID (Charging Circuit Interrupting Device) לא מצוידת בכבל הטעינה AC. לא כל התקני הטעינה מצוידים בכבלי טעינה AC. אם אין כבל טעינה זמין, השתמש בכבל טעינה AC תצורה 3 המצויד ברכב זה. (אם קיים)

■ תווית זיהוי

תוויות זיהוי מוצמדות לרכב, לכבל ה-AC ולמטען, על מנת ליידע את המשתמש באיזה התקן עליו להשתמש. הפירוש של כל תוויות זיהוי הוא כלהלן:

תווית זיהוי	סוג אספקה	סטנדרטי	תצורה	סוג אביזר	תחום מתח
	AC	EN 62196-2	TYPE 2	· דלתית פתח טעינה · מחבר טעינה	$\leq 480V$ RMS
	AC	EN 62196-2	TYPE 2	· תקע טעינה · מטען	$\leq 480V$ RMS
	DC	EN 62196-3	FF	· דלתית פתח טעינה · מחבר טעינה	50V to 500V
	DC	EN 62196-3	AA	· דלתית פתח טעינה · מחבר טעינה	50V to 500V

הארקה (כבל טעינה AC תצורה 2)

אזהרה ⚠

- הקפד על אמצעי הזהירות הבאים הקשורים להארקה.
- חיבור לא תקין של מוליך ההארקה מעלה את הסיכון להתחשמלות. בדוק עם חשמלאי מוסמך או איש שירות אם יש לך ספק, אם המוצר מוארק כראוי.
- אל תבצע שינוי בתקע ההארקה המסופק עם המוצר. אם הוא אינו מתאים לשקע, דאג להתקנת שקע מתאים על ידי חשמלאי מוסמך.

מוצר זה חייב להיות מוארק. במקרה של תקלה או נזק כולל, ההארקה מספקת נתיב בעל התנגדות מזערית לזרם החשמל, כדי להקטין סכנת התחשמלות. מוצר זה מצויד במוליך הארקה ותקע הארקה. את תקע ההארקה יש לחבר לשקע מתאים המותקן כראוי ומוארק על פי התקנות וההוראות המקומיות.

בדיקת ותחזוקת כבל הטעינה AC

אזהרה ⚠

- **בדיקה שגרתית**
- בדוק את הנקודות הבאות באופן סדיר: אי הקפדה על כך עשויה לגרום לתאונה בלתי צפויה שתוצאותיה עלולות להסתיים בפציעות חמורות ואף קטלניות.
- כבל הטעינה AC, התקע, מחבר הטעינה, CCID וכדי לא ניזוקו.
- השקע לא ניזוק.
- ניתן להכניס בבטחה את התקע לשקע.
- התקע לא מתחמם יתר על המידה במהלך השימוש
- קצה התקע לא התעוות
- התקע לא מלוכלך באבק וכדי
- לפני בדיקתו, הסר את התקע מהשקע. אם אותרו חריגות למיניהן בכבל הטעינה AC כתוצאה מהבדיקה, הפסק מיד את השימוש והיוועץ עם מוסך מורשה, מומלץ עם סוכנות משנה לקוסם.
- **תחזוקת כבל הטעינה**
- כאשר כבל הטעינה AC מלוכלך, הסר תחילה את הלכלוך באמצעות מטלית קשה ונגב את הכבל במטלית יבשה.
- לעולם לא תשטוף את הכבל במים. אם מנקים את כבל הטעינה במים, עלולים להתרחש פריצת אש או מכות חשמל במהלך טעינה, תוך אפשרות גרימתן של פציעות חמורות ואף קטלניות.
- **כאשר לא נעשה שימוש בכבל הטעינה לפרק זמן ארוך**
- הסר את התקע מהשקע. אבק עלול להצטבר על התקע או בשקע, תוך אפשרות גרימת התחממות יתר העלולה לגרום לפריצת אש.
- כמו כן, שמור את הכבל במקום נטול לחות.

נורת ביקורת CCID (התקן ניתוק מעגל טעינה) (כבל טעינה תצורה 2)

■ נורת ביקורת פעולה

נעשה שימוש ב- 3 נורות ביקורת לציין את המצבים הבאים.

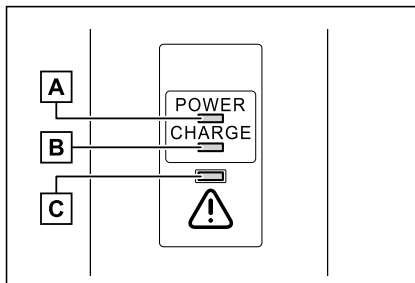

[A] נורת ביקורת מתח דולקת כאשר זורם חשמל ל-CCID.

[B] נורת ביקורת טעינה דולקת כאשר הטעינה בתהליך.

[C] נורת אזהרה - תקלה מהבהבת כאשר יש זליגה חשמלית או כאשר מתרחשת תקלה ב-CCID.

■ נספח (כבל טעינה AC תצורה 2)

■ דירוג

- מתח (U_n): 220 V – 240 V
- תדירות: 50 Hz / 60 Hz 1Φ
- זרם: 10A
- זרם תפעול שיורי 6 mA (I_{Δn})
- טמפרטורה חיצונית: 55°C עד -30°C
- IP67

תפקודי בטיחות

ל-CCID יש את תפקודי הבטיחות הבאים.

■ תפקוד איתור זליגת חשמל

אם מאותרת זליגת חשמל במהלך טעינה, מקור המתח ייקטע אוטומטי, מצב המונע פריצת אש או מכות חשמל שמקורם בזליגת חשמל.

אם נקטע מקור המתח, מהבהבת נורת ביקורת האזהרות/תקלה.

■ תפקוד בדיקה אוטומטית

זאת מערכת בדיקה אוטומטית הפועלת לפני תחילת הטעינה לבדוק קיומן של בעיות בפעולה של תפקוד איתור זליגות חשמליות.

אם כתוצאה מהבדיקה נמצאה תקלה בתפקוד איתור זליגה חשמלית, נורת אזהרת תקלה מהבהבת כדי ליידע את המשתמש.







■ תפקוד איתור טמפרטורה





הפקק מצויד בתפקוד איתור טמפרטורה. תוך כדי טעינה, אם נוצר חום כתוצאה מאובדנים בצד השקע וכד', תפקוד זה ממתן את החום על ידי בקרת זרם הטעינה.

■ תנאים לאספקת זרם לרכב



ה-CCID מתוכנן למנוע אספקת זרם חשמלי למחבר הטעינה כאשר זה אינו מחובר לרכב, אפילו אם התקע מוכנס לשקע.

■ סמלי אזהרה



<p>התקן זה לא נועד לשימוש ברכבים חשמליים. (התקן זה אינו מצריך אוורור)</p>	
<p>אל תנסה לפרק או לתקן את כבל הטעינה AC, מחבר הטעינה, התקע או ה-CCID (התקן ניתוק מעגל הטעינה).</p>	
<p>עלולה להיות סכנת התחשמלות כשמתמשים בהתקן זה שלא כראוי.</p>	
<p>אם התקע, מחבר הטעינה או ה-CCID (התקן ניתוק מעגל הטעינה) חם באופן חריג במהלך השימוש, נתק אותו מיד.</p>	
<p>חיבור כבל הטעינה AC לכבל מאריך אסור בהחלט.</p>	 
<p>אל תחבר את ההתקן לשקע רפוי, בלוי או שבור. וודא שהתקע מתאים היטב לשקע.</p>	
<p>כאשר משתמשים בתקע עם שקע אטום לגשם לשימוש חיצוני, הגן על התקע והשקע מפני גשם ושלג באמצעות כיסוי אטום לגשם.</p>	 
<p>אין לטבול את התקע או הכבל במים או בנוזל אחר. אל תחשוף את התקע לגשם ושלג.</p>	
<p>כדי להפחית את הסיכון להתחשמלות, חבר רק לשקע מסוג הארקה כהלכה תקין.</p>	  <small>grounding type socket</small>
<p>אל תתלה את ה-CCID (התקן ניתוק מעגל הטעינה) על התקע. וודא שה-CCID (התקן ניתוק מעגל הטעינה) נתמך.</p>	  <small>hook</small>

<p>אל תחשוף את כבל הטעינה AC, מחבר הטעינה, התקע או CCID לכוחות חזקים או לחבטות.</p>	 
<p>אל תניח חפצים כבדים על כבל הטעינה AC, מחבר הטעינה, התקע או ה-CCID (התקן ניתוק מעגל הטעינה).</p>	
<p>אל תשתמש בהתקן זה אם כבל הטעינה AC נפרם, עם בידוד סדוק או כל סימן אחר של נזק.</p>	

■ סמלי זהירות

<p>אל תלפף את כבל החשמל או את כבל הטעינה AC סביב ה-CCID (התקן ניתוק מעגל הטעינה) או מחבר הטעינה.</p>	 
--	--

■ סמלי מידע

<p>ייתכן שהתקן זה אינו פועל אם משתמשים בו עם I או במערכות אחרות שאינן מוארקות כגון סלילי גנרטור מבודדים או שנאי בידוד.</p>	
<p>להתקן זה יש מוליך מגן לא ממותג.</p>	
<p>אל תשתמש בהתקן זה בגובה של מעל 4000 מטר.</p>	

מקורות מתח בהם ניתן להשתמש*

לטעינת רכב זה נדרש להשתמש במקור מתח העומד במאפיינים הבאים. ודא זאת לפני הטעינה.
* : אם הרכב מצויד בכבל טעינה AC.

אזהרה ⚠

● אל תחבר לפס מתח.

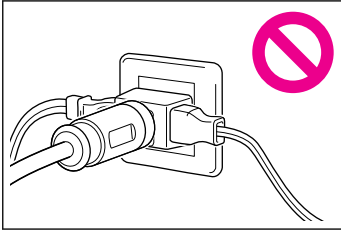

● הקפד לחבר את מחבר הטעינה ופתח הטעינה AC ישירות.
אל תחבר מתאם המרה או כבל מאריך בין מחבר הטעינה לכניסת הטעינה AC.

● חבר לשקע AC 220 V – 240 V עם מנתק מעגל זרם שיורי (RCCB) ומנתק מעגל שימוש במעגל פרטני של 13A מומלץ מאוד כדי להבטיח שכבל הטעינה AC יפעל היטב.

● אנו ממליצים מאוד שתשתמש לטעינה בחיבור ייחודי מתיבת חיבורים. אם אתה מחבר שקע שהוא במעגל משותף ונעשה שימוש במכשירי חשמל, אחרים בשקעים אחרים באותו מעגל, מנתק המעגל עלול לפעול*.

● ודא שתיבת החיבורים מצוידת במנתק מעגל זרם שיורי (RCCB). אם היא לא, הקפד על התקנתו בידי גורם מקצועי מוסמך.

● בעת טעינה בחוץ, הקפד להתחבר לשקע עמיד בגשם ומאושר לשימוש חיצוני. מומלצת בדיקת הפעולה של מנתק המעגל לזרם שיורי (RCCB) לפני השימוש בו.

● בדוק שיש במקום תקנות טעינת EV ופעל על פיהן.

*: למידע מפורט, היוועץ בחשמלאי מוסמך.

אזהרה ⚠

אזהרות לתקלות חשמל

בעת טעינת הרכב, הקפד על אמצעי הזהירות שבספר הוראות הפעלה זה. אי שימוש במקור המתח העומד בדרישות, או אי הקפדה על התקנות תוך כדי טעינה עלול לגרום לתאונה תוך אפשרות של פציעות חמורות ואף קטלניות.

מקורות כוח – אמצעי זהירות

הקפד על אמצעי הזהירות הבאים. אם לא תקפיד לפעול על פייהם, עלולים להתרחש פריצות אש, מכות חשמל ו/או נזקים תוך אפשרות לפציעות חמורות ואף קטלניות.

● חבר לשקע AC 220 V – 240 V עם מנתק מעגל זרם שיורי (RCCB) המסופק על ידי מנתק מעגל בקו אחד עם התקנות המקומיות. מומלץ מאוד השימוש במעגל ייחודי המסופק בלפחות 13A.

● אל תחבר את כבל הטעינה למתאם רב שקעים, רב תקעים או ממיר תקע.

● חיבור כבל הטעינה לכבל מאריך אסור בהחלט. הכבל המאריך עלול להתחמם יתר על המידה ואינו כולל מנתק מעגל לזרם שיורי (RCCB).

תפקוד גילוי זליגה של ה-CCID (התקן ניתוק מעגל הטעינה) עשוי לא לפעול כראוי.

מניעת קפיצת מנתק המעגל במהלך הטעינה

כאשר מנתק המעגל קופץ במהלך הטעינה, ניתן לשנות את המגבלה העליונה של זרם הטעינה ב- [Vehicle customise] (התאמה אישית של הרכב) בתצוגה המרכזית.^{2,1*}

1 בחר  בתצוגה המרכזית.

2 בחר [Vehicle customise] (התאמה אישית של הרכב).

3 בחר [Charging] (טעינה).

4 בחר [Charging current] (זרם טעינה).

5 בחר [16A]*³ או [8A] במסך זרם הטעינה ולחץ [OK].

במהלך הטעינה, זרם הטעינה המרבי יוגבל לזרם שנקבע או נמוך יותר.^{4*}

אם מנתק המעגל עדיין קופץ במהלך הטעינה, אפילו לאחר שינוי המגבלה העליונה של זרם הטעינה, בדוק האם מקור המתח המחובר עומד בתנאי הטעינה המוגדרים.

*1: לא ניתן לשנות את זרם הטעינה המרבי כאשר מתג POWER במצב ACC.

*2: אם אספקת המתח של עמדת הטעינה AC בשימוש מותאמת או בהתאם לכלל הטעינה AC בשימוש, הזרם המסופק עשוי להיות נמוך יותר מזרם הטעינה המרבי שהוגדר.

*3: כלי רכב עם מטען סוללה היברידית מובנה 7 kW בלבד

*4: הגבלת זרם הטעינה תאריך את משך הטעינה.

מידע

■ סביבת הטעינה

לטעינה בטוחה, מומלצים הצידי וההכנות הבאות.

● שקע עמיד בגשם

בעת טעינה חיצונית, חבר את התקע לשקע העמיד בגשם וודא שהתקע נותר עמיד במים בעודו מחובר.

● מעגל ייעודי

• להפחתת סכנה של פריצת אש, חבר רק לשלוחת מעגל של 13A עם הגנת זרם יתר.

• להפחתת הסכנה של מכת חשמל בעת עבודה עם התקע, חבר לשקע שבו מותקן מנתק מעגל לזרם שיווי (RCCB).

● מתג מרוחק

מאפשר את קטיעת החשמל מהשקע על ידי הפעלת מתג ומאפשר בכך הסרה והכנסה בטוחה של התקע בימים גשומים.

זמן טעינה משוער

הזמן הנדרש לטעינת סוללה היברידית משתנה בהתאם למתח הטעינה וזרם הטעינה.

● מקור מתח ביתי

מתח טעינה*1: AC 230 V

זרם טעינה*2: 10A

זמן טעינה משוער*3,4: כ-7 שעות ו-30 דקות

● עמדת טעינה (יחידת הטעינה הפנימית

המובנית בתוך הרכב 3.5kW)

מתח טעינה*1: AC 230 V

זרם טעינה*2: 16A

זמן טעינה משוער*3,4: כ-5 שעות

● עמדת טעינה (יחידת הטעינה הפנימית

המובנית בתוך הרכב 7kW))

מתח טעינה*1: AC 230 V

זרם טעינה*2: 32A

זמן טעינה משוער*3,4: כ-2 שעות ו-30 דקות

*1: מתח הטעינה עשוי להשתנות, תלוי בשוק

היעד.

*2: זהו הערך המרבי. יתר על כן, המגבלה

העליונה של זרם הטעינה ניתנת לשינוי

[Vehicle customise] (התאמה אישית של

הרכב).

*3: הזמן הדרוש להשלמת הטעינה תלוי

בתנאים כמו הטעינה שנוטרה של הסוללה

ההיברידית, הטמפרטורה החיצונית

והמפרט של המטען (עמדת טעינה).

*4: בעת שימוש בתצורה "My Room Mode",

הזמן הדרוש להשלמת הטעינה עשוי

להיות ארוך יותר או שהטעינה לא

תושלם.

טעינת הסוללה ההיברידית של מערכת היברידית plug-in

פרק זה מסביר את תהליך הטעינה של הסוללה ההיברידית באמצעות כבל הטעינה AC המסופק. בעת שימוש בעמדת טעינה, הקפד לבדוק את הוראות ההפעלה במטען AC. כאשר לוח הזמנים של הטעינה נרשם, ודא שהתוכנית [Charge now] (טעינה עכשיו) מופעלת לפני הטעינה.

שיטות טעינה

בשיטות הבאות ניתן להשתמש לטעינת הסוללה ההיברידית.

■ טעינה ממקור כוח חיצוני

זאת שיטת טעינה המשמשת בעת טעינה משקע AC (220V-240V) עם כבל טעינה המצויד לרכב או טעינה בתחנת טעינה ציבורית.

זמן התחלת הטעינה (או מועד ההפעלה)

והיום ניתנים להגדרה לביצוע טעינה

באמצעות קוצב זמן בתאריך והשעה הרצויים

■ שימוש בתצורת הטעינה של סוללה היברידית

את מערכת ה-plug-in ההיברידית ניתן

להחליף לתצורת טעינה של סוללה

ההיברידית באמצעות חשמל המופק על

ידי פעולת מנוע בניזין.

כמות הטעינה המרבית בתצורת טעינה של

הסוללה ההיברידית היא כ-80% מכושר

הטעינה המלא ממקור כוח חיצוני.

מידע

■ שימוש במטען DC

לא ניתן להשתמש במטעני DC ברכב זה.

■ טעינת חשמל

רכב זה ניתן לטעינה עד כ-3.3 kW או 7 *kW.

עם זאת, תלוי במטען המשמש לטעינה או בכבל הטעינה AC, טעינת החשמל עשויה להיות מוגבלת.

*: כלי רכב עם מטען סוללה היברידית מובנה 7kW בלבד

תפקודים המקושרים לטעינה

הרכב מצויד בצויד בעל מספר תפקודים המקושרים לטעינה.

■ **"My Room Mode"**

כאשר מחובר כבל הטעינה AC לרכב, ניתן להשתמש ברכיבים חשמליים כמו מערכת מיזוג האוויר או מערכת שמע באמצעות מקור החשמל החיצוני.*

* ניתן להשתמש בקיבול הסוללה היברידית בהתאם למצב.

■ **מחמם סוללה היברידית**

כאשר הטמפרטורה החיצונית נמוכה וכבל הטעינה AC מחובר לרכב, תפקוד זה מחמם אוטומטית את הסוללה היברידית עד שזו מגיעה או עוברת טמפרטורה מסוימת.

מחמם מצבר ההנעה יפעל כאשר תפקוד [Battery warming] (חימום מצבר) של

[Charging] (טעינה) בתצוגה המרכזית פועל.

■ **מצנן סוללה היברידית**

כאשר הסוללה היברידית חמה וכבל הטעינה AC מחובר לרכב, תפקוד זה מצנן את הסוללה היברידית לפני ביצוע הטעינה.

מצנן מצבר ההנעה יפעל כאשר תפקוד

[Battery cooling] (צינון מצבר) של [Charging] (טעינה) בתצוגה המרכזית פועל.

מידע

■ **חימום וקיורר הסוללה היברידית**

● המערכת פועלת כאשר טמפרטורת הסוללה היברידית נמוכה או גבוהה מטמפרטורה מסוימת.

● המערכת עשויה לפעול כאשר לא מתבצעת טעינה.

● כאשר נעשה שימוש בתוכנית הטעינה, תפקוד זה יפעל על פי תוכנית הטעינה.

מידע

■ **זמן הטעינה עשוי לעלות**

במצבים הבאים, זמן הטעינה עלול להתארך מהרגיל:

- בטמפרטורות מאוד גבוהות או נמוכות
- כאשר הסוללה היברידית מתחממת, כגון מיד לאחר נהיגה בעומס גבוה.
- הרכב צורך המון חשמל, למשל, כאשר מתג הפנסים הקדמיים ב-On וכד'.
- בעת שימוש בתצורה "My Room Mode".
- יש הפסקות חשמל במהלך הטעינה.
- קיימת תקלה באספקת החשמל.
- יש נפילת מתח של מקור הכוח החיצוני.
- הטעינה במצבר ה-12V נמוכה, למשל כתוצאה מהשארית הרכב ללא שימוש לפרק זמן ארוך.
- זרם הטעינה המרבי נקבע ל-8A או *16A באמצעות הגדרות [Vehicle customize] (הגדרות הרכב).
- כאשר מחמם מצבר המשיכה פועל.
- כאשר מצנן מצבר ההנעה מופעל לפני הטעינה.
- כאשר התקע יוצר חום כתוצאה מחיבור שקע רופף וכד'.

*: כלי רכב עם מטען סוללה היברידית מובנה 7kW בלבד

מידע 
<p>מצנן סוללה</p> <ul style="list-style-type: none"> ● נורת ביקורת הטעינה דולקת בעוד "מצנן הסוללה" במצב דריכה (Standby) או פועל. ● "מצנן הסוללה" מופעל לפרק זמן מרבי של כ- 30 דקות. עם זאת, כאשר מוגדר זמן "יציאה" ולא נותר די זמן בין השעה הנוכחית לשעה שבה תסתיים הטעינה, זמן הפעולה של "מצנן הסוללה" עשוי להתקצר. ● כאשר יש יתרת טעינה קטנה בסוללה ההיברידית, אפילו אם הסוללה ההיברידית חמה, יכול להיות שלא יופעל "מצנן סוללה". ● כאשר מצבר ההנעה טעון כמעט לחלוטין, ייתכן שלא ניתן ליישם את תפקוד מצנן המצבר. ● כאשר מבוצעות הפעולות הבאות בעוד "שמצנן הסוללה" פועל, נפסקת פעולת קירור הסוללה ההיברידית <ul style="list-style-type: none"> • פותחים את מכסה המנוע • מתג Power מועבר לכל מצב אחר שאינו Off • מיושם "Charge Now" (טען עכשיו) ● "מצנן סוללה" משתמש במתח של הסוללה ההיברידית ומקור כוח חיצוני. • בעוד ש"מצנן סוללה" פועל, כמות יתרת הטעינה של הסוללה ההיברידית עולה ויורדת בטווח מסוים ואינה עולה כמו בטעינה רגילה. • פעולת "מצנן סוללה" מזוהה כטעינה על ידי ציוד טעינה. ציוד הטעינה המחשב את העלות על פי זמן הטעינה גורם לעליית טעינה.

מידע 
<p>מחמם סוללה</p> <ul style="list-style-type: none"> ● כאשר "מחמם סוללה" פועל, דולקת נורת ביקורת הטעינה. ● כאשר כבל הטעינה מוסר מהרכב או שנשאר מחובר לרכב במשך כ- 3 ימים, המערכת מפסיקה אוטומטית. ● כאשר "מחמם הסוללה" פועל במהלך טעינה, משך זמן הטעינה עלול להיות ארוך מהרגיל. ● אם הטמפרטורה החיצונית עולה בעוד ש"מחמם מצבר ההנעה" פועל, הטעינה עשויה להסתיים מוקדם יותר מאשר הגדרת [Departure time] (שעת יציאה לדרך). ● כאשר מבוצעות הפעולות הבאות בעוד מצנן הסוללה פועל, נפסקת פעולת קירור הסוללה ההיברידית. <ul style="list-style-type: none"> • ידית ההילוכים מועברת למצב אחר שאינו P ● "מחמם סוללה" עשוי לפעול אפילו כאשר הסוללה ההיברידית טעונה לגמרי, תלוי בטמפרטורת הסוללה ההיברידית. • יתרת הטעינה של הסוללה ההיברידית יורדת כאשר פועל "מחמם סוללה". • פעולת הטעינה עשויה להתחיל לטעון מחדש את הסוללה ההיברידית. • "Charging Stopped Due to Pulled Charging Connector" (הטעינה הופסקה בגלל מחבר טעינה משוך) עלולה להופיע כאשר מחבר הטעינה מוסר תוך כדי טעינה מחדש.

בדיקת מידע הקשור לטעינה

מידע הקשור לטעינה ניתן להציג ולבדוק בצג המידע הרב תפקודי*.
 * מידע מגוון הקשור לטעינה ניתן גם לבדוק מרחוק.

■ **תוך כדי טעינה**

כאשר דלת כלשהי פתוחה במהלך טעינה, מצב הטעינה העכשווית ויתרת הזמן עד להשלמת הטעינה ניתנים לבדיקה.

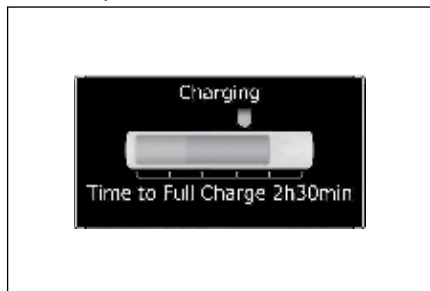

מידע

■ **צג מידע רב תפקודי במהלך הטעינה**
 אם חולפות כ- 100 שניות לאחר העברת מתג Power ל-On במהלך הטעינה, מתג Power יעבור אוטומטית ל-Off והתצוגה תיעלם.

המלצות טעינה

פרק זה מסביר שיטות לשימוש בתפקוד הטעינה לרכב זה ובדיקות מידע הקשור לטעינה.

על מנת לאפשר שימוש בתצורת EV או AUTO EV/HV, אנו ממליצים על טעינה שיטתית של הרכב.

■ **לפני היציאה מהבית**

על מנת להשתמש בתצורת EV או AUTO EV/HV, טען את הסוללה ההיברידית לפני היציאה מהבית.

בתפקוד קוצב זמן הטעינה ניתן להשתמש להגדרת המערכת לטעינה מלאה אוטומטית של הסוללה ההיברידית לפני זמן היציאה הרצוי. כמו כן ניתן להגדיר את מיזוג האוויר ליצור נוחות פנימית לפני מועד היציאה הרצוי.

■ **ביעדך**

השתמש בתחנת טעינה ציבורית לטעינת הסוללה ההיברידית.

אם אין מתקני טעינה ביעד שלך, ניתן לטעון את הסוללה ההיברידית תוך שימוש בתצורה הטעינה של הסוללה ההיברידית.

כאשר נעשה שימוש בתצורת הטעינה של סוללה היברידית בזמן טעינה, הקפד שלא ימצאו חומרים דליקים בסביבת הרכב וכי הרכב חונה במקום מאוורר היטב*.

■ **לאחר החזרה הביתה**

על מנת לנהוג בפעם הבאה, טען את הסוללה ההיברידית.

קביעת תוכנית הטעינה מאפשרת לך לטעון את הסוללה ההיברידית בזמנים רצויים כמו מאוחר בלילה או מוקדם בבוקר.

יתר על כן, ניתן להגדיר את קוצב זמן הטעינה לטעון אוטומטית את הסוללה ההיברידית בכל יום או באותה שעה בימים מסוימים.

איך להטעין

אזהרה

■ בעת טעינה

- הקפד על אמצעי הזהירות הבאים.
- אי הקפדה על כך עשויה לגרום לתאונה בלתי צפויה שתוצאותיה עלולות להסתיים בפציעות חמורות ואף קטלניות.
- חיבור למקור חשמל המתאים לטעינה.
- בדוק שכניסת הטעינה, כבל הטעינה, התקע והשקע נקיים מגופים זרים.
- לפני הטעינה, בדוק כי כניסת הטעינה AC אינה מעוותת, פגומה או חלודה, ובדוק כי הכניסה נקיה מחומרים זרים, כגון לכלוך, שלג וקרר.
- אם יש לכלוך או אבק באזורים אלה, הסר את מחבר הטעינה לחלוטין לפני הכנסתו.
- אל תאפשר לפיני פתח הטעינה AC להירטב.
- השתמש רק בשקעים שבהם ניתן להכניס את התקע בבטחה.
- אל תצופף או תלפף את כבל הטעינה AC בזמן הטעינה, שכן פעולה זו עלולה לגרום להתחממות יתר.
- אל תיגע בפיני מחבר הטעינה ובכניסת הטעינה בחפץ מתכתי חד (מחטים וכד') או בידוך או לקצרם בגופים זרים.
- בעת טעינה בחוץ, דאג להתחבר לשקע אטום לגשם לשימוש חיצוני. וודא שהכיסוי האטום לגשם נסגר לחלוטין. אם לא ניתן לסגור את הכיסוי האטום לגשם, התקן כיסוי אטום לגשם שייסגר.
- על מנת להפסיק את הטעינה בעמדת הטעינה, פעל לפי הוראות המטען.
- אם מבחינים בחום, עשן, ריחות, רעש או חריגות אחרות במהלך הטעינה, הפסק את הטעינה מיד.
- אל תכניס את התקע אם השקע טבול במים או שלג.
- בעת טעינה בזמן גשם או שלג, אל תחבר או תנתק את התקע אם ידיך רטובות. כמו כן, אין להרטיב את התקע או השקע.

■ לאחר שהטעינה הושלמה

כאשר אחת הדלתות נפתחת עם מתג POWER במצב OFF לאחר השלמת הטעינה, הודעה המפרטת את תוצאות הטעינה מוצגת לזמן מה. כמו כן, מוצגת הודעה אם מתבצעת פעולה שעוצרת טעינה או מצב בו לא ניתן לבצע טעינה. כאשר מוצגת הודעה, פעל על פי ההוראות המופיעות במסך.

מידע

■ המתואר להלן מציין שהטעינה בוצעה היטב.

המתואר להלן מציין שהטעינה בוצעה היטב.

- נורת ביקורת שקע הטעינה כבית
- בצג המידע הרב תפקודי מוצג "Charging Complete" כאשר נפתחת אחת הדלתות כשמתג POWER במצב OFF.

ללא קשר לסוג מקור המתח או האם נעשה שימוש בתפקוד תוכנית הטעינה, הטעינה הושלמה אם ניתן לאשר את המופיע לעיל.

שים לב ⚠️

- **בעת שימוש בכבל הטעינה AC והחלקים הקשורים**
- כדי למנוע גרימת נזק לכבל הטעינה ולחלקים קשורים, הקפד על אמצעי הזהירות הבאים.
- בקטיעת או ביטול הטעינה, הסר את מחבר הטעינה לפני הסרת התקע.
- בהסרת כבל הטעינה, בדוק שמחבר הטעינה איננו נעול.
- אל תמשוך בכוח את מכסה המחבר ומכסה כניסת הטעינה.
- אל תטלטל על מחבר הטעינה תוך כדי טעינה.
- ניתן לעצור את הטעינה.
- אל תכניס דבר אלא את מחבר הטעינה. בהנסת התקע לשקע או הוצאתו ממנו, הקפד לאחוז את גוף התקע.
- אל תסב נזק למכסה כניסת הטעינה באמצעות חפצים חדים.
- אל תמשוך בכוח את כבל טעינה AC שנתפס או הסתבך.
- אם הכבל הסתבך, שחרר אותו לפני השימוש בו.
- אל תפרק ואל תשנה את פתח הטעינה AC.
- כאשר יש צורך לתקן את מטען מצבר ההנעה, פנה למוסך מורשה, מומלץ סוכנות משנה לקסוס.
- **בעת טעינה**
- הכנס היטב את התקע לשקע.
- כניסת הטעינה עלולה להינזק.
- **שימוש בגנרטור פרטי**
- אין להשתמש בגנרטורים פרטיים לאספקת מתח כבמקור טעינה.
- פעולה שכזאת הופכת את הטעינה לבלתי יציבה, המתח עלול שלא להיות מספיק ונורת אזהרת התקלות שעל CCID של כבל הטעינה עלולה להבהב.

אזהרה ⚠️

- אל תטען את הרכב במהלך סופת ברקים.
- מנע מכבל הטעינה AC להיתפס בדלת או בדלת האחורית.
- אל תניח את הגלגלים על פני כבל הטעינה, התקע, מחבר הטעינה ו-CCID.
- הכנס היטב את התקע לשקע.
- אין להשתמש בכבל מאריך ומתאם המרה.
- סגור את מכסה המנוע לפני השימוש במערכת הטעינה.
- מאוורר הצינון עשוי להתחיל לפעול פתאום. נגיעה או התקרבות לחלקים סובבים כגון המאוורר עלולים לגרום לכפות הידיים או הבגדים שלך (במיוחד עניבה או צעיף) להיתפס ולגרום לפגיעה קשה.
- אם נורת הביקורת על ה-CCID (התקן ניתוק מעגל טעינה) אינה נדלקת לאחר חיבור כבל הטעינה AC לתוך השקע, נתק אותו מיד.
- לאחר חיבור כבל הטעינה, וודא שהוא אינו מלופף סביב שום דבר.
- **מטען מצבר ההנעה המובנה**
- מטען מצבר ההנעה המובנה ממוקם מתחת למושבים האחוריים. הקפד על אמצעי הזהירות הבאים בנוגע למטען סוללה היברידית מובנה. אי הקפדה על אמצעי זהירות אלה עלולה לגרום מוות או פגיעה חמורה, כגון כוויות ומכות חשמל.
- מטען מצבר ההנעה המובנה מתחמם במהלך הטעינה. אל תיגע במטען מצבר ההנעה, שכן פעולה זו עלולה לגרום לכוויות.
- אל תפרק, תתקן או תשנה את מטען מצבר ההנעה המובנה. כאשר יש צורך לתקן את מטען מצבר ההנעה, התייעץ עם מוסך מורשה, מומלץ לסוכנות משנה לקסוס.

מידע 
<p>■ תפקוד הגנה מפני התחממות יתר של פתח הטעינה AC (כלי רכב עם מטען סוללה היברידית מובנה בהספק 7 קילוואט)</p> <p>התקנת חיישן טמפרטורה לפתח הטעינה AC מונעת מחלקים להתמוסס כאשר הטמפרטורה עולה עקב כניסת גוף זר למחבר הטעינה AC.</p> <p>כאשר מתגלה עליית טמפרטורה מסוימת, הטעינה נפסקת מייד והודעה מוצגת בצג המידע הרב תפקודי. לאחר ירידה בטמפרטורה, הטעינה מתחדשת על ידי ביצוע הפעולה כדי להתחיל בטעינה מחדש.</p> <p>■ בעת שימוש במטען AC עם תפקוד אימות בעמדה ציבורית</p> <p>כאשר משוחררת נעילת אחת הדלתות במהלך הטעינה, נעילת מחבר טעינת ה-AC משתחררת והטעינה תופסק. במקרה זה, אימות מטען ה-AC מבוטל וייתכן שהטעינה לא תוכל להתחיל מחדש. חבר מחדש את מחבר הטעינה AC ובצע אימות עבור מטען ה-AC.</p> <p>■ כאשר הטמפרטורה החיצונית נמוכה או גבוהה</p> <p>הרמה המוצגת ב-SOC (מצב טעינה) עשויה לרדת מעט כאשר POWER מועבר למצב ON, גם אם הטעינה הושלמה והסוללה היברידית טעונה במלואה. עם זאת, אין הדבר מעיד על תקלה.</p>

שים לב 
<p>■ טמפרטורה שבה ניתן להשתמש בכבל הטעינה AC</p> <p>● הטעינה עשויה להימשך זמן רב כאשר היא מתבצעת בסביבה שבה טמפרטורת הסביבה היא 30°C- ומטה.</p> <p>● אל תשאיר את הרכב או כבל הטעינה AC בסביבה שבה טמפרטורת הסביבה היא 40°C- ומטה.</p> <p>■ עמדת טעינה</p> <p>בגלל הסביבה בה מצוי ציוד המתח, הטעינה עלולה להיות בלתי יציבה כתוצאה מרעש, המתח עלול לא להיות מספיק ונורת אזהרת התקלה על CCID של כבל הטעינה עלולה להבהב.</p> <p>■ פתח האורור כניסת אוויר צינון למטען מצבר ההנעה המובנה</p> <p>פתח האורור של כניסת אוויר צינון למטען מצבר ההנעה המובנה מותקן מתחת למושבים האחוריים.</p> <p>הקפד לשים לב לאמצעי הזהירות הבאים הנוגעים לפתחי כניסת אוויר הקירור. אי הקפדה על אמצעי הזהירות עלולה לגרום לתקלת מערכת הטעינה.</p>

<p>● אל תחסום את פתחי כניסת האוויר באמצעות כיסויי מושבים או מטען.</p> <p>● אם פתחי כניסת האוויר חסומים באבק, נקה אותם באמצעות שואב אבק.</p> <p>● מנע חדירת מים וגופים זרים אל פתחי כניסת האוויר.</p> <p>● אין לשפוך כמויות גדולות של מים בקרבת פתחי כניסת האוויר</p> <p>אם נשפכו מים, דאג לבדיקת הרכב בכל מוסך מורשה, מומלץ בסוכנות משנה לקסוס ואל תטען את הסוללה ההיברידית לפני הבדיקה.</p>

התחלת טעינה

1 הכן את כבל הטעינה AC

2 הכנס את כבל הטעינה AC לשקע של מקור המתח החיצוני.

הקפד להחזיק היטב את גוף התקע והכנס אותו בנחישות לשקע.

אם יש לך מתג מרוחק, הפעל (On) אותו.

בדוק שנורת הביקורת על CCID דולקת.

כדי להקטין את העומס על שקע ותקע

החשמל, בעת הכנסת התקע, השתמש במיתר וכדי לתליית ה-CCID על וו או התקן דומה.

השתמש במיתר וכדי לתליית ה-CCID על וו

או מקביל כאשר מופעל עומס על השקע

והתקע בגלל גובה ההתקנה של השקע.

ניתן לתלות את ה-CCID (התקן ניתוק מעגל הטעינה) תוך שימוש בחור בחלקו האחורי.

אין לחבר את ה-CCID לקיר באמצעות ברגים.

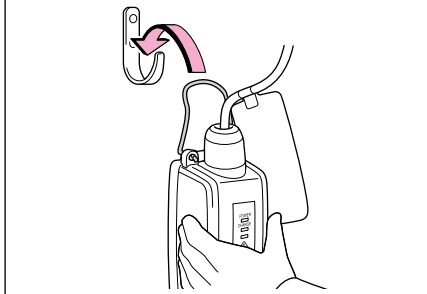
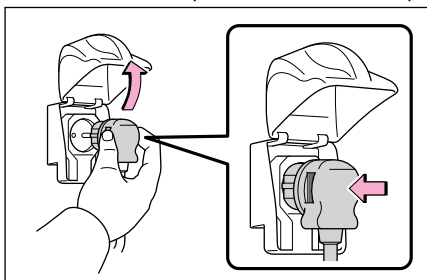

3 שחרר את נעילת הדלתית ופתח את דלתית פתח הטעינה.
הנורה בכניסת הטעינה A תידלק.

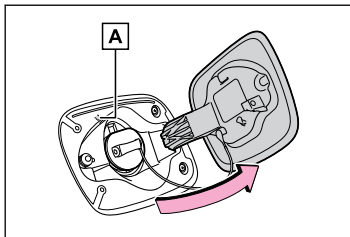

4 הסר את מכסה כניסת הטעינה AC ואבטח אותו בתוך המחזיק שעל דלתית פתח הטעינה.

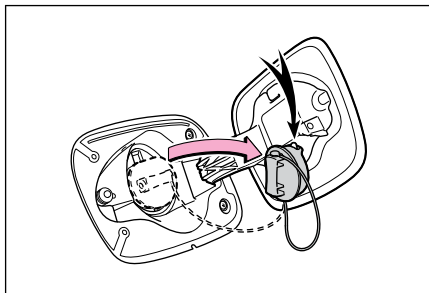

5 הסר את מכסה מחבר הטעינה ואבטח אותו לכבל.

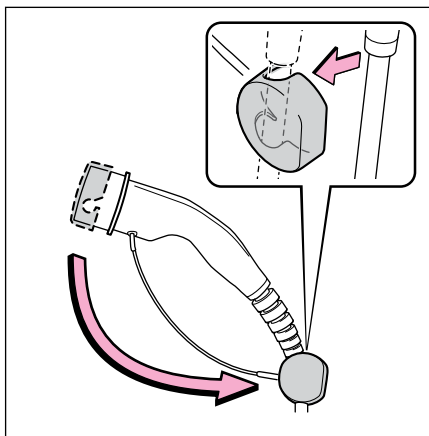

6 הקפיד להחזיק את גוף מחבר הטעינה והכנס אותו בחוזקה ובמלוואו לפתח כניסת הטעינה AC.

בעת חיבור מחבר הטעינה לכניסת הטעינה AC, וודא כי שמלי הזיהוי זהים.

כאשר מחבר הטעינה מוכנס הישר ככל האפשר, הוא יינעל אוטומטית. בדוק שנורת ביקורת הטעינה דולקת. אם נורת ביקורת הטעינה לא דולקת, מחבר הטעינה לא נעול*.*
* אם מחבר הטעינה לא מוכנס היטב, תתבצע פעולת הנעילה מספר פעמים.

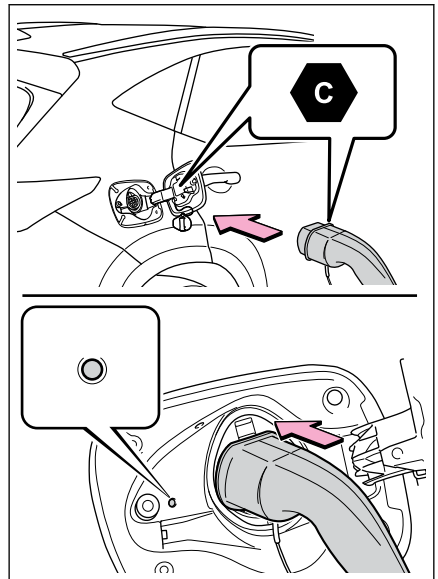

7 אם נורת ביקורת הטעינה של פתח הטעינה מהבהבת לאחר הכנסת מחבר הטעינה: תוכנית הטעינה נרשמת.

לאחר הסרה זמנית של מחבר הטעינה, הכנס אותו שוב בתוך כ- 5 שניות.

נורת ביקורת הטעינה תכבה עם השלמת הטעינה.

נורת ביקורת הטעינה תכבה גם כאשר הטעינה מופסקת מסיבה כלשהי לפני השלמתה.

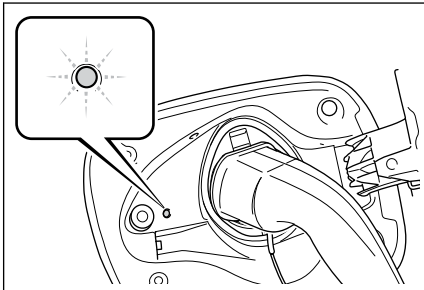

מידע

■ אם נורת ביקורת הטעינה מהבהבת לאחר חיבור כבל הטעינה

תוכנית הטעינה רשומה ולא ניתן לבצע טעינה. לביטול הטעינה באמצעות קוצב זמן והתחלת טעינה, בצע את התהליכים הבאים.

● הפעל (On) את "Charge Now" (טען עכשיו)

● בעוד נורת ביקורת הטעינה מהבהבת, הוצא והכנס חזרה את מחבר הטעינה בתוך 5 שניות

■ תוך כדי טעינה

כאשר מתג POWER מועבר למצב ON וצג האנרגיה מוצג על מסך מערכת השמע, מחבר הטעינה מוצג על צג האנרגיה וזרימת החשמל במהלך הטעינה מוצגת.

4 חבר את מכסה כניסת הטעינה וסגור את דלתית שקע הטעינה. נעל את הדלתות כדי לנעול את דלתית פתח הטעינה.

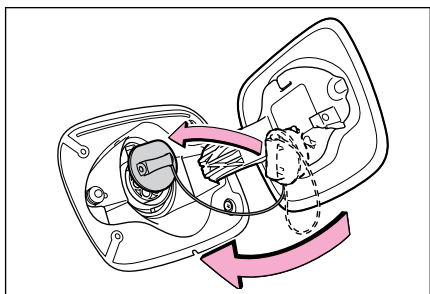

5 הסר את התקע מהשקע כאשר לא נעשה שימוש ממושך בציוד הטעינה. אחוז היטב את גוף התקע בעת הסרתו. הקפד לשים מיד בצד את הכבל לאחר ניתוקו. כאשר משאירים את התקע מוכנס, בדוק אותו ואת המחבר פעם בחודש כדי לראות האם הצטברו עליהם לכלוך או אבק.

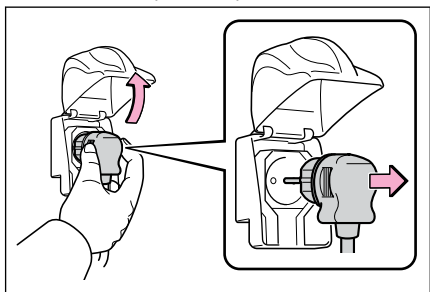

טיפול בכבל הטעינה לאחר שהטעינה הושלמה

כדי למנוע התחשמלות, הקפד להסיר על ידי ביצוע ההליכים הבאים.

1 שחרר את נעילת הדלתות כדי לשחרר את נעילת מחבר הטעינה.

נעילת מחבר הטעינה תשתחרר ונורת כניסת הטעינה AC תידלק כאשר נעילת הדלתות תשוחרר.

אם מחבר הטעינה משוחרר מנעילתו במהלך הטעינה (בעוד שנורת ביקורת הטעינה דולקת), תיקטע הטעינה.

2 דאג להחזיק את גוף מחבר הטעינה ומשוך אותו לכיוונוך.

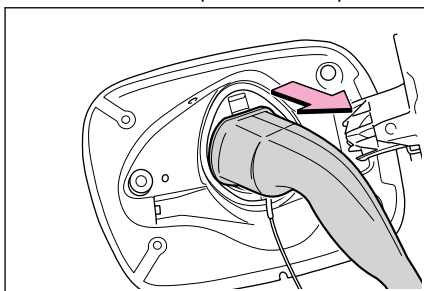

מידע

■ בעת הוצאת מחבר הטעינה שחרר את נעילת הדלתות באמצעות מערכת הכניסה וההתנעה החכמה או השלט רחוק, כדי לשחרר את נעילת מחבר הטעינה, בדוק שהנועל משוחרר ואז, משוך את מחבר הטעינה כלפיך.

3 חבר את מכסה מחבר הטעינה.

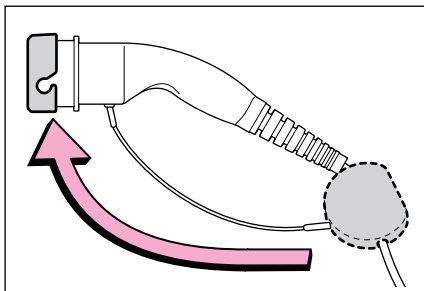

שימוש בתפקוד תוכנית הטעינה

תפקוד ופעולת לוח הזמנים לטעינה

טעינה ניתן לבצע במועד רצוי על ידי רישום תוכנית הטעינה בתצוגה המרכזית*¹. כמו כן, אפשר להגדיר את תוכנית הטעינה להעדפותיו של הבעלים, כמו למשל לדאוג להשלמת הטעינה למועד יציאה לדרך או להתבצע באותו הזמן בימים מסוימים. בעת רישום תוכנית הטעינה, ניתן לשנות את ההגדרות הבאות.

■ בחר את תצורת הטעינה

● [Start at set time] (התחל בזמן שנקבע)

התחלת טעינה בזמן מוגדר^{2,3*} וגמר טעינה כאשר טעון לגמרי.

● [Departure time] (שעת יציאה לדרך)

התחלת טעינה לסיים במועד המוגדר.^{4,5*}

■ הגדרת [Repeat] (חזרה)

קוצב זמן טעינה תקופתי ניתן להגדיר על ידי בחירת היום הרצוי לך בשבוע. אם לא נבחרו ימים, הטעינה מתבצעת רק פעם אחת.

■ הפעלה והפסקה של [Charge now] (טען כעת)

אם אפילו רשומה תוכנית טעינה אחת, הטעינה לא מתחילה עד לזמן שנקבע, אפילו אם כבל הטעינה AC מחובר לרכב. להתחלת טעינה בלי לשנות את הגדרות תוכנית הטעינה, הפעל (On) את [Charge Now] (טעינה עכשיו) לביטול זמני של תוכנית הטעינה ולאפשר טעינה לאחר חיבור כבל הטעינה.^{6,7*}

*1: לפרטים אודות אופן הפעלת מסך התצוגה המרכזי, עיין ב"הוראות ההפעלה של מערכת המולטימדיה".

*2: יכולה להיות טעות קטנה בתזמון תחילת הטעינה בגלל מצב הסוללה ההיברידית.

*3: תפקוד תוכנית הטעינה מתבצע בהתאם לשעון בצג המידע הרב תפקודי. לפני רישום תוכנית הטעינה, בדוק את הגדרות השעון לזמן המתאים.

לפני רישום זמן טעינה ללוח הזמנים של הטעינה, ודא ש-[Set automatically] (הגדר אוטומטית) בתצוגה המרכזית מופעל.

⚠ אזהרה

הסר את הכבל אם לא נעשה בו שימוש לפרק זמן ארוך. לכלוך ואבק עלולים להצטבר עם התקע או השקע באופן העלול לגרום לתקלה או לפריצת אש, תוך אפשרות לפגיעות חמורות ואף קטלניות.

⚠ שיים לב

- אחסן את כבל הטעינה AC מחוץ להישג ידם של תינוקות וילדים.
- לאחר ניתוק מחבר הטעינה מכניסת הטעינה AC, דאג לשים את מכסה כניסת הטעינה AC וסגור את דלתית פתח הטעינה. אם מכסה כניסת הטעינה AC אינו מונח במקומו, מים פתח הטעינה AC, מה שעלול להוביל לנזק לרכב.
- לאחר הוצאת התקע מהשקע, שמור אותו במקום בטוח ונטול רטיבות ואבק. כבל או תקע הטעינה AC עלולים להיפגע אם דורכים על הכבל או אם הוא נדרס על ידי הרכב.

מידע

■ הגדרת לוח שנה

התאריך והשעה הנוכחיים מוגדרים אוטומטית באמצעות GPS. עם זאת, אם ההגדרה האוטומטית של השעון כבויה בתצוגה המרכזית, יהיה צורך להגדיר באופן ידני את התאריך והשעה. לפרטים, עיין ב"הוראות ההפעלה של מערכת המולטימדיה".

אם מסך בדיקת הגדרות לוח השנה מוצג כאשר נעשה ניסיון לרשום תוכנית טעינה, בדוק שהתאריך הנכון מוגדר. אם הוא לא נכון, הקפד לתקן אותו.

אם המידע בלוח השנה אינו נכון, תפקוד תוכנית הטעינה לא יפעל כרגיל.

■ תוכנית טעינה

● את תוכנית הטעינה לא ניתן להגדיר תוך כדי נהיגה.

● ניתן לרשום עד 15 תוכניות טעינה לכל היותר.

■ על מנת לוודא שתפקוד תוכנית הטעינה פועל נכונה

בדוק את הפריטים הבאים.

● כוונן את השעון לשעה הנכונה*

● לוח השנה מוגדר לתאריך הנכון*

● בדוק שמתג Power במצב Off

● לאחר רישום תוכנית הטעינה, חבר את כבל הטעינה AC. מועד תחילת הטעינה נקבע בהתבסס על תוכנית הטעינה בזמן שכל הטעינה היה מחובר.

● לאחר חיבור כבל הטעינה, בדוק שנורת ביקורת הטעינה מהבהבת

● אל תשתמש בשקע המצויד בתפקוד ניתוק מתח (כולל תפקוד קוצב זמן) השתמש בשקע המספק בקביעות חשמל לשקעים שבהם המתח מנותק בגלל תפקוד קוצב זמן וכד', יתכן שהטעינה לא תתבצע בהתאם לתוכנית אם המתח מנותק במהלך הזמן המוגדר.

*: להגדרת השעון ולוח השנה, עיין ב"הוראות ההפעלה של מערכת המולטימדיה".

*4: כאשר המערכת קובעת כי אין די זמן לסיים את הטעינה לפי זמן היציאה שנקבע, היא מתחילה בטעינה. בדוק את תוכניות הטעינה.

*5: אם חלים שינויים פתאומיים בטמפרטורה או שינויים במצב מקור החשמל בזמן הטעינה, ייתכן שהטעינה לא תסתיים בדיוק בזמן שהמערכת העריכה אותו.

*6: ניתן גם להפעיל/להפסיק את התפקוד [Charge now] (טעינה עכשיו) בצג המידע הרב תפקודי.

*7: אם מחבר הטעינה מנותק כאשר לוח הזמנים של הטעינה מוגדרו - [Charge now] מופעל, [Charge now] יכבה.

⚠ אזהרה

בעת ביצוע פעולת ההגדרה בזמן שהמערכת ההיברידית מופעלת, ודא שהרכב חונה במקום עם אוורור נאות. באזור סגור כגון מוסך, גזי פליטה כולל פחמן חד חמצני מזיק (CO) עלולים להצטבר ולחדור לרכב. הדבר עלול להוביל לסכנה בריאותית חמורה.

⚠ שיים לב

בעת ביצוע פעולת הגדרה בעוד המערכת ההיברידית מופסקת, היזהר שמצבר ה- 12V לא יהיה פרוק.

מידע 
<p>■ מחמם סוללה / מצנן סוללה כאשר מתבצעת טעינה באמצעות קוצב הזמן, תפקוד הקירור של הסוללה ההיברידית עלול לפעול בהתאם לטמפרטורת הסוללה ההיברידית.</p> <p>● כאשר תצורת הטעינה מוגדרת ל- "Start at set time" (התחל בזמן המוגדר), הקירור מתחיל בזמן התחלת הטעינה המוגדר.</p> <p>● מחמם סוללה: כאשר מצב הטעינה מוגדר ל- "Departure time" (זמן יציאה), התפקוד מתחיל אוטומטית להשלמת החימום בזמן היציאה הרצוי.</p> <p>● מצנן סוללה: כאשר תצורת הטעינה מוגדרת ל- "Departure time" (זמן יציאה), הקירור מתחיל כ- 30 דקות לפני זמן התחלת הטעינה המוגדר. מכל מקום, אם אין זמן לסיים את הטעינה על פי הגדרת קוצב הזמן, זמן הקירור של הסוללה ההיברידית עלול להתקצר ומצנן סוללה עלול שלא לפעול.</p>

מידע 
<p>■ כאשר כבל הטעינה נשאר מחובר לרכב אפילו אם רשומות מספר תוכניות טעינה רצופות, הטעינה הבאה לא תתבצע בהתאם לקוצב הזמן עד שלא יוסר כבל הטעינה ויחובר מחדש לאחר השלמת הטעינה. כמו כן, כאשר הסוללה ההיברידית טעונה לגמרי, טעינה בהתאם לקוצב הזמן לא תתבצע.</p> <p>■ קישור לטלפון חכם ייתכן שיהיה צורך להשתמש בטלפון חכם עם יישום ייעודי כדי לשנות את לוח הזמנים של הטעינה הבאה.</p> <p>■ כאשר מבוטלות פעולות ההגדרה של תוכנית הטעינה כשהרכב במצבים הבאים, מבוטלות הפעולות של הגדרות תוכנית הטעינה.</p> <p>● מתג Power מופסק לפני אישור ההגדרות</p> <p>● הרכב מתחיל בנסיעה</p> <p>● מופיעה תצוגה בעלת עדיפות גבוהה יותר מזאת של הגדרות תוכנית הטעינה</p> <p>■ כאשר המערכת מתעלמת מתוכניות הטעינה כאשר מבוצעות הפעולות הבאות כאשר קוצב זמן הטעינה ב- Standby, טעינת קוצב הזמן תבוטל זמנית ותתחיל טעינה.</p> <p>● בעת הפעלת "My Room Mode"</p> <p>● עם העברת "Charge Now" (טען עכשיו) ל- On</p> <p>● כאשר פעולה מבטלת זמנית טעינה באמצעות קוצב הזמן</p> <p>■ השפעות של טמפרטורה חיצונית כאשר תצורת הטעינה מועברת ל- "Departure time" (זמן יציאה), עלולה להתבצע התעלמות מהגדרות קוצב הזמן בגלל הטמפרטורה החיצונית והטעינה עשויה להתחיל.</p>

קבע את [Charge Now] (טעינה עכשיו) ל- ON. התוכן הבא מוצג בלוח השנה.

תוכן	צג
שעה נוכחית	קו אפור*
תצורת הטעינה נקבעה ל- [Departure time] (שעת יציאה לדרך).	סמל ירוק
תצורת הטעינה נקבעה ל- [Start at set time] (התחל בזמן שנקבע).	סמל כחול

ייתכן שיהיה צורך להשתמש בטלפון חכם עם יישום ייעודי כדי לשנות את לוח הזמנים של הטעינה הבאה. כאשר [Charge now] (טעינה עכשיו) מופעל, הסמל יעבור למיקום הקו האפור.

הצגת מסך לוח הזמנים של הטעינה בתצוגה המרכזית

פעולות הגדרה הקשורות לתוכנית הטעינה מבוצעות במסך תוכנית הטעינה.

1 כאשר מתג POWER במצב ON, בחר בתצוגה המרכזית.* 

2 בחר [Charging schedule] (תוכנית הטעינה).

מסך תוכנית הטעינה יוצג.



כיצד לקרוא את מסך תוכנית הטעינה בתצוגה המרכזית

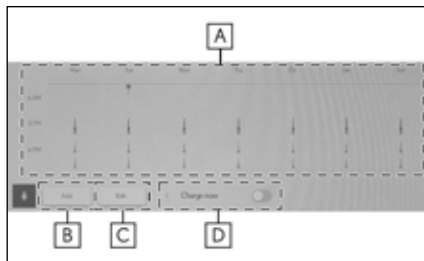

*: לא ניתן לשנות את הגדרות תוכנית הטעינה כאשר מתג POWER במצב ACC.

[A] לוחות זמני הטעינה מציג את תוכנית הטעינה הרשומה למשך השבוע ברשימה באמצעות סמלים.

[B] מתג [Add] (הוספה) בחר כדי להוסיף פריט חדש לתוכנית הטעינה.

[C] מתג [Edit] (עריכה) בחר להחלפה או ביטול פרטים רשומים בתוכנית הטעינה.

[D] מתג [Charge now] (טעינה עכשיו)

רישום תוכנית הטעינה בתצוגה המרכזית

- 1 הצגת מסך תוכנית הטעינה.
- 2 בחר [Add] (הוספה).
- 3 מסך עריכת אירוע הטעינה יוצג על המסך.
- 3 שנה את לוח הזמנים לשעה הרצויה.

← תצורת טעינה

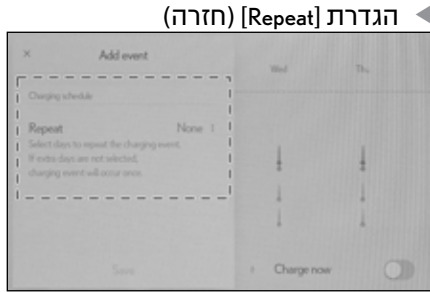

כשהיא מופעלת, תוכנית הטעינה חוזרת על עצמה בימים שנקבעו. אפשר להגדיר יותר מיום אחד להפעלה. אם לא מוגדרים ימים להפעלה, הטעינה מתבצעת רק פעם אחת על פי תוכנית הטעינה למשך 24 השעות הקרובות.

- 4 לאחר השלמת פעולות ההגדרה, לחץ [Save] (שמירה).

תוכנית הטעינה נרשמת ונוסף סמל ללוח השנה.

לביטול רישום תוכנית טעינה, בחר **X**. לאחר השלמת פעולות ההגדרה, כאשר מתג POWER במצב OFF וכבל הטעינה AC מחובר לרכב, הטעינה תתבצע על פי הגדרות תוכנית הטעינה.

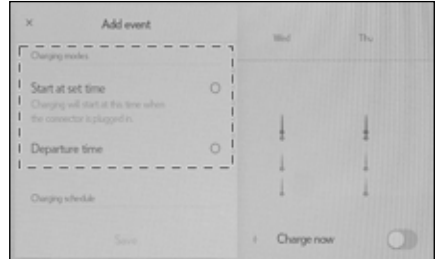

בחר [Start at set time] (התחל בשעה שנקבעה) או [Departure time] (שעת יציאה לדרך) כדי להגדיר את תצורת הטעינה הרצויה.

כאשר נבחר [Start at set time] (התחל בשעה שנקבעה):

*: שורה עם קו מוצלל מציינת את השעה הנוכחית.

קבע את הזמן לתחילת הטעינה [Start time] (זמן התחלה) ולאחר מכן בחר [OK].

כאשר נבחר [Departure time] (שעת יציאה לדרך):

הגדר את השעה שבה תרצה שהטעינה תסתיים [Departure time] (שעת יציאה לדרך) ולאחר מכן בחר [OK].

מידע

■ כאשר תוכנית טעינה נרשמת

כאשר כל הפריטים בתוכנית הטעינה כבויים, סמלים אינם מוצגים במסך לוח הזמנים של הטעינה. הסמלים יוצגו כשהם הם נקבעים באמצעות מסך האירועים המתוזמנים.

הפעלה והפסקת תוכנית הטעינה בתצוגה המרכזית

כשהיא מופעלת, תוכנית הטעינה חוזרת על עצמה בימים שנקבעו. אפשר להגדיר יותר מיום אחד להפעלה.

אם לא מוגדרים ימים להפעלה, הטעינה מתבצעת רק פעם אחת על פי תוכנית הטעינה למשך 24 השעות הקרובות.

6 לאחר השלמת פעולות ההגדרה, לחץ [Save] (שמירה).

כאשר הגדרה משתנה, הסמל שלה בלוח השנה משתנה גם הוא.

כדי לבטל שינויים שבוצעו בתוכנית הטעינה, בחר X.

לאחר השלמת פעולות ההגדרה, כאשר מתג POWER במצב OFF וכבל הטעינה AC מחובר לרכב, הטעינה תתבצע על פי הגדרות תוכנית הטעינה.

1 הצגת מסך תוכנית הטעינה.

2 בחר [Edit] (עריכה).

האירועים המתוכננים יוצגו במסך.

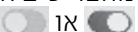
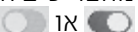
3 מהפריטים המוצגים על המסך, בחר בטעינה שברצונך לשנות.  או  בשורה של תוכנית הטעינה שברצונך לשנות.

אם תוכנית הטעינה שברצונך לשנות אינה מוצגת על המסך, גלול את הרשימה למעלה ולמטה כדי להציג אותה.

בכל פעם שהמתג נבחר, תוכנית הטעינה תופעל/תופסק.

שינוי תוכנית הטעינה בתצוגה המרכזית

1 הצגת מסך תוכנית הטעינה.

2 בחר [Edit] (עריכה).

האירועים המתוכננים יוצגו במסך.

3 בחר [Edit] (עריכה).

4 מהפריטים המוצגים על המסך, בחר את תוכנית הטעינה שברצונך לשנות.

5 קבע את השעה/יום.

מחיקת תוכנית טעינה רשומה בתצוגה המרכזית

1 הצגת מסך תוכנית הטעינה.

2 בחר [Edit] (עריכה).

האירועים המתוכננים יוצגו במסך.

3 בחר [Edit] (עריכה).

4 מהפריטים המוצגים על המסך, בחר את תוכנית הטעינה שברצונך למחוק.

5 בחר [Delete] (מחיקה).

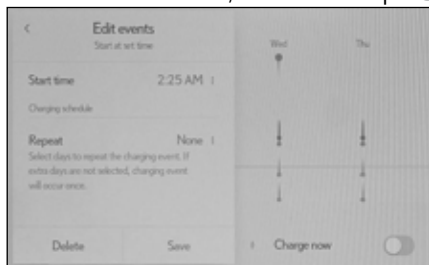
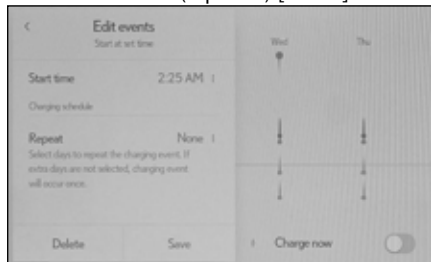

הודעת אישור תופיע על הצג.

6 בחר [Delete] (מחיקה) כדי למחוק את תוכנית הטעינה שבחרה.

כדי לבטל את המחיקה, בחר [Cancel] (ביטול). כאשר נמחקת תוכנית הטעינה, גם הסמל שלה נמחק מלוח השנה.

כאשר משנים את [Start at set time] (התחל בשעה שנקבעה) של תוכנית הטעינה:

קבע את הזמן לתחילת הטעינה [Start time/day] (שעת התחלה/יום) ולאחר מכן בחר [OK].

כאשר משנים את [Departure time] (שעת יציאה לדרך) של תוכנית הטעינה:

הגדר את השעה שבה תרצה שהטעינה תסתיים (שעת יציאה לדרך) ולאחר מכן בחר [OK].

הגדרת [Repeat] (חזרה):

הפעלת התוכנית [Charge now] בצג המידע הרב תפקודי

1 העבר את מתג POWER למצב OFF. מסך סגירת התצוגה מוצג בצג המידע הרב תפקודי.

2 כלי רכב ללא צג עילי: לחיצה על OK מתג בקרת המונה.* כלי רכב עם צג עילי: לחץ על מתג גלגל ההגה במיקום שבו מוצג [Yes] [כן] בצג המידע הרב תפקודי.

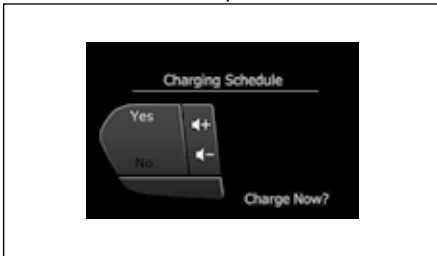

לאחר השלמת פעולות ההגדרה, מתחילה הטעינה כאשר מחובר כבל הטעינה AC.* : בכל פעם שתלחץ OK, [Charge now] (טעינה עכשיו) יופעל/יופסק.

מידע

כאשר מתג POWER מועבר למצב OFF
 כאשר מתג POWER מועבר למצב OFF, תוכנית הטעינה (הטעינה המתוזמנת הבאה) תוצג במסך הסגירה וניתן יהיה לבדוק את הפרטים הרשומים.*

*: יתכן שמסך הסגירה לא יוצג במהלך הטעינה.

הצגת [Next charging event] (אירוע הטעינה הבא) בתצוגה המרכזית

● העבר את מתג POWER למצב OFF. בהתאם לתוכנית הטעינה שנקבעה, יוצג [Next charging event] (אירוע הטעינה הבא).

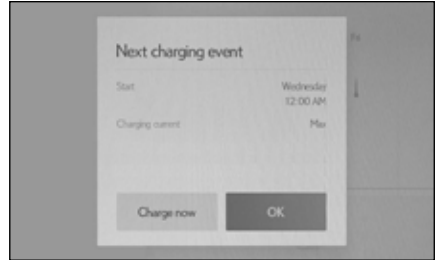

כאשר נבחר [OK]: מסך הטעינה המתוכנן הבא ייסגר.

כאשר נבחר [Charge now] (טעינה עכשיו): [Charge now] (טעינה עכשיו) יופעל.

מידע

[Next charging event] (אירוע הטעינה הבא)
 לאחר שהושלמה הטעינה, [Next Charging Event] (אירוע הטעינה הבא) המופיע בצג לא ישתנה עד שמוציאים את כבל הטעינה AC, לאחר שהטעינה בוצעה בהתאם לתוכנית [Next Charging Event].

הפעלת [Charge now] (טעינה עכשיו) בתצוגה המרכזית

1 הצגת מסך תוכנית הטעינה.

2 בחר [Charge now] (טעינה עכשיו). בכל פעם שהמתג נבחר, תוכנית [Charge now] תופעל/תופסק.

לאחר השלמת פעולות ההגדרה, מתחילה הטעינה כאשר מחובר כבל הטעינה AC.

מידע

■ כאשר תוכנית טעינה נרשמת

כאשר התוכנית "My Room Mode" מתחילה בזמן שתוכנית הטעינה נמצאת במצב המתנה, המערכת מתעלמת מתוכניות הטעינה, והטעינה מתחילה.

■ תצוגת המד במהלך הטעינה

אם התוכנית My Room Mode אינה מופעלת לאחר כ- 100 שניות מהעברת מתג POWER למצב ON במהלך הטעינה, מתג POWER יעבור אוטומטית למצב OFF.

תפקוד ופעולת תוכנית My Room Mode

כאשר מחובר כבל הטעינה AC לרכב, ניתן להשתמש ברכיבים חשמליים כגון מערכת מיזוג האוויר או מערכת השמע באמצעות מקור החשמל החיצוני.

מידע

■ כאשר נעילת אחת הדלתות משוחררת במהלך שימוש בתוכנית [My Room Mode]

אם אחת הדלתות אינה נעולה בזמן השימוש בתוכנית My Room Mode, נעילת מחבר טעינת ה-AC תשתחרר ותוכנית My Room Mode תופסק. כדי להשתמש שוב בתפקוד My Room Mode, חבר מחדש את כבל הטעינה של AC והפעל את תוכנית My Room Mode. בעת שימוש בתפקוד My Room Mode בעמדת טעינה ציבורית, יתכן ותידרש שוב פעולה להתחלת הטעינה באמצעות המטען, לפני התחלת התוכנית My Room Mode.

■ בעת שימוש בתוכנית "My Room Mode" כל אחד מהדברים הבאים עלול להתרחש.

- כאשר הטעינה הנוותרת של הסוללה ההיברידיית מגיעה לגבול התחתון, מערכת המיזוג מופסקת אוטומטית. במצב זה, לא ניתן להשתמש במערכת מיזוג האוויר עד שהטעינה הנוותרת של הסוללה ההיברידיית תגדל. העבר את מתג POWER למצב OFF והשתמש בתוכנית "My Room Mode" לאחר שטעינת הסוללה ההיברידיית שנוותרה, חזרה לערכה המלא.
- כאשר הטמפרטורה החיצונית נמוכה, תפוקת החימום עשויה להיות מוגבלת עקב הגבלת פעולת מערכת מיזוג האוויר.
- נורות אזהרה ומחווונים כגון נורת אזהרה של מערכת הגה הכוח החשמלי (צהוב) ונורת חיווי תקלה, עשויות להידלק, אך אין זו תקלה. כמו כן, כאשר האזור שמסביב חשוך, הפנסים הקדמיים מופעלים.

הפעלת תוכנית My Room Mode

אזהרה

בעת שימוש בתוכנית My Room Mode, הקפד על אמצעי הזהירות הבאים.

- אל תשאיר ילדים, אנשים הזקוקים לסיוע או חיות מחמד בתוך הרכב. המערכת עשויה לכבות אוטומטית וטמפרטורת הפנים עשויה להיות גבוהה או נמוכה, וכתוצאה מכך ייגרמו מכת חום, התייבשות או היפותרמיה. ניתן להשתמש גם במכשירים כמו מגבים, דבר שעלול להוביל לפעולה מוטעית ולתאונה.
- לפני השימוש, בדוק בקפידה את הבטיחות סביב הרכב.

- 1 חבר את כבל הטעינה AC לרכב והתחל את הטעינה.
- 2 העבר את מתג POWER למצב ON במהלך הטעינה.
- מסך ההגדרות של תוכנית My Room Mode מוצג אוטומטית בתצוגה המרכזית.
- 3 בחר [Yes] (כן).
- תוכנית My Room Mode מתחילה לפעול וניתן להשתמש במערכות כגון מערכת מיזוג האוויר ומערכת השמע, בתוך הרכב.
- כאשר אין משתמשים בתוכנית My Room Mode, בחר [No] (לא).



להפסקת תוכנית My Room Mode, העבר את מתג POWER למצב OFF.

נסיעה עם ילדים

מנע מילדים להפעיל תפקוד העלול ללכוד חלק מגופם, כדוגמת דלתות, חלונות חשמליים, מושבים וכד'.

כדי למנוע מילדים לפתוח ולסגור את הדלתות והחלונות החשמליים, השתמש בנעילת מגן לילדים ובמתג נעילת החלונות.

לעולם אל תשתמש במושב בטיחות לילד הפונה לאחור במושב הנוסע הקדמי כאשר מתג ההפעלה/נטרול במצב "On".

במקרה של תאונה, הכוח הרב וההתנפחות המהירה של כרית האוויר הקדמית, של הנוסע הקדמי, יכולים לגרום לפציעה חמורה ואף קטלנית של הילד.

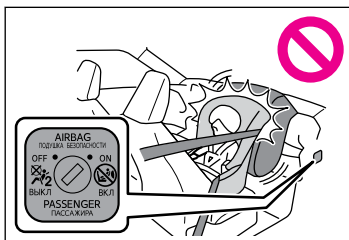

בסוכם השמש של הנוסע ישנה תווית המציינת את האיסור לחבר מושב בטיחות לילד הפונה לאחור במושב הנוסע הקדמי.



אם נוסע ברכב ילד שאינו גדול מספיק כדי לחגור נכון חגורת בטיחות המיועדת למבוגרים, השתמש במערכת בטיחות לילדים. מערכות בטיחות לילדים נועדו לשמור על בטיחות הילדים.

כדי להבטיח את בטיחות הילדים, הקפד על הדברים הבאים כאשר ילדים נמצאים ברכב.

- ודא שילדים תמיד חוגרים חגורת בטיחות. אם ילד אינו חוגר חגורת בטיחות, במקרה התנגשות, הוא עלול להתנגש בחלון, בנוסע אחר או עם פנים הרכב. כמו כן, אם ילד נוסע כשהוא יושב על ברכיו של נוסע אחר, בהתנגשות הוא עלול להתנגש בחלון, בנוסע אחר או עם פנים הרכב.
- הושבת ילדים במושבים האחוריים. מומלץ שילדים ישבו במושבים האחוריים כדי למנוע מגע מקרי עם בקורות הנהג.
- אל תאפשר לילדים להפעיל דלתות, חלונות וכד'.

תנוחות ישיבה לילדים

מומלץ שילדים ישבו במושבים האחוריים כדי למנוע מגע מקרי עם בקורות הנהג. במקרה של תאונה, עוצמת ההתנפחות של כרית האוויר של הנוסע הקדמי SRS עלולה לגרום מוות או פציעה חמורה לילד היושב על מושב הנוסע הקדמי. אל תאפשר לילד לנסוע על מושב הנוסע הקדמי אלא אם הדבר בלתי נמנע.

אזהרה

- כאשר התקנת מושב בטיחות לילדים למושב הנוסע הקדמי בלתי נמנעת, הזז את המושב כמה שיותר אחורה והתקן את מושב הבטיחות לילד כך שהוא פונה לפנים. אם מושב הבטיחות לילדים אינו מותקן כהלכה, במקרה של תאונה, עוצמת ההתנפחות של כרית האוויר SRS לנוסע הקדמי עלולה לגרום מוות או פציעה חמורה.
- אל תאפשר לילדים להישען על הדלתות, מסילות הגג או העמודים. במקרה של תאונה, עוצמת ההתנפחות של כרית אוויר SRS עלולה לגרום מוות או פציעה חמורה לילד.
- בעת כוונן מושב הנהג, אם הוא נוגע בילד או במושב הבטיחות לילד, התקן את מושב הבטיחות לילד במושב האחורי מאחורי מושב הנוסע הקדמי.
- כוונן את מושב הנוסע הקדמי כך שלא יפריע לילד או למושב הבטיחות לילד.
- אם ילד שגובהו מעל 100 ס"מ נוסע ברכב, השתמש במושב ג'וניור. בעת שימוש במושב ג'וניור, ודא שחגורת הבטיחות חגורה כהלכה.

אזהרה

- לעולם אין להשאיר ילדים ברכב ללא השגחה ואין לאפשר להם לשחק או להשתמש במפתחות.
- ילד מסוגל להתניע את המנוע או לשלב את ידית ההילוכים להילוך סרק.
- אין להשאיר ילדים ללא השגחה ברכב. ילדים עלולים לגרום לרכב לזוז בטעות, מה שיוביל לתאונה או יגרום שריפה.
- אין להשאיר אנשים או בעלי חיים ברכב. הטמפרטורה בתוך הרכב עלולה להיות גבוהה במיוחד בשעות היום, מה שעלול להוביל למכת חום או למוות.
- אל תאפשר לילדים לרכוב על ברכיו של נוסע.
- אם ילד יושב על ברכיו של נוסע אחר, במקרה התנגשות, הוא עלול להתנגש בחלון, בנוסע אחר או עם פנים הרכב. וודא שהילד חוגר חגורת בטיחות או משתמש במושב בטיחות לילדים.
- השתמש במושב בטיחות לילדים קטנים. אם נוסע ברכב ילד שאינו גדול מספיק כדי לחגור נכון חגורת בטיחות, השתמש במושב בטיחות לילדים.
- השתמש נכון במושבי בטיחות ילדים. מושבי בטיחות לילדים נועדו לשמור על ילדים במקרה התנגשות או עצירת פתע.
- הקפד להתקין בצורה מאובטחת מושבי בטיחות לילדים ולהשתמש בהם נכון.
- החלף מושבי בטיחות לילדים שהיו מעורבים בהתנגשות.
- אם הרכב היה מעורב בהתנגשות, ייתכן שמושב בטיחות לילדים מותקן נפגעה ולא יוכל לספק את אותה רמת ביצועי ספיגת פגיעות, גם אם החלק החיצוני שלו נראה תקין.
- כאשר מושב בטיחות לילדים אינו בשימוש, אבטח אותו כך שהוא לא יפריע לנהיגה.
- בעת הסרת מושב בטיחות לילדים, אחסן אותו מחוץ לרכב או בצורה מאובטחת בתא המטען.

בחירת מושב בטיחות מתאים לילד

אמצעי זהירות לבחירת מושב בטיחות לילדים

כדי להבטיח את בטיחות הילד, הקפד על ההוראות הבאות בעת שימוש במושב בטיחות לילדים.

- הקפד לשמור על אמצעי הזהירות לגבי מושבי בטיחות לילדים.
- בחר במושב בטיחות לילדים המתאים לגילו ולמידות גופו של הילד.
- בדוק את התאימות מושבי הבטיחות לילדים עם כל מקום ישיבה.
- בהתאם למושב הבטיחות לילד, ייתכן שלא ניתן יהיה להתקין אותו.
- לפרטים אודות השימוש במושב בטיחות לילד, עיין במדריך למשתמש של מושב הבטיחות לילד.

מניעת פתיחת הדלתות האחוריות מתוך הרכב (נעילת מגן לילדים)

כאשר המנעול מופעל, לא ניתן לפתוח את הדלת מתוך הרכב.

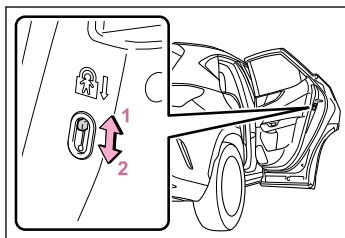

1 שחרור נעילה

2 נעילה

מנעולים אלה ניתן להפעיל כדי למנוע מהילדים לפתוח את הדלתות האחוריות. לחץ על כל אחד ממתגי הדלתות האחוריות לשם נעילת שתי הדלתות האחוריות.

מידע

■ שיטת פתיחת הדלת בעת שימוש בנעילת מגן לילדים

שחרר את נעילת הדלת ומשוך את ידית הדלת החיצונית כדי לפתוח את הדלת. אם יש צורך לפתוח את הדלת מתוך פנים הרכב, פתח את חלון הדלת האחורית ומשוך את ידית הדלת החיצונית.

בחירת מושב בטיחות לילד

השתמש במושב בטיחות לילד העומדת בתקנות R44 (ECE) UN או R129 (ECE) UN. למושבי בטיחות לילדים. U.N.

דוגמה

"UN (ECE) R44"

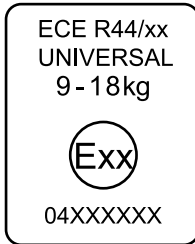

"UN (ECE) R129"

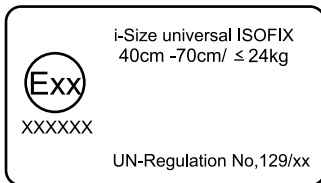

שים לב

- הסמל המוצג עשוי להשתנות בהתאם במוצר.
- אם הקטגוריה של מושב בטיחות לילדים אינה ברורה, עיין במדריך למשתמש של מושב הבטיחות לילדים או בדוק עם היצרן.

אזהרה

- בדוק שניתן לחגור כראוי את חגורת הבטיחות למושב ליד מושב בטיחות לילדים. בהתאם לסוג מושב הבטיחות לילדים, ייתכן שלא ניתן יהיה לחגור את חגורת הבטיחות כראוי. במקרה זה, השתמש במושב אחר.
- בעת כוונן מושב הנהג, אם הוא נוגע בילד או במושב הבטיחות לילד, התקן את מושב הבטיחות לילד במושב האחורי מאחורי מושב הנוסע הקדמי.
- כוונן את מושב הנוסע הקדמי כך שלא יפריע לילד או למושב הבטיחות לילד.
- כאשר מתקינים מושב בטיחות לילד עם בסיס תמיכה, אם מושב הילד מפריע למשענת גב המושב בעת חיבורו לבסיס התמיכה, כוונן את משענת גב המושב לאחור עד שלא תהיה כל הפרעה.
- אם נקודת העיגון של חלק הכתף של חגורת הבטיחות נמצאת לפני מוביל חגורת הבטיחות של הילד, הזז לפנים את המושב.

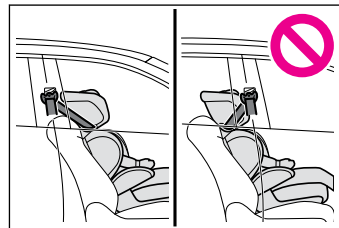

- בעת התקנת מושב בטיחות לצעיר. אם הילד היושב במושב הבטיחות שלו במצב זקוף מאוד, כוונן את משענת הגב למצב הנוח ביותר.

מושבי בטיחות מומלצים לילדים

אמצעי עיגון		מושב בטיחות מומלצים לילדים	קבוצת משקל
מקובע בעזרת נקודות עיגון תחתונות	חיבור בעזרת חגורת בטיחות		
לא ישים	כן	LEXUS GO+, BABY SAFE PLUS	קבוצה 0 או 0+ עד 10 ק"ג או 13 ק"ג
כן	כן	LEXUS DUO PLUS	קבוצה I 9 עד 18 ק"ג
כן	כן	LEXUS KIDFIX 2S(1) (2)	קבוצה II - III 15 עד 25 ק"ג - 22
כן	כן	LEXUS MAXI PLUS	עד 36 ק"ג

(1) כוונן את מערכת משענת הראש, כך שהיא לא תפריע לפנים הרכב.

(2) הקפד לחבר את חגורת הבטיחות דרך אביזר SecureGuard.

יתכן שמושבי בטיחות לילדים המופיעים בטבלה לא ניתן לרכוש מחוץ לאזור הקהילה האירופית והממלכה המאוחדת.

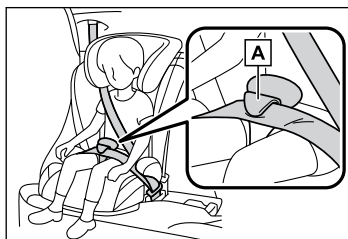

- בעת שימוש במושב בטיחות לילד עם אביזר SecureGuard, הקפד לנתב את חגורת המותן בתוך A אביזר SecureGuard, כמתואר באיור.

מידע

לקסוס ממליצה להשתמש במושב בטיחות לילדים מקורי של לקסוס, שכן הוא עומד בתקני איכות מחמירים. מושבי בטיחות לילדים מקוריים של לקסוס מיוצרים במיוחד עבור רכבי לקסוס. לפרטים, עיין באתר האינטרנט של לקסוס או פנה למוסך מורשה, מומלץ סוכנות משנה לקסוס.

התאמת כל מקום ישיבה עם מושב בטיחות לילדים

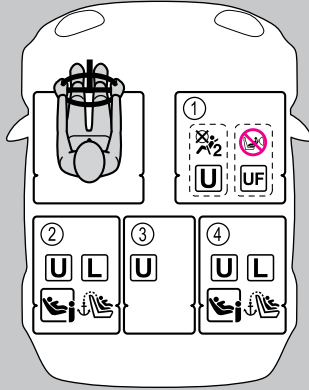

מקום ישיבה

4 (2)(3)	3 (2)(3)	2 (2)(3)	1 (1)(2)(3)		מספר מיקום המושב
			מתג הפעלה/ניתוק ידני של כרית האוויר		
			OFF	ON	
					
כן	כן	כן	כן	כן פונה לפנים בלבד	מיקום מושב מתאים להידוק אוניברסלי עם חגורה. (כן/לא) (4)
כן	לא	כן	לא	לא	מקום ישיבה i-Size (כן/לא)
לא	לא	לא	לא	לא	מקום ישיבה המתאים לעיגון רוחבי (L1/L2/No)

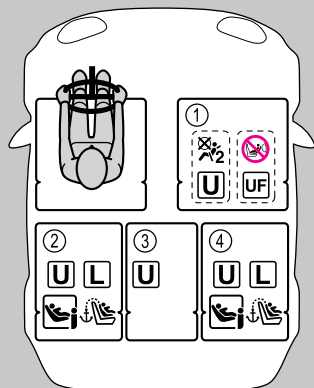

מקום ישיבה

④ (2)(3)	③ (2)(3)	② (2)(3)	① (1)(2)(3)		מספר מיקום המושב
			לש ינדי קותיני/הלעפה גתמ ריוואה תירכ		
			OFF	ON	
R1, R2X, R2 R3	לא	R1, R2X, R2 R3	לא	לא	נקודת עיגון המתאימה למושב הפונה לאחור R1/R2X/R2/ (R3/No)
F2X, F2, F3	לא	F2X, F2, F3	לא	לא	נקודת עיגון המתאימה למושב הפונה לפנים /F2X/F2/F3 (לא)
B2, B3	לא	B2, B3	לא	לא	נקודת עיגון מתאימה למושב ג'וניור (B2/B3/No)

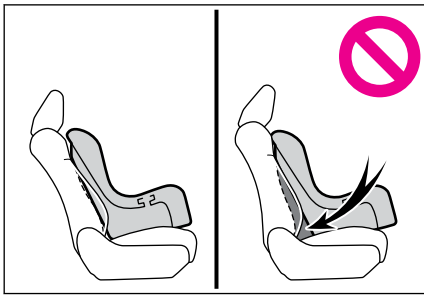

- (1) הזז את המושב הקדמי למצב אחורי לגמרי. ניתן לכוונן את גובה מושב הנוסע, הזז אותו למצב הגבוה ביותר.
 (2) הרים את משענת גב המושב כך שיהיה זקוף ככל האפשר וצמצם את הרווח בין מושב הבטיחות לילד ומשענת גב המושב.

- (3) אם משענת הראש מפריעה למושב הבטיחות לילד, ומשענת הראש ניתנת להסרה, הסר אותה. אחרת, הצב את משענת הראש במצב הגבוה ביותר.
 (4) כל הקבוצות האוניברסליות (קבוצה 0, 0+, II, III - I).

● לקסוס ממליצה למשתמשים, להשתמש ולבחור את מקומות הישיבה ② ו-④.

דריכת כרית האוויר של הנוסע הקדמי. לעולם אין להשתמש במושב בטיחות לילד הפונה לאחור על מושב הנוסע הקדמי כאשר מתג ההפעלה/הניתוק הידני של כרית האוויר במצב "ON".	
נטרול כרית האוויר של הנוסע הקדמי.	
מתאים לקשירה באמצעות חגורת בטיחות של הרכב בקטגוריית "אוניברסלי" של מושב הבטיחות לילד.	
מתאים למושבי בטיחות לילדים הפונים לפנים, בקטגוריה "אוניברסלית" המחוברת באמצעות חגורת הבטיחות.	
מתאים למושבי בטיחות לילדים הניתנים בטבלה המומלצת של מושבי הבטיחות לילדים והתאמתם (עמ' 71)	
מתאים למושבי בטיחות לילדים i-Size -1 ISOFIX.	
מושב זה מצויד בנקודת עיגון לרצועת קשירה עליונה.	

במצבים הבאים, עיין ב"רשימת התאימות לרכב" של יצרן מושב הבטיחות לילדים, או פנה לטכונות משנה לקסוס או למשווק של מושב הבטיחות לילדים.

- אם מושב הבטיחות לילד שברשותך אינו בקטגוריה "אוניברסלית"
- כאשר לא ידוע אם מושב הבטיחות לילד שברשותך הוא בקטגוריה "אוניברסלית" או לא

רשימת התקנת נקודות עיגון

מושבי בטיחות לילדים ISOFIX מחולקים לסוגי נקודות עיגון שונות. בחר סוג נקודת עיגון בהתאם למיקום שבו יש להתקין את מושב הבטיחות לילדים. עיין בטבלה הבאה עבור סוגי נקודות העיגון.

● כדי לבדוק את סוג נקודת העיגון של מושב הבטיחות לילדים, עיין במדריך למשתמש המצורף לה.

● אם למושב הבטיחות לילדים אין סוג נקודת עיגון (או אם המידע אינו מופיע בטבלה), עיין ב"רשימת התאימות לרכב" של יצרן מושב הבטיחות לילדים או פנה למשווק של מושב הבטיחות לילדים.

תיאור	נקודת עיגון	קבוצת גודל	משקל הילד	קבוצת משקל
מושב תינוק הפונה לאחור	R1	E	עד 10 ק"ג	0
מושב תינוק פונה רוחבית לשמאל (Carycot) (סל קל)	L1	F		
מושב תינוק פונה רוחבית לימין (Carycot) (סל קל)	L2	G		
מושבי בטיחות לילד בגובה מלא, הפונות לאחור	R3	C	עד 13 ק"ג	0+
מושבי בטיחות לילד בגודל מופחת, הפונים לאחור	R2	D		
מושבי בטיחות לילד בגודל מופחת, הפונים לאחור	R2X	-		
מושב תינוק הפונה לאחור	R1	E	9 עד 18 ק"ג	I
מושבי בטיחות לילד בגובה מלא, הפונים לפני	F3	A		
מושבי בטיחות לילד בגובה מופחת, הפונים לפני	F2	B		
מושבי בטיחות לילד בגובה מופחת, הפונים לפני	F2X	B1		
מושבי בטיחות לילד בגובה מלא, הפונים לאחור	R3	C		
מושבי בטיחות לילד בגודל מופחת, הפונים לאחור	R2	D	15 עד 25 ק"ג	II
מושב לילד	B2, B3	-		

התקנת מושב בטיחות לילד

לקטוס ממליצה להתקין מושבי בטיחות לילדים במושב אחורי. לבטיחות, בעת שימוש במושב בטיחות לילדים, הקפד להתקין אותו במושב אחורי. אם התקנת מושב הבטיחות לילד במושב הנוסע הקדמי היא בתי נמנעת, ראה "התקנת מושב בטיחות לילדים למושב הנוסע הקדמי" (עמ' 82) השתמש במושב בטיחות לילדים המתאים למידות גופו של הילד. לעולם אל תשתמש במושב בטיחות ילדים בגודל שאינו מתאים.

התקנה באמצעות התקני קיבוע תחתונים ISOFIX

- התקן את מושב הבטיחות לילד בהתאם למדריך למשתמש המצורף לה.
- במצבים הבאים, עיין ב"רשימת התאימות לרכב" של יצרן מושב הבטיחות לילדים, או פנה לסוכנות משנה לקטוס או למשווק של מושב הבטיחות לילדים.
- אם מושב הבטיחות לילד שברשותך אינו בקטגוריה "אוניברסלית"
 - כאשר לא ידוע אם מושב הבטיחות לילד שברשותך הוא בקטגוריה "אוניברסלית" או לא

שים לב

לפני התקנת מושב בטיחות לילדים, הקפד לקרוא את המדריך למשתמש המצורף לו.

אזהרה

- בעת התקנת מושב בטיחות לילדים שים לב להלן.
- לאחר אבטחת מושב הבטיחות לילד, לעולם אל תכוונן את המושב ברכב.
 - כאשר נעשה שימוש בנקודות העיגון התחתונות, הקפד שלא ימצאו חפצים זרים סביב נקודות העיגון וכי חגורת הבטיחות לא תיתפס מאחורי מושב הבטיחות לילד.
 - התקן את מושב הבטיחות לילד בהתאם למדריך למשתמש המצורף לי.

התקנת מושב בטיחות לילדים תואמת ISOFIX/i-Size

רכב זה מצויד בהתקני קיבוע תחתונים של ISOFIX. לכן, ניתן להתקין במהירות ובקלות מושבי בטיחות לילדים תואמי ISOFIX.

אם משענת ראש מפריעה למושב בטיחות לילדים

- בעת התקנת מושב בטיחות לילדים, אם אחת ממשענות הראש מפריעה למושב הבטיחות לילד, הסר את משענת הראש או כוונן את מיקומה.
- הסרת משענות הראש.
- אם לא ניתן להסיר משענת ראש, העבר אותה למצב העליון.

השימוש ברצועת קשירה עליונה

אזהרה

- בעת התקנת מושב בטיחות לילדים שים לב להלן.
- ודא שהרצועה העליונה אינה מפותלת.
- ודא שהרצועה העליונה מחוברת לעיגון רצועת הקשירה העליונה.
- וודא שהרצועה העליונה מחוברת בבטחה.
- לאחר אבטחת מושב הבטיחות לילד, אל תכוונו את המושב.
- לאחר התקנת מושב בטיחות לילד, אל תכוונו את משענת הראש.
- התקן בצורה בטוחה את מושב הבטיחות לילד בהתאם למדריך למשתמש המצורף לו.

חבר את הרצועה העליונה של מושב הבטיחות לילדים לנקודת העיגון העליונה של הרכב. התקן את מושב הבטיחות לילד בהתאם למדריך למשתמש המצורף לו.

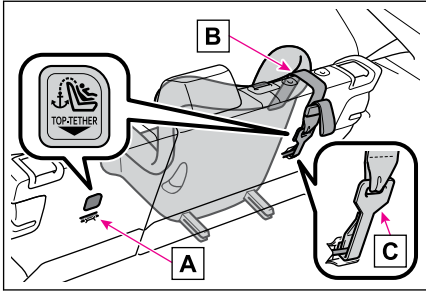

[A] נקודות עיגון לרצועת קשירה עליונה

[B] רצועה עליונה

[C] וו

- 1 הסר את משענת הראש. אם לא ניתן להסיר את משענת הראש, העבר אותה למצב העליון. נתב את הרצועה העליונה מתחת למשענת הראש.
- 2 חברו את הוו לנקודת העיגון העליונה.
- 3 הדקו את רצועת הקשירה העליונה כדי לאבטח את הוו. ודא שהרצועה העליונה מהודקת והוו מחובר היטב.

התקנה מושב בטיחות לילדים בעזרת נקודות עיגון ISOFIX תחתונות

שלב את המחברים של מושב בטיחות לילדים תואמת ISOFIX לנקודות העיגון ISOFIX התחתונות של הרכב. התקן את מושב הבטיחות לילד בהתאם למדריך למשתמש המצורף לו.

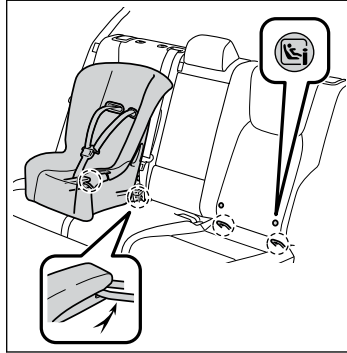

1 בדוק את מיקום נקודות העיגון התחתונות.

2 התקן את מושב הבטיחות לילד במושב.

3 שלב את המחברים של מושב הבטיחות לילדים לנקודות העיגון התחתונות.

4 התקן את מושב הבטיחות לילד בהתאם למדריך למשתמש המצורף לו.

5 טלטל את מושב הבטיחות לילדים המותקן בכל הכיוונים. ודא שמושב הבטיחות לילדים מותקן היטב.

התקנת מושב בטיחות לילדים באמצעות חגורת בטיחות

בעת התקנת מושב בטיחות לילדים שאינה תואמת i-Size/SOFIX, השתמש בחגורת בטיחות כדי להתקין אותה. התקן את מושב הבטיחות לילד בהתאם למדריך למשתמש המצורף לו.

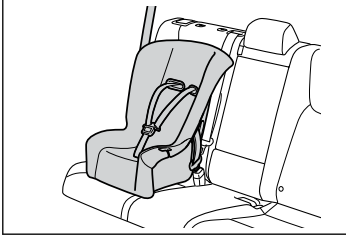

⚠ אזהרה

בעת התקנת מושב בטיחות לילדים שים לב להלן.

- אל תאפשר לילדים לשחק עם חגורות הבטיחות. אם חגורת הבטיחות מתפתלת סביב צווארו של ילד, עלולות להיגרם תאונות חנק או פציעות חמורות או קטלניות אחרות.
- אם קרה הדבר ולא ניתן לשחרר את האבזם, יש להשתמש במספריים לשם חיתוך החגורה.
- בעת שימוש במושב ג'וניור, ודא שחגורת הכתף ממוקמת היטב מעל כתף הילד.
- לאחר אבטחת מושב הבטיחות לילד, אל תכוונן את המושב.
- ודא כי לוחית חגורת הבטיחות והאבזם מהודקים בביטחה.
- ודא שחגורת המושב אינה מפותלת.
- התקן בביטחה את מושב הבטיחות לילד בהתאם למדריך למשתמש המצורף לו.
- נענע את מושב הבטיחות לילד ימינה ושמאלה, קדימה ואחורה, על מנת לוודא שהוא הותקן בבטחה.

התקנת מושב בטיחות לילדים באמצעות חגורת בטיחות

התקן את מושב הבטיחות לילד בהתאם למדריך למשתמש המצורף לו. במצבים הבאים, עיין ב"רשימת התאימות לרכב" של יצרן מושב הבטיחות לילדים, או פנה לסוכנות משנה לקסוס או למשווק של מושב הבטיחות לילדים.

- אם מושב הבטיחות לילד שברשותך אינו בקטגוריה "אוניברסלית"
- כאשר לא ידוע אם מושב הבטיחות לילד שברשותך הוא בקטגוריה "אוניברסלית" או לא

⚠ אזהרה

- בעת התקנת מושב בטיחות לילדים שים לב להלן.
- לאחר אבטחת מושב הבטיחות לילד, אל תכוונן את המושב.
- התקן את מושב הבטיחות לילד בהתאם למדריך למשתמש המצורף לו.

אם משענת ראש מפריעה למושב בטיחות לילדים

- בעת התקנת מושב בטיחות לילדים, אם אחת ממשענות הראש מפריעה למושב הבטיחות לילד, הסר את משענת הראש או כוונן את מיקומה.
- הסרת משענות הראש.
- אם לא ניתן להסיר משענת ראש, העבר אותה למצב העליון.

הסרת מושב בטיחות לילד המותקן עם חגורת בטיחות

אם מושב בטיחות לילד מותקן עם חגורת בטיחות, שחרר את חגורת הבטיחות על מנת להסירה.

1 לחץ על לחצן השחרור באבזם הנעילה.

כאשר האבזם משוחרר, מושב הבטיחות לילד עלולה לנתר כלפי מעלה. הקפד להחזיק את מושב הבטיחות לילד בעת שחרור האבזם.

2 הסר את חגורת הבטיחות ממושב הבטיחות לילדים.
חגורת הבטיחות תיגלל אוטומטית.

1 העבר את חגורת הבטיחות דרך מושב הבטיחות לילדים.

התקן את מושב הבטיחות לילד בהתאם למדריך למשתמש המצורף לו.

2 הכנס את הלשונית לצוך האבזם עד שנשמע צליל.

ודא שחגורת הבטיחות אינה מפותלת.

3 בדוק שחגורת הבטיחות מהודקת.

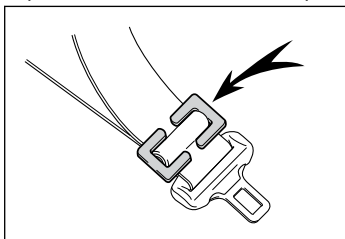

לשם התקנת מושב בטיחות לילד תזדקק לתפסנית נעילה. פעל על פי ההוראות המסופקות על ידי יצרן המערכת/המושב. אם מושב הבטיחות לילד אינו מצויד בתפסנית נעילה, ניתן לרכוש אותה אצל סוכני לקסוס, או אצל כל גורם מקצועי מורשה אחר המצויד בהתאם:

תפסנית נעילה למושב בטיחות לילד (מק"ט 73119-22010)

4 לאחר התקנת מושב הבטיחות לילד, נענע את המושב לפניים ולאחור כדי לוודא את התקנתו בבטחה.
ודא שמושב הבטיחות לילדים מותקן היטב.

התקנת מושב בטיחות לילדים למושב הנוסע הקדמי

- כוונן את הזווית של משענת גב המושב למצב ישיבה כמעט זקופה.
- כוונן את זווית הגב של מושב הנוסע הקדמי עד להשגת מגע טוב.
- הסר את משענות הראש אם לא ניתן להסיר את משענת הראש, העבר אותה למצב העליון.

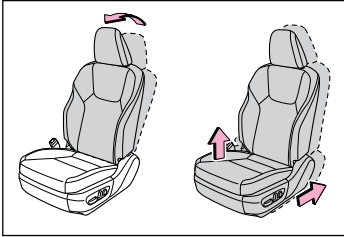

אין להתקין מושב בטיחות לילדים במושב הנוסע הקדמי אלא אם היא בלתי נמנעת. במקרה של תאונה, עוצמת ההתנפחות של כרית אוויר SRS עלולה לגרום מוות או פציעה חמורה לילד.

- כאשר התקנת מושב בטיחות לילד על מושב הנוסע הקדמי היא בלתי נמנעת, כוונן את מושב הנוסע הקדמי כדלקמן:
- הזז את המושב למצב האחורי ביותר
- הזז את המושב למצב העליון

⚠ אזהרה

- בסוכך השמש של הנוסע ישנה תווית המציינת את האיסור לחבר מושב בטיחות לילד הפונה לאחור, במושב הנוסע הקדמי.



- בעת התקנת מושב בטיחות ילדים במושב הנוסע הקדמי, הזז את המושב כמה שיותר אחורה. במקרה של תאונה, עוצמת ההתנפחות של כרית האוויר SRS עלולה לגרום מוות או פציעה חמורה לילד.
- ודא שגופו של הילד לא יגע בדלתות, קורות הגג או המסגרת. במקרה של תאונה, עוצמת ההפעלה של כרית אוויר SRS עלולה לגרום לילד פציעה קשה ואף קטלנית
- כאשר מותקן מושב בטיחות לצעיר, הקפד תמיד שחלק הכתפיים של החגורה ימוקם על פני הכתפיים של הילד.
- השתמש במושב בטיחות לילד המתאים לגילו ומידותיו של הילד.

התקנת מושב בטיחות לילדים למושב הנוסע הקדמי

- הקפד לכוונן כראוי את מושב הנוסע הקדמי לפני התקנת מושב הבטיחות לילד. התקן את מושב הבטיחות לילד בהתאם למדריך למשתמש המצורף לו.

אזהרה ⚠

■ כאשר מתקינים מושב בטיחות לילד

מסיבות בטיחות, התקן תמיד את מושב הבטיחות לילד במושב האחורי. במידה ולא ניתן להשתמש במושב האחורי, ניתן להשתמש במושב הקדמי כל עוד מתג הניתוק הידני של מערכת כרית האוויר במצב "OFF". אם מערכת ההפעלה והכיבוי הידנית של כרית האוויר נשארת פעילה, הפגיעה החזקה של התנפחות כרית האוויר עלולה לגרום פציעה חמורה או אפילו מוות.

■ כאשר לא מותקן מושב בטיחות לילד במושב הנוסע הקדמי

ודא שמערכת ההדלקה והכיבוי הידנית של כרית האוויר מוגדרת למצב "ON". אם היא במצב OFF, כרית האוויר עלולה שלא להתנפח במקרה של תאונה, מה שעלול לגרום פציעה חמורה או אפילו מוות.

נטול כריות האוויר לנוסע הקדמי

● הכנס את המפתח המכני לתוך הצילינדר וסובב אותו למצב "OFF".

נורת הביקורת "OFF" נדלקת (רק כאשר מתג POWER במצב "ON").

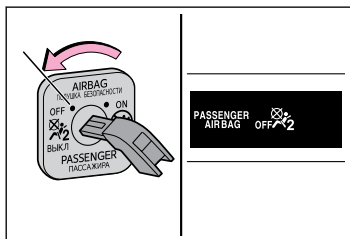

מערכת הפעלה/ניתוק ידני של כרית האוויר

מערכת זו מנטרלת את כריות האוויר הבאות. ● כרית אוויר SRS של הנוסע הקדמי

נטרל את כריות האוויר רק כאשר נעשה שימוש במושב בטיחות לילד במושב הנוסע הקדמי.

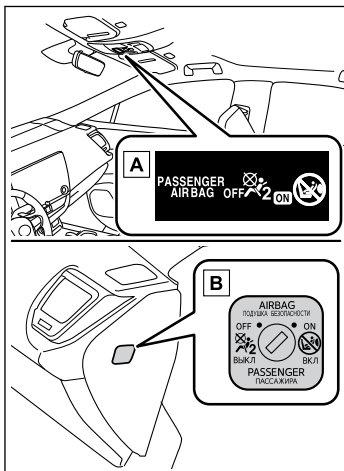

[A] נורת ביקורת "PASSENGER AIR BAG" נורות ביקורת "PASSENGER AIR BAG" ו-"ON" נדלקות כאשר מערכת כריות האוויר דרוכה, וכעבור 60 שניות הן כבות. (רק כאשר מתג POWER במצב ON).

[B] מתג הפעלה/ניתוק ידני של כרית האוויר

מידע

■ מידע על נורת ביקורת כרית האוויר - "PASSENGER AIR BAG"

אם מתרחשת אחת מהבעיות הבאות, ייתכן שיש תקלה במערכת.

דאג מיידית לבדיקת הרכב במוסך מורשה, מומלץ בסוכנות משנה לקוסט.

● נורת הביקורת "OFF" אינה דולקת כאשר מתג הניתוק הידני של כרית האוויר נמצא במצב "OFF".

● נורת הביקורת אינה משתנה עם העברת מתג ההפעלה/הניתוק הידני של כרית האוויר למצב "ON" או "OFF".

סוגי מפתחות

עם הרכב מסופקים המפתחות הבאים.

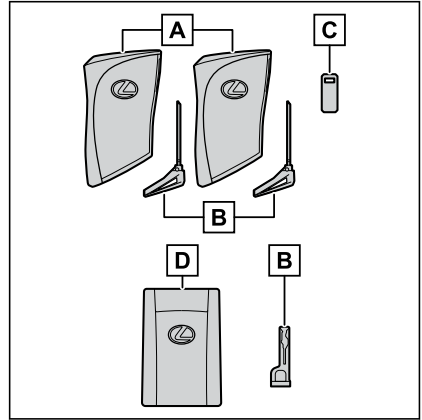

[A] מפתחות אלקטרוניים

· הפעלת מערכת הכניסה וההתנעה החכמה

· הפעלת תפקודי השלט רחוק

[B] מפתחות מכניים

[C] לוחית מספר מפתח

[D] מפתח כרטיס (מפתח אלקטרוני) (אם קיים)

הפעלת מערכת הכניסה וההתנעה החכמה

שים לב ⚠

■ כדי למנוע גרימת נזק למפתח

● אל תפיל את המפתחות ואל תחשוף אותם לחבטות חזקות ואין לכופפם.

● אין לחשוף את המפתחות לטמפרטורות גבוהות לפרקי זמן ארוכים.

● אל תרטיב את המפתחות ואל תרחץ אותם במתקן רחיצה.

● אל תחבר חומרים מתכתיים או מגנטיים למפתחות ואל תניח את המפתחות בקרבת חומרים מהסוג שצוין.

● אין לפרק את המפתחות.

● אין להצמיד מדבקות וכל חומר אחר למעטה המפתח האלקטרוני.

● אל תניח מפתחות בסמוך לחפצים היוצרים שדות מגנטיים כדוגמת טלוויזיות, מערכות אודיו ותנורי הולכה (אינדוקציה) או ציוד רפואי הפועל בגלי מיקרו ואל תקבל טיפול רפואי כאשר המפתחות ברשותך.

■ נשיאת מפתח אלקטרוני ברשותך

נשיאת מפתח אלקטרוני במרחק 10 ס"מ או יותר מציוד אלקטרוני פועל. גלי רדיו

הנוצרים מציוד אלקטרוני במרחק של עד 10 ס"מ מהמפתח האלקטרוני עלולים

לשבש את פעולת המפתח, תוך שהדבר

יכול לגרום לו שלא לפעול בצורה תקינה.

מידע 

מפתח כרטיס

● במפתח המכני המאוחסן בתוך מפתח הכרטיס יש להשתמש רק במקרה שמתעוררת בעיה, כמו למשל כאשר המפתח אינו פועל כתקנו.

● אם מכסה הסוללה אינו מותקן והסוללה נופלת החוצה או אם הסוללה הוסרה בגלל שהמפתח נרטב, התקן מחדש את הסוללה כשהקוטב החיובי פונה לעבר שמל לקסוס.

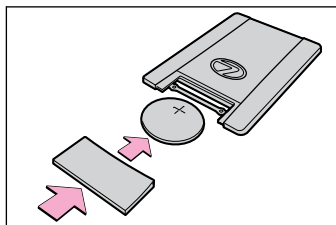

● מפתח הכרטיס אינו עמיד בפני מים.

שים לב 

שימוש במפתח כרטיס (אם קיים)

- אם הסוללה או הדקי מפתח הכרטיס נרטבו, הסוללה עלולה להחליד וכרטיס המפתח עלול להפסיק לפעול. אם מפילים את המפתח לתוך מים, או אם נשפכו מי שתייה למשל על המפתח, הסר מיד את מכסה הסוללה ונגב את הסוללה והדקים. (להסרת מכסה הסוללה, אחוז בעדינות ומשוך אותו). דאג לבדיקת הסוללה במוסך מורשה, מומלץ במרכז שירות של לקסוס.
- אל תמחץ את מכסה הסוללה ואל תשתמש במברג לשם הסרת מכסה הסוללה.
- הסרה בכוח של מכסה הסוללה עלול לכופף את המפתח או להסב לו נזק.
- אם מסירים לעיתים קרובות את מכסה הסוללה, הוא עלול להשתחרר/להתרופף.
- כאשר מתקינים את הסוללה, הקפד לבדוק את כיוונה. התקנת הסוללה בכיוון לא נכון עלול לגרום להתרוקנותה במהירות.
- המעטה של מפתח הכרטיס עלול להינזק או שהציפוי עלול להתקלף במצבים הבאים:
 - נושאים את הכרטיס יחד עם חפצים קשים, כדוגמת מטבעות ומפתחות.
 - מפתח הכרטיס נשרט על ידי חץ חד כדוגמת קצהו של עפרון מכני.
 - אם מנקים/מנגבים את מעטה מפתח הכרטיס בטינר או בבנזין.

מידע

■ בזמן טיסה במטוס

כאשר אתה נושא איתך מפתח אלקטרוני למטוס, וודא שאינך לוחץ על לחצן כלשהו בעודך נמצא בתא הנוסעים. אם אתה נושא עמך מפתח אלקטרוני בתוך תיק וכד', וודא שהלחצנים אינם יכולים להילחץ בצורה מקרית. לחיצה על לחצן עלולה לגרום למפתח האלקטרוני להפיק גלי רדיו העלולים להפריע לפעולתן של מערכות המטוס.

■ התרוקנות סוללת המפתח האלקטרוני

- אורך חיי השירות הסטנדרטי של סוללה הוא שנה עד שנתיים.
- אם הסוללה נחלשת, תישמע אזרה בתא הנוסעים כאשר מפסיקים את פעולת המערכת ההיברידית.
- מאחר ומפתח אלקטרוני קולט כל הזמן גלי רדיו, הסוללה תתרוקן אפילו אם לא נעשה שימוש במפתח. התופעות הבאות מצביעות על כך שיתכן וסוללת המפתח האלקטרוני התרוקנה. החלף את הסוללה על פי הצורך.
- מערכת הכניסה וההתנעה החכמה או השלט רחוק אינם פועלים.
- אזור האיתור הופך לקצר יותר.
- נורת הביקורת LED במפתח אינה נדלקת.
- כדי למנוע החמרה רצינית, אל תשאיר מפתח אלקטרוני במרחק של 1 מטר מסוגי הציוד החשמלי הבאים:
 - מכשיר טלוויזיה
 - מחשבים אישיים
 - טלפונים סלולאריים ומטעני סוללות
 - טלפונים סלולאריים הניתנים לטעינה חוזרת או טלפונים אלחוטיים
 - תנורי הולכה
 - מנורות שולחן

מידע

■ תפקוד חיסכון בסוללה

תפקוד החיסכון בסוללה יופעל במטרה למנוע את פריקת סוללת המפתח האלקטרוני ומצבר ה-12V של הרכב כאשר הרכב אינו בשימוש לפרק זמן ארוך.



● במצבים הבאים, למערכת הכניסה וההתנעה החכמה ייקח מעט יותר זמן לפתוח את נעילת הדלתות.

● המפתח האלקטרוני הושאר במרחק של כ-3.5 מטר מחוץ לרכב לפרק זמן של 10 דקות או יותר.

● לא נעשה שימוש במערכת הכניסה וההתנעה החכמה למשך 5 ימים או יותר.

● אם לא נעשה שימוש במערכת הכניסה וההתנעה החכמה במשך 14 ימים או יותר, לא ניתן לשחרר את נעילת הדלתות מאף דלת, למעט מדלת הנהג. במקרה זה, אחוז את ידית דלת הנהג, או השתמש בשלט רחוק או במפתח המכני לשם שחרור הנעילה של הדלתות.

■ העברת המפתח האלקטרוני למצב חיסכון בסוללה

כאשר מוגדרת תצורת חסכון בסוללה, מידת התרוקנות הסוללה פוחתת למינימום על ידי הפסקת המפתח האלקטרוני מלקלוט גלי רדיו. לחץ פעמיים  תוך כדי לחיצה והחזקת . וודא שנורת ביקורת המפתח האלקטרוני מהבהבת 4 פעמים. בעוד מוגדרת תצורת חסכון בסוללה, לא ניתן להשתמש במערכת הכניסה וההתנעה החכמה. לביטול התפקוד, לחץ על אחד מלחצני המפתח האלקטרוני.

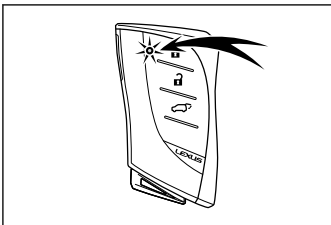

מערכת כניסה והתנעה חכמה

אזהרה ⚠

- מושפע מגלי רדיו (משפיע מאנטנות מערכת הכניסה וההתנעה החכמה)
 - אנשים עם קוצבי לב מושתלים, קוצבי לב לטיפול בסינכרון מחדש או דפיברילטורים מושתלים צריכים לשמור על מרחק סביר בינם לבין אנטנות מערכת הכניסה וההתנעה החכמה. גלי הרדיו עשויים להשפיע על פעולתם של מכשירים כאלה. במידת הצורך, ניתן להשבית את תפקוד הכניסה. שאל במוסך מורשה, מומלץ בסוכנות משנה לקסוס לקבלת פרטים, כגון תדירות גלי הרדיו ותזמון גלי הרדיו המשודרים. לאחר מכן, היוועץ עם הרופא כדי לבדוק אם עליך להשבית את תפקוד הכניסה.
 - אנשים המשתמשים בציוד רפואי חשמלי מסוג שאינו קוצבי לב או אמצעי הסדרת קצב לב אחרים, חייבים להיוועץ עם יצרן הציוד לשם קבלת מידע ביחס לפעולת הציוד בתנאי השפעה של גלי רדיו. לגלי רדיו עלולות להיות השפעות בלתי צפויות על פעולתו של ציוד רפואי כדוגמת זה שצוין.
- לקבלת פרטים אודות נטרול תפקוד הכניסה, פנה למוסך מורשה, מומלץ לסוכנות משנה לקסוס.

מידע

- אישור של מספר מפתח רשום ניתן לאשר את מספר המפתחות שכבר רשומים ברכב. למידע מפורט, פנה למוסך מורשה, מומלץ לסוכנות משנה לקסוס.
- כאשר יש צורך להשאיר את המפתח בידי השומר במגרש החניה נעל את תא הכפפות בהתאם לנסיבות. הוצא את המפתח המכני לשימושך האישי ומסור רק את המפתח האלקטרוני לידי שומר מגרש החניה.

מידע

■ **אם נשמעת אזהרה ומוצגת הודעת אזהרה**

נשמעת אזהרה ומוצגת הודעת אזהרה בצג המידע הרב תפקודי המשמשות להגנה מפני תאונות בלתי צפויות או גניבת הרכב כתוצאה מהפעלה שגויה. כאשר מוצגת הודעת אזהרה, נקוט באמצעים המתאימים בהתבסס על ההודעה המוצגת.

הרשום מטה מתאר מצבים ונהלי תיקון כאשר רק אזעקה נשמעת.

- כאשר אזעקה פנימית מצלצלת ברצף מצב: מתג POWER הועבר למצב ACC כאשר דלת הנהג הייתה פתוחה (או שנתחה כאשר מתג POWER היה במצב ACC).
- תהליך תיקון: העבר את מתג POWER למצב OFF וסגור את דלת הנהג.

■ **תנאים המשפיעים על הפעולה**

מערכת הכניסה וההתנעה החכמה, השלט רחוק ומערכת משבת המנוע (אימוביליזר) משתמשים בגלי רדיו חלשים. במצבים הבאים, התקשורת בין המפתח האלקטרוני והרכב עלולה להיות מושפעת תוך מניעת יכולת פעולה תקינה של מערכת הכניסה וההתנעה החכמה או השלט רחוק של הרכב.

- כאשר סוללת המפתח האלקטרוני פרוקה (ריקה)
- בסמוך למגדל טלוויזיה, תחנת רדיו, תחנת כוח חשמל, תחנת דלק, שלטי חוצות גדולים, שדות תעופה או כל מתקן אחר המייצר גלי רדיו חזקים או רעשים חשמליים.

מידע

■ **מיקום האנטנה**

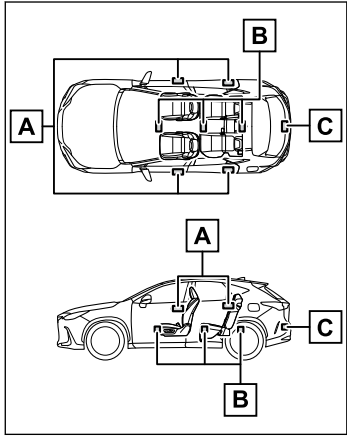

[A] אנטנות מחוץ לתא הנוסעים
 [B] אנטנות בתוך תא הנוסעים
 [C] אנטנה מחוץ לתא המטען

■ **טווח יעיל (אזורים שבהם מאותר המפתח האלקטרוני)**

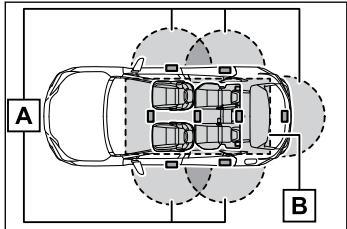

[A] כאשר נועלים או משחררים מנעילה את הדלתות ניתן להפעיל את המערכת כאשר המפתח האלקטרוני נמצא במרחק של כ- 70 ס"מ מהידית החיצונית של הדלת. (ניתן להפעיל רק את הדלתות המזהות את המפתח).

[B] כאשר מפעילים את המערכת ההיברידית או משנים את תצורות מתג Power ניתן להפעיל את המערכת כאשר המפתח האלקטרוני נמצא בתוך הרכב.

מידע

- גם אם המפתח נמצא בטווח היעיל (אזורי הזיהוי), המערכת עשויה שלא לפעול כהלכה במקרים הבאים:
 - בזמן נעילת הדלתות או שחרור נעילתן, המפתח האלקטרוני נמצא קרוב מדי לחלון או לידיית החיצונית של הדלת, בקרבת הקרקע או במקום גבוה.
 - אם המפתח האלקטרוני נמצא קרוב מדי לקרקע או במקום גבוה, או קרוב מדי למרכז הפגוש האחורי בעת פתיחת דלת תא המטען.
 - כאשר המפתח האלקטרוני נמצא על לוח המכשירים, במגש המארז האחורי או על הרצפה, בכיסי הדלתות או בתא הכפפות בזמן הפעלת המערכת ההיברידיית או החלפת תצורות מתג מנוע.
- **הערה לתפקוד הכניסה לרכב**
 - בזמן יציאה מהרכב, אל תשאיר מפתח אלקטרוני על ראש לוח המכשירים או בסמוך לכיסי הדלתות. תלוי בתנאי הקליטה של גלי הרדיו, יתכן ויתגלה על ידי האנטנה החיצונית של תא הנוסעים וניתן יהיה לנעול את הדלת מבחוץ תוך אפשרות לנעילתו של המפתח האלקטרוני בתוך הרכב.
 - כל זמן שהמפתח האלקטרוני נמצא בטווח היעיל, נעילת הדלתות או שחרור נעילתן יכולים להיעשות על ידי כל אחד.
 - גם אם המפתח האלקטרוני אינו בתוך הרכב, ניתן יהיה להתניע את המערכת ההיברידיית אם המפתח האלקטרוני נמצא קרוב לחלון.
 - הדלתות עשויות להשתחרר מנעילתן במקרה של התזת כמות מים גדולה על ידיית הדלת, כמו במקרה של גשם או במתקן רחיצת מכוניות, כאשר המפתח האלקטרוני נמצא בטווח היעיל. (הדלתות יינעלו אוטומטית לאחר כ- 30 שניות אם אלו לא נפתחו ונסגרו).

מידע

- כאשר המפתח האלקטרוני נמצא במגע או מכוסה בחפצים מתכתיים כדוגמת כרטיסים שאליהם מוצמד רדיד אלומיניום
 - קופסאות סיגריות שיש בתוכם רדיד אלומיניום
 - ארנקים מתכתיים או שקיות מטבעות
 - מחממי ידיים העשויים מתכת
 - מכשירים כדוגמת נגני תקליטורים DVD-1
- כאשר נעשה שימוש בקרבת מקום במפתחות אלחוטיים אחרים (המשדרים גלי רדיו)
- כאשר נושאים מפתח אלקטרוני יחד עם ההתקנים הבאים הפולטים גלי רדיו
 - רדיו נייד, טלפון סלולרי, טלפון אלחוטי או מכשירי תקשורת אלחוטיים אחרים
 - מפתח אלקטרוני של רכב אחר או שלט רחוק המפיק גלי רדיו
 - מחשבים אישיים או מכשירי עזר דיגיטליים אישיים (PDA's)
 - נגני שמע דיגיטליים
 - מערכות משחק נישאות
- אם ציפוי חלון בעל תכולה מתכתית או חפצים מתכתיים מוצמדים לחלון האחורי
- כאשר מונח מפתח אלקטרוני בסמוך למטען מצברים או מכשירים אלקטרוניים
- כאשר מחנים את הרכב במפרץ חניה שבו מופקים גלי רדיו.

מידע 
<p>■ אם לא נוהגים ברכב לפרקי זמן ארוכים</p> <p>● כדי למנוע את גניבת הרכב, אל תשאיר את המפתח האלקטרוני במרחק של 2 מטר מהרכב.</p> <p>● ניתן לנטרל מראש את מערכת הכניסה וההתנעה החכמה.</p> <p>● תצורת החיסכון בסוללות יכולה להפחית את צריכת המתח של המפתחות האלקטרוניים.</p> <p>■ להפעלה נכונה של המערכת</p> <p>הקפד לשאת איתך את המפתח האלקטרוני בזמן הפעלת המערכת. אל תקרב את המפתח האלקטרוני קרוב מדי לרכב בזמן הפעלת המערכת מבחוץ. בהתאם למיקום ולמצב האחיזה של המפתח האלקטרוני, ייתכן וזה לא יאוחר נכונה והמערכת עשויה שלא לפעול כהלכה. (מערכת האזעקה עלולה להפסיק לפעול באופן מקרי או שמערכת מניעת הנעילה של הדלת לא תפעל).</p>

מידע 
<p>● אם נעשה שימוש בשלט רחוק לשם נעילת הדלתות כאשר המפתח האלקטרוני בקרבת הרכב, ישנה אפשרות שנעילת הדלת לא תיפתח על ידי תפקוד הכניסה. (השתמש בשלט רחוק לשם שחרור נעילת הדלתות).</p> <p>● נגיעה בחיישן נעילת הדלת תוך לבישת ככפות עשויה להשהות או למנוע את פעולת הנעילה. הסר את הכפפות וגע שוב בחיישן הנעילה.</p> <p>● כאשר פעולת הנעילה מבוצעת באמצעות חיישן הנעילה, יוצגו אותות זיהוי פעמיים ברציפות. לאחר מכן, לא יינתנו אותות זיהוי.</p> <p>● אם ידית הדלת נרטבה בעוד המפתח האלקטרוני נמצא בטווח היעיל, הדלת עשויה להינעל ולהשתחרר מנעילתה לסירוגין. במקרה זה, פעל על פי תהליכי התיקון הבאים לרחיצת הרכב:</p> <p>• הנח את המפתח האלקטרוני במרחק 2 מטר או יותר מהרכב. (הקפד שלא ייגנב המפתח).</p> <p>• הגדר את המפתח האלקטרוני לתצורת חיסכון בסוללה על מנת לנטרל את מערכת הכניסה וההתנעה החכמה.</p> <p>● אם המפתח האלקטרוני נמצא בתוך הרכב וידית הדלת נרטבת בזמן הרחיצה, עלולה להופיע הודעת אזהרה בצג המידע הרב תפקודי ויישמע זמזם מחוץ לרכב. להפסקת פעולתה של האזעקה, נעל את כל הדלתות.</p> <p>● חיישן הנעילה עלול שלא לפעול היטב אם הוא בא במגע עם קרח, שלג, בוץ וכד'. נקה את חיישן הנעילה ונסה להפעילו בשנית.</p> <p>● גישה פתאומית לטווח היעיל או ידית דלת עלולה למנוע את פתיחת הנעילה של הדלתות. במקרה זה, החזר את ידית הדלת למצבה המקורי ובדוק האם נעילת הדלתות משתחררת לפני משיכה חוזרת של ידית הדלת.</p> <p>● אם ישנו מפתח אלקטרוני אחר בתחום האיזור, יתכן וייקח מעט יותר זמן לשחרר את נעילת הדלתות לאחר אחיזת ידית הדלת.</p>

— קישורים —

תכונות ותפקודים הניתנים להתאמה אישית (עמ' 548)

מידע

■ תפקוד תזכורת מושב אחורי

על מנת להזכירך לא לשכוח מטען וכד', במושב האחורי, כאשר מתג המנוע מועבר למצב OFF לאחר קיום אחד מהתנאים הבאים, יישמע צליל זמזם ותוצג הודעה בצג המידע הרב תפקודי, למשך כ-6 שניות.

● המנוע מופעל בתוך 10 דקות מרגע פתיחה וסגירה של דלת אחורית.

● דלת אחורית נפתחה ונסגרה לאחר שהמנוע הופעל.

עם זאת, אם דלת אחורית נפתחה ולא נסגרה בתוך כשתי שניות, ייתכן שתפקוד התזכורת למושב האחורי לא יפעל.

תפקוד תזכורת המושב האחורי קובעת כי מטען וכד' הונחו במושב האחורי, על בסיס פתיחה וסגירה של דלת אחורית.

לכן, בהתאם למצב, ייתכן שתפקוד תזכורת המושב האחורי לא יפעל

וייתכן שעדיין תשכח מטען וכד' במושב האחורי, או שהתפקוד יפעל ללא צורך.

● את תפקוד תזכורת המושב האחורי ניתן להפעיל/לנטרל.

— קישורים —

סוגי מפתחות (עמ' 84)

נעילה/שחרור נעילה של הדלתות (עמ' 93)

שימוש במפתח המכני (עמ' 507)

אם לא ניתן לפתוח דלת באמצעות מתג

פתיחת הדלת (עמ' 511)

תכונות ותפקודים הניתנים להתאמה אישית

(עמ' 548)

פתיחת/סגירת הדלתות

▲ אזהרה

■ אמצעי זהירות בזמן נהיגה

תוך כדי נהיגה ברכב, הקפד על אמצעי הזהירות הבאים.

● וודא שכל הדלתות סגורות היטב.

● אל תמשוך את הידית הפנימית בדלת תוך כדי נסיעה. הדלתות הקדמיות עלולות להיפתח אפילו אם הן נעולות.

● כאשר יושבים ילדים במושבים האחוריים, הפעל את מנעולי הבטיחות לילדים של הדלתות האחוריות.

■ אמצעי זהירות כאשר פותחים או סוגרים דלת

בעת פתיחה או סגירה של דלת, בדוק את האזור שמסביב והחזק את ידיה הדלת בחוזקה.

● כשהרכב במדרון

● כאשר המרווח בין דלת לקיר וכד' קטן

● כאשר הרכב נמצא באזור עם רוחות חזקות

מידע

■ זמזם נעילת דלתות

אם נעשה ניסיון לנעול את הדלתות כאשר אחת הדלתות אינה סגורה לגמרי, נשמע זמזם ברציפות למשך 5 שניות. סגור את הדלת לגמרי על מנת להפסיק את האות הקולי ונעל שוב את הרכב.

■ זמזם אזהרה לדלת פתוחה

אם הרכב מגיע למהירות של 5 קמ"ש, נורת האזהרה הראשית מהבהבת ונשמע זמזם כדי לציין שהדלתות עדיין אינן סגורות לגמרי. הדלתות או מכסה המנוע הפתוחים מוצגים בצג המידע הרב תפקודי.

פתיחת הדלתות

מחוץ לרכב

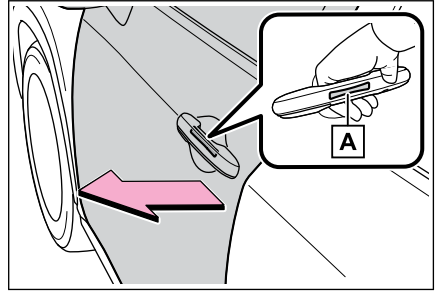

כאשר הדלתות נעולות: כאשר המפתח האלקטרוני ברשותך, לחץ את מתג פתיחת הדלת A או את ידית הדלת ופתח את הדלת. הקפד ללחוץ היטב על מתג פתיחת הדלת A בצד הפנימי של ידית הדלת עם המפתח האלקטרוני בתוך אזור הזיהוי. כאשר הדלתות משוחררות מנעילתן: לחץ על מתג פתיחת הדלת A של ידית הדלת כדי לפתוח את הדלת. הקפד ללחוץ היטב על מתג A פתיחת הדלת בצד הפנימי של ידית הדלת.

מתוך הרכב

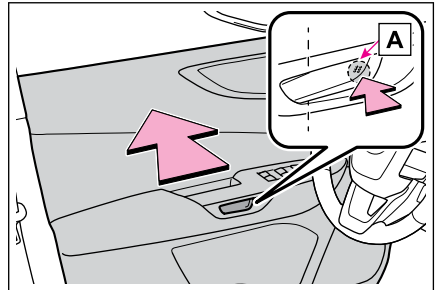

דלת הנהג: גם אם הדלת נעולה, לחיצה על הצד הקדמי של מתג פתיחת הדלת A תפתח את הדלת. נעילת הדלת תשתחרר ומחונן נעילת הדלת יכבה. דלתות הנוסעים: לחץ על מתג נעילת הדלת כדי לשחרר את נעילת הדלת, ולאחר מכן לחץ על הצד הקדמי של מתג פתיחת הדלת A כדי לפתוח את הדלת.

נעילת הדלת תשתחרר ומחונן נעילת הדלת יכבה.

מידע

- **תנאי הפעלה של מתג פתיחת הדלת בפנים**
- כאשר אחד מהתנאים הבאים מתקיים:
 - מהירות הרכב נמוכה מ- 4 קמ"ש ובלם החניה מופעל
 - מהירות הרכב נמוכה מ- 4 קמ"ש ודוושת הבלמים נלחצת
 - ידית ההילוכים במצב P
- **בעת פתיחת דלת מתוך הרכב**
 - פתח את הדלת על ידי לחיצה על מתג פתיחת הדלת.
 - אם הדלת לא נפתחת לגמרי, לחץ על מתג פתיחת הדלת פעמיים כדי לפתוח את הדלת.
- **ידיות שחרור ידני בתוך הרכב**
 - ניתן להשתמש במתגי פתיחת הדלתות בתוך הרכב גם לפתיחה ידנית של הדלתות.
 - ניתן לפתוח דלת באמצעות הפעלה אלקטרונית על ידי לחיצה על מתג פתיחת הדלת, או שניתן לפתוח אותה באמצעות מתג פתיחת הדלת ידנית כידיית שחרור ידנית, ומשיכתה פעמיים.

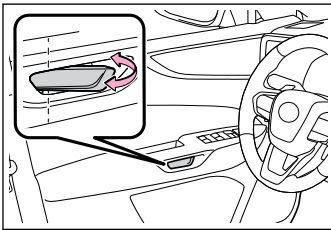

שימוש במערכת כניסה והתנעה חכמה

נעילה/שחרור נעילת הדלתות באמצעות מערכת הכניסה וההתנעה החכמה

על הנהוג לשאת תמיד מפתח אלקטרוני (או מפתח הכרטיס) על גופו, למשל בכיס.

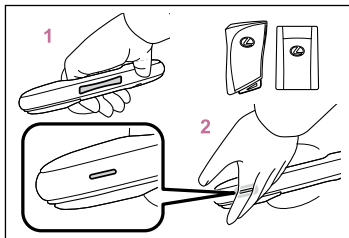

1 אחוז את ידית הדלת לשחרור נעילת הדלתות.*

וודא נגיעה בחיישן בצדה האחורי של הידית. לא ניתן לשחרר את נעילת הדלתות במשך 3 שניות לאחר נעילתן.

2 גע בחיישן הנעילה (השוליים בחלק העליון של ידית הדלת) לנעילת כל הדלתות.

בדוק שהדלת נעולה בבטחה.

מידע

■ כאשר לא ניתן לנעול את הדלת למרות נגיעה בחיישן הנעילה באצבע גע בחיישן הנעילה בכף ירך. כאשר אתה עוטה כפפות, הסר את הכפפות.

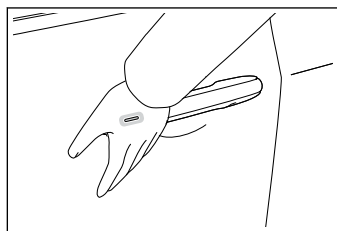

*: ניתן לשנות את הגדרות שחרור הנעילה של הדלתות.

נעילה/שחרור נעילה של הדלתות

מידע

■ מערכת שחרור הנעילה של הדלתות במקרה של חבטה

במקרה שהרכב נחשף לחבטה חזקה, משתחררת נעילת כל הדלתות. בהתאם לכוח הפגיעה או לסוג התאונה, המערכת עלולה שלא לפעול.

■ אותות הפעלה

שחרור הנעילה מצוין על ידי מהבהבי החירום. (פעמיים) נעילה מצוינת על ידי מהבהבי החירום. (פעם אחת)

■ תכונת בטחון

אם לא פותחים אף דלת בתוך כ-30 שניות מרגע שחרור הנעילה של הרכב, מערכת האזעקה נועלת שוב את הרכב בצורה אוטומטית.

פעולות תוך שימוש בשלט רחוק האלחוטי

נעילה/שחרור הנעילה של הדלתות באמצעות שלט רחוק אלחוטי

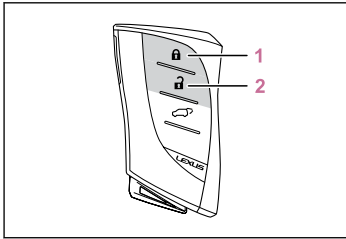

1 נועל את כל הדלתות
בדוק שהדלתות נעולות בבטחה.

2 משחרר את נעילת כל הדלתות

השימוש במתגי נעילת הדלתות

נעילה/שחרור הנעילה של הדלתות באמצעות מתגי נעילת הדלתות

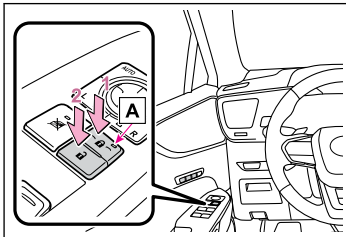

1 לחץ על המתג כל הדלתות יינעלו.
נורת הביקורת A נדלקת.

2 לחץ על המתג כל הדלתות ישתחררו מנעילתן.
נורת הביקורת A נכבית.

תפקוד סגירה ונעילה (עזיבת הרכב)

כאשר הדלת האחורית החשמלית פתוחה, כל הדלתות יינעלו כאשר הדלת האחורית החשמלית סגורה.

החלפת תפקוד שחרור הנעילה של דלת

ניתן להגדיר איזו מהדלתות ישתחררו מנעילתן באמצעות תפקוד הכניסה בשלט רחוק.

- 1 העבר את מתג Power ל- Off.
- 2 נטרל את גלאי הנפח* וגלאי ההטיה* של מערכת האזעקה כדי למנוע הפעלה בלתי רצונית של המערכת בזמן שינוי ההגדרות.
- 3 כאשר נורת הביקורת במעטה המפתח אינה דולקת, לחץ והחזק את או למשך 5 שניות תוך כדי לחיצה והחזקת לחוץ.

ההגדרה משתנה עם כל ביצועה של פעולה, כמתואר להלן. (כאשר משנים ברציפות את ההגדרה, הרפה מהלחצנים, המתן 5 שניות לפחות וחזור על שלב 3).

תפקוד שחרור נעילה	ביפ/צג רב תפקודי
החזק את ידית דלת הנהג לשם שחרור הנעילה של דלת הנהג בלבד.	
החזקת אחת מהידיות של דלתות הנוסעים משחררת את נעילת כל הדלתות.	מבחוץ: שלושה אותות ("ביפ") פנימית: אות קולי אחד (פינג)
החזקת ידית דלת משחררת את נעילת כל הדלתות.	מבחוץ: שני אותות (ביפ) פנימית: אות קולי אחד (פינג)

כדי למנוע הפעלה בטעות של מערכת האזעקה, שחרר את נעילת הדלתות באמצעות השלט רחוק האלחוטי ופתח וסגור דלת לאחר שינוי ההגדרות. (אם לא פותחים אף דלת תוך 30 שניות מרגע הלחיצה על לחצן , הדלתות יינעלו שוב ומערכת האזעקה תידרך אוטומטית. במקרה של הפעלת מערכת האזעקה, הפסק אותה מיד.
*: אם קיים

סגירת הדלת האחורית ונעילת כל הדלתות

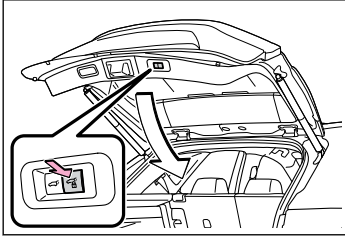

לפני נהיגה

- 1 בצע את התהליך הבא ללא מפתחות אלקטרוניים לרכב זה בתוך הרכב. כל הדלתות יינעלו כאשר הדלת האחורית החשמלית סגורה. שימוש במתג:
- 2 כשאתה נושא מפתח אלקטרוני, לחץ על המתג בחלק התחתון של הדלת האחורית החשמלית. כאשר תתרחק מהדלת האחורית החשמלית, היא תיסגר באופן אוטומטי לחלוטין. אם ניגשים לדלת האחורית החשמלית תוך כדי נשיאת מפתח אלקטרוני, פעולת הסגירה תיפסק. ישמע זמזם שונה מהרגיל. כאשר הדלת האחורית החשמלית סגורה, אותות פעולת נעילת הדלת יציינו שכל הדלתות ננעלו. כלי רכב עם דלת אחורית חשמלית ללא מגע יד:
- 3 אם הדלת האחורית החשמלית נסגרת באמצעות פעולת סגירת הדלת האחורית החשמלית ללא מגע יד תוך נשיאת מפתח אלקטרוני, כל הדלתות יינעלו בו זמנית. כאשר תתרחק מהדלת האחורית החשמלית, היא תיסגר באופן אוטומטי לחלוטין. אם ניגשים לדלת האחורית החשמלית תוך כדי נשיאת מפתח אלקטרוני, פעולת הסגירה תיפסק. ישמע זמזם שונה מהרגיל. כאשר הדלת האחורית החשמלית סגורה, אותות פעולת נעילת הדלת יציינו שכל הדלתות ננעלו. * הגדרות אלו חובה להתאים אישית במוסך מורשה, מומלץ בסוכנות משנה לקסוס.

מידע

- **תנאי פעולה של תפקוד Close & lock (עזיבת הרכב)**
 - תפקוד זה ניתן להפעיל כאשר מתקיימים כל התנאים הבאים.
 - מפתח אלקטרוני אינו מזהה בתוך הרכב.
 - כל הדלתות מלבד הדלת האחורית החשמלית סגורות.
 - דושת הבלמים אינה לחוצה.
 - מתג POWER במצב OFF.
- **תנאי פעולה של תפקוד Close & lock (לא מגע יד (עזיבת הרכב)**
 - תפקוד זה ניתן להפעיל כאשר מתקיימים כל התנאים הבאים.
 - תפקוד הסגירה והנעילה ללא ידיים מופעל (מוגדר כ-ON).
 - תנאי ההפעלה של הדלת האחורית החשמלית ללא מגע יד מתקיימים.
 - מפתח אלקטרוני אינו מזהה בתוך הרכב.
 - כל הדלתות מלבד הדלת האחורית החשמלית סגורות.
 - דושת הבלמים אינה לחוצה.
 - מתג POWER במצב OFF.
- **מצבים שבהם תפקוד הסגירה והנעילה (עזיבת הרכב) עשוי לא לפעול כהלכה**
 - במצבים הבאים, תפקוד הסגירה והנעילה עשוי לא לפעול כהלכה:
 - אם המתג בחלק התחתון של הדלת האחורית החשמלית נלחץ על ידי המחזיקה מפתח אלקטרוני
 - אם המתג בחלק התחתון של הדלת האחורית החשמלית נלחץ כאשר המפתח האלקטרוני נמצא בתיק וכדי, שמונח על הקרקע
 - אם המתג בחלק התחתון של הדלת האחורית החשמלית נלחץ כשהמפתח האלקטרוני אינו ליד הרכב

מערכת למניעת גנבות*

רכב זה מצויד במערכת משבת ומערכת אזעקה על מנת לסייע במניעת גניבת הרכב. משבת מנוע (אימוביליזר) הוא מערכת אשר מסייעת במניעת חדירה לרכב והתנעה של המערכת ההיברידיית באמצעות מפתחות שאינם מפתח הרשום לרכב זה. באמצעות שוב משדר המובנה במפתחות, ניתן לזהות מפתחות רשומים על פני עותקים לא מורשים. האזעקה משתמשת באור ובצליל לצורך התראה כאשר מתגלה פורץ. * אם קיים

אזהרה ⚠

כאשר סוגרים את הדלת האחורית החשמלית באמצעות תפקוד הסגירה והנעילה, נשמע זמזם שונה מהרגיל לפני תחילת הפעולה. כדי לבדוק שהפעולה החלה כראוי, בדוק שנשמע זמזם שונה מהרגיל. בנוסף, כאשר הדלת האחורית החשמלית סגורה ונעולה לחלוטין, אותות הפעולה יצביעו על כך שכל הדלתות ננעלו. לפני עזיבת הרכב, וודא כי אותות הפעולה אכן פעלו ושכל הדלתות נעולות.

מידע 📖

■ הערה לתפקוד הכניסה לרכב

מערכת המשבת תוכננה למנוע את גנבת הרכב אך אינה יכולה להבטיח בטחון מוחלט מפני כל סוגי גניבות הרכב.

■ תחזוקת המערכת

לרכב יש מערכת אזעקה שאינה מצריכה תחזוקה כלשהי.

■ הפעלת מערכת האזעקה

מערכת האזעקה יכולה להיות מופעלת במצבים הבאים:

- פתיחת הנעילה של הדלתות באמצעות המפתח המכני.
- נוסע בתוך הרכב פותח דלת או מכסה מנוע, או שחרר את נעילת הרכב באמצעות לחצן נעילה פנימי.
- טעינת מצבר ה-12V או החלפתו כאשר הרכב נעול.
- דלת נעולה שמשחררת מנעילתה או שנפתחת בכל דרך השונה משימוש בתפקוד הכניסה, השלט רחוק האלחוטי או המפתח המכני. (הדלתות ישובו וינעלו אוטומטית).
- מכסה המנוע נפתח מחוץ לרכב.
- גלאי הפריצה* מאתר תנועה כלשהי בתוך הרכב. (דוגמה: פורץ שבר חלון ונכנס לתוך הרכב).
- גלאי ההטיה* מאתר שינוי בזווית הנטייה של הרכב.

מערכת הנעילה הכפולה

מערכת הנעילה הכפולה מסייעת במניעת חדירה לתוך הרכב על ידי ביטול שחרור הנעילה של הדלתות מבפנים ומחוץ לרכב.

אזהרה

לעולם אל תפעיל את מערכת הנעילה הכפולה כאשר נמצאים אנשים ברכב, היות ולא ניתן לפתוח את אף אחת מהדלתות מתוך הרכב.

בכלי רכב המשתמשים במערכת זאת יש תוויות על זגוגיות החלונות של שתי הדלתות הקדמיות.

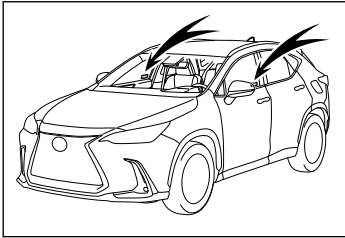

הפעלת מערכת נעילה כפולה

העבר את מתג POWER למצב OFF וודא להוצאת כל הנוסעים מתוך הרכב. וודא שכל הדלתות סגורות.

שימוש בתפקוד הכניסה: גע פעמיים בתוך 5 שניות באזור החיישן שעל ידית הדלת החיצונית.

שימוש בשלט רחוק אלחוטי: לחץ לחץ פעמיים בתוך 5 שניות.

מערכת הנעילה הכפולה מופעלת.

נטרול מערכת הנעילה הכפולה

שימוש בתפקוד הכניסה: אחוז את הידית החיצונית בדלת, לחץ על מתג הדלת האחורית החשמלית או הזז את הרגל מתחת למרכז הפגוש האחורי.

שימוש בשלט רחוק אלחוטי: לחץ לחץ פעמיים בתוך 5 שניות.

מידע

■ מנעולי דלתות המופעלים על ידי האזעקה

במקרים הבאים, תלוי במצב, יתכן שהדלת תינעל כדי למנוע כניסה לא נכונה לרכב:

● כאשר נוסע הנשאר ברכב משחרר את נעילת הדלת ומערכת האזעקה מופעלת.

● בעוד האזעקה פועלת, נוסע הנשאר ברכב משחרר את נעילת הדלת.

● כאשר טוענים או מחליפים את מצבר ה-12V.

*: אם קיים

דריכת מערכת משבת מנוע (אימוביליזר)

שים לב

אין לשנות או להסיר את המערכת. אם משנים או מסירים את המערכת, לא ניתן יהיה להבטיח עוד את תקינותה.

העבר את מתג POWER למצב OFF. כאשר מערכת משבת מנוע (אימוביליזר) דרוכה, נורת ביקורת האבטחה המבהבת כדי לציין שהמערכת פועלת. בעוזבך את הרכב, לעולם אל תשאיר בתוכו את המפתחות.

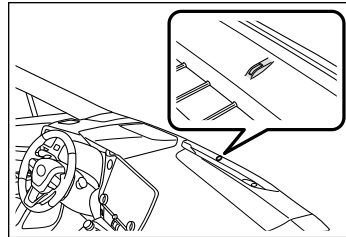

מידע

■ נטרול מערכת משבת מנוע (אימוביליזר)

בעודך נושא מפתח רשום, העבר את מתג POWER למצב ACC או ON. מערכת משבת מנוע (אימוביליזר) תנטרל ונורת חיווי האבטחה תכבה.

גלאי נפח או גלאי הטיה*

*: אם קיים גלאי הנפח מזהה פורצים או תנועה בתוך רכב. גלאי ההטיה מזהה שינויים בנטיית הרכב, כמו למשל בעת גרירת הרכב. מערכת זו נועדה להרתיע ולמנוע את גניבת הרכב אך אינה מבטיחה ביטחון מוחלט מפני כל הפריצות.

שים לב ⚠

- על מנת להבטיח שגלאי הנפח יפעל בצורה נכונה
- אין לרסס נוזלים של מטהרי אוויר או מוצרים אחרים הישר לתוך חורי הגלאי.

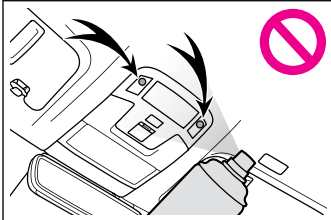

- על מנת להבטיח שהחיישנים יפעלו היטב, אין לגעת בהם או לכסותם.

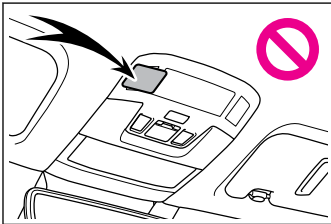

- התקנת אביזרים שאינם מקוריים של לקסוס או השארת חפצים בין מושב הנהג לבין מושב הנוסע הקדמי עשויה להפחית את ביצועי האיתור.
- כאשר המפתח האלקטרוני נמצא בקרבת הרכב, ניתן לנטרל את גלאי הנפח.

דריכת מערכת האזעקה*

- *: אם קיימת כדי למנוע הפעלה בלתי צפויה של מערכת האזעקה, הקפד על הנקודות הבאות.
- אף אחד אינו נמצא ברכב.
- החלונות וחלון הגג סגורים לפני דריכת מערכת האזעקה.
- אין חפצי ערך, או חפצים אישיים כלשהם בתוך הרכב.

שים לב ⚠

- כדי להבטיח שהמערכת פועלת כתקנה אין לשנות או להסיר את המערכת. אם משנים או מסירים את המערכת, לא ניתן יהיה להבטיח עוד את תקינותה.

סגור את הדלתות, דלת תא המטען ומכסה המנוע ונעל את כל הדלתות באמצעות תפקוד הכניסה או השלט רחוק. המערכת תידרך אוטומטית כעבור 30 שניות.

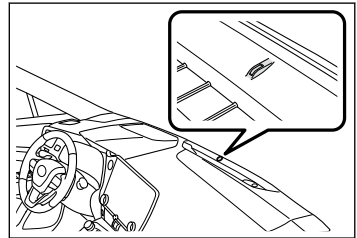

כאשר המערכת דרוכה, נורת הביקורת משנה את תצורתה ממצב דלוק למצב מבהב. אם כל הדלתות סגורות כשמכסה המנוע פתוח, ניתן לדרוך את מערכת האזעקה.

נטרול מערכת האזעקה או ניתוקה

- לנטרול מערכת האזעקה בצע את אחת מהפעולות הבאות:
- שחרר את נעילת הדלתות באמצעות תפקוד הכניסה (אם קיים) או השלט רחוק.
- הפעל את המערכת ההיברידית. (מערכת האזעקה תנוטרל או תופסק לאחר מספר שניות).

הגדרת גלאי הנפח וגלאי ההטיה

גלאי הנפח וגלאי ההטיה יידרכו אוטומטית עם דריכת מערכת האזעקה.

נטרול גלאי הנפח וגלאי ההטיה

אם אתה משאיר חיות מחמד או חלקים נעים אחרים בתוך הרכב, הקפד לנתק את גלאי הנפח וההטיה לפני דריכת מערכת האזעקה שכן זו תגיב לכל תנועה בתוך הרכב.

מערכת האזעקה תישאר דרוכה גם אם נותק גלאי הפריצה וגלאי ההטיה.

1 גע במתג מסך הקיצורים.

2 גע ב- (🔌).

פעולת גלאי הפריצה וגלאי ההטיה תבוטל, והודעה תופיע בצג המידע הרב תפקודי בלוח המחוונים.

גע במתג פעם נוספת כדי להגדיר שוב את גלאי הפריצה/הטיה.

תוצג הודעה בצג המידע הרב תפקודי בלוח המחוונים.

מידע

ניתוק ומתן אפשרות אוטומטית של הפעלה מחדש של גלאי הנפח וגלאי ההטיה.

● מערכת האזעקה תידרך גם אם נותק גלאי הנפח וגלאי ההטיה.

● לאחר נטרול גלאי הנפח וההטיה, לחיצה על מתג POWER או פתיחת הנעילה של הדלתות בעזרת תפקוד הכניסה (אם קיים) או השלט רחוק יחברו מחדש את גלאי הנפח וההטיה.

מידע

שיקולי האיתור של גלאי הנפח

הגלאי עשוי להפעיל את מערכת האזעקה במצבים הבאים:

- יש ברכב אנשים או חיות מחמד.
- חלון או חלון הגג פתוח.

במקרה זה, הגלאי עשוי לאתר את הבאים:

- רוח או תנועה של חפצים או עלים וחלקים בתוך הרכב.
- גלים על-קוליים המופקים ממכשירים כדוגמת גלאי נפח של כלי רכב אחרים.
- תנועת אנשים מחוץ לרכב
- חרקים קטנים כגון עש או זבובים נמצאים בתוך הרכב.

● יש בתוך הרכב פריטים לא יציבים, כמו אביזרים מטלטלים/מתנדנדים או בגדים התלויים על מתלה המעילים.

● הרכב חונה במקום שבו יש רעידות חזקות או רעשים חריגים, כמו בחניון למשל.

● הסרת קרח או שלג מהרכב הגורמים לו לספוג חבטות חוזרות ונשנות ורעידות.

● כאשר הרכב נמצא בתוך מתקן רחיצה אוטומטי או רחיצה בלחץ גבוה

● מקומות שבהם יש רעידות או רעשים, או מצבים העלולים לחשוף את הרכב לחבטות ורעידות חוזרים ונישנים:

שיקולי איתור של גלאי ההטיה

הגלאי עשוי להפעיל את מערכת האזעקה במצבים הבאים:

- הרכב מועבר על גבי מעבורת, גרור, רכבת וכד'.
- הרכב הוחנה בחניון.
- הרכב נמצא בתוך מתקן רחיצה המזיז אותו.
- אחד הצמיגים איבד לחץ אוויר.
- הרכב מוגבה.
- התרחשות רעידת אדמה או שקיעה של הכביש.
- מטען מועמס על מנשא הגג או נפרק ממנו.

קישורים

תכונות ותפקודים הניתנים להתאמה אישית (עמ' 548)

העמסת מטען ברכב

אמצעי זהירות להעמסת מטען בתא המטען

אזהרה

אמצעי זהירות לאחסנה

- הקפד על אמצעי הזהירות הבאים.
- אי הקפדה על כך עלולה למנוע לחיצה כתקנה על הדוושות, חסימת שדה הראיה של הנהג או שעשויה להסתיים בפריטים הפוגעים בנהג או בנוסע ואפשרות לגרימת תאונה.
- סוגי הציוד הבאים עלולים לגרום לפריצת אש במידה ויועמסו בתא המטען:
 - כלי קיבולת המכילים דלק
 - מיכלי תרסיס
- בכל עת שאפשרי הדבר, אחסן את הציוד והמטענים בתא המטען.
- אל תערום בתא המטען שום דבר אשר גובהו עולה על גובה משענות גב המושבים.
- כאשר אתה מקפל מטה את המושבים האחוריים, אין למקם פריטים ארוכים הישר מתחת למושבים הקדמיים.
- לעולם אל תרשה לאיש לנוסע באזור תא המטען של הרכב. אזור זה אינו מיועד לנוסעים. על הנוסעים לשבת רק במושבים שנועדו לכך, כשהם חגורים היטב בחגורת בטיחות.
- אל תניח פריטי מטען על או בתוך המקומות הבאים.
 - בסמוך לרגלי הנהג
 - על מושב הנוסע הקדמי או הנוסעים האחוריים
 - על כיסוי המטען
 - על לוח המחוונים
 - על לוח המכשירים
- אבטח את כל הפריטים בתא המטען.
- **אמצעי זהירות למטען וחלוקתו**
- אל תעמיס את הרכב יתר על המידה.
- אל תניח את המטען בצורה לא אחידה.
- העמסה לא נכונה עלולה לפגום בבקרת ההיגוי או הבלימה ולגרום לפציעות חמורות ואף קטלניות.

אזהרה

- **כאשר נעשה שימוש במנשא מטען בגג (כלי רכב עם מסילות גג)**
- הקפד על אמצעי הזהירות הבאים:
 - הנה את המטען כך שמשקלו יתחלק בצורה שווה בין הסרנים הקדמי והאחורי.
 - אם מעמיסים מטען ארוך או רחב, לעולם אל תחרוג ממידות האורך או הרחב של הרכב.
 - לפני תחילת הנסיעה, וודא שהמטען קשור היטב לגגון הרכב.
 - העמסת מטענים על גגון הרכב תגרום למרכז כובד גבוה עוד יותר. הימנע ממהירויות גבוהות, התחלות נסיעה פתאומיות, בלימות פתע או תמרונים חזקים, אחרת, התוצאה עלולה להיות אובדן שליטה או התהפכות כתוצאה מהפעלה לא נכונה של רכב מסוג זה, תוך גרימתן של פציעות חמורות ואף קטלניות.
 - בנסיעה למרחקים ארוכים, על כבישים משובשים, עצור את הרכב מדי פעם על מנת לוודא שהמטען נשאר בבטחה במקומו.
 - אין להעמיס על הגגון מטען שמשקלו עולה על 80 ק"ג.

שים לב

אין להציב מטען על חלון הגג. אי הקפדה על כך עלולה לגרום נזק.

אזהרה ⚠️

הפעלת הדלת האחורית

- הקפד על אמצעי הזהירות הבאים.
- לפני פתיחת הדלת האחורית, הסר ממנה מטענים כבדים, כמו שלג וקרח לדוגמה. אי הקפדה על האמור עלולה לגרום לסגירה פתאומית של הדלת האחורית, לאחר שנפתחה.
- כאשר פותחים או סוגרים את הדלת האחורית, בדוק היטב את סביבת הרכב וכי בטוח לעשות כן.
- אם משיהו נמצא בקרבת מקום, וודא שהם בטוחים והבא לידיעתם שהדלת האחורית עומדת להיפתח או להיסגר.
- נקוט משנה תשומת לב כאשר אתה פותח או סוגר את הדלת כאשר מנשבות רוחות חזקות שכן זו עלולה לנוע במהירות ובעוצמה רבה.
- הדלת האחורית החשמלית עלולה להיסגר בפתאומיות אם היא אינה פתוחה לגמרי. יהיה קשה יותר לפתוח או לסגור את הדלת האחורית כאשר הרכב בשיפוע מאשר על קרקע אופקית, כך שעליך להיות מודע לאפשרות שהדלת האחורית תיפתח או תיסגר מעצמה. לפני השימוש בתא המטען, וודא שהדלת האחורית פתוחה לחלוטין ומאובטחת.
- בזמן סגירת הדלת האחורית, נקוט משנה זהירות כדי למנוע את היתכנות אצבעותיך.
- כאשר סוגרים את הדלת האחורית החשמלית, הקפד ללחוץ קלות על צידה החיצוני. אם נעשה שימוש בידית הדלת האחורית לשם סגירתה המלאה של הדלת האחורית החשמלית, התוצאה עלולה להיות היתכנות ידיים או זרועות.
- אל תמשוך בחלק האחורי של מוט תמך הדלת כדי לסגור את הדלת האחורית החשמלית ואל תיאחז במוט תמך הדלת האחורית.
- פעולה שכזאת עלולה לגרום להיתכנות ידיך או לשבירת מוט תמך הדלת האחורית, תוך גרימת תאונה.

תפקודים ופעולה של הדלת האחורית

את הדלת האחורית ניתן לנעול/לשחרר מנעילה ולפתוח/לסגור בדרכים הבאות.

אזהרה ⚠️

לפני הנסיעה

- הקפד על אמצעי הזהירות הבאים.
- לפני הנהיגה ברכב, וודא שהדלת האחורית החשמלית סגורה לגמרי. אם הדלת האחורית החשמלית אינה סגורה לגמרי, היא עלולה להיפתח באופן לא צפוי תוך כדי נסיעה, תוך גרימת תאונה.
- **אמצעי זהירות בעת נהיגה**
- שמור את הדלת האחורית סגורה בזמן הנסיעה.
- אם משאירים את הדלת האחורית פתוחה, היא עלולה לפגוע בחפצים סמוכים תוך כדי נסיעה או שמתען עלול להיזרק החוצה בצורה בלתי צפויה תוך גרימתה של תאונה.
- הקפד לסגור את הדלת האחורית לפני הנסיעה. גזי פליטה עלולים להיכנס לרכב ולגרום לסכנה בריאותית חמורה או למוות.
- לעולם אל תאפשר לאף אחד לשבת בתא המטען. במקרה של בלימת פתע סטייה פתאומית התנגשות, אלו עלולים להיפצע בצורה חמורה ואף קטלנית.
- **כאשר יש ילדים ברכב**
- הקפד על אמצעי הזהירות הבאים.
- אסור על ילדים לשחק בתא המטען.
- אם ילד ננעל בטעות בתא המטען, הוא עלול להתייבש מחום, להיחנק או להיפצע פציעות אחרות.
- אין לאפשר לילדים לפתוח או לסגור את דלת תא המטען.
- פעולה שכזאת עלולה לגרום לפתיחה פתאומית של דלת תא המטען ולהיתכנות ידיו של הילד, ראשו או צווארו על ידי הדלת הנסגרת.

⚠ אזהרה

- בשיפוע, הדלת האחורית עלולה ליפול בצורה פתאומית לאחר שנפתחה אוטומטית. וודא שהדלת האחורית פתוחה לגמרי ומאובטחת.
- במצבים הבאים, הדלת האחורית עשויה לאתר מצבי חריגה והפעולה האוטומטית תיעצר. במקרה זה, יש צורך בהפעלה ידנית של הדלת. נקוט משנה זהירות במצב זה שכן דלת שנעצרה עלולה ליפול בפתאומיות תוך גרימת תאונה.
- כאשר הדלת האחורית נתקלת במכשול
- כאשר מתח מצבר ה-12V נופל
- בפתאומיות, כמו למשל כאשר מעבירים את מתג Power למצב ON או שהמערכת ההיברידית מופעלת במהלך פעולה אוטומטית.
- אם מחברים לדלת האחורית מנשא לאופניים או חפץ כבד אחר, היא עלולה להיסגר בפתאומיות לאחר שנפתחה תוך אפשרות הילכדות הידיים, הראש או צווארו של כל גורם המצוי בסביבה תוך פגיעתו. כאשר מתקינים אביזר לדלת האחורית, מומלץ להשתמש בחלק מקורי של לקסוס.
- **תפקוד הגנה מפני היתפסות**
- הקפד על אמצעי הזהירות הבאים.
- לעולם אל תנסה להשתמש בחלק כלשהו מגופך לשם הפעלה במכוון של תפקוד מניעת ההיתפסות.
- תפקוד מניעת ההיתפסות עלול שלא לפעול אם דבר מה נתפס בדיוק לפני סגירתה המלאה של דלת תא המטען. היזהר של ייתפסו אצבעותיך או כל דבר אחר בדלת תא המטען.
- תפקוד ההגנה מפני היתפסות עשוי שלא לפעול, תלוי בצורת החפץ שנתפס. היזהר לבל ייתפסו אצבעותיך או כל חלק גוף אחר.

⚠ אזהרה

- אם מחברים לדלת האחורית מנשא לאופניים או חפץ כבד אחר, היא עלולה להיסגר בפתאומיות לאחר שנפתחה תוך אפשרות הילכדות הידיים, הראש או צווארו של כל גורם המצוי בסביבה תוך פגיעתו. כאשר מתקינים אביזר לדלת האחורית, מומלץ להשתמש בחלק מקורי של לקסוס.
- **מנגנון סגירת הדלת האחורית**
- במידה ומשאירים את הדלת האחורית פתוחה מעט, מנגנון הדלת האחורית יסגור אוטומטית את הדלת למצב סגירה מלאה. למנגנון סגירת הדלת האחורית לוקחות מספר שניות לפני תחילת הפעולה. היזהר שלא ייתפסו אצבעותיך או דבר מה אחר בדלת האחורית שכן הדבר עלול לגרום לשברים ולפגיעות חמורות אחרות.
- נקוט זהירות כאשר אתה משתמש במנגנון סגירת הדלת האחורית שכן זה עדיין פועל כאשר המערכת החשמלית של הדלת האחורית מנוטרלת.
- **דלת אחורית חשמלית**
- הקפד על אמצעי הזהירות הבאים.
- בדוק את בטיחות הסביבה על מנת לוודא שאין מכשולים למיניהם או כל דבר העלול לגרום להיתפסות הצידוד האישי בו.
- אם יש אנשים בקרבת מקום, וודא שהם בטוחים והבא לידיעתם שדלת תא המטען עומדת להיפתח או להיסגר.
- אם לוחצים על מתג המנגנון החשמלי של דלת תא המטען בעוד זו נפתחת במהלך פעולה אוטומטית, דלת תא המטען מפסיקה את תנועתה. נקוט משנה זהירות בעליות, שכן דלת תא המטען עלולה להיפתח או להיסגר בפתאומיות.
- אם לא עומדים יותר בתנאי ההפעלה של הדלת האחורית החשמלית, עשוי להישמע אות קולי והדלת האחורית עלולה לעצור את הפתיחה או הסגירה. אז יהיה צורך להפעיל את הדלת ידנית. נקוט משנה זהירות במצב זה, שכן הדלת האחורית עלולה לנוע בפתאומיות.

מידע

- **תאורת תא המטען**
- תאורת תא המטען נדלקת עם פתיחת הדלת האחורית כאשר מתג תאורת תא המטען ב-On.
- אם מעבירים את מתג Power למצב Off, התאורה תכבה אוטומטית לאחר 20 דקות.
- **תנאי פעולת דלת אחורית חשמלית**
- הדלת האחורית החשמלית יכולה להיפתח ולהסגר אוטומטית בתנאים הבאים:
 - כאשר מופעלת הדלת האחורית החשמלית.
 - כאשר מתג Power במצב ON, בנוסף לאמור לעיל לפעולות הפתיחה, הדלת האחורית תפעל בכל אחד מהתנאים הבאים:
 - בלם החניה מופעל
 - דוושת הבלמים לחוצה
 - ידית ההילוכים במצב P.
- **מנגנון סגירת הדלת האחורית**
- במידה ומשאירים את הדלת האחורית פתוחה מעט, מנגנון הדלת האחורית יסגור אוטומטית את הדלת למצב סגירה מלאה. בלא קשר למצב מתג POWER, מנגנון סגירת הדלת האחורית יפעל.
- **פעולת הדלת האחורית החשמלית**
- נשמע אות קולי כדי לציין שהדלת האחורית נפתחת/נסגרת.
- כאשר הדלת האחורית החשמלית מנוטרלת, היא לא תפעל אולם ניתן לפתוח ולסגור אותה ידנית.
- כאשר הדלת האחורית החשמלית נפתחת, אם מורגש מצב חריג כלשהו כתוצאה מאיתור חפצים או אנשים הפעולה תיעצר.
- **כאשר מחברים מחדש את מצבר ה-12V**
- על מנת לאפשר את פעולתה התקינה של הדלת האחורית החשמלית, סגור אותה ידנית.

שים לב

■ **אמצעי זהירות לתומכי שיכון של הדלת האחורית**

הדלת האחורית מצוידת בתמוכות שיכון A האוחזים את הדלת במקומה. הקפד על אמצעי הזהירות הבאים. אי הקפדה על האמור עלולה להסב נזק לתמוכת השיכון A של הדלת האחורית תוך גרימתן של תקלות.

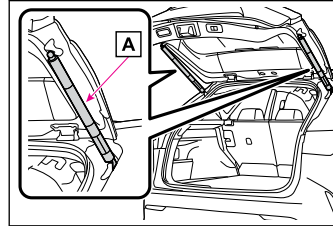

- אין להצמיד חפצים זרים למיניהם, כמו מדבקות, לוחיות פלסטיות או חומרים דביקים לתמוכות השיכון.
- אל תיגע במוט תמך השיכון באמצעות כפפות או בדים אחרים.
- אין לחבר אביזרים כלשהם לדלת האחורית. לפרטים נוספים, צור קשר עם מוסך מורשה, מומלץ עם סוכנות משנה לקסוס.
- אל תניח את ירך על תמוכת השיכון ואל תפעיל עליה כוחות רוחביים.
- **כדי למנוע תקלה לדלת תא המטען החשמלית ולסגור הדלת האחורית**
- הקפד על אמצעי הזהירות הבאים. אי ביצוע זה עלול להוביל לתפקוד לקוי של הדלת האחורית החשמלית או סוגר הדלת האחורית.
- אין להפעיל כוח יתר על הדלת האחורית בעודה פועלת.
- ודא שאין קרח בין הדלת האחורית למסגרת, שעלול למנוע תנועה של הדלת האחורית.
- היזהר שלא להסב נזק לחיישנים (מוחקנים בקצוות השמאלי והימני של הדלת האחורית החשמלית) עם סכין או כל חפץ חד אחר.
- אם החיישן מנותק, הדלת האחורית החשמלית לא תיסגר אוטומטית.

**נעילה/שחרור נעילת הדלת האחורית
באמצעות מערכת הכניסה וההתנעה
החכמה**

בצע את הפעולות הבאות תוך כדי נשיאת
מפתח אלקטרוני.

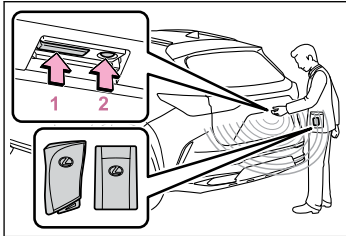

1 לחץ 1.

נעילת כל הדלתות תשתחרר. עם זאת, לא
ניתן לשחרר את נעילת הדלתות תוך 3 שניות
לאחר נעילתן.

2 לחץ 2.

כל הדלתות יינעלו. ודא שהדלתות נעולות
בביטחה.

**נעילה/שחרור נעילה של הדלת האחורית
באמצעות מתגי נעילת הדלתות**

**נעילה/שחרור נעילה של הדלת האחורית
באמצעות מתגי נעילת הדלתות**

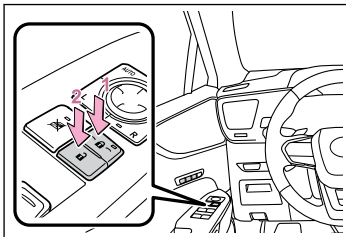

1 לחץ על המתג 

כל הדלתות, כולל הדלת האחורית יינעלו.

2 לחץ על המתג 

כל הדלתות, כולל הדלת האחורית ישתחררו
מנעילתן.

מידע

תפקוד מניעת היתכסות

חיישנים מותקנים משני צידי הדלת
האחורית החשמלית.

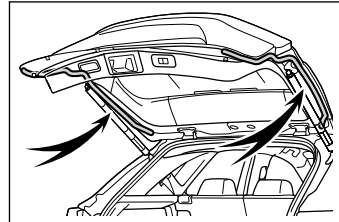

כאשר הדלת נסגרת אוטומטית והחיישנים
נדחפים עקב חפץ שנלכד, תפקוד ההגנה
מפני חסימה כועל. ממצב זה הדלת זזה
אוטומטית מעט בכיוון הפוך ואז התפקוד
נעצר.

קישורים

תכונות ותפקודים הניתנים להתאמה אישית
(עמ' 548)

**הפעלת הדלת האחורית באמצעות מערכת
הכניסה וההתנעה החכמה**

ניתן לנעול/לשחרר נעילה של הדלת
האחורית תוך כדי נשיאת מפתח
אלקטרוני או מפתח הכרטיס. הנהג צריך
תמיד לשאת על גופו את המפתח
האלקטרוני או את מפתח הכרטיס.

**פעולות באמצעות מתג הדלת האחורית
בתוך הרכב**

פתיחת/סגירת הדלת האחורית מבפנים

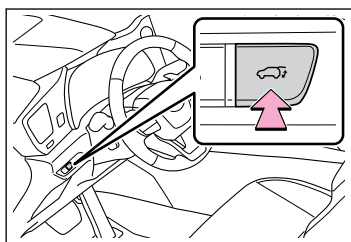

לחץ למשך שניה.

נשמע זמזום והדלת האחורית החשמלית נפתחת/נסגרת אוטומטית. לחיצה על המתג כאשר הדלת האחורית החשמלית בתנועת פתיחה/סגירה, עוצרת את הפעולה. לחיצה על המתג כאשר הפעולה נעצרה. תגרום לדלת האחורית לבצע פעולה הפוכה.

פעולות הדלת האחורית באמצעות מתג תפעול הדלת האחורית

פתיחת/סגירת הדלת האחורית על ידי שימוש במתג הדלת האחורית

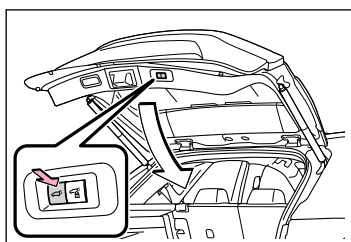

לחץ על .

נשמע זמזום והדלת האחורית החשמלית נסגרת אוטומטית. לחיצה על המתג כאשר הדלת האחורית החשמלית בתנועת סגירה, עוצרת את הפעולה. לחיצה נוספת על הלחצן תהפוך את כיוון הפעולה.

פעולות הדלת האחורית שימוש בשלט רחוק האלחוטי

פתיחה/סגירה של הדלת האחורית באמצעות השלט רחוק האלחוטי

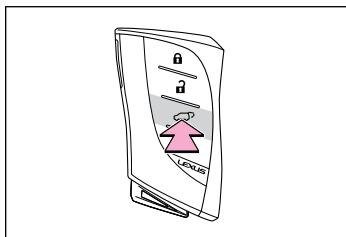

לחץ למשך שניה.

ניתן להפעיל את הדלת האחורית החשמלית כשהיא אינה נעולה*. הדלת האחורית תיפתח. * : באמצעות הגדרת התאמה אישית, ניתן להפעיל את הדלת האחורית גם כשהיא נעולה.

נעילה/שחרור נעילה של הדלת האחורית באמצעות השלט רחוק האלחוטי

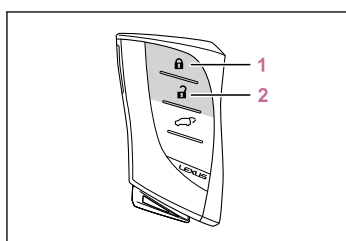

1 לחץ . כל הדלתות, כולל הדלת האחורית יינעלו. ודא שהדלתות נעולות בביטחה.

2 לחץ . כל הדלתות, כולל הדלת האחורית ישתחררו מנעילתן.

פעולות הדלת האחורית באמצעות ידית תפעול הדלת האחורית

סגירת אוטומטית של הדלת האחורית באמצעות ידית הדלת

אזהרה

- הקפד על הפעולות הבאות בעת סגירת הדלת האחורית.
- בעת סגירת הדלת האחורית, נקוט משנה זהירות כדי למנוע את היתפסות אצבעותיך וכד'.
- בעת סגירת הדלת האחורית, הקפד ללחוץ אותה קלות על פני השטח החיצוני שלה.
- אם נעשה שימוש בידית הדלת האחורית לשם סגירתה המלאה של הדלת האחורית, התוצאה עלולה להיות היתפסות ידיים או זרועות.
- אל תמשוך בחלק האחורי של מוט תמך הדלת כדי לסגור את הדלת האחורית ואל תיאחז במוט תמך הדלת האחורית.
- פעולה שכזאת עלולה לגרום להיתפסות ידיך או לשבירת מוט תמך הדלת האחורית, תוך גרימת תאונה.

משוך את הדלת האחורית כלפי מטה באמצעות ידית הדלת האחורית.

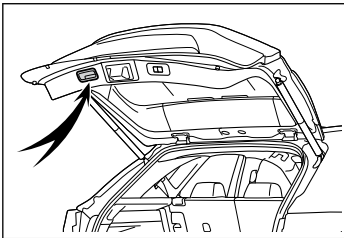

נשמע זמזם והדלת האחורית החשמלית נסגרת אוטומטית.

פעולות הדלת האחורית באמצעות מתג פתיחת הדלת האחורית

פתיחת אוטומטית של הדלת האחורית באמצעות מתג פתיחת הדלת האחורית

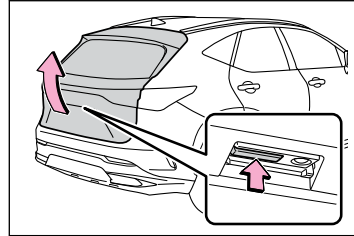

כאשר נעילת הדלת האחורית משוחררת, לחץ על מתג פתיחת הדלת האחורית. נשמע זמזם והדלת האחורית החשמלית נפתחת אוטומטית. לחיצה על המתג כאשר הדלת האחורית בתנועת פתיחה, עוצרת את הפעולה.

מידע

- פתח את הדלת האחורית באמצעות מתג פתיחת הדלת האחורית כאשר הדלת האחורית נעולה
- כאשר אתה נושא על גופך את המפתח האלקטרוני, לחץ על מתג פתיחת הדלת האחורית.
- נשמע זמזם והדלת האחורית החשמלית נפתחת אוטומטית.

שים לב ⚠

- אין לחשוף את חיישן הרגל, או את סביבתו, לחבטות חזקות.
- אם חיישן הרגל, או האזור סביבו, נחשפו לפעול כתקנו
- אם חיישן הרגל לא פועל במצבים הבאים, דאג לבדיקת הרכב במוסך מורשה, מומלץ בסוכנות משנה לקסוס.
- חיישן הרגל או סביבתו נחשפו לחבטה חזקה.
- החלק התחתון האמצעי של הפגוש האחורי אינו שרוט או פגום.
- אין לפרק את הפגוש האחורי.
- אין להצמיד מדבקות לפגוש האחורי.
- אין לצבוע את הפגוש האחורי.
- אם מנשא אופניים, או חפץ כבד דומה, מחובר לדלת האחורית החשמלית, נטרל את חיישן הרגל.

מידע 📖

- **תנאי פעולת חיישן הרגל**
- אם מתקיימים התנאים הבאים, ניתן לפתוח ולסגור אוטומטית את הדלת האחורית החשמלית ללא מגע יד:
- מתאפשרת פעולת חיישן הרגל
- המפתח האלקטרוני בטווח פעולה.
- **מצבים בהם חיישן הרגל עשוי לא לפעול כהלכה**
- במצבים הבאים, הדלת האחורית החשמלית ללא מגע יד עלולה שלא לפעול כתקנה:
- כאשר הרגל נשארת מתחת לפגוש האחורי
- אם הפגוש האחורי נפגע חזק מהרגל או שנגעו בו לפרק זמן מסוים
- אם הייתה נגיעה בפגוש האחורי לפרק זמן מסוים, המתן פרק זמן קצר לפני ניסיון הפעלה נוסף של הדלת האחורית החשמלית ללא מגע יד.
- עם הפעלתה כאשר נמצא אדם קרוב מדי לפגוש האחורי

פעולות הדלת האחורית באמצעות חיישן הרגל

שים לב ⚠

- חיישן הרגל ממוקם מאחורי החלק התחתון האמצעי של הפגוש האחורי.
- הקפד על הכתוב להלן על מנת להבטיח שהדלת האחורית החשמלית ללא מגע תפעל כתקנה:
- שמור תמיד על ניקיון החלק התחתון האמצעי של הפגוש האחורי. אם החלק התחתון אמצעי של הפגוש האחורי מלוכלך או מכוסה שלג, יכול להיות שחיישן הרגל לא יפעל. במצב זה, נקה את הלכלוך או השלג, הזז את הרכב ממיקומו הנוכחי ובדוק האם חיישן הרגל פועל. אם הוא אינו פועל, דאג לבדיקת הרכב במוסך מורשה, מומלץ בסוכנות משנה לקסוס.
- אל תמרח ציפוי שלו השפעה של הרחקת טיפות גשם (הידרופילי), או חומר ציפוי אחר, על החלק התחתון האמצעי של הפגוש האחורי.
- אל תחנה את הרכב בסמוך לעצמים העלולים לנוע וליצור מגע עם החלק התחתון האמצעי של הפגוש האחורי, כמו למשל דשא או עצים.
- אם הרכב חונה לפרק זמן מסוים בסמוך לעצמים העלולים לנוע וליצור מגע עם החלק התחתון האמצעי של הפגוש האחורי, כמו למשל דשא או עצים, החיישן ללא מגע עלול שלא לפעול. במצב זה, הזז את הרכב ממקומו הנוכחי ובדוק האם חיישן הרגל פועל. אם קרה הדבר, דאג לבדיקת הרכב במוסך מורשה, מומלץ בסוכנות משנה לקסוס.

מידע 
<ul style="list-style-type: none"> ● כאשר רגליים, או חלק גוף אחר של מישהו נוגע בפגוש האחורי בעודו עובר ליד הרכב ● כאשר מחנים את הרכב קרוב למקור רעש חשמלי המשפיע על רגישות מערכת הפעלת מכסה תא המטען ללא מגע יד, כדוגמת עמדת תשלום לחניון, תחנת דלק, כביש מחומם חשמלית או תאורה פלואורסצנטית ● כאשר הרכב נמצא קרוב למגדל טלוויזיה, תחנת רדיו, תחנת כוח חשמל, שלטי חוצות גדולים, שדות תעופה או כל מתקן אחר המייצר גלי רדיו חזקים או רעשים חשמליים ● כאשר מחנים את הרכב במקום בו יש גופים כדוגמת צמחים בסמוך לפגוש האחורי. ● אם מטען וכד' מונח ליד הפגוש האחורי ● אם אביזרים או כיסוי רכב מותקן/מוסר בסמוך לפגוש האחורי ● כאשר הרכב נגרר <p>כדי למנוע הפעלה בטעות, העבר את מצב הפעולה של מערכת הפעלת מכסה תא המטען (חיישן בעיטה) למצב OFF.</p>

מידע 
<ul style="list-style-type: none"> ● כאשר מקור גלי רדיו חיצוני מפריע לתקשורת בין הרכב לבין המפתח האלקטרוני ● כאשר מחנים את הרכב קרוב למקור רעש חשמלי המשפיע על רגישות מערכת הפעלת הדלת האחורית ללא מגע יד, כדוגמת עמדת תשלום לחניון, תחנת דלק, כביש מחומם חשמלית או תאורה פלואורסצנטית ● כאשר הרכב נמצא קרוב למגדל טלוויזיה, תחנת רדיו, תחנת כוח חשמל, שלטי חוצות גדולים, שדות תעופה או כל מתקן אחר המייצר גלי רדיו חזקים או רעשים חשמליים ● כאשר נשפכת כמות מים גדולה על הפגוש האחורי, כמו למשל בעת רחיצה או גשם חזק. ● כאשר דבוק קרח, בוץ וכד' לפגוש האחורי ● כאשר הרכב חונה לפרק זמן מסוים בסמוך לעצמים העלולים לנוע וליצור מגע עם הפגוש האחורי, כמו למשל צמחים ● כאשר מותקן אביזר על הפגוש האחורי אם הותקן אביזר, העבר את חיישן הרגל למצב OFF. <p>■ מצבים שבהם חיישן הרגל עלול לפעול שלא במתכוון</p> <p>כאשר יש מפתח אלקטרוני בטווח הפעולה, מערכת הפעלת מכסה תא המטען ללא מגע יד עלולה לפעול בטעות, יש להיזהר במצבים הבאים.</p> <ul style="list-style-type: none"> ● כאשר נשפכת כמות מים גדולה על הפגוש האחורי, כמו למשל בעת רחיצה או גשם חזק. ● כאשר מונגבים לכלוך מהפגוש האחורי ● כאשר בעל חיים קטן או גוף קטן, כדוגמת כדור נע מתחת לפגוש האחורי ● כאשר מזיזים גוף הנמצא מתחת לפגוש האחורי ● אם מישהו מנענע את רגליו בעודו יושב על הפגוש האחורי

פתיחה/סגירה של הדלת האחורית באמצעות חיישן הרגל

⚠ אזהרה

- הקפד על אמצעי הזהירות הבאים בעת תפעול הדלת האחורית החשמלית.
- בדוק את בטיחות הסביבה על מנת לוודא שאין מכשולים כלשהם או כל דבר העלול לגרום להיתפסות הציווד האישי.
- כשמניחים הרגל ליד החלק האמצעי התחתון של הפגוש האחורי ומזיזים אותה הרחק מהפגוש האחורי, יש להיזהר לא לגעת בציוורות הפליטה עד שהם התקררו דיים.
- אם ציוורות פליטה חמים, הם עלולים לגרום כוויות.
- אל תפעיל את הדלת האחורית החשמלית ללא מגע יד, אם יש רק מעט מקום מתחת לפגוש האחורי.

- 3 כאשר נשמע זמזום, הזז את רגלך חזרה. יישמע זמזום והדלת האחורית תיפתח/תיסגר לגמרי באופן אוטומטי.
- בצע את תנועת הרגל בשלמותה בתוך שנייה אחת.
 - הדלת האחורית לא תתחיל לפעול כל עוד הרגל מאותרת מתחת לפגוש האחורי.
 - אם יש מפתח אלקטרוני נוסף בתא הנוסעים או בתא המטען, יתכן ויידרש מעט יותר זמן מהרגיל להתרחשות הפעולה.
 - אם הזמזום נשמע פעמיים, בצע שוב פעולת הרגל.
- אם מבוצעת פעולת רגל בזמן שהדלת האחורית החשמלית פועלת, הדלת האחורית החשמלית תעצור.

מידע



כאשר כל הדלתות נעולות, אם תזוהה פעולת רגל על ידי חיישן הרגל, נעילת כל הדלתות תשתחרר.

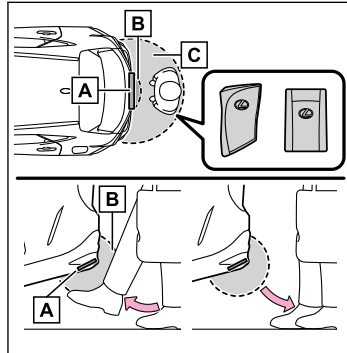

[A] חיישן רגל

[B] אזור גילוי חיישן הרגל

[C] אזור איתור הפעולה של מערכת הכניסה וההתנעה החכמה

1 כשאתה נושא מפתח אלקטרוני, עמוד בטווח הפעולה של מערכת הכניסה וההתנעה החכמה, כ-50 עד 70 ס"מ מהפגוש האחורי.

2 הזז את רגלך למרחק של כ-10 ס"מ מהפגוש האחורי.

הפעל את הדלת האחורית ללא נגיעה בפגוש האחורי ברגלך.

משענות הגב של המושבים האחוריים

את קיפול משענות הגב של המושבים האחוריים ניתן לעשות על ידי פעולות הידית.

⚠ אזהרה

■ בעת הפעלת משענות הגב של המושב האחורי

- הקפד על אמצעי הזהירות הבאים.
- אל תפעיל את המושב האחורי אם יושב עליו נוסע.
- לאחר כוונן המושב, וודא שהמושב נעול במיקומו. אם משענת הגב אינה נעולה בבטחה, הסימון האדום יראה לעין. וודא שהסימון האדום אינו נראה לעין.

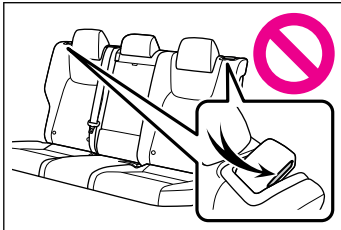

■ כאשר משענת הגב של מושב אחורי מקופלת

- הקפד על אמצעי הזהירות הבאים.
- אין לקפל את משענות הגב של המושב האחורי תוך כדי נסיעה.
- עצור את הרכב על קרקע אופקית, הפעל את בלם החניה והעבר את ידית ההילוכים למצב P.
- אל תאפשר לאף אחד לשבת תוך כדי נסיעה על משענת גב מקופלת או בתא המטען.
- אסור על ילדים להיכנס לתא המטען.

כוונון מצב הפתיחה של הדלת האחורית

ניתן לכוונון את מיקום הפתיחה של הדלת האחורית החשמלית.

1 עצור את הדלת האחורית במצב הרצוי.

2 לחץ והחזק את המתג  בחלק התחתון של הדלת האחורית, במשך כ-2 שניות.

כאשר ההגדרות הושלמו, הזמזם ישמיע צליל 4 פעמים.

בפעם הבאה שפותחים את הדלת האחורית, היא תעצור במיקום זה.

ביטול מצב הפתיחה שכוון לדלת האחורית

● לחץ והחזק את מתג  בחלק התחתון של הדלת האחורית, במשך כ-7 שניות.

לאחר שזמזם נשמע במשך 4 שניות, הוא נשמע פעמיים נוספות.

כאשר הדלת האחורית החשמלית תבצעת את פעולת הפתיחה בפעם הבאה, הדלת תיפתח בהתאם להגדרות המצב ההתחלתיות.

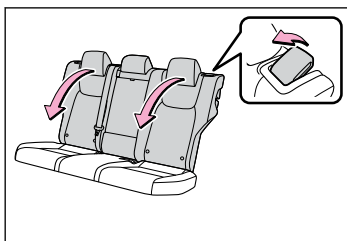

החזרת משענות הגב האחוריות

1 הרם את משענת הגב של המושב האחורי עד לנעילתה.

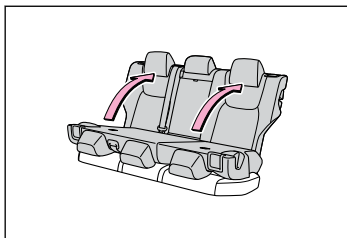

2 בדוק שהלשונית של כל חגורת בטיחות נמצאת בצד הקדמי של המושב.

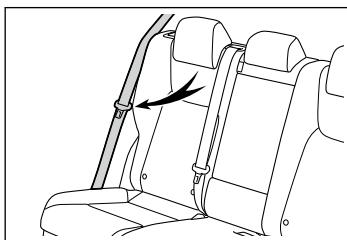

אזהרה ⚠

לאחר כוונן המושבים האחוריים

הקפד על אמצעי הזהירות הבאים.
 • וודא שמשענות הגב במושב האחורי נעולות בבטחה במקומן על ידי דחיפה קלה לפניים ולאחור.
 אם משענות הגב אינן נעולות בבטחה, הסימון האדום יראה לעין. וודא שהסימון האדום אינו נראה לעין.

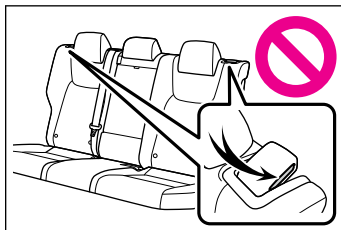

• בדוק שחגורות הבטיחות אינן מפותלות או תכוסות בין משענות הגב האחוריות, או מאחוריהן.

שים לב ⚠

יש לאחסן את חגורת הבטיחות, אבזמי חגורות הבטיחות ומשענת היד למושב האחורי המרכזי, לפני שאתה מקפל את משענות המושב האחורי.

קיפול משענות הגב של המושבים האחוריים

- 1 אחסן את חגורת הבטיחות, אבזם חגורת הבטיחות ומשענת היד של המושב האחורי המרכזי.
- 2 הנמך את משענת הראש של המושב האחורי.
- 3 תוך כדי משיכת ידית כוונון זווית משענת הגב, קפל מטה את משענת הגב.

גרירת גרור (כלי רכב עם חבילת גרירה)

גרירת גרור

רכבך מתוכנן בראש וראשונה להסעת נוסעים. לגרירת גרור יש השפעה שלילית על התנהגות הכביש של הרכב, ביצועיו, בלימתו, עמידותו וצריכת הדלק. בטיחותך ושבועות רצונך תלויים בעשיית שימוש נכון בצידוד הנכון והרגלי נהיגה זהירים. לבטיחותך ולבטיחותם של האחרים, אין להעמיס את הרכב או הגרור יתר על המידה. לגרירת גרור בבטחה, נקוט משנה זהירות ונהג ברכב בהתאם למאפייני הגרור ותנאי הפעולה. אחריותה של חברת לקסוס אינה מכסה תקלות שמקורן בגרירת גרור למטרות מסחריות. למידע נוסף על דרישות נוספות כדוגמת ערכות גרירה וכד', פנה למוסך מורשה, מומלץ לסוכנות משנה לקסוס.

מגבלות משקל

לפני הגרירה, בדוק את כושר הגרירה המורשה, GVM (משקל כולל של הרכב), MPAC (עומס מרבי מותר על הסרן) ועומס מוט הגרירה.

וו/תושבת מאחז גרירה

חברת לקסוס ממליצה על וו/תושבת גרירה לרכבך מתוצרת לקסוס. ניתן להשתמש גם במוצרים אחרים בעלי תכונות ואיכות מתאימים. לכלי רכב שבו התקן גרירה החוסם את אחד הפנסים או את לוחית הרישוי, יש להקפיד:

- אין להשתמש בהתקני גרירה שלא ניתן להסירם בקלות או למקמם מחדש.
- חובה להסיר התקני גרירה כשאינם בשימוש ולמקמם מחדש.

אורות גרור

בעת התקנת תאורת גרור, אנא צור קשר עם מוסך מורשה, מומלץ עם סוכנות משנה לקסוס, שכן התקנה לא נכונה עלולה להסב נזק לתאורת הרכב. אנא הקפד לפעול על פי תקנות משרד התחבורה בעת התקנת תאורת גרור.

שים לב

אל תחבר ישירות את תאורת הגרור. חיבור ישיר של תאורת הגרור עלול להסב נזק למערכת החשמל של הרכב ולגרור לתקלה.

תווית מידע (תווית יצרן)

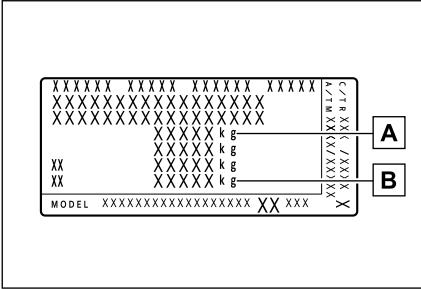

[A] משקל כולל של הרכב

הסך הכולל של משקל הנהג, הנוסעים, המטען, המשקל הריק של הרכב, מאחז הגרירה ועומס מוט הגרירה אסור שיעלו על המשקל הכולל של הרכב ביותר מ- 100 ק"ג. חריגה ממשקל זה מסוכנת.

[B] כושר נשיאת משקל מרבי על הסרן האחורי

המשקל שאותו נושא הסרן האחורי אסור שיעלה על כושר הנשיאה המרבי המותר של הסרן ביותר מ- 15%. חריגה ממשקל זה מסוכנת.

ערכי הגרירה נגזרו מניסויים שבוצעו בגובה פני הים. שים לב שהספק המנוע וכושר הגרירה יפחתו עם העלייה בגובה.

אזהרה

כאשר חורגים ממגבלת המשקל הכולל של הרכב או מכושר הנשיאה המרבי המותר של הסרן

● הוסף 20.0kPa (0.2kgf/cm² or bar, 3psi) ללחץ הניפוח המומלץ.

● אל תחרוג מהמהירות המרבית שנקבעה לגרירת גרור בשטחים עירוניים או 100 קמ"ש, הנמוך מביניהם.

נקודות חשובות הקשורות לעומסי גרור

משקל כולל של הגרור ועומס מותר על מוט הגרירה

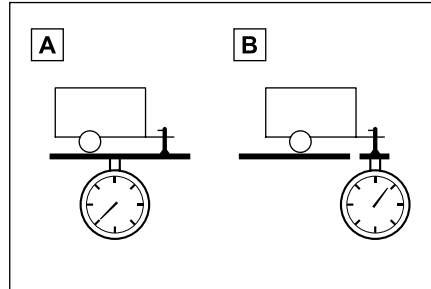

[A] משקל כולל של הגרור

משקל הגרור עצמו, בתוספת המטען שבו, חייבים להיות במסגרת כושר הגרירה המרבי. חריגה ממשקל זה מסוכנת. כאשר גוררים גרור, השתמש במחבר חיכוך או מייצב חיכוך (התקן בקרת סחיפה).

[B] עומס מותר על מוט הגרירה

וודא את משקל הגרור כך שהעומס על מוט הגרירה יהיה מעל 25 ק"ג או 4% מכושר הגרירה הכולל. אל תאפשר לעומס מוט הגרירה לחרוג מהמשקל המצוין.

מיקומי התקנה לוו/תושבת הגרירה וראש מאחז הגרירה

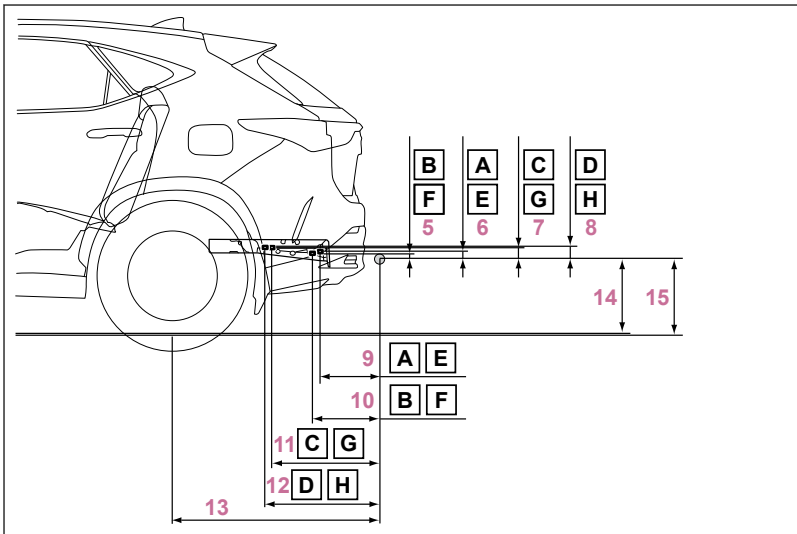
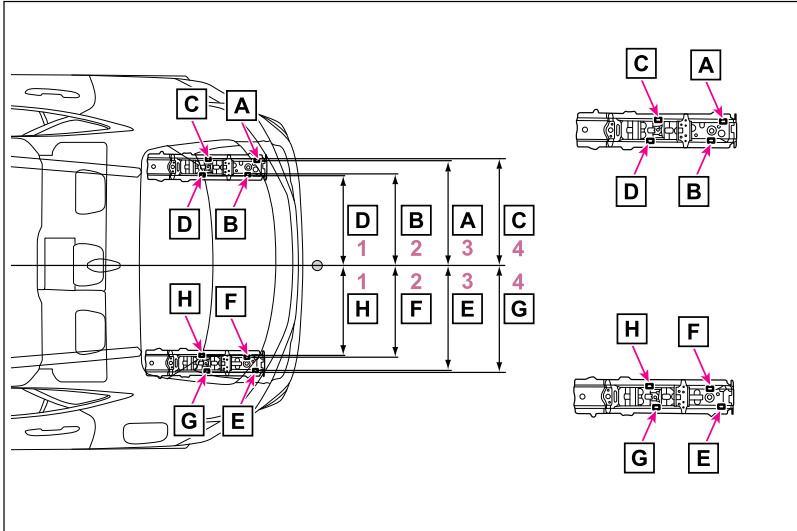

- 10 מ"מ 338 מ"מ
- 11 מ"מ 538 מ"מ
- 12 מ"מ 569 מ"מ
- 13 מ"מ 1036 מ"מ
- 14 מ"מ 378 מ"מ^{1*}
- 15 מ"מ 389 מ"מ^{2*}

- 1 מ"מ 457 מ"מ
- 2 מ"מ 461 מ"מ
- 3 מ"מ 536 מ"מ
- 4 מ"מ 538 מ"מ
- 5 מ"מ 27 מ"מ
- 6 מ"מ 38 מ"מ
- 7 מ"מ 53 מ"מ
- 8 מ"מ 59 מ"מ
- 9 מ"מ 300 מ"מ

1*: כלי רכב עם צמיגי 235/60R18
 2*: כלי רכב עם צמיגי 235/50R20

הנחיה

רכבך יתנהג בצורה שונה כאשר אתה גורר גרור. במטרה למנוע תאונות, פציעות חמורות או קטלניות, זכור את המתואר להלן בזמן גרירת גרור:

■ **בדיקת החיבורים בין הגרור והאורות**
לאחר נסיעה קצרה, כמו גם לפני תחילת נסיעה, עצור את הרכב ובדוק את פעולת החיבורים בין הגרור לאורות.

■ **תרגול נסיעה עם גרור רתום לרכב**

● תרגל את התחושה של פניות, עצירות ונסיעה לאחור עם גרור רתום לרכב, תוך נסיעה באזור ללא תנועה ו/או רמזורים.

● בזמן נסיעה לאחור עם גרור הרתום לרכב, אחז את חלק גלגל ההגה הקרוב אליך וסובב ימינה לשם הפניית הגרור שמאלה או, סובב את גלגל ההגה שמאלה לשם הפניית הגרור ימינה. סובב מעט בכל פעם כדי למנוע טעויות היגוי. דאג שמישהו יכוון אותך בזמן הנסיעה לאחור על מנת להפחית את הסכנה לתאונה.

■ **הגדלת המרחק בין כלי הרכב בכביש**

במהירות של 10 קמ"ש, המרחק לרכב הנוסע מלפנים צריך להיות שווה או גדול מהאורך המשולב של רכבך והגרור הרתום אליו. הימנע מבלימה פתאומית העלולה לגרום להחלקה. אחרת, הרכב עלול לסבסב ולצאת מכלל שליטה. הדבר נכון במיוחד בנסיעה על כבישים רטובים או חלקים.

■ **האצה/תנועת היגוי/סטייה פתאומיים**

ביצוע פניות חדות בזמן גרירה עלול להסתיים בהתנגשות הרכב בגרור. האט מספיק מוקדם, בטרם הכניסה לפניה, ובצע את הפניה באיטיות ובזהירות כדי להימנע מבלימה פתאומית.

■ **נקודות חשובות ביחס לביצוע פניות**

גלגלי הגרור ינועו קרוב יותר לחלק הפנימי של הפניה מאשר גלגלי הרכב. על מנת לאפשר זאת, בצע את הפניות רחבות יותר מכפי שהיית מבצע אותן באופן רגיל.

מידע

■ **מידע צמיגים**

● בזמן גרירה, הגבר את לחץ זיפוח הצמיגים ללחץ הגבוה ב-20.0kPa (3psi, 0.2kgf/cm² or bar) מעל ללחץ הניפוח המומלץ.

● הגבר את לחץ האוויר של צמיגי הגרור בהתאם למשקל הכולל של הגרור ובהתאם לערכים המומלצים על ידי יצרן הגרור.

■ **אורות גרור**

בדוק שאורות האיתות הפניה ופנסי העצירה פועלים כהלכה בכל פעם שאתה מחבר את הגרור. חיווט ישיר לרכב עלול לגרום נזק למערכת החשמל ולהפסיק את פעולתם התקינה של האורות.

■ **תוכנית הרצה**

חברת לקסוס ממליצה שברכב המצויד ברכיבי קו הינע חדשים לא יעשה שימוש למטרות גרירת גרורים במהלך 800 הק"מ הראשונים.

■ **בדיקות בטיחות לפני גרירה**

● בדוק שאין חריגה ממגבלת המשקל המרבי של וו/תושבת הגרירה. זכור שמשקל וו הגרירה של הגרור מתווסף לעומס המופעל על הרכב. כמו כן, וודא שהמשקל הכולל הפועל על הרכב נמצא בתחום מגבלות המשקל.

● וודא שמטען הגרור מאובטח היטב.

● אם לא ניתן לראות בבירור את תנועת כלי הרכב מאחור, במראות הצד החיצוניות הרגילות של הרכב, יש להוסיף מראות צד חיצוניות נוספות. כוונן את זרועות ההארכה של מראות אלו בשני הצדדים של הרכב כך שהן יקנו תמיד ראות מרבית של הכביש מאחוריך.

■ **אחזקה**

● על האחזקה להתבצע בתדירות גבוהה יותר כאשר נעשה שימוש ברכב למטרות גרירה בגלל המשקל הגבוה יותר הפועל על הרכב בהשוואה לנהיגה רגילה.

● לאחר גרירה של כ-1,000 ק"מ, הדק מחדש את הברגים המחברים את וו הגרירה והתושבת.

אזהרה

פעל על פי ההוראות המתוארות בפרק זה.

■ אמצעי זהירות לגרירת גרור

כאשר גוררים גרור, וודא שאין חריגה מאף אחת ממגבלות המשקל.

■ כדי למנוע תאונה או פציעה

● כלי רכב עם ערכת תיקון נקר בחירום: אין לגרור גרור ברכב שמוחקן בו גלגל שתוקן באמצעות ערכת תיקון נקר בחירום.

● אל תשתמש במערכות הבאות בעת גרירת גרור.

- PCS (מערכת קדם התנגשות)
- LTA (עזר עקיבת נתיב)
- בקרת שיט עם רדאר דינמי
- BSM (ניטור נקודות מתות) (אם קיים)

■ מהירות הרכב בזמן גרירה

הקפד על המהירות המרבית הקבועה בחוק המותרת לגרירת גרור.

■ לפני ירידה במורדות או ירידות ארוכות

האט מהירות והורד הילוך. בכל אופן, לעולם אל תוריד הילוך בפתאומיות תוך כדי ירידה במורד או במהלך נסיעה במורד ארוך.

■ הפעלת דוושת הבלמים

אל תחזיק את דוושת הבלמים לחוצה לעתים קרובות או לפרקי זמן ארוכים. הפעלת בלמים שכזאת עלולה לגרום להתחממות יתר שלהם תוך ירידה ביעילות הבלימה.

■ נקודות חשובות ביחס ליציבות

תנועות רכב שמקורן בפני שטח לא אחידים ורוחות צד חזקות משפיעות על התנהגות הכביש של הרכב. הרכב עלול גם להיטלטל על ידי אוטובוסים חולפים או משאיות גדולות. בנוסיעה בצמוד לכלי רכב שכאלו, בדוק לעיתים קרובות את הנעשה מאחורייך. ברגע שמתרחשת תנועת רכבים שכזאת, התחל מיד בהאטה חלקה על ידי הפעלת הבלמים. תוך כדי בלימה, נהג ברכב היישר לפניך.

■ עקיפת כלי רכב אחרים

לפני ביצוע החלפת נתיב נסיעה, הבא בחשבון את האורך המשולב של הגרור ושל רכבך ואבטח שהמרחק בין כלי הרכב האחרים מספיק.

■ מידע על תיבת ההילוכים

לשמירה על יעילות בלימת המנוע וביצועי מערכת הטעינה כאשר נעשה שימוש בבלימת המנוע, אל תשלב את ידית ההילוכים למצב D. בתצורה S, תחום השילוב של תיבת ההילוכים ההיברידית חייב להיות 5 או נמוך יותר.

■ אם המערכת ההיברידית מתחממת יתר על המידה

גרירת גרור טעון לאורך עליות תלולות בטמפרטורות העולות על 30°C עלולה לגרום להתחממות יתר של המערכת ההיברידית. אם מד טמפרטורת נוזל קירור מצוין התחממות יתר של המערכת ההיברידית, הפסק את פעולת מערכת מיזוג האוויר, רד לשולי הכביש ועצור את הרכב במקום שבטוח לעשות זאת.

■ כאשר מחנים את הרכב

הצב תמיד סדי עצירה מתחת לגלגלי הרכב והגרור כאחת. הפעל בחוזקה את בלם החנייה והעבר את ידית ההילוכים למצב "P".

פתיחה וסגירת החלונות החשמליים

אזהרה ⚠

- הקפד על אמצעי הזהירות הבאים. הנהג אחראי על כל תפעול של החלונות החשמליים, לרבות תפעול על ידי הנוסעים.
- מנע מילדים להפעיל את החלונות החשמליים. יכול להיות שחלקי גופם של ילדים, ושל נוסעים אחרים, ייתפסו בחלון החשמלי. כמו כן, כאשר נוסע ילד ברכב, מומלץ להשתמש במתג נעילת החלונות.
 - בדוק כדי לוודא שלאף אחד מהנוסעים אין חלק כלשהו מגופו במצב העלול להיתפס עם הפעלתו של החלון.
 - בעת יציאה מהרכב, העבר את מתג Power ל-off, שא איתך את המפתח וצא מהרכב יחד עם הילד. ייתכנו הפעלות בטעות, כתוצאה מחוסר ערנות וכד' העלולות לגרום לתאונות.

מידע 📄

- תנאי להפעלת את החלונות החשמליים כאשר מתג Power במצב On.
- הפעלת החלונות החשמליים לאחר הפסקת הפעולה של המערכת ההיברידית ניתן להפעיל החלונות החשמליים במשך כ- 45 שניות, אפילו לאחר העברת מתג Power למצב ACCESSORY או סגירתו (Off).
- השתמש במערכת הבקרה הקולית* ניתן לבצע את הפעולות הבאות באמצעות מערכת הבקרה הקולית:
- פתיחה/סגירה של כל החלונות בזמנית
- פתיחה/סגירה של כל חלון בנפרד (ההפעלה אפשרית רק כאשר מתג נעילת החלון במצב OFF).
- לפרטים, ראה בחוברת "הוראות ההפעלה של מערכת המולטימדיה".

*: אם קיים

גרירת גרור (כלי רכב ללא חבילת גרירה)

לקסוס אינה ממליצה על גרירת גרור עם רכבך. לקסוס גם אינה ממליצה על התקנת מאחז גרירה או השימוש במאחז גרירה לכסא גלגלים, אופניים ממונעים, אופניים וכד'. רכב הלקסוס שלך לא תוכנן לגרירת גרור או לשימוש במנשאים המותקנים על מאחז גרירה.

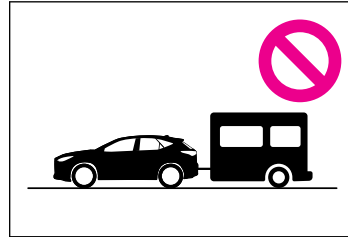

פעולות באמצעות מתגי החלונות החשמליים

תפקודים המסייעים בפתיחה ובסגירה בטוחה של החלונות

פתיחה/סגירה של החלונות באמצעות מתג החלונות החשמליים

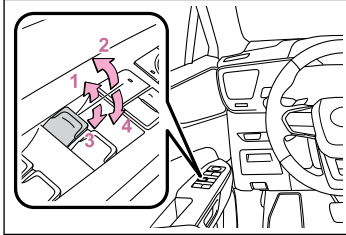

- 1 הרם חלקית את מתג החלון החשמלי. החלון ייסגר בזמן שהמתג מורם.
- 2 הרם במלואו את מתג החלון החשמלי. החלון ייסגר במלואו באופן אוטומטי. לעצירת החלון במצב ביניים כלשהי, הפעל את המתג בכיוון הנגדי.
- 3 לחץ חלקית את מתג החלון החשמלי. החלון ייפתח בזמן שהמתג לחוץ.
- 4 לחץ במלואו את מתג החלון החשמלי. החלון ייפתח במלואו באופן אוטומטי. לעצירת החלון במצב ביניים כלשהי, הפעל את המתג בכיוון הנגדי.

התפקודים הבאים מסייעים בפתיחה ובסגירה בטוחה של החלונות.

- תפקוד מניעת היתכפות
- אם חפץ כלשהו נתפס בין החלון למסגרתו תוך כדי תנועת הסגירה של החלון, תיעצר תנועת החלון והוא ייפתח מעט.
- תפקוד מניעת היתכפות
- אם חפץ כלשהו נתפס בין הדלת לחלון במהלך פתיחת החלון, תיעצר תנועת החלון.
- זמזם אזהרה על פתיחת חלונות חשמלית הזמזם יישמע ומופיעה הודעה בצג הרב תפקודי שבלוח המחוונים כאשר מעבירים את מתג "Power" למצב Off ופותחים את דלת הנהג כאשר חלונות חשמליים פתוחים.

אזהרה ⚠

- **תפקוד מניעת היתכפות**
- לעולם אל תנסה להשתמש בחלק כלשהו מגופך לשם הפעלה במכוון של תפקוד מניעת ההיתכפות.
- תפקוד מניעת ההיתכפות עלול שלא לפעול אם דבר מה נתפס בדיוק לפני סגירתו המלאה של החלון. היזהר שלא ייתכפו בחלון חלקי גוף למיניהם.
- **תפקוד מניעת היתכפות**
- לעולם אל תנסה להשתמש בחלק כלשהו מגופך לשם הפעלה במכוון של תפקוד מניעת ההיתכפות.
- תפקוד מניעת ההיתכפות עלול שלא לפעול אם דבר מה נתפס בדיוק לפני פתיחתו המלאה של החלון. היזהר שלא ייתכפו בחלון חלקי גוף למיניהם.

סגירת החלונות באמצעות השלט רחוק האלחוטי

באמצעות השלט רחוק האלחוטי, ניתן לנעול את הדלתות ולסגור את כל החלונות בו זמנית.*
 * הגדרות אלו חובה להתאים אישית במוסק מורשה, מומלץ בסוכנות משנה לקסוס.

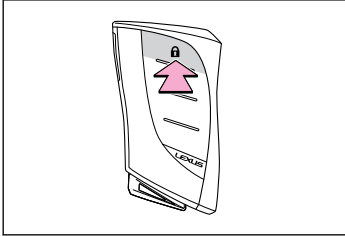

● לחץ והחזק את מתג הנעילה בשלט רחוק האלחוטי.

כל הדלתות יינעלו והחלונות וחלון הגג* ייסגרו.

נשמע זמזם כדי לציין שכל החלונות וחלון הגג* נפתחים/נסגרים.

בדוק שהדלתות נעולות היטב והחלונות סגורים לגמרי.
 * אם קיים

מניעת הפעלה מקרית של החלונות

מתג נעילת החלונות נועד למנוע מילדים פתיחה/סגירה מקרית של חלון.

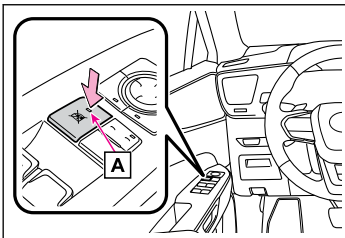

● לחץ על מתג נעילת החלונות. נורת הביקורת A תידלק וחלונות הנוסעים ינעלו.

פעולות תוך שימוש בשלט רחוק האלחוטי

החלונות החשמליים ניתנים לפתיחה וסגירה באמצעות השלט רחוק האלחוטי.*
 * הגדרות אלו חובה להתאים אישית במוסק מורשה, מומלץ בסוכנות משנה לקסוס.

⚠ אזהרה

כאשר נעשה שימוש בשלט רחוק או במפתח מכני להפעלת חלונות חשמליים, הפעל את החלון החשמלי לאחר בדיקה ואימות שלא יכול להיווצר מצב בו חלקי גופם של נוסעי הרכב ייתפסו בחלון. כמו כן, אל תאפשר לילדים להפעיל חלון באמצעות השלט רחוק או המפתח המכני. יכול להיות שחלקי גופם של ילדים, ושל נוסעים אחרים, ייתפסו בחלונות החשמליים.

— קישורים

תכונות ותפקודים הניתנים להתאמה אישית (עמ' 548)

פתיחת החלונות באמצעות השלט רחוק האלחוטי

באמצעות השלט רחוק האלחוטי, ניתן לשחרר את נעילת הדלתות ולפתוח את כל החלונות בו זמנית.*
 * הגדרות אלו חובה להתאים אישית במוסק מורשה, מומלץ בסוכנות משנה לקסוס.

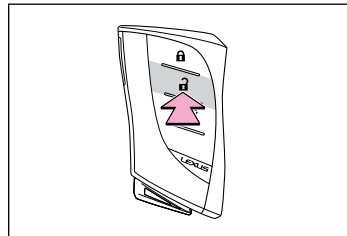

● לחץ והחזק את מתג שחרור הנעילה בשלט רחוק האלחוטי.

הדלתות ייפתחו והחלונות וחלון הגג* ייפתחו.

נשמע זמזם כדי לציין שכל החלונות וחלון הגג* נפתחים.

* אם קיים

כוונון המושבים

כוונון המושבים הקדמיים

כוונון את המושב קדימה/אחורה ולמעלה/מטה לפי הצורך כדי לקבל תנוחה נכונה.

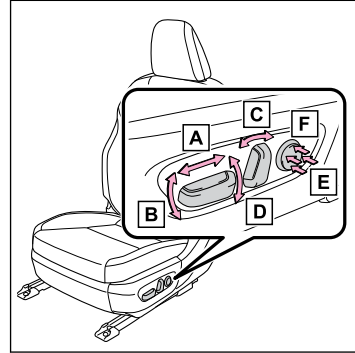

- [A] מתג כוונון מיקום מושב
- [B] מתג כוונון זווית של כרית המושב (קדמי)
- [C] מתג כוונון זווית משענת הגב
- [D] מתג כוונון גובה של המושב
- [E] מתג כוונון קשיחות תמיכת מותניים (לצד הנהג)
- [F] מתג כוונון גובה תמיכת מותניים (לצד נהג)*

מידע

■ כאשר מכוונים מושב קדמי נקוט זהירות בעת כוונון המושב כך שמשענת הראש לא תיגע בתקרה.

*: אם קיים

אזהרה

- הקפד על הכללים הבאים בעת כוונון המושבים.
- אין לכוונון את תנוחת מושב הנהג תוך כדי נהיגה.
- פעולה שכזו עלולה לגרום לנהג לאבד שליטה ברכב.
- היזהר כדי שהמושב לא יגע ויפצע נוסע.
- אין להניח חפצים כלשהם מתחת למושבים הקדמיים.
- חפצים מתחת למושב הקדמי עלולים להיתפס במסילות המושב ולמנוע את יכולת הנהיגה של המושב במקומו.
- הדבר עלול להוביל לתאונה וגם מנגנון הכוונון עשוי להינזק אף הוא.
- כדי למנוע סכנות פציעה, אל תניח את ידיך מתחת למושב או בסמוך לחלקים נעים.
- אצבעות או ידיים עלולות להיתפס במנגנון המושב.
- כדי להקטין סכנת החלקה מתחת לחגורת הבטיחות בזמן התנגשות, הימנע מהטיית משענת הגב מעבר לדרוש.
- אם המושב נוטה יותר על המידה, במקרה התנגשות, נוסע עלול להחליק מתחת לחגורת הברכיים והוא עלול להפעיל כוחות ריסון ישירות על הבטן וכד', או שהצוואר שלו עלול להיות במגע עם חגורת הכתף.
- אין להניח כרית בין הנהג/הנוסע לבין משענת גב המושב.
- כרית עלולה למנוע השגת תנוחת ישיבה נכונה ולהפחית את יעילות חגורות הבטיחות ומשענת הראש.

מידע

■ כוונון גובה משענות הראש (מושבים קדמיים)

וודא שמשענות הראש מכווננות כך שמרכז משענת הראש קרוב ככל האפשר לחלק העליון של אוזניך.

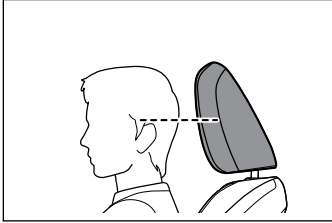

■ כוונון גובה משענות הראש

כאשר יש להשתמש במושב האחורי, ודא שמשענת הראש נמצאת לפחות שלב אחד מעל מצב האחסון.

■ כוונון אופקי של משענות הראש במושבים הקדמיים (דגם F SPORT)

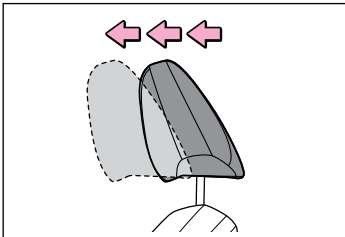

ניתן לבצע את הכוונון ב-4 שלבים. אם משענת הראש נמשכת קדימה מהמצב הקדמי ביותר, היא תחזור למצב האחורי ביותר.

כוונון משענות הראש

כל המושבים מצוידים במשענות ראש.

⚠ אזהרה

- הקפד על אמצעי הזהירות הבאים ביחס למשענות הראש. אי הקפדה על האמור עלולה לגרום לפגיעה חמורה ואף קטלנית.
- השתמש במשענות ראש המתוכננות ספציפית לכל מושב.
- כוונן בכל עת את משענת הראש למיקום הנכון.
- לאחר כוונון משענות הראש, דחוף אותן מטה כדי לוודא שהן נעולות במקומן.
- אין לנהוג ללא משענות הראש.

■ כוונון גובה משענות הראש במושבים הקדמיים

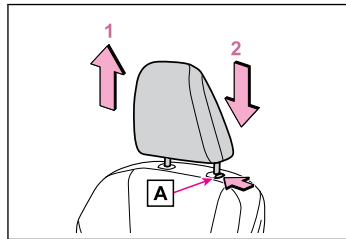

1 מעלה
משוך מעלה את משענת הראש.

2 מטה
דחוף את משענת הראש כלפי מטה תוך כדי לחיצה על לחצן שחרור הנעילה. A.

■ כוונון גובה משענות הראש במושבים האחוריים

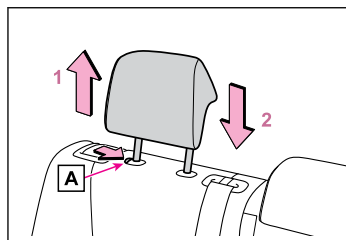

1 מעלה
משוך מעלה את משענות הראש.

2 מטה
דחוף את משענת הראש כלפי מטה תוך כדי לחיצה על לחצן שחרור הנעילה. A.

התקנת משענות הראש

מושבים קדמיים

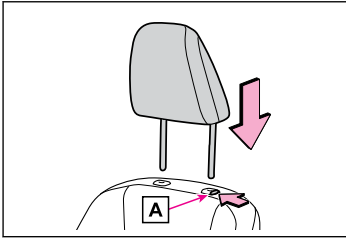

יישר את משענת הראש עם קדחי ההתקנה ודחוף אותה מטה למצב נעילה. לחץ והחזק את לחצן שחרור הנעילה A בזמן הנמכת משענת הראש.

מושבים אחוריים

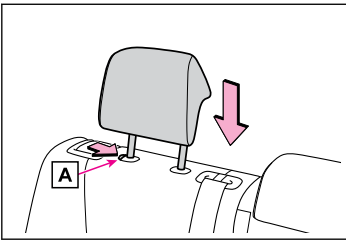

יישר את משענת הראש עם קדחי ההתקנה ודחוף אותה מטה למצב נעילה. לחץ והחזק את לחצן שחרור הנעילה A בזמן הנמכת משענת הראש.

הסרת משענות הראש

מושבים קדמיים

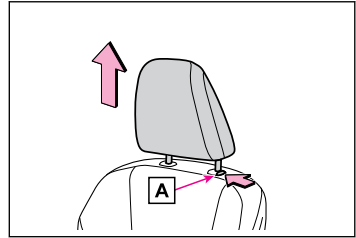

משוך את משענת הראש כלפי מעלה תוך כדי לחיצה על לחצן שחרור הנעילה A. אם משענת הראש נוגעת בתקרה, דבר המקשה על ההסרה, שנה את גובה או זווית המושב.

מושבים אחוריים

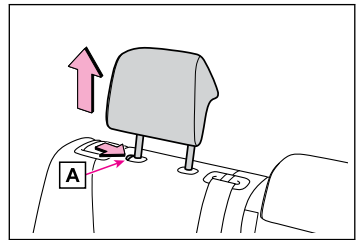

משוך את משענת הראש כלפי מעלה תוך כדי לחיצה על לחצן שחרור הנעילה A.

שימוש נכון בחגורות הבטיחות

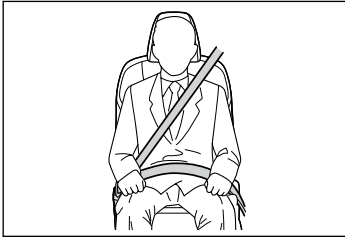

● הארך את חלק הכתף של החגורה כך שתעבור על פני הכתפיים, אולם בלי שתבוא במגע עם הצוואר או שתחליק מהכתפיים.

● מקם את חלק המותניים נמוך ככל האפשר על פני המותניים/עצמות האגן.

● כוונן את זווית משענת גב המושב. שב זקוף ושעון היטב כנגד משענת הגב.

● אל תפתל את חגורת הבטיחות.

כוונון המושבים האחוריים

כוונוני הטייה וקיפול משענות הגב של המושבים, ניתן לבצע באמצעות ידיות ההפעלה.

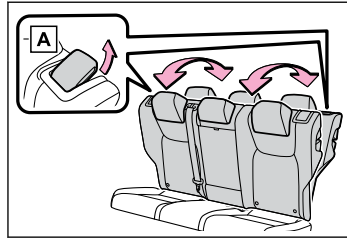

[A] כונון הטיה

⚠ אזהרה

- הקפד על הכללים הבאים בעת כונון משענות הגב של המושבים.
- שמור על הנוסעים האחרים לבל ייפגעו ממשענת הגב.
 - אל תקרב את הידיים לחלקים הנעים או בין המושבים, כמו כן אל תאפשר לשום חלק בגופך להיתפס.
 - כדי למנוע סכנת החלקה מתחת לחגורת הבטיחות בזמן תאונה, הימנע מהטיית משענת הגב מעבר לדרוש.
- אם המושב נוטה יתר על המידה, במקרה התנגשות, נוסע עלול להחליק מתחת לחגורת הברכיים והוא עלול להפעיל כוחות ריסון ישירות על הבטן וכד', או שהצוואר שלו עלול להיות במגע עם חגורת הכתף.

אזהרה ⚠️

- על נשים הרות לקבל חוות דעת רפואית ולחגור את חגורת הבטיחות בצורה נכונה. על נשים הרות למקם את חלק המותניים של חגורת הבטיחות נמוך ככל האפשר על פני אגן הירכיים בצורה הזזה לנוסעים האחרים, תוך הארכת חלק הכתף של החגורה עד הסוף למניעת מגע עם אזור הבטן.

אם לא חוגרים את חגורת הבטיחות בצורה נכונה, לא רק האישה ההרה, אלא גם העובר עלולים לסבול מפגיעה קשה ואף קטלנית כתוצאה מעצירת פתע או תאונה.

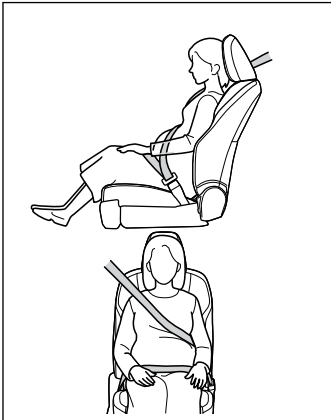

- על אנשים הנוטלים תרופות לקבל חוות דעת רפואית ולחגור את חגורת הבטיחות בצורה נכונה.
- בדוק תקופתית את מערכת חגורות הבטיחות. בדוק לגילוי חתכים, היפרמות וחלקים רפויים. אין להשתמש בחגורת בטיחות פגומה עד להחלפתה. חגורות בטיחות פגומות אינן יכולות להגן על הנוסע מפני פגיעות חמורות ואף קטלניות.

אזהרה ⚠️

- הקפד על אמצעי הזהירות הבאים כדי להפחית את סכנת הפגיעה במקרה של בלימת פתע או מעורבות בתאונה. אי הקפדה על כך עלולה לגרום לפגיעה חמורה ואף קטלנית.
- וודא שכל הנוסעים חוגרים כראות את חגורות הבטיחות שלהם.
- הקפד לחגור תמיד כהלכה את חגורת הבטיחות.
- כל חגורת בטיחות נועדה לשימוש של אדם אחד בלבד. אין להשתמש בחגורה לחגירתם של שני נוסעים יחד, אף לא ילדים.
- חברת לקוסוס ממליצה שילדים ישבו במושב האחורי וישתמשו תמיד בחגורת בטיחות או שישבו במושב בטיחות המתאים לילדים.
- להשגת תנוחת ישיבה נכונה, אל תטה את המושב יותר מהנדרש. חגורת הבטיחות יעילה ביותר כאשר הנוסעים יושבים זקופים ושעונים היטב כנגד משענת גב המושב.
- אל תעביר את חגורת הכתף מתחת לבית השחי.
- חגור תמיד את חגורת הבטיחות נמוך על פני עצמות האגן.

הידוק חגורת הבטיחות ושחרורה

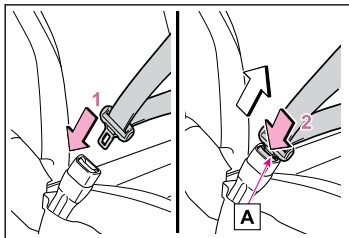

1 לחגירת חגורת הבטיחות, דחוף את הלשונית לתוך האבזם עד להישמע "קליק" קולי.

2 לשחרור החגורה, לחץ על לחצן השחרור שבאבזם A.

מידע

■ **מנגנון גלילה בעל נעילת חירום (ELR)**
מנגנון הגלילה ינעל את החגורה במקרה של עצירת פתע או חבטה. הוא עלול להינעל גם אם תרכוון לפניכם במהירות גבוהה מדי. הטיית הגוף בתנועה איטית מאריכה את החגורה ומאפשרת תנועה חופשית.

אזהרה

- אל תסב נזק לחגורות הבטיחות על ידי כך שתאפשר את היתפסות החגורה, הלשונית או האבזם, בדלת.
 - וודא שהחגורה והלשונית נעולות וכי החגורה אינה מפותלת.
- אם חגורת הבטיחות אינה פועלת, כתקנה, פנה מיידית למוסך מורשה, מומלץ לסוכנות משנה לקסוס.

אזהרה

- החלף את מכלל המושב, כולל חגורות הבטיחות אם הרכב היה מעורב בתאונה רצינית, אפילו אם אין נזק הנראה לעין.
 - אל תנסה להתקיין, להסיר, לשנות, לפרק או לגרוט (להשליך) את חגורות הבטיחות. דאג שתיקונים הכרחיים יבוצעו במוסך מורשה, מומלץ בסוכנות משנה לקסוס. טיפול לא נכון בקדם מותחני חגורות הבטיחות עלול למנוע את פעולתם התקינה תוך הגברת הסכנה לפציעות חמורות ואף קטלניות.
 - אל תאפשר לילדים לשחק עם חגורת הבטיחות.
- אם חגורת הבטיחות מתפתלת סביב צווארו של ילד, היא עלולה לגרום לו חנק או פציעות חמורות שתוצאתן מוות.
- אם קרה הדבר ולא ניתן לשחרר את האבזם, יש להשתמש במספריים לשם חיתוך החגורה.

מידע

- **שימוש בחגורת בטיחות למושב בטיחות לילד**
חגורות הבטיחות ברכבך נועדו בראש וראשונה לשימושם של נוסעים בעלי מידות של בוגר.
- השתמש במושב בטיחות (מושב בטיחות לילד) המתאימה למידותיו של הילד עד שיגדל למידות שיאפשרו שימוש נכון בחגורות הבטיחות של הרכב.
- כאשר הילד גדול מספיק כדי להשתמש נכונה בחגורת הבטיחות של הרכב, פעל על פי ההוראות הנוגעות לשימוש בחגורת בטיחות.
- **תקנות שימוש בחגורות הבטיחות**
בישראל קיימות תקנות לגבי חגורות הבטיחות, אנה פנה למוסך מורשה, מומלץ לסוכנות משנה לקסוס, לגבי החלפה או התקנה.

כוונון גלגל ההגה והמראות

כוונון למצב גלגל ההגה אופקי/אנכי

מידע

- ניתן לכוונון את גלגל ההגה כאשר מתג Power במצב ACCESSORY או ON.*

אזהרה

אין לכוונון את גלגל ההגה תוך כדי נהיגה.

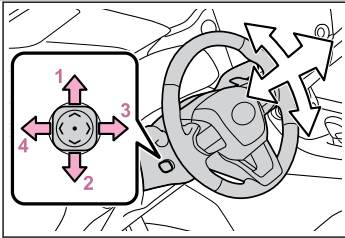

הפעלת המתג מזיזה את גלגל ההגה בכיוונים הבאים:

- מעלה
- מטה
- בכיוון הנהג
- הרחק מהנהג

מידע

- כוונון אוטומטי של מיקום גלגל ההגה את המיקום הרצוי של גלגל ההגה ניתן לשמור בזיכרון ולאחר אותו אוטומטית באמצעות זיכרון מערכת תנוחת הנהיגה.
- מערכת גישה קלה חשמלית גלגל ההגה ומושב הנהג נעים בהתאם לתצורת מתג Power ומצב חגורת הבטיחות של הנהג.

*: כאשר חגורת הבטיחות של הנהג חגורה, ניתן לכוונון את גלגל ההגה ללא קשר למצב מתג POWER.

כוונון את גובה נקודת עיגון חלק הכתפיים של חגורת הבטיחות במושבים קדמיים

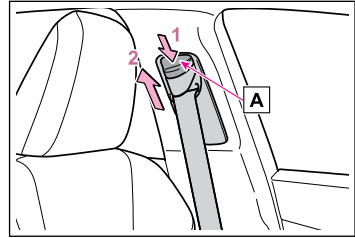

- דחוף מטה את נקודת עיגון חלק הכתפיים של החגורה, תוך כדי לחיצה על לחצן השחרור A.
 - דחוף מעלה את נקודת עיגון חלק הכתפיים של החגורה, לחצן השחרור A.
- הזז את נקודת העיגון מעלה/מטה כנדרש, עד להישמע "קליק" הנעילה.

אזהרה

- נקודת עיגון כתפיים מתכווננת וודא תמיד שחגורת הכתף ממוקמת מעל מרכז הכתפיים. על החגורה להימצא רחוק מהצוואר אך אסור לה ליפול מהכתף. אי שמירה על כללים אלה תפחית את רמת ההגנה במקרה של תאונה ולגרום לפציעות חמורות במקרה של עצירת פתע, תמרון פתאומי או תאונה.

אזהרה ⚠️

הקפד על אמצעי הזהירות הבאים. אי הקפדה על האמור עלולה לגרום לפציעה חמורה ואף קטלנית.

■ לפני השימוש במראה הפנימית הדיגיטלית

● הקפד לכוון את המראה לפני תחילת הנסיעה.

• החלף את תצורת המראה הדיגיטלית וכוון את מיקומה של המראה הפנימית הדיגיטלית כך שניתן יהיה לראות היטב את הנעשה מאחורי הרכב.

• החלף את תצורת המראה הפנימית הדיגיטלית וכוון את הגדרות התצוגה.

● מאחר וטווח התמונה המוצגת על ידי המראה הפנימית הדיגיטלית שונה מזו המוצגת על ידי מראה אופטית, הקפד לבדוק הבדל זה לפני תחילת הנסיעה.

רכיבי מערכת של המראה הפנימית הדיגיטלית

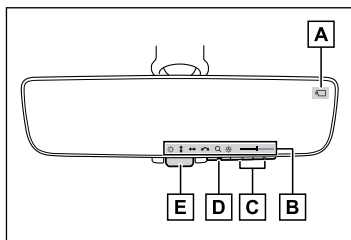

[A] נורת ביקורת מצלמה מציינת שהמצלמה פועלת כתקנה.

[B] אזור תצוגת סמלים סמלי תצוגה, מד כוון וכד'

[C] לחצן בחירה/כוון לחץ לשינוי ההגדרה של הפריט שברצונך לכוון.

[D] לחצן תפריט לחץ להצגת הסמלים ובחר את הפריט שברצונך לכוון.

[E] ידית הפעל להחלפה בין תצורת מראה דיגיטלית לבין תצורת מראה אופטית.

— קישורים —

כוון המראה הפנימית הדיגיטלית (עמ' 129)

כוון גובה המראה הפנימית

אזהרה ⚠️

אין לכוון את המראה תוך כדי נסיעה.

כוון את מיקום המראה הפנימית כך שניתן יהיה להשיג את תנוחת הנהיגה הנכונה.

כוון את המראה הפנימית אנכית על ידי אחיזתה והזזתה.

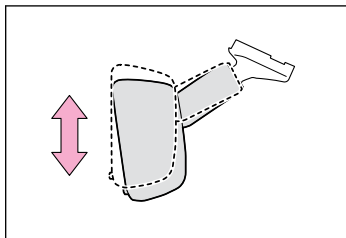

זהירות וכוון מראה אחורית דיגיטלית*

המראה הפנימית הדיגיטלית היא מערכת המשתמשת במצלמה בחלקו האחורי של הרכב ומציגה תמונה על הצג של המראה האחורית הדיגיטלית.

ניתן לשנות, על ידי הפעלת הידית, את המראה הפנימית הדיגיטלית בין תצורת מראה אופטית לבין מראה דיגיטלית. המראה הפנימית הדיגיטלית מאפשרת לנהג לראות את אחורי הרכב למרות מכשולים/הפרעות, כדוגמת משענות ראש או מטען, תוך שהיא מוודאת את הראות הטובה לאחור.

כמו כן, המושבים האחוריים אינם מוצגים ובכך נשמרת פרטיותם של הנוסעים מאחור.

*: אם קיימת

שינוי תצורות של המראה הפנימית הדיגיטלית

הפעל את הידית להחלפה בין תצורת מראה דיגיטלית לבין תצורת מראה אופטית.

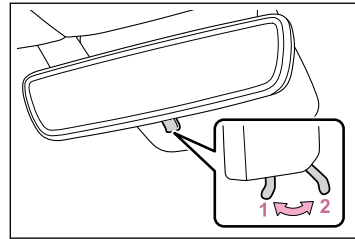

1 תצורת מראה דיגיטלית

מוצגת תמונת האזור מאחורי הרכב.

מתואר במצב זה.

2 תצורת מראה אופטית

מפסיקה את תצורת המראה הדיגיטלית ומאפשרת שימוש בה כמראה אופטית.

תנאי תפעול של התצורה של המראה דיגיטלית

כאשר מעבירים את מצב מתג Power מ- On

כאשר מעבירים את מתג Power מ- On ל- Off או ACCESSORY, תיעלם התמונה כעבור מספר שניות.

אמצעי זיכרון לתצורת המראה הדיגיטלית

אם קשה לראות את התמונה המוצגת בגלל האור המוחזר מהמראה הפנימית הדיגיטלית, המצלמה מלוכלכת או מכוסה בטיפות מים, אבק וכו', או אם אורות של רכב מאחורי הרכב או התמונה המוצגת מפריעים לך, שנה לתצורת מראה אופטית.

כשיורד גשם, אם התמונה אינה ברורה בגלל התצטברות מים על השמשה האחורית, הפעל את המגב האחורי.

- כאשר הדלת האחורית פתוחה, תמונת המראה האחורית הדיגיטלית לא תוצג היטב. לפני נהיגה, וודא שהדלת האחורית סגורה.

- אם קשה לראות בגלל אור מוקרן, סגור את סוכך השמש האלקטרוני של חלון הגג.

- אחד מהתנאים הבאים עלול להתרחש בעת נהיגה בחושך, כמו למשל בלילה. אף אחד מהבאים אינו מצביע על קיומה של תקלה.

- צבעים או גופים בתמונה המוצגת עלולים להיות שונים משהם במציאות.

- תלוי בגובה האורות של הרכב מאחור, האזור סביב הרכב עלול להיראות לבן או מטושטש.

- כוונון תמונה אוטומטי לתמונת סביבה בהירה יותר עלול לגרום להבהוב. אם קשה לראות את התמונה המוצגת או הבהוב המפריע לך, החלף לתצורת מראה אופטית.

- כשהמצב הנבחר הוא תצורת מראה דיגיטלית, המראה עלולה להתחמם. אין בכך להצביע על תקלה.

- תלוי במצבך הגופני או הגיל, יתכן וייקח יותר מהרגיל להתמקד בתמונה המוצגת. במקרה זה, החלף לתצורת מראה אופטית.

- מנע מהנוסעים לנוע מבט בתמונה המוצגת בעת נסיעה ברכב שכן הדבר עלול לגרום לסחרחורת.

כיוון המראה הפנימית הדיגיטלית

כשיש תקלת מערכת

ניתן לשנות את הגדרות התצוגה בתצוגת המראה הדיגיטלית, פעולת הפעלה/ הפסקה של תפקוד אוטומטי למניעת בובה וכד'.
1 לחץ על לחצן "MENU" (תפריט).
 יוצגו הסמלים.

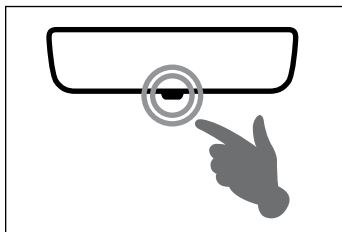

אם מופיע הסמל באיור כאשר נעשה שימוש בתצורת המראה הפנימית הדיגיטלית, יתכן שיש תקלה במערכת. הסמל יעלם בתוך מספר שניות.
 הפעל את הידית, שנה לתצורת מראה אופטית ודאג לבדיקת הרכב במוסך מורשה, מומלץ בסוכנות משנה לקסוס.

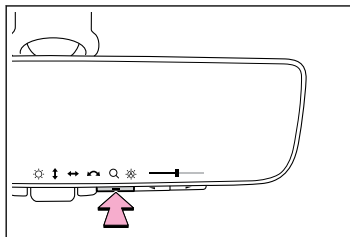

2 לחץ שוב ושוב על לחצן התפריט ובחר את הפריט שברצונך לכוון.

3 לחץ או לשינוי ההגדרות.

הסמל יעלם אם לא מופעל הלחצן במשך כ-5 שניות או יותר.

הגדרות	סמלים
בחר לכוון בהירות התצוגה.	
בחר לכוון תצוגת המסך מעלה/מטה.	
בחר לכוון האזור המוקרן לשמאל/ימין.	
בחר לכוון זווית התמונה המוצגת.	
בחר לקרב/להרחיק את התמונה המוצגת.	
בחר לאישור/נטרול של תפקוד בלימת מניעת הבובה/סנוור*. בתגובה לרמת הבהירות של פנסי המכוניות הנוסעות מאחור, האור המוקרן מכוון אוטומטית. תפקוד מניעת הסנוור האוטומטי נכנס לפעולה בכל פעם שמעבירים את מתג Power למצב ON.	

* זהו תפקוד לתצורת מראה אופטית, בכל אופן, ניתן לשנות את ההגדרה בעוד שנעשה שימוש בתצורת מראה דיגיטלית.

אזהרה

הקפד על אמצעי הזהירות הבאים.
אי הקפדה על האמור עלולה לגרום
לפציעה חמורה ואף קטלנית.

■ בשעת נהיגה

● אל תכוונן את מצב המראה הפנימית
הדיגיטלית או את הגדרות התצוגה תוך
כדי נסיעה.

עצור את הרכב והפעל את מתגי בקרת
המראה הפנימית הדיגיטלית. אי ביצוע
האמור עלול לגרום להפעלה בטעות
של גלגל ההגה ולתאונה בלתי צפויה
כתוצאה מכך.

● אנו שים לב לכלי הרכב סביבך.
גודלם של כלי הרכב וגופים אחרים
עלולים להיראות שונים בתצורת מראה
דיגיטלית ובתצורת מראה אופטית.

בעת נסיעה לאחור, הקפד לבדוק
ישירות את בטיחות סביבת הרכב,
במיוחד מאחוריו.

בנוסף, אם מתקרב רכב מאחור בחושך,
כמו למשל בלילה, הסביבה עלולה
להיראות מעומעמת.

אמצעי זהירות בעת כוונן המראה הפנימית הדיגיטלית

■ הגדרות תצוגה (תצורת מראה
דיגיטלית)

● הסמל ייעלם אם לא מופעל הלחצן במשך
כ- 5 שניות או יותר.

● אם התמונה המוצגת מכווננת, היא
עלולה להיות מעוותת. אין בכך להצביע
על תקלה.

● אם בהירות המראה הפנימית הדיגיטלית
מוגדרת גבוה מדי, היא עלולה לגרום
למאמץ יתר בעיניים כוונן את המראה
הפנימית הדיגיטלית לבהירות
המתאימה. אם עיניך מתעייפות, החלף
לתצורת מראה אופטית.

● בהירות המראה הפנימית דיגיטלית
תשתנה אוטומטית בהתאם לבהירות
האזור בקדמת הרכב.

■ כדי למנוע תקלות בחיישני התאורה

כדי למנוע תקלות בחיישנים, אין לגעת בהם
או לכסותם.

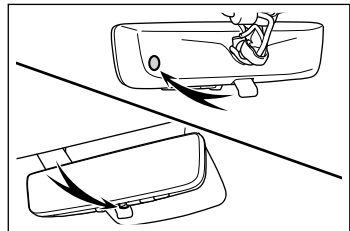

שים לב ⚠️

- כדי למנוע תקלות במצלמה
- הקפד על אמצעי הזהירות הבאים אחרת המראה הפנימית הדיגיטלית עלולה שלא לפעול כתקנה.
- אל תכה במצלמה ואל תחשוף אותה לחבטות חזקות שכן מיקום התקנתה והזווית שלה עלולים להשתנות.
- אין להסיר, לפרק או לשנות את המצלמה.
- מנע הידבקות תמיסות אורגניות, ווקס מכוניות ותכשירי ניקוי חלונות לעדשת המצלמה. אם קרה הדבר, נקה זאת בהקדם האפשרי.
- בעת שימוש בסרט צבעוני (כולל סרט שקוף) על השמשה האחורית, אל תצמיד סרט זה באזור שלפני המצלמה. אם מצמידים סרט לאזור שלפני המצלמה, יתכן שתצוגת התמונה מהמצלמה לא תתבצע כתקנה.
- אל תחשוף את המצלמה לחבטות חזקות שכן אלו עלולות לגרום לתקלה. אם קרה הדבר, דאג לבדיקת הרכב במוסך מורשה, מומלץ בסוכנות משנה לקסוס.
- אין לחסום חורי האוורור של המראה. אחרת, המראה עלולה להתחמם, לגרום לתקלה ואף לפריצת אש.

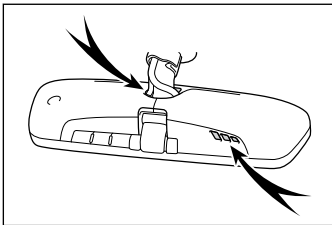

ניקוי המראה הפנימית הדיגיטלית

■ ניקוי פני המראה

אם פני המראה מלוכלכים, יתכן ויהיה קושי לראות את התמונה בצג. נגב בעדינות את פני המראה בעזרת מטלית רכה ויבשה.

מידע ⓘ

■ המצלמה

מצלמת המראה הדיגיטלית ממוקמת כמתואר.

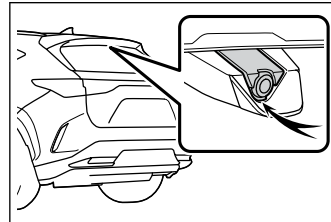

אם שמת לב לתופעות כלשהן

אם אתה שם לב לאחת מהתופעות הבאות, התייחס לטבלה להלן באשר לגורם הבעיה ולפתרון האפשרי.
אם הפעולה לא פתרה את התופעה, דאג לבדיקת הרכב במוסך מורשה, מומלץ בסוכנות משנה לקסוס.

תופעה	גורם אפשרי	פתרון
	פני המראה מלוכלכים.	נקה את פני המראה באמצעות מטלית רכה יבשה.
	קרני השמש או פנסים קדמיים של כלי רכב מאחור מקרינים ישירות אל תוך המראה הפנימית הדיגיטלית.	החלפה לתצורת מראה אופטית. (אם יש אור החודר דרך חלון הגג, סגור את סוכך השמש).
קשה לראות את התמונה.	<ul style="list-style-type: none"> · הרכב באזור חשוך. · הרכב נמצא בסמוך למגדל טלוויזיה, תחנת שידור, תחנת כוח חשמלית, או מיקום אחר בעל גלי רדיו חזקים או שעלול להימצא רעש חשמלי · הטמפרטורה בסביבת המצלמה נמוכה או גבוהה מאוד. · הטמפרטורה החיצונית נמוכה מאוד. · בחוץ יורד גשם או שיש לחות · קרני השמש מקרינים ישירות אל תוך עדשת המצלמה. · הרכב נמצא מתחת לתאורה פלורסצנטית, תאורת סודיום, תאורת כספית וכד' · גזי פליטה מפריעים למצלמה. 	החלפה לתצורת מראה אופטית. (החלף חזרה לתצורת מראה דיגיטלית כאשר יחול שיפור בתנאים).
	יש גופים זרים על עדשת המצלמה (דוגמת טיפות מים, שלג, בוץ וכד').	דאג לבדיקת הרכב במוסך מורשה, מומלץ בסוכנות משנה לקסוס.

תופעה	גורם אפשרי	פתרון
קשה לראות את התמונה.	המטען בתא המטען מוקרן דרך זכוכית השמשה האחורית ומפריע למצלמה.	<ul style="list-style-type: none"> החלפה לתצורת מראה אופטית. הזז את המטען למיקום בו הוא אינו מסתיר את המצלמה או כסה אותה במטלית שחורה לשם הפחתת מידת ההקרנה של השמשה האחורית. השמשה האחורית מכוסה אדים.
	השמשה האחורית מכוסה אדים.	החלפה לתצורת מראה אופטית. לאחר הסרת האדים מהמשה האחורית באמצעות מסיר האדים, השתמש שוב בתצורת המראה הדיגיטלית.
	הצד החיצוני של השמשה האחורית מלוכלך.	השתמש במגב האחורי להסרת הלכלוך.
	הצד הפנימי של השמשה האחורית מלוכלך.	נגב את פנים השמשה האחורית בעזרת מטלית רכה ולחה.
התמונה איננה מיושרת.	תא המטען אינו סגור לגמרי.	סגור לגמרי את תא המטען.
	המצלמה או סביבתה ספגו חבטה חזקה.	שנה לתצורת מראה אופטית ודאג לבדיקת הרכב במוסך מורשה, מומלץ בסוכנות משנה לקסוס.
	המצלמה או סביבתה ספגו חבטה חזקה.	שנה לתצורת מראה אופטית ודאג לבדיקת הרכב במוסך מורשה, מומלץ בסוכנות משנה לקסוס.
 התצוגה מעומעמת ומושהית.  כבית	יתכן שיש תקלה במערכת.	שנה לתצורת מראה אופטית ודאג לבדיקת הרכב במוסך מורשה, מומלץ בסוכנות משנה לקסוס.
 מוצגת	המראה הפנימי הדיגיטלית חמה מאוד. (התצוגה תלך ותתעמעם. אם הטמפרטורה ממשיכה לעלות, המראה הפנימי הדיגיטלית תכבה).	מומלצת הפחתת טמפרטורת תא הנוסעים לשם הפחתת טמפרטורת המראה. ( תיעלם כאשר המראה מתקררת). אם  לא נעלמת כאשר המראה מתקררת, דאג לבדיקת הרכב במוסך מורשה, מומלץ בסוכנות משנה לקסוס.

תופעה	גורם אפשרי	פתרון
לא ניתן להפעיל היטב את הידית.	יתכן שיש תקלה בידית.	שנה לתצורת מראה אופטית ודאג לבדיקת הרכב במוסך מורשה, מומלץ בסוכנות משנה לקוסט. (להחלפה לתצורת מראה אופטית, לחץ והחזק את לחצן menu במשך כ- 10 שניות).

כוונון זווית מראות חיצוניות

אזהרה

אין לכוונון את המראות תוך כדי נהיגה.

1 לבחירת מראה לכוונון, לחץ על המתג.

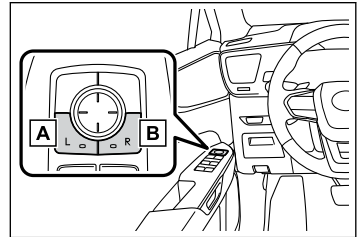

[A] שמאלה

[B] ימינה

2 לכוונון המראה, לחץ על המתג.

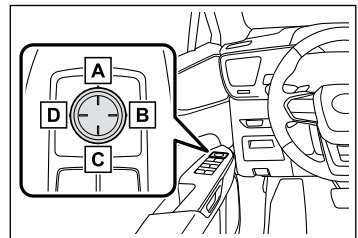

[A] מעלה

[B] ימינה

[C] מטה

[D] שמאלה

מידע

- ניתן לכוונון את זווית המראה כאשר מתג POWER במצב ACCESSORY או ON.
- כוונון אוטומטי של זווית מראה (כלי רכב עם זיכרון תנוחת ישיבה)
- זווית המראה הרצויה ניתנת לשמירה בזיכרון ולאחר אותה אוטומטית על ידי זיכרון תנוחת הנהיגה.
- תפקוד קישור למראות בזמן נסיעה לאחר
- כאשר מתג בורר המראות במצב "L" או "R", מראות הצד החיצוניות פונות אוטומטית בזווית כלפי מטה בזמן הסעת הרכב לאחר על מנת להקנות ראות טובה יותר של הקרקע.
- לנטרול תפקוד זה, בחר במצב שאינו "L" או "R".
- להגדרת זווית המראה המשמשת כאשר הרכב נוסע לאחר, כוונן את זווית המראה עם בורר ההילוכים ב-R.
- הזווית שכווננה תישמר בזיכרון והמראה תפנה אוטומטית לזווית השמורה בזיכרון בפעם הבאה שידית ההילוכים תועבר למצב R.
- מצב הטיית מטה של המראות מקושר למצב הרגיל (זווית המכווננת עם ידיית ההילוכים בכל מצב שאינו R). אי לכך, אם משנים את המצב הרגיל, ישתנה גם מצב ההטיה.
- כאשר המצב הרגיל משתנה, כוונן מחדש את הזווית בעת נסיעה לאחור.

קביעת תצורה אוטומטית

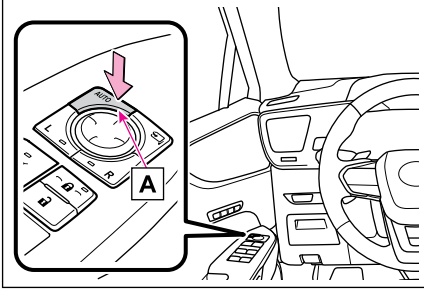

התצורה האוטומטית מאפשרת את תפקוד קיפול המראות או פתיחתן הקשור לנעילה/שחרור נעילה של הדלתות.
לחץ על מתג לקביעת התצורה האוטומטית.
נורת הביקורת A תידלק.
לחיצה נוספת על המתג תחזיר את התצורה הידנית.

מידע

כאשר נעשה שימוש במזג אוויר קר
כאשר נעשה שימוש בתצורה האוטומטית במזג אוויר קר, מראות הדלתות עלולות לקפוא ויתכן שפעולת הקיפול והפתיחה לא יתאפשרו. במקרה זה, לאחר הסרת כל קרח ושלג ממראות הדלת, הפעל את המראה בתצורה ידנית או שתזיז אותה ביד.

אזהרה

- הקפד על אמצעי הזהירות הבאים.
- אין לנהוג ברכב כאשר מראות הצד בדלתות מקופלות.
- אל תיגע במראות צד חיצוניות כשהיא בתנועה. אי הקפדה על כך עלולה להוביל לצביטה של האצבע או לפגיעה במראה.
- אין לגעת במשטחי מראות הצד בדלתות שכן אלו עלולים להיות מאוד חמים ולגרום לך לכוויות.
- יש לפתוח ולכוונן כראוי את מראות הצד החיצוניות של הנהג ושל הנוסע עוד לפני תחילת הנסיעה.

מידע

שימוש בתפקוד קישור להילוך נסיעה לאחר כאשר קר
כאשר נעשה בו שימוש בתפקוד קישור להילוך נסיעה לאחר במזג אוויר קר, המראה בדלת עשויה להיות קפואה וייתכן שלא תכוון אוטומטית את משטח המראה כלפי מטה. במקרה כזה, הסר כל קרח ושלג ממשטח המראה.

קישורים

תכונות ותפקודים הניתנים להתאמה אישית (עמ' 548)

קיפול/פתיחה של מראות הצד החיצוניות

שימוש במתג

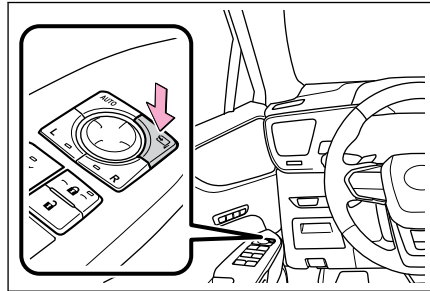

לחץ על המתג לשם קיפול המראות. לחץ עליו שוב כדי לפתוח אותן למיקומן המקורי.



- 2-1. התנעה והדממת המערכת ההיברידית**
 הפעלת המערכת ההיברידית.....138
 הפסקת הפעולה של המערכת
 ההיברידית140
- 2-2. תהליכי נהיגה**
 נהיגה ברכב.....141
 הרצת הלקטוס החדשה שלך143
 מטרת מצבי ההחלפה.....143
 הזזת ידית ההילוכים.....144
 התחלת נסיעה.....148
 החלפת נתיב בעזרת ידית איתות.....148
 שינוי תחום שילוב ההילוכים.....149
- 2-3. חניית הרכב**
 כאשר מחנים את הרכב.....151
 עצירה.....153
 חניית הרכב.....154
- 2-4. תדלוק**
 תדלוק.....157

הפעלת המערכת ההיברידית

הפעלת המערכת ההיברידית

⚠ אזהרה

התנעה תמיד את המערכת ההיברידית בעורך יושב במושב הנהג. בשום תנאי, אל תלחץ על דוושת ההאצה תוך כדי הפעלת המערכת ההיברידית.

⚠ שיים לב

■ כאשר מפעילים את המערכת ההיברידית

אם המערכת ההיברידית הופכת לקשה להפעלה, הבא מידיה את רכבך למוסך מורשה, מומלץ למרכז שירות לקסוס, לשם בדיקה ותיקון כנדרש.

■ תופעות המצביעות על תקלה במתג Power

אם נראה שמתג Power פועל בדרך כלשהי שונה מהרגיל, כמו למשל שהמתג נתקע קלות, יתכן ויש תקלה. התקשר בהקדם האפשרי למוסך מורשה, מומלץ למרכז שירות לקסוס.

המשך ללחוץ על דוושת הבלמים עד שנורת הביקורת "READY" תידלק. ניתן להפעיל את המערכת ההיברידית מכל תצורה של מתג Power.

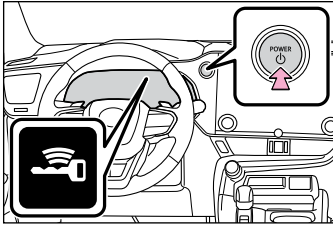

4 בדוק שנורת הביקורת "READY" דולקת.

הרכב לא ינוע כאשר נורת הביקורת "READY" כבויה.

מידע

■ תאורת מתג Power

על פי המצב, תאורת מתג Power פועלת כדלקמן.

● עם פתיחת דלת, או שינוי תצורת מתג Power מ-ACC או ON ל-OFF, תאורת מתג Power מהבהבת באיטיות.

● כאשר לוחצים על דוושת הבלמים תוך כדי נשיאת המפתח האלקטרוני ברשותך, תאורת מתג Power מהבהבת במהירות.

● כאשר מתג Power במצב ACC או ON, דולקת תאורת המתג.

■ אם המערכת ההיברידית אינה מתחילה לפעול

● אם מוצגת בצג המידע הרב תפקודי הודעה הקשורה להתנעה, קרא את ההודעה ופעל על פי ההוראות.

1 בדוק שבלם החנייה מופעל. נורת ביקורת בלם החנייה תידלק

2 לחץ בחוזקה על דוושת הבלמים.  תוצג בצג הרב תפקודי. אם זו אינה מוצגת, לא ניתן להפעיל את המערכת ההיברידית.

כאשר ידית ההילוכים במצב N, לא ניתן להפעיל את המערכת ההיברידית. בעת הפעלת המערכת ההיברידית, העבר את ידית ההילוכים למצב P.

3 לחץ לחיצה קצרה ונחושה על מתג Power.

כאשר מפעילים את מתג Power, לחיצה אחת נחושה מספיקה. אין צורך ללחוץ ולהחזיק את הלחצן לחץ.

אם נדלקת נורת הביקורת "READY", המערכת ההיברידית תפעל בצורה רגילה.

שינוי תצורות מתג POWER

ניתן לשנות תצורות על ידי לחיצה על מתג POWER עם דוושת בלמים משוחררת. (התצורה משתנה עם כל לחיצה על המתג).

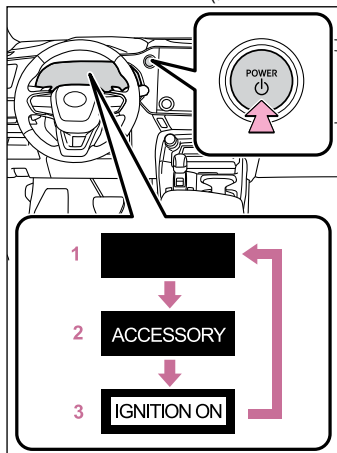

1 Off

ניתן להשתמש בתאורת החירום (מהבהבים).

2 תצורת ACC*

ניתן להשתמש ברכיבי חשמל מסוימים כמו מערכת השמע.

"ACCESSORY" יוצג בצג המידע הרב תפקודי.

3 תצורת "ON".

ניתן להשתמש בכל רכיבי החשמל ברכב. "IGNITION ON" יופיע בצג המידע הרב תפקודי.

*: ניתן להפעיל/להשבית זאת באמצעות הגדרה מותאמת אישית.

מידע

- כאשר הטמפרטורה החיצונית נמוכה, כמו בתנאי נהיגת חורף
- בעת הפעלת המערכת ההיברידית, משך זמן ההבהוב של נורת "READY" יכול להיות ארוך. השאר את הרכב עד שנורת "READY" דולקת באור קבוע, שכן מצב קבוע פירושו שהרכב יכול לנוע.
- כאשר מצבר המשיכה קר מאוד (מתחת לכ-30°C) תחת השפעה של הטמפרטורה החיצונית, יתכן שלא ניתן יהיה להפעיל את המערכת ההיברידית. במקרה זה, נסה להפעיל את המערכת ההיברידית שוב לאחר שעלתה טמפרטורת מצבר המשיכה כתוצאה מעליית הטמפרטורה החיצונית וכד'.

■ **תפקוד נעילת גלגל ההגה**

לאחר העברת מתג POWER למצב Off ופתיחה וסגירה של הדלתות, גלגל ההגה יהיה נעול הודות לתפקוד נעילת ההגה. הפעלה חוזרת של מתג POWER במטלט אוטומטית את נעילת גלגל ההגה.

■ **אם נורת הביקורת READY אינה נדלקת**

אם נורת הביקורת "READY" אינה נדלקת אפילו לאחר התהליכים הנכונים להתנעת הרכב, פנה מיידית למוסך מורשה, מומלץ למרכז שירות לקסוס.

■ **הפעלת מתג POWER**

● אם לא לוחצים על המתג לחיצה קצרה ונחושה, התצורה עלולה שלא להשתנות או שהמערכת ההיברידית עלולה שלא להתחיל לפעול.

● אם נעשה ניסיון הפעלה מחדש של המערכת ההיברידית לאחר העברת מתג Power Off-7, המערכת ההיברידית עלולה שלא להתחיל לפעול במקרים מסוימים. לאחר העברת מתג Power למצב Off, אנא המתן מספר שניות לפני הפעלת המערכת ההיברידית

קישורים

– הפעלה/שחרור ידני של בלם החניה (תצורה ידנית) (עמ' 156)

הפסקת הפעולה של המערכת ההיברידית

הפסקת הפעולה של המערכת ההיברידית

⚠ אזהרה

אם אתה רוצה להפסיק את פעולת המערכת ההיברידית במקרה חירום בעוד הרכב בתנועה, לחץ והחזק את מתג Power במשך יותר מ-2 שניות או לחץ עליו בקצרה שלוש פעמים, או יותר, ברציפות. מכל מקום, אל תיגע במתג Power תוך כדי נסיעה, למעט במקרה חירום. הפסקת הפעולה של המערכת ההיברידית במהלך נסיעה לא תגרום לאובדן ההיגוי או הבלימה, אולם כוח התגבור יאבד במערכת אלו. הדבר יצריך מאמץ גבוה יותר לביצוע פעולות היגוי ובלימה, כך שיהיה עליך לעצור את הרכב בהקדם במקום שבטיחותי לעשות זאת.

- 1 עצור את הרכב לחלוטין.
- 2 לחץ על מתג Power.
בדוק שנורת ביקורת ידית ההילוכים מציינת P ושנורת ביקורת בלם החנייה דולקת.
- 3 לחץ על מתג Power.
המערכת ההיברידית תופסק, ותצוגת המחווון תיכבה (מחווון מצב ההילוכים יכבה מספר שניות לאחר תצוגת המחווון).
- 4 שחרר את דוושת הבלמים ובדוק שהתצוגה בלוח המחווונים כבויה.

— קישורים —

הפעלה/שחרור ידני של בלם החניה (תצורה דינית) (עמ' 156)

מידע

- **תפקוד הדממה אוטומטית**
 - אם הרכב נשאר בתצורת ACCESSORY ON (המערכת ההיברידית אינה פועלת) לפרק זמן העולה על 20 דקות כאשר ידית ההילוכים במצב P, מתג Power יעבור אוטומטית ל-Off.
 - אם מתח מצבר ה-12 וולט נמוך כאשר ידית ההילוכים במצב P ומתג POWER במצב ACC או ON (המערכת ההיברידית אינה פועלת). מתג POWER מועבר אוטומטית למצב Off.
- מכל מקום, תפקוד זה אינו יכול למנוע לחלוטין את פריקת מצבר ה-12V. אל תשאיר את הרכב עם מתג Power במצב ON או ACCESSORY לפרקי זמן ארוכים כאשר המערכת ההיברידית אינה פועלת.
- **כאשר יש תקלה במערכת בקרת ההילוכים**
- אם מערכת בקרת שילוב ההילוכים אינה תקינה, כאשר מנסים להעביר את מתג POWER למצב Off, ייתכן שלא ניתן יהיה לעשות זאת. במצב זה, ייתכן שניתן יהיה להעביר את מתג POWER למצב Off על ידי הפעלת בלם החניה ולאחר מכן לפעיל את מתג POWER.
- אם יש תקלה במערכת, דאג מיידית לבדיקת הרכב במוסך מורשה, מומלץ בסוכנות משנה לקסוס.

⚠ שים לב

אל תשאיר את הרכב עם מתג Power במצב ACC או ON לפרקי זמן ארוכים כאשר המערכת ההיברידית אינה פועלת. אם מוצגת הודעת "ACCESSORY" (אביזרים) או "IGNITION ON" (מתג התנעה פתוח) במחווונים כאשר המערכת ההיברידית אינה פועלת, מתג Power אינו במצב Off. צא מהרכב לאחר העברת מתג POWER למצב Off.

— קישורים —

תכנונות ותפקודים הניתנים להתאמה אישית (עמ' 548)

אזהרה ⚠️

- אין לכוונן את מיקומי גלגל ההגה, המושב או את המראות הפנימיות או החיצוניות תוך כדי נהיגה. פעולה שכזאת עלולה לגרום לאובדן שליטה ברכב.
- בדוק תמיד שכל זרועות הנוסעים, הראשים או חלקי גוף אחרים אינם מחוץ לרכב.
- רכב זה אינו מיועד לכבישי שטח קיצוניים. כאשר נהיגה בחול או בוץ היא בלתי נמנעת, סע בזהירות והימנע מנהיגה מתמשכת על חול או בוץ.
- אין לנהוג בכבישים סלעיים במיוחד או בכבישים מאוד לא אחידים.
- אל תחצה נהר ואל תיסע דרך אזורי מים אחרים. הדבר עלול לגרום קצר ברכיבי חשמל/אלקטרוניקה, נזק למערכת ההיברידית או להסב נזקים חמורים אחרים לרכב.
- הימנע בלימה, האצה ותנועות היגוי פתאומיות בעת נסיעה על משטחי כביש חלקלקים. פעולה כזו עלולה לגרום לצמיגים לאבד אחיזה, מה שיובייל לאובדן שליטה על הרכב.
- הימנע מפעולות פתאומיות של דוושת ההאצה ופעולות שילוב הילוכים בעת נסיעה על משטחי כביש חלקלקים. פעולה זו עלולה לגרום בלימת מנוע או שינויים במהירות המנוע שעלולים לגרום לרכב להחליק הצידה.
- לאחר נסיעה בתוך שלולית, לחץ קלות על דוושת הבלמים כדי לוודא שהבלמים פועלים היטב. רפידות בלימה עלולות למנוע את פעולתם התקינה של הבלמים. אם הבלמים רטובים רק בצד אחד ואינם פועלים כמתקדם, יכולה להיות לכך השפעה על בקרת ההיגוי.
- כאשר נהיגה בחול או בוץ היא בלתי נמנעת, סע בזהירות והימנע מנהיגה מתמשכת על חול או בוץ. אין לנהוג בכבישים סלעיים במיוחד או בכבישים מאוד לא אחידים.

נהיגה ברכב

אזהרה ⚠️

בזמן נהיגה ברכב

- אם הרכב מתגלגל עקב עצירת המערכת ההיברידית וכדומה, אל תפעיל את מנעולי הדלתות ואל תפתח דלת עד שהרכב נעצר בבטחה. פעולה זו עלולה לגרום לתפקוד נעילת ההגה לפעול, מה שעלול להוביל לתאונה.
- בזמן נסיעה לאחור, אתה עשוי לסובב את גופך באופן שיגרום לקשיים בתפעול הדוושות. וודא שאתה מפעיל נכונה את הדוושות.
- הקפד תמיד לשמור על תנוחת נהיגה נכונה, אפילו כאשר אתה מזיז את הרכב למרחק קצר. תנוחה זו תאפשר לך להפעיל בבטחה את דוושות הבלמים וההאצה.
- לחץ על דוושת הבלמים באמצעות רגלך הימנית. לחיצה על דוושת הבלמים באמצעות רגלך השמאלית עלולה להשהות את התגובה במקרי חירום תוך גרימה לתאונה.
- אין לנהוג ברכב או לעצור אותו על פני חומרים מתלקחים ולא בקרבתם. מערכת הפליטה וגזי הפליטה יכולים להיות חמים מאוד. חלקים חמים אלו עלולים לגרום לפריצת אש במידה ויש בקרבת מקום חומרים דליקים.
- במהלך נסיעה רגילה, אל תפסיק את פעולתה של המערכת ההיברידית. הפסקת הפעולה של המערכת ההיברידית במהלך נסיעה לא תגרום לאובדן ההיגוי או הבלימה, אולם כוח התגבור יאבד במערכות אלו. הדבר יצריך מאמץ גבוה יותר לביצוע פעולות היגוי ובלימה, כך שיהיה עליך לעצור את הרכב בהקדם במקום שבטיחותי לעשות זאת. במקרה חירום, אם לא ניתן לעצור את הרכב כרגיל, בצע עצירת חירום.
- השתמש בבלימת המנוע (הורדת הילוך) לשם שמירה על מהירות בטוחה בזמן נסיעה במורד תלול. שימוש רצוף בבלמים עלול לגרום להתחממות היתר שלהם וירידה ביעילותם.

שים לב ⚠
<p>■ כאשר נתקלים בכבישים מוצפים</p> <p>אין לנהוג בכביש מוצף, לדוגמה, לאחר גשמים חזקים. פעולה שכזאת עלולה לגרום ברכב לנזקים משמעותיים:</p> <ul style="list-style-type: none"> ● הדממת מנוע ● קצר ברכיבים חשמליים ● נזקי מנוע הנגרמים מטבילה במים <p>במקרה ונהגת בכביש מוצף וגם הרכב הוצף כתוצאה מכך, הקפד שמוסך מורשה, מומלץ שסוכנות משנה לקסוס, יבדוק את הנקודות הבאות:</p> <ul style="list-style-type: none"> ● פעולת הבלמים ● שינויים בכמות ובאיכות השמן והנוזלים המשמשים במנוע, תיבת ההילוכים ההיברידית וכד'. ● מצב סיכת המסבים ומפרקי המתלים, (היכן שהדבר אפשרי), ופעולת כל המפרקים, מסבים וכד'. <p>אם מערכת החלפת ההילוכים פגומה כתוצאה מהצפה, יתכן שלא ניתן יהיה להחליף למצב P, או מ-P למצבים אחרים. במקרה זה, צור קשר עם מוסך מורשה, מומלץ עם סוכנות משנה לקסוס.</p>

■ הפעלת רכב במדינות זרות

יש לעמוד בחוקי הרישום של הרכב המסוים ולאשר מראש את זמינות סוג הדלק המתאים.

אזהרה ⚠
<p>■ אם אתה שומע רעש חריקה או שחיקה (נורות ביקורת מגבלת בלאי רפידות הבלמים)</p> <p>דאג לבדיקת רפידות הבלמים והחלפתן בידי מוסך מורשה, מומלץ בסוכנות משנה לקסוס.</p> <p>אם לא תחליף את הרפידות במועד הנדרש עלול להיגרם נזק לרוטור.</p> <p>רמות מתונות של בלאי רפידות ודיסקות בלם מאפשרות כוח בלימה קדמי משופר. כתוצאה מכך, הדיסקות עלולות להישחק מהר יותר מדיסקות בלמים רגילות. לכן, בעת החלפת רפידות הבלמים, לקסוס ממליצה למדוד גם את עובי הדיסקות. מסוכן לנהוג ברכב במקרה של חריגה ממגבלת השחיקה של רפידות ו/או דיסקות הבלמים.</p>

שים לב ⚠
<p>■ הימנעות מגרימת נזק לחלקי הרכב</p> <ul style="list-style-type: none"> ● אל תסובב את גלגל ההגה עד הסוף, לאף צד, ואל תחזיק בו לאורך זמן במצב זה. פעולה שכזו עלולה להסב נזק למנוע הגה הכוח. ● בזמן נסיעה על פני מהמורות בכביש, נהג לאט ככל האפשר כדי למנוע גרימת נזק לגלגלים, תחתית הרכב וכד'. <p>■ במקרה של נקר בזמן הנסיעה</p> <p>צמיג נקור או פגום עלול לגרום למצבים הבאים. אחוז בחוזקה את גלגל ההגה ולחץ בהדרגה ובאיטיות על דוושת הבלמים לשם האטת הרכב.</p> <ul style="list-style-type: none"> ● ייתכן ויהיה קשה לשלוט ברכב. ● הרכב ישמיע רעשים חריגים או ירעד. ● הרכב יטה על צידו בצורה חריגה.

מטרת מצבי החלפה

בחר את מצב ההחלפה בתלות במטרתך ובמצב.

מטרה/תפקוד	מצב החלפה
חניית הרכב / הפעלת המערכת ההיברידיית	P
נסיעה לאחור	R
הילוך סרק	N
נהיגה רגילה*1	D
תצורת נהיגה S*2	S

*1: לשיפור החיסכון בדלק והפחתת רעשים, העבר את ידית ההילוכים למצב D לנהיגה רגילה.

*2: על ידי בחירת תחומי החלפת הילוכים תוך שימוש בתצורת S, ביכולתך לשלוט בכוחות ההאצה וכוחות בלימת המנוע.

מידע

■ כאשר בלימת מנוע אינה מבוצעת

כאשר הרכב נוסע עם בקרת שיוט המכ"ם הדינמית פועלת, בלימת המנוע לא תתבצע גם אם יבוצעו הפעולות הבאות.

● תוך כדי נסיעה בתצורת D או S, הורדת הילוך ל-5 או 4.

● כאשר תצורת ספורט נבחרת תוך כדי נהיגה במצב D.

■ אם מוצגת הודעה אודות הפעלת ההילוכים

כדי למנוע בחירה לא נכונה של מצב ידית ההילוכים, או למנוע תנועה בלתי צפויה של הרכב, מצב ההחלפה יכול להשתנות אוטומטית או שתידרש הפעלת ידית ההילוכים. במקרה זה, שנה את מצב ההחלפה על פי ההודעות בצג המידע הרב תפקודי.

⚠ אזהרה

הימנע מפעולות פתאומיות של דושת ההאצה ופעולות שילוב הילוכים בעת נסיעה על משטחי כביש חלקלקים. בלימת מנוע או שינוי במהירות המנוע שעלולים לגרום לרכב להחליק הצידה.

הרצת הלקסוס החדשה שלך

לשם הארכת חיי השירות של רכבך, מומלץ להקפיד על אמצעי הזהירות הבאים:

- במהלך 300 הק"מ הראשונים: הימנע מעצירות פתאומיות.
- במהלך 2000 הק"מ הראשונים:
 - אין לנהוג ברכב במהירויות גבוהות מאוד.
 - הימנע מהאצות פתאומיות.
 - הימנע מנהיגה ממושכת בהילוכים נמוכים.
 - אל תנהג ברכב במהירות קבועה לפרקי זמן ארוכים.
- במהלך 800 הק"מ הראשונים אל תגרור גרור (כלי רכב עם חבילת גרירה)

הזזת ידית ההילוכים

שים לב

אזהרה

- אין לאפשר לרכב לזחול לאחור בעוד ידית ההילוכים במצב נסיעה, או לזחול לפנים בעוד ידית ההילוכים בהילוך נסיעה לאחור-R.
- פעולה שכזאת עלולה להסתיים בתאונה או בגרימת נזק לרכב.
- אין להעביר את ידית ההילוכים למצב P כל עוד הרכב בתנועה.
- פעולה שכזאת עלולה להסב נזק לתיבת ההילוכים ולאובדן שליטה ברכב כתוצאה מכך.
- אין לשלב את ידית ההילוכים למצב R בעוד הרכב בתנועה לפניים.
- פעולה שכזאת עלולה להסב נזק לתיבת ההילוכים ולאובדן שליטה ברכב כתוצאה מכך.
- אל תשנה את מצב ידית ההילוכים למצב נסיעה כל עוד הרכב בתנועה לאחור.
- פעולה שכזאת עלולה להסב נזק לתיבת ההילוכים ולאובדן שליטה ברכב כתוצאה מכך.
- העברת ידית ההילוכים למצב N בעוד הרכב בתנועה תנתק את המערכת ההיברידית.
- בלימת המנוע אינה זמינה כאשר נבחר מצב N.
- היזהר שלא להעביר את ידית ההילוכים תוך כדי לחיצה על דוושת ההאצה.
- העברת ידית ההילוכים לכל מצב שאינו P או N עלולה לגרום להאצה מהירה בלתי צפויה של הרכב באופן העלול לגרום לתאונה ולפציעות חמורות ואף קטלניות כתוצאה מכך.

מצבים בהם אפשרות תקלות במערכת בקרת החלפת ההילוכים

אם מתרחש אחד מהמצבים הבאים, אפשרויות תקלות במערכת בקרת החלפת ההילוכים. עצור מיד את הרכב במקום בטוח, הפעל את בלם החניה וצור קשר עם מוסך מורשה, מומלץ עם סוכנות משנה לקסט.

- כאשר בצג המידע הרב תפקודי מופיעה הודעת אזהרה המציינת את מערכת בקרת שילוב ההילוכים.
- התצוגה מציינת שלא נבחר מצב החלפה כלשהו במשך יותר ממספר שניות.

טעינת הסוללה ההיברידית

אם ידית ההילוכים במצב N, הסוללה ההיברידית לא תיטען אפילו אם המנוע פועל. לכן, אם משאירים את הרכב עם ידית ההילוכים במצב N לפרקי זמן ארוכים, הסוללה ההיברידית תיפרק דבר שיגרום לכך שלא ניתן יהיה להתניע את הרכב.

קישורים

אם מוצגת הודעת אזהרה (עמ' 465)

מידע

- שינוי מצב ההילוכים בכל מצב של מתג POWER
- כאשר מתג Power במצב ACC או OFF, לא ניתן לשנות את מצב ידיית ההילוכים.
- כאשר מתג POWER במצב ON, אם מחוון "READY" אינו מואר, ניתן לשנות את מיקום ההילוכים למצב N בלבד.
- כאשר נדלקת נורת ביקורת "Ready", ניתן לשנות את ידיית ההילוכים ממצב P למצב N, D או R.
- כאשר נורת הביקורת "Ready" מהבהבת, לא ניתן לשנות את ידיית ההילוכים ממצב P למצב אחר, אפילו אם מופעלת ידיית ההילוכים. המתן עד שנורת הביקורת "Ready" משנה את פעולתה מהבהב למצב תאורה קבועה ואז הפעל שוב את ידיית ההילוכים.
- החלפה ממצב P למצבים אחרים
- תוך כדי לחיצה איתנה על דוושת הבלמים, הפעל את ידיית ההילוכים. אם ידיית ההילוכים מופעלת ללא לחיצה על דוושת הבלמים, יישמע זמזם ופעולת ההחלפה תנוטרל.
- כאשר בוחרים את מצב השילוב, וודא שידיית ההילוכים עברה למצב הרצוי על ידי בדיקת נורת מיקום ידיית ההילוכים בלוח המחוונים.
- לא ניתן לשנות ישירות את ידיית ההילוכים ממצב P למצב S.

תצוגת מצב ההילוכים וכיצד לשנות את ההילוך

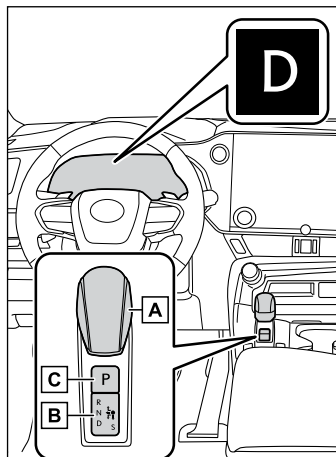

- [A] ידיית שילוב הילוכים הפעל את ידיית ההילוכים בעדינות ובבטחה בכיוון החץ במחוון מצב ההילוכים. כדי לשלב למצב N, החלק את ידיית ההילוכים בכיוון החץ והחזק אותה. שחרר את ידיית ההילוכים לאחר כל פעולת השילוב על מנת לאפשר לה לחזור למצב הרגיל (●)
- שילוב למצב S אפשרי רק כאשר מצב השילוב הוא D.
- כאשר משלבים ממצב P למצב D, N או R, ממצב N, D או S למצב P, ממצב D או M למצב R, או ממצב R למצב D, וודא שדוושת הבלמים לחוצה ושהרכב במצב עצירה.

[B] מחוון שילוב הילוך

תצוגת מחוון:

המצב המשולב הנוכחי מואר.

תצוגת ידיית הילוכים:

המצב המשולב הנוכחי מואר.

כאשר בוחרים את מצב השילוב, וודא שידיית ההילוכים עברה למצב הרצוי על ידי בדיקת נורת מיקום ידיית ההילוכים בלוח המחוונים.

[C] מתג מצב P

עצור לגמרי את הרכב והפעל את בלם החניה ולאז לחץ על מתג מצב P.

כאשר מצב ההילוכים משתנה ל-P, המתג מואר.

בדוק שמחוון שילוב ההילוך מצוין P.

מידע 
<p>■ אם תוך כדי נסיעה נבחר מצב N לידית ההילוכים</p> <p>אם ידית ההילוכים מועברת למצב N תוך כדי נסיעה מעל מהירות מסוימת, מצב ידית ההילוכים ישתנה ל-N בלי להחזיק את ידית ההילוכים במצב N. במצב זה, יישמע אזמזם ותוצג הודעה בצג הרב תפקודי כדי ליידיע אותך שמצב ידית ההילוכים השתנה ל-N.</p> <p>■ תפקוד בחירת מצב P אוטומטית</p> <p>במצבים הבאים, מצב ההחלפה משתנה אוטומטית ל-P.</p> <ul style="list-style-type: none"> ● בעת לחיצה על מתג Power כשהרכב בעצירה ומתג Power ב-1 ON וידית ההילוכים בכל מצב מלבד P (לאחר שמצב ההחלפה שונה ל-P, מתג Power יעבור ל-OFF)* ● אם פותחים את דלת הנהג עם ידית ההילוכים בכל מצב שאינו P, התפקוד יפעל כאשר מתקיימים תנאי הרכב הבאים: <ul style="list-style-type: none"> • מתג Power במצב ON. • הנהג אינו חוגר חגורת בטיחות. • דוושת הבלמים אינה לחוצה. <p>להפעלת הרכב לאחר ששונה מצב ידית ההילוכים ל-P, הפעל שוב את ידית ההילוכים.</p> <ul style="list-style-type: none"> ● כאשר עוצרים את הרכב לאחר שהופסקה פעולת המערכת ההיברידית בחירום תוך כדי נסיעה ● כאשר מתח מצבר ה-12V יורד בעוד ידית ההילוכים בכל מצב למעט P <p>*: כאשר לוחצים על מתג Power תוך כדי נסיעה מאוד איטית, כמו למשל לפני עצירת הרכב, מצב ההילוכים עשוי להשתנות אוטומטית ל-P. וודא שהרכב בעצירה מלאה לפני הלחיצה על מתג Power.</p> <p>■ אם לא ניתן להעביר את ידית ההילוכים ממצב P</p> <p>יש אפשרות שמצבר ה-12V פרוק. במצב זה, בדוק את מצבר ה-12V. (עמ' 487)</p>

מידע 
<p>■ את מצב ידית ההילוכים ניתן לשנות כאשר</p> <p>במצבים הבאים, ישמע אזמזם כדי להודיע לך שלא ניתן לשנות את מצב ידית ההילוכים. השתמש בפעולה המתאימה כדי לנסות לשנות שוב את מצב ידית ההילוכים.</p> <ul style="list-style-type: none"> ● בעת ניסיון לשנות את ידית ההילוכים ממצב P כאשר דוושת הבלמים אינה לחוצה ● בעת ניסיון לשנות את ידית ההילוכים ממצב P כאשר דוושת ההאצה לחוצה ● בעת ניסיון לנות את ידית ההילוכים ממצב N כשהמכונית במצב עצירה או נסיעה במהירות נמוכה במיוחד, עם דוושת הבלמים לא לחוצה ● בעת ניסיון לשנות את ידית ההילוכים ממצב N כשהמכונית במצב עצירה או נסיעה במהירות נמוכה במיוחד, עם דוושת ההאצה לחוצה ● בעת ניסיון לשנות את ידית ההילוכים ממצב P או N למצב S ● כאשר לוחצים על מתג מצב P בעוד הרכב בתנועה <p>ניתן לשנות את ידית ההילוכים למצב P בעת נסיעה במהירות נמוכה במיוחד.</p> <p>■ ידית ההילוכים משנה אוטומטית את מצבה ל-N כאשר</p> <p>במצבים הבאים, ישמע אזמזם כדי להודיע לך שידית ההילוכים השתנתה למצב N. השתמש בפעולה המתאימה כדי לנסות לשנות שוב את מצב ידית ההילוכים.</p> <ul style="list-style-type: none"> ● בעת ניסיון לשנות את ידית ההילוכים למצב R בזמן שהרכב נע קדימה ● בעת נסיעה במהירות נמוכה, ידית ההילוכים עשויה לשנות את מצבה ל-R. ● בעת ניסיון לשנות את ידית ההילוכים למצב D בזמן שהרכב נע לאחור ● בעת נסיעה במהירות נמוכה, ידית ההילוכים עשויה לשנות את מצבה ל-D. ● בעת ניסיון לשנות את ידית ההילוכים ממצב R למצב S

כשמתג POWER מועבר למצב אביזרים- ACC וידיית ההילוכים מוחזקת במצב N

ביצוע הפעולות הבאות מאפשר להציב את מתג POWER במצב ACC כאשר ידיית ההילוכים מוחזקת במצב N.

- 1 הזז את ידיית ההילוכים והעבר אותה למצב N כאשר המערכת ההיברידיית פעילה.
 - 2 החזר את ידיית ההילוכים למצבה הרגיל (●).
 - 3 העבר את ידיית ההילוכים למצב N והחזק אותה שם עד הישמע הזמזם.
 - 4 לחץ על מתג POWER בתוך חמש שניות מפעולת הזמזם.
- הקפד לבדוק שהזמזם נשמע וההודעה "Holding N Push P Switch When Done" (החזקת הידיית במצב N, לחיצה על מתג P כאשר הפעולה בוצעה) מוצגת בצג המידע הרב תפקודי.
- להעברת ידיית ההילוכים למצב אחר מלבד N, לחץ על מתג מצב P. מצב ידיית ההילוכים ישתנה ל-P.
 - גם אם המערכת ההיברידיית אינה פועלת על ידי הזזת ידיית ההילוכים ומתג POWER, ניתן לשנות את מצב מתג POWER למצב ACC כאשר ידיית ההילוכים מוחזקת במצב N. וודא שהמערכת ההיברידיית פועלת לפני ביצוע הפעולה.

אזהרה ⚠

לידיית ההילוכים

- אל תסיר את כפתור ידיית ההילוכים ואל תשתמש בשום דבר מלבד כפתור ידיית ההילוכים מקורי של לקסוס. כמו כן, אין לתלות דבר על ידיית ההילוכים. פעולה כזו עלולה למנוע את חזרתה של ידיית ההילוכים למיקומה, ולגרום תאונות בלתי צפויות כאשר הרכב בתנועה.
- במטרה למנוע שינוי בטעות של מצב ידיית ההילוכים, אל תיגע בידיית ההילוכים כאשר אינך משתמש בה.

מתג מצב P

- אל תלחץ על מתג מצב P כל עוד הרכב בתנועה.
- אם לוחצים על מתג P בעת נסיעה במהירות מאוד נמוכה (למשל ממש לפני עצירת הרכב), הרכב עלול לעצור בפתאומיות כאשר מצב ההחלפה משתנה ל-P, מצב העלול לגרום לתאונה.
- במטרה למנוע שינוי בטעות של ידיית ההילוכים, אל תיגע במתג מצב P כאשר לא נעשה בו שימוש.

שים לב ⚠

הערות בנוגע לפעולות ידיית ההילוכים ומתג מצב P

הימנע מהפעלה חוזרת ונשנית, ברצף מהיר, של ידיית ההילוכים ומתג מצב P. תפקוד הגנת המערכת עשוי לפעול וזמנית לא ניתן יהיה לשלב לשום הילוך אלא ל-P. אם קרה הדבר, אנא המתן לפרק זמן מסוים לפני שתנסה לשנות שוב את מצב ידיית ההילוכים.

ביציאה מהרכב (מושב נהג בלבד)

בדוק שמחוון מצב ההחלפה מראה P, נורת ביקורת בלם החניה דולקת, פתח את הדלת וצא מהרכב

החלפת נתיב בעזרת ידידת איתות

על ידי הפעלת ידידת האיתות, ניתן להציג את כוונת הנהג באופן הבא.

מידע

- ניתן להפעיל את פנסי איתות הפניה כאשר מתג POWER במצב ON.
- אם נורת הביקורת מהבהבת מהר מהרגיל, בדוק אם לא נשרפה נורת פנס האיתות הקדמי או האחורי.

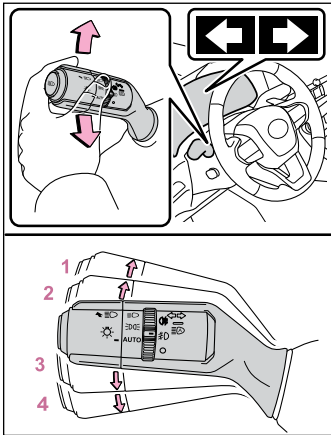

- 1 הזז את הידידת למצב 1. פנסי איתות הפניה הימניים יבהבו.
- 2 הזז את הידידת למצב 2 ושחרר אותה. פנסי איתות הפניה הימניים יבהבו 3 פעמים.
- 3 הזז את הידידת למצב 3 ושחרר אותה. פנסי איתות הפניה השמאליים יבהבו 3 פעמים.
- 4 הזז את הידידת למצב 4. פנסי איתות הפניה השמאליים יבהבו.

התחלת נסיעה

- 1 כאשר דוושת הבלמים לחוצה, העבר את ידידת ההילוכים למצב D.
בדוק שמחוון מצב ידידת ההילוכים מציין D.

אזהרה

כאשר הרכב בעצירה עם נורת "READY" דולקת, החזק תמיד את רגלך על דוושת הבלמים. כך תמנע את זחילת הרכב.

- 2 אם בלם החנייה מופעל, שחרר את בלם החניה.
- 3 שחרר בהדרגה את דוושת הבלמים ולחץ בעדינות על דוושת ההאצה לשם האצת הרכב.

קישורים

הפעלה/שחרור ידני של בלם החניה (תצורה ידנית) (עמ' 156)

התחלת נסיעה בעליה

- 1 לחץ בחוזקה על הבלמים והעבר את ידידת ההילוכים למצב D.
מערכת עזר תחילת נסיעה בעליה תופעל.

אזהרה

כאשר הרכב בעצירה עם נורת "READY" דולקת, החזק תמיד את רגלך על דוושת הבלמים. כך תמנע את זחילת הרכב.

- 2 הפעל את בלם החניה.
- 3 שחרר את דוושת הבלמים ולחץ בעדינות על דוושת ההאצה לשם האצת הרכב.
- 4 שחרר את בלם החניה.

קישורים

הפעלה/שחרור ידני של בלם החניה (תצורה ידנית) (עמ' 156)

מידע

- נטרול אוטומטי של בחירת תחום ההחלפה במצב "ס".
- בחירת הילוך ביניים במצב "ס" ינוטרל במצבים הבאים:
 - הרכב מגיע לכדי עצירה
 - אם לוחצים על דוושת ההאצה לפרק זמן העולה על פרק זמן מסוים בשלב הילוך
 - כאשר ידית ההילוכים מועברת למצב אחר שאינו D
- זמזם אזהרת מגבלת הורדת הילוך במטרה לסייע ולהבטיח בטיחות וביצועי נהיגה, יתכן ולפעמים תוגבל פעולת הורדת ההילוכים. בנסיבות מסוימות, עלולה שלא להתאפשר הורדת הילוכים אפילו כאשר מופעלים מתגי ההחלפה בגלגל ההגה. (זמזם האזהרה יישמע פעמיים).

בחירת תחומי ההחלפה במצב S

על מנת להיכנס לתצורת S, העבר את ידית ההילוכים למצב S. ניתן לבחור את תחום ההילוכים על ידי הפעלת מתגי ההילוכים "-1" ו"+2" בגלגל ההגה.

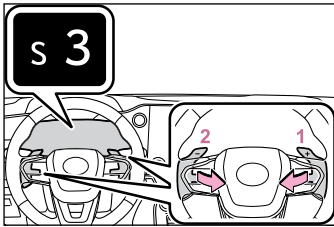

1 העלאת הילוכים

2 הורדת הילוכים

תחום ההחלפה הנבחר, מ-S1 עד S6, יוצג במד.

תחום ההחלפה הראשוני בתצורת S נקבע אוטומטית ל-S5 או S4, תלוי במהירות הרכב.

- תחומי ההחלפה ותפקידיהם
 - ביכולתך לבחור מתוך 6 רמות של כוח האצה וכוח בילום מנוע.
 - תחום החלפה נמוך יותר יבטיח כוח האצה ובלimit מנוע רב יותר מאשר תחום החלפה גבוה וסיבובי המנוע יעלו אף הם.

שינוי תחום שילוב ההילוכים

את תחום שילוב ההילוכים ניתן לשנות על ידי הפעלת מתגי ההילוכים. שינוי תחום ההילוכים מאפשר לבחור את רמת כוח בלימת המנוע.

בחירת תחומי שילוב במצב D

על מנת לנהוג זמנית בתצורת בחירת תחום הילוך, הפעל את מתג ההילוכים "-2" שבגלגל ההגה, כשידית ההילוכים במצב D. ניתן לבחור את תחום ההילוכים על ידי הפעלת מתגי ההילוכים "-1" ו"+2" בגלגל ההגה.

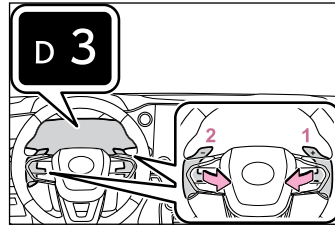

1 העלאת הילוכים

2 הורדת הילוכים

תחום ההחלפה הנבחר, מ-D1 עד D6, יופיע בצג המידע הרב תפקודי.

כדי לחזור לנהיגה רגילה במצב D, החזק את מתג ההילוכים [+2] למשך פרק זמן מסוים.

- תחומי ההחלפה ותפקידיהם
 - אתה יכול לבחור מתוך 6 רמות של כוח בלימת מנוע.
 - תחום הילוכים נמוך יותר יספק כוח בלימת מנוע גדול יותר מטווח ההילוכים גבוה. כתוצאה מכך, מהירות המנוע תגדל.

מידע

■ תצורת S

● כדי למנוע את הפעלת המנוע בסיבובי יתר, עשויה להתרחש העלאת הילוך אוטומטית כאשר ההילוך נמצא במצב S4 או נמוך יותר.

● כאשר נבחר תחום הילוכים S4 או נמוך יותר, החזקת ידית ההילוכים בכיוון "+" מבצעת החלפה לתחום S6.

■ זמזם אזהרת מגבלת הורדת הילוך

במטרה לסייע ולהבטיח בטיחות וביצועי נהיגה, יתכן ולפעמים תוגבל פעולת הורדת ההילוכים. בנסיבות מסוימות, לא תתאפשר הורדת הילוכים אפילו כאשר מופעלים ידית ההילוכים או לחצני ההחלפה בגלגל ההגה. (זמזם האזהרה יישמע פעמיים).

■ אם נורת הביקורת S אינה נדלקת או שמוצגת נורת ביקורת D אפילו לאחר

העברת ידית ההילוכים למצב S

הדבר יכול להצביע על תקלה במערכת תיבת ההילוכים ההיברידית. דאג לבדיקת הרכב במוסך מורשה, מומלץ במרכז שירות של לקסוס.

(במצב זה, תיבת ההילוכים תפעל בצורה הזזה לזו של מצב D).

אזהרה ⚠️

● אין להשאיר כוסות, מציתים, פחיות תרסיס או משקה מוגז. אין לחבר כוסות יניקה לחלקי הזכוכית של הרכב. כמו כן, אל תניח מטערי אוויר או מיכלים שקופים אחרים על לוח המחוונים או לוח המכשירים. כוסות יניקה ומיכלים שקופים עלולים לשמש כעדשה, שעלולים לגרום שריפה בתוך הרכב.

● אין להשאיר חלון או דלת פתוחים במידה והזכוכית הקעורה מצופה בשכבה מתכתית, כדוגמת אלו הצבועים בצבע כסף. קרני השמש המוקרנים עלולים לגרום לזכוכית לפעול כעדשה תוך גרימה לפריצת אש.

● אין לגעת בצינורות הפליטה ככל עוד נורת הביקורת "READY" דולקת או מיד לאחר הפסקת הפעולה של המערכת ההיברידית.

הדבר עלול לגרום לכוויות.

■ כאשר חוטפים תנומה בתוך הרכב

הפסק תמיד את פעולתה של המערכת ההיברידית. אחרת, אם תזיז בטעות את ידית ההילוכים או תלחץ על דוושת ההאצה, אלו פעולות העלולות לגרום לתאונה או לפריצת אש כתוצאה מהתחממות יתר של המערכת ההיברידית. בנוסף, אם הרכב חונה באזור שאינו מאוורר היטב, גזי הפליטה עלולים להצטבר, לחדור לרכב ולגרום להרעלת גזים, פציעות חמורות ואף קטלניות.

כאשר מחנים את הרכב

אמצעי זהירות בעת עצירה או חנייה של הרכב

אזהרה ⚠️

■ כאשר הרכב בחניה

● הפעל תמיד את בלם החניה, שלב את ידית ההילוכים למצב P, עצור את המערכת ההיברידית ונעל את הרכב. אל תשאיר את הרכב ללא השגחה כאשר מחוון "READY" דולק.

אם הרכב הוחנה עם ידית ההילוכים במצב P אולם בלם החניה לא הופעל, הרכב עלול להתחיל לנוע תוך אפשרות גרימת תאונה.

● לעולם אל תשאיר ילד ללא השגחה ברכב. ילד עלול לשחרר בטעות את בלם החניה והרכב עלול לזוז, מה שעלול להוביל לתאונה.

● אל תשאיר משקפיים, מצתי סיגריות, מיכלי תרסיס או פחיות שתייה קלה בתוך הרכב כאשר זה חונה בשמש.

אי הקפדה על כך עלולה לגרום לתוצאות הבאות:

- גז עלול לדלוף ממצת הסיגריות או מיכל התרסיס ולגרום לפריצת אש.
- הטמפרטורה בתוך הרכב עלולה לגרום לעדשות הפלסטיות ולחומר הפלסטי של עדשות המשקפיים להתעוות או להיסדק.

• פחיות שתייה עלולות להיסדק תוך ריסוס תכולתן לתוך פנים הרכב, דבר היכול לגרום לקצר חשמלי ברכיבים החשמליים של הרכב.

● אל תשאיר ברכב מצתי סיגריות. אם מצת הסיגריות נמצא במקום כמו תא הכפפות למשל או על הרצפה, הוא עלול להידלק בצורה מקרית בזמן העמסת מטענים או כוונן המושב, תוך גרימה לפריצת אש.

מערכת GPF (מערכת מסנן חלקיקי בניזין)

מערכת GPF אוספת חלקיקי חומר בצינור הפליטה על ידי שימוש במסנן גזי הפליטה. המערכת פועלת גם למיחזור המסנן אוטומטית, תלוי בתנאי הרכב.

שים לב 

כדי למנוע פעולה לא תקינה של מערכת

GPF

- אין להשתמש בדלק אחר מזה המוגדר
- אין לבצע שינויים בצינורות הפליטה

אמצעי זהירות לגזי פליטה

במקרה של שאיפה, יש בגזי הפליטה חומרים המזיקים לגוף האדם.

אזהרה 

- גזי הפליטה מכילים חד תחמוצת הפחמן מזיקה (CO) שהוא נטול צבע וריח. הקפד על אמצעי הזהירות הבאים.
- אי הקפדה על כך עלולה לגרום לחדירת גזי פליטה לתוך הרכב ולהוביל לתאונה הנגרמת כתוצאה מסחרחורות או פגיעה חמורה ואף קטלנית.
- הקפד שהדלת האחורית תהיה סגורה. אם אתה מריח גזי פליטה בתוך הרכב אפילו כאשר הדלת האחורית סגורה, פתח את החלונות ודאג בהקדם האפשרי לבדיקת הרכב בידי מוסך מורשה, מומלץ סוכנות משנה לקסוס.
- אם הרכב נמצא באזור בעל רמת אוויר נמוכה או במקום סגור, כמו מוסך למשל, הפסק את פעולת המערכת ההיברידית.
- אל תשאיר את הרכב עם מערכת היברידית פועלת לפרקי זמן ארוכים. אם לא ניתן למנוע מצב שכזה, החנה את הרכב במקום פתוח וודא שלא חודרים לתוך הרכב גזי פליטה.
- אין להשאיר את המערכת ההיברידית פועלת באזורים בהם ישנה הצטברות שלג או כאשר יורד שלג. אם נערם שלג סביב הרכב בעוד המערכת ההיברידית פועלת, גזי הפליטה עלולים להצטבר ולחדור לתוך הרכב.
- מערכת הפליטה מצריכה בדיקה תקופתית. אם יש חור או סדק שמקורו בחלודה, נזק באחד החיבורים או רעשי פליטה חריגים, דאג לבדיקת הרכב במוסך מורשה, מומלץ בסוכנות משנה לקסוס.
- חורים או סדקים בצינורות הפליטה עקב קורוזיה
- נזק בחלקי החיבור של צינורות הפליטה
- רעש חריג מצינור הפליטה

עצירה

1 לחץ על דוושת הבלמים.

אזהרה

אזהרה

2 במידת הצורך, הפעל את בלם החניה. אם עומדים להחנות את הרכב לתקופה ארוכה, העבר את ידית ההילוכים למצב P

- נהג ביותר זהירות מהרגיל כאשר הבלמים רטובים. כאשר הבלמים רטובים, מרחק הבלימה יגדל. כמו כן, יהיה קשה להפעיל את הבלמים ובהתאם למצב, ביצועי הבלימה עשויים להיות שונים בין הצד השמאלי והימני. בנוסף, ייתכן שלא ניתן יהיה להפעיל את בלם החניה בצורה בטוחה.
- אם מערכת הבלמים המבוקרת אלקטרונית אינה פועלת, אל תיסע קרוב מדי אחרי כלי רכב אחרים והימנע מעליות או פניות חדות המצריכות שימוש בבלמים. במקרה זה, הבלימה עדיין אפשרית אך היא תצריך הפעלת כוח רב יותר מהרגיל על דוושת הבלמים. בנוסף, גם מרחק העצירה יגדל. דאג ללא דיחוי לתיקון הבלמים.
- אם המערכת ההידראולית של הבלמים משתבשת, דאג לתקן אותה מיד. מערכת הבלמים מורכבת מ-2 או יותר מערכות עצמאיות ואם מערכת הידראולית אחת נכשלת, שאר המערכות יפעלו. במצב זה, יהיה צורך ללחוץ על דוושת הבלם בכוח גדול יותר מהרגיל ומרחק הבלימה יגדל.

כאשר הרכב בעצירה (נייח)

- אל תלחץ שלא לצורך על דוושת ההאצה. אם ידית ההילוכים בכל מצב שאיננו P או N, הוא עלול להאיץ בפתאומיות ובצורה בלתי צפויה תוך גרימה לתאונה.
- במטרה למנוע תאונות כתוצאה מהתדרדרות הרכב, הקפד תמיד ללחוץ על דוושת הבלמים כשהרכב בעצירה ונורת "Ready" דולקת והפעל את בלם החניה על פי הצורך.
- אם עוצרים את הרכב בשיפוע, במטרה למנוע תאונות שמקורן בהתדרדרות הרכב לפניו או לאחור, החזק תמיד את דוושת הבלמים לחוצה והפעל בבטחה את בלם החניה על פי הצורך.
- הימנע מהאצת המנוע במהירות יתר. הפעלת המנוע בסיבובים גבוהים בעוד הרכב בעצירה עלולה לגרום להתחממות יתר של מערכת הפליטה, מצב העלול לגרום לפריצת אש במידה ויש בסביבה חומרים דליקים.

שים לב

אל תשתמש בדוושת ההאצה ואל תלחץ על דוושת ההאצה והבלמים בו זמנית לשם החזקת הרכב בעליה.

חניית הרכב

- 1 לחץ על דוושת הבלמים כדי לעצור את הרכב לגמרי.
- 2 אם בלם החנייה משוחרר, הפעל את בלם החנייה.
- 3 העבר את ידית ההילוכים למצב P. בדוק שנורת ביקורת ידית ההילוכים מציינת P ושנורת ביקורת בלם החנייה דולקת.

אזהרה

הפעל תמיד את בלם החנייה והעבר את ידית ההילוכים למצב P. אי הקפדה על פעולה זאת עלולה לגרום לתזוזת הרכב או שהוא עלול להאיץ בפתאומיות במקרה של לחיצה מקרית על דוושת ההאצה.

- 4 לחץ על מתג POWER להפסקת פעולתה של המערכת ההיברידיית.
 - 5 שחרר באיטיות את דוושת הבלמים.
 - 6 נעל את הדלת תוך שאתה מוודא שהמפתח האלקטרוני נמצא ברשותך. אם מחנים בעליה, חסום את הגלגלים על פי הצורך.
- קישורים —
- הפעלה/שחרור ידני של בלם החנייה (תצורה ידנית) (עמ' 156)
 הזזת ידית ההילוכים (עמ' 144)

הפעלת בלם חנייה

ניתן להפעיל או לשחרר/להפעיל ידנית/אוטומטית את בלם החנייה. בלם החנייה מופעל או משוחרר אוטומטית בהתאם להפעלת ידית ההילוכים. אפילו כאשר בתצורה אוטומטית, ניתן להפעיל או לשחרר ידנית את בלם החנייה.

אזהרה

■ כאשר מחנים את הרכב אל תשאיר ילד ברכב ללא השגחה. בלם החנייה עלול להשתחרר בטעות וקיימת סכנה שהרכב יזוז ממקומו באופן שיגרום לתאונה העלולה להסתיים בפציעות חמורות ואף קטלניות.

■ שינוי מצב ידית ההילוכים אל תתקין חפצים כלשהם בקרבת מתג בלם החנייה. חפצים עלולים להפריע למתג ולגרום להפעלה בלתי צפויה של בלם החנייה.

שים לב

■ כאשר מחנים את הרכב הפעל תמיד את בלם החנייה, שלב את ידית ההילוכים למצב P, עצור את המערכת ההיברידיית ונעל את הרכב. אל תשאיר את הרכב ללא השגחה כאשר מחוון "READY" דולק.

אם הרכב חונה עם ידית ההילוכים במצב P אולם בלם החנייה אינו מופעל, הרכב עלול להתחיל לנוע תוך אפשרות גרימת תאונה.

■ במקרה של תקלה במערכת עצור את הרכב במקום בטוח ובדוק את הודעות האזהרה.

■ כאשר מצבר ה-12V התרוקן לא ניתן להפעיל את בלם החנייה.

■ כאשר לא ניתן לשחרר את בלם החנייה בגלל תקלה

נהיגה ברכב עם בלם חנייה מופעל תגרום להתחממות יתר של רכיבי הבלמים, דבר העלול להשפיע על ביצועי הבלימה והתגברות השחיקה של הבלמים.

אם קרה הדבר, דאג לבדיקת הרכב במוסך מורשה, מומלץ במרכז שירות של לקסוס.

הפעלה/שחרור אוטומטי של בלם החניה (מצב אוטומטי)

כאשר הרכב במצב עצירה, משוך והחזק את מתג בלם החניה עד שמופיעה בצג המידע הרב תפקודי ההודעה "EPB Shift Interlock Function Activated".

כאשר התצורה האוטומטית פעילה, בלם החניה פועל באופן הבא.

● כאשר מעבירים את ידיה ההילוכים ממצב P: בלם החניה ישתחרר ונורת הביקורת של בלם החניה תיכבה.

● כאשר מעבירים את ידיה ההילוכים למצב P: בלם החניה יופעל ונורת הביקורת של בלם החניה תידלק.

הפעל את ידיה ההילוכים כשדושת הבלמים לחוצה.

ייתכן שהתפקוד האוטומטי לא יפעל אם ידיה ההילוכים מוזזת במהירות רבה. במצב זה, הפעל את בלם החניה באופן ידני.

כאשר הרכב במצב עצירה, לחץ והחזק את מתג בלם החניה עד שיישמע זמזום ובצג המידע הרב תפקודי תופיע ההודעתה "EPB Shift Interlock Function Deactivated" (תפקוד הנעילה של ידיה ההילוכים EPB מנוטרל). התצורה האוטומטית תופסק.

מידע

הפעלת בלם החניה

● כאשר מתג Power לא במצב ON, לא ניתן לשחרר את בלם החניה באמצעות מתג בלם החניה.

● כאשר מתג Power לא בתצורת ON, התצורה האוטומטית (הפעלת הבלם ושחרורו באופן אוטומטי) אינה זמינה.

מידע

■ **תפקוד שחרור אוטומטי של בלם החניה**
כאשר כל התנאים הבאים מתקיימים, ניתן לשחרר את בלם החניה על ידי לחיצה על דושת ההאצה.

- דלת הנהג סגורה
- הנהג חוגר את חגורת הבטיחות
- ידיה ההילוכים במצב נסיעה לפניים או לאחור

● נורת האזהרה לתקלות ונורת האזהרה של מערכת הבלמים אינה דולקת.

בעת לחיצה על דושת ההאצה, לחץ עליה לאט. אם בלם החניה אינו משתחרר כאשר דושת ההאצה נלחצת, שחרר את בלם החניה באופן ידני.

תצורה אוטומטית: כאשר ידיה ההילוכים מועברת ממצב P, בלם החניה משתחרר אוטומטית.

■ **צליל ההפעלה של בלם החניה**

כאשר בלם החניה פועל, עשוי להישמע צליל (כמעין זמזום) הפעולה של המנוע. תופעה זו אינה מעידה על קיומה של תקלה.

■ **נורת ביקורת בלם החניה**

● בתלות במצב מתג Power, נורת ביקורת בלם החניה תידלק ותישאר דלוקה כמתואר להלן:

- תצורת ON: נדלקת עד לשחרור בלם החניה.
- לא במצב ON: נשארת דלוקה למשך כ- 15 שניות.

● בזמן סגירת (OFF) מתג Power כאשר בלם החניה מופעל, נורת ביקורת בלם החניה תידלק ותישאר דלוקה למשך כ- 15 שניות. הדבר אינו מעיד על קיומה של תקלה.

■ **כאשר יש תקלה במתג בלם החניה**

התצורה האוטומטית (הפעלת ושחרור בלם החניה אוטומטית) תופעל אוטומטית.

■ **זמזום אזהרת בלם חניה מופעל**

ישמע זמזום אם הרכב נוסע עם בלם החניה מופעל. בצג המידע הרב תפקודי מופיעה ההודעה "Parking Brake ON" (בלם החניה מופעל) (כשהרכב מגיע למהירות של 5 קמ"ש).

הפעלה/שחרור ידני של בלם החניה (תצורה ידנית)

ניתן להפעיל או לשחרר ידנית את בלם החניה.

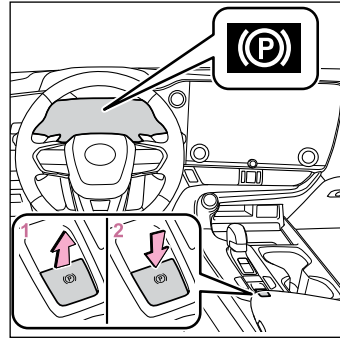

1 משוך את המתג להפעלת בלם החניה. נורת הביקורת של בלם החניה ונורת בלם החניה תידלק. אם מתעורר מצב חירום ויש צורך להפעיל את בלם החניה תוך כדי נסיעה, משוך והחזק את מתג בלם החניה.

2 דחוף את מתג בלם החניה לשחרור בלם החניה.

- הפעל את מתג בלם החניה תוך כדי לחיצה על דוושת הבלמים.
- את בלם החניה ניתן לשחרר על ידי לחיצה על דוושת ההאצה, בעזרת תפקוד השחרור האוטומטי של בלם החניה. תפקוד שחרור אוטומטי של בלם החניה וודא שנורת הביקורת של בלם החניה ונורת הביקורת של מתג בלם החניה כבות. אם נורת הביקורת של בלם החניה מהבהבת, הפעל שוב את המתג.

פתיחת מכסה מיכל הדלק

למיכל הדלק של רכבך יש מבנה מיוחד, המצריך הפחתת הלחץ במיכל הדלק לפני התדלוק. לאחר לחיצה על מתג הפתיחה, יעברו מספר שניות עד שהרכב יהיה מוכן לתדלוק.

1 לחץ על מתג הפתיחה לשם פתיחת דלתית מילוי מיכל הדלק.

דלת מילוי הדלק תיפתח תוך כ-10 שניות מרגע לחיצה על המתג. לפני שמתאפשר תדלוק, תוצג הודעה בצג מידע הרב תפקודי בלוח המחוונים כדי לציין את התקדמות פעולת הפתיחה של דלת מילוי הדלק. דלתית מכסה מיכל הדלק תיפתח.

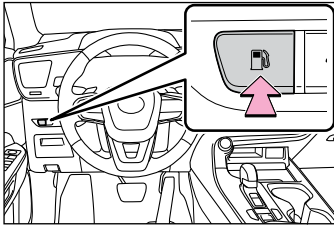

2 טובב באטיות את מכסה מיכל הדלק לפתיחתו. הנח אותו באוחז שעל דלתית פתח המילוי.

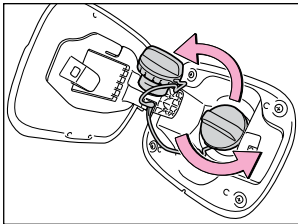

אזהרה

אחוז תמיד במגרעות שעל מכסה המיכל וטובב אותו באטיות לשם הסרתו. עם שחרור מכסה המיכל עשוי להישמע צליל הנובע עקב פריקת לחץ מהמיכל. לפני הסרת המכסה לגמרי, המתן עד שהצליל אינו נשמע עוד. במזג אוויר חם, דלק תחת לחץ עלול לפרוץ החוצה מצוואר המילוי ולגרום לפציעה.

תדלוק

שים לב

רכבי plug-in היברידיים חשמליים, דלק עשוי להישאר במיכל לפרק זמן ארוך ולעבור שינויים באיכות, תלוי באופן השימוש ברכב. תדלק לפחות 20 ליטר כל 12 חודשים (תדלק בסה"כ לפחות 20 ליטר דלק במהלך תקופה של 12 חודשים), שכן יש בכך כדי להשפיע על רכיבי מערכת הדלק או מנוע הבנזין.

מידע

נסיעה עד התרוקנות מיכל הדלק

כאשר התרוקן מיכל הדלק ולא ניתן להפעיל את המערכת ההיברידית, תדלק את הרכב בכמות שתספיק לפחות לכבות את נורת האזהרה מפני מפלס דלק נמוך*. אם יש רק כמות קטנה של דלק, ייתכן שהמערכת ההיברידית לא תוכל להתניע.

* נפח התדלוק שצוין שיגרום לנורת האזהרה להיכבות כאשר הרכב במצב אופקי הוא בערך 10.0 ליטר. ערך זה עשוי להשתנות כאשר הרכב נמצא בשיפוע. הוסף דלק נוסף כאשר הרכב נטוי.

סגירת מכסה מיכל הדלק

לאחר התדלוק, סובב את מכסה מיכל הדלק עד להישמע רעשי נעילה "קליק". עם שחרור המכסה, הוא יסתובב מעט בכיוון הנגדי.

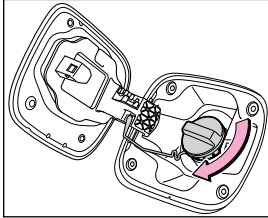
**אזהרה**

אין להשתמש בשום דבר אחר למעט מכסה מיכל הדלק המקורי של לקסוס שתוכנן במיוחד לרכבך.
אי הקפדה על האמור עלולה לגרום לפריצת אש או סכנות אחרות העלולות לגרום לפגיעה חמורה ואף קטלנית.

אמצעי זהירות בזמן תדלוק

הקפד לבחור סוג דלק תואם ותדלק בבטחה.

אזהרה

- בזמן תדלוק הרכב, הקפד על אמצעי הזהירות הבאים. אי הקפדה על האמור עלולה לגרום לפגיעה חמורה ואף קטלנית.
- לאחר היציאה מהרכב ולפני פתיחת דלתית פתח מילוי מיכל הדלק, גע במשטח בלתי צבוע לשם פריקתו של חשמל סטטי. חשוב לפרוק מטעני חשמל סטטיים לפני התדלוק שכן ניצוץ הנוצר מחשמל סטטי עלול להצית את אדי הדלק בזמן התדלוק.
- אל תנשום אדי דלק. הדלק מכיל חומרים המסוכנים לנשימה.
- אין לעשן בזמן תדלוק הרכב. העישון עלול לגרום להצתת הדלק ופריצת אש.
- אין לחזור לרכב ואין לגעת באף אדם או חפץ הטעונים בחשמל סטטי.
- הדבר עלול לגרום להצטברות חשמל סטטי והתגברות סכנת הצתה כתוצאה מכך.
- הכנס בזהירות את פיית התדלוק לתוך צוואר המילוי של המיכל.
- הפסק את מילוי המיכל לאחר שהתדלוק נפסק אוטומטית
- אל תמלא את המיכל יתר על המידה.

שים לב

אין לשפוך דלק תוך כדי התדלוק.
אי הקפדה על האמור עלולה להסב נזק לרכב, כמו למשל לגרום למערכת בקרת הפליטה שלא לפעול כהלכה או להסב נזק לרכיבי מערכת הדלק או למשטחים הצבועים של הרכב.

מידע

■ פתח מיכל הדלק עבור בנזין נטול עופרת
במטרה למנוע תדלוק בסוג דלק לא נכון, פתח מיכל הדלק ברכבך מותאם רק לפיית תדלוק מיוחדת של משאבות בנזין נטול עופרת.

- 3-1. נהיגה בסביבה חשוכה**
 פנסים קדמיים.....160
 החלפה אוטומטית בין אורות מעבר
 (נמוכים) לאורות דרך בפנסים
 הקדמיים.....162
- 3-2. נהיגה כאשר השמש או הפנסים
 הקדמיים של כלי רכב אחרים בוהקים**
 שימוש בסוככי שמש.....169
 מראה פנימית בעלת תפקוד מניעת
 סנוור (כלי רכב עם מראה פנימית
 בעלת תפקוד אוטומטי למניעת
 סנוור).....169
 מראה פנימית דיגיטלית בעלת
 תפקוד מניעת סנוור (תצורת מראה
 אופטית).....170
- 3-3. נהיגה בגשם**
 אמצעי זהירות לנהיגה בגשם.....171
 כיצד להבטיח ראות בתנאי גשם.....171
- 3-4. נהיגה כשהחלונות או המראות
 מכוסים באדים**
 הסרת אדים מהשמשה הקדמית.....175
 הסרת אדים מהשמשה האחורית.....176
 הסרת אדים מהמראות החיצוניות.....176
- 3-5. נהיגה במזג אוויר קר**
 הכנות לנהיגה במזג אוויר קר.....177
 המלצות לנהיגה במזג אוויר קר.....179
- 3-6. נהיגה בערפל או בכביש הררי
 וכשהראות לקויה**
 תאורת פנס ערפל.....181
 השמעת הצופר.....182
- 3-7. אמצעי זהירות לרכב פנאי שטח**
 אמצעי זהירות לרכב פנאי שטח.....183
- 3-8. שינוי מאפייני הנהיגה**
 תצורות נהיגה.....186
 החלפת תצורת נהיגה.....187
 תצורת עקיבה (רכבי AWD).....188
- 3-9. מערכת החזקת בלמים**
 מערכת החזקת בלמים.....190

פנסים קדמיים

את הפנסים הקדמיים ניתן להפעיל ידנית או אוטומטית.

קישורים

תכונות ותפקודים הניתנים להתאמה אישית (עמ' 548)

הדלקת הפנסים הקדמיים

כדי למנוע את פריקת מצבר ה-12V, אל תשאיר את האורות דולקים מעבר לדרוש כאשר המערכת ההיברידיית אינה פועלת.

הפעלת המתג  מפעילה את האורות בצורה הבאה:

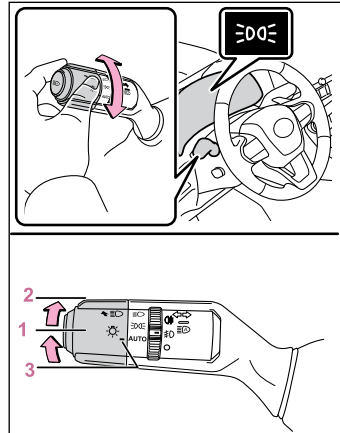

1  נדלקים אורות החניה הקדמיים, הפנסים האחוריים, תאורת לוחית הרישוי ותאורת לוח המחוונים.

2  הפנסים הקדמיים וכל האורות המפורטים לעיל נדלקים.

3  הפנסים הקדמיים, פנסי תאורת היום וכל האורות המפורטים לעיל נדלקים וכבים אוטומטית.

מידע

■ תנאי הפעולה של מצב AUTO

מתג Power במצב On.

■ מערכת תאורת יום



על מנת להפוך את רכבך לנראה טוב יותר לנהגים האחרים בכביש בעת נסיעה בשעות היום, פנסי תאורת היום נדלקים אוטומטית בכל פעם שמפעילים את המערכת ההיברידיית ובלם החניה משוחרר ומתג הפנסים הקדמיים במצב "AUTO". (נדלקים באור חזק יותר בהשוואה לפנסי החניה הקדמיים). פנסי תאורת היום אינם מתוכננים לשימוש לילה.

■ חיישן בקרת גובה פנסים קדמיים

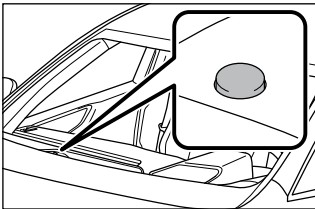
החיישן עלול שלא לפעול היטב במידה וחפץ כלשהו מונח עליו או שדבר מה חוסם את החיישן הצמוד לשמשה הקדמית. פעולות שכאלו מפריעות לחיישן לזהות את רמת התאורה החיצונית ועשויות לגרום לתקלה במערכת הפנסים הקדמיים האוטומטית.



■ מערכת כיבוי אורות אוטומטית

● כאשר מתג האורות במצב  או  הפנסים הקדמיים ופנסי הערפל הקדמיים* כבים אוטומטית אם סוגרים את מתג Power או מעבירים אותו למצב ACCESSORY.

● כאשר מתג האורות במצב AUTO: הפנסים הקדמיים וכל שאר האורות כבים אוטומטית אם מעבירים את מתג POWER למצב OFF.

להדלקה מחדש של האורות, העבר את מתג POWER למצב ON או טובב את מתג האורות פעם אחת למצב AUTO ואז חזרה

למצב  או 

*: אם קיימים

הדלקת אורות הנסיעה (גבוהים)

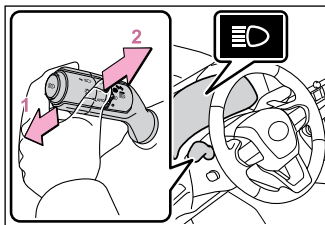

1 כאשר הפנסים הקדמיים דולקים, דחוף את הידית הרחק ממך לשם הדלקת אורות הנסיעה (גבוהים). משוך את הידית לאחור, למצב המרכזי, לשם כיבוי אורות הנסיעה.

2 משוך את הידית כלפיך והרפה לשם הבהוב באורות הנסיעה (הגבוהים) פעם אחת.

ביכולתך להבהב באורות הגבוהים כאשר הפנסים הקדמיים דולקים או כבויים.

מערכת הארכת זמן הדלקת פנסים קדמיים

מערכת זו מאפשרת את הדלקת הפנסים הקדמיים למשך 30 שניות כאשר מתג Power סגור.

לאחר העברת מתג Power למצב OFF, כשמתג האורות במצב AUTO, דחוף את הידית לאחור ושחרר.

משוך את הידית אליך והרפה ממנה שוב כדי לכבות את האורות.

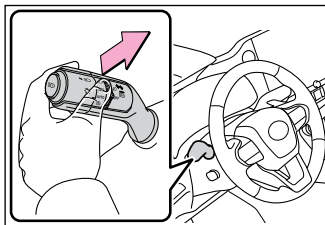

מידע

■ זמזם ותזכורת אורות

נשמע זמזם כאשר מעבירים את מתג Power לתצורת OFF או ACCESSORY ופותחים את דלת הנהג כאשר האורות דולקים.

■ תפקוד הגנת מצבר ה-12V

במטרה למנוע את פריקת מצבר ה-12V של הרכב, אם מתג התאורה במצב OFF או AUTO כאשר מתג Power מועבר ל-OFF, תפקוד החיסכון של מצבר ה-12V יפעל אוטומטית ויכבה אוטומטית את כל האורות לאחר כ-20 דקות. כאשר מעבירים את מתג Power למצב ON, תפקוד החיסכון במצבר ה-12V מנוטרל.

כאשר מבוצע אחד מהבאים, תפקוד החיסכון במצבר ה-12V מנוטרל פעם אחת ומופעל מחדש. כל האורות כבים אוטומטית 20 דקות לאחר שתפקוד החיסכון במצבר ה-12V הופעל מחדש.

● כאשר מתג האורות מופעל

● כאשר פותחים או סוגרים דלת או דלת אחורית

החלפה אוטומטית בין אורות מעבר (נמוכים) לאורות דרך בפנסים הקדמיים

AHS (מערכת אורות גבוהים אדפטיביים)

האורות הגבוהים האדפטיביים משתמשים במצלמה הקדמית הממוקמת מאחורי החלק העליון של השמשה הקדמית לשם הערכת בהירות האורות ועוצמתם של כלי הרכב מלפנים, תאורת רחוב וכד' ולהדליק/לכבות אוטומטית את הפנסים הקדמיים על פי הצורך.

אזהרה

לבטיחותך

אין לסמוך יתר על המידה על מערכת אורות הדרך האדפטיביים. נהג תמיד בבטיחות מרבית, תוך שימת לב לסביבתך תוך הדלקת וכיבוי האורות הגבוהים בצורה ידנית על פי הצורך.

כדי למנוע הפעלה לא נכונה של מערכת האורות הגבוהים האדפטיביים

כאשר יש בכך צורך, נטרל את המערכת:
עמ' 264

תפקודי מערכות

- מכווננת את הבהירות והאזור המואר של האורות הגבוהים בהתאם למהירות הרכב.
 - מכווננת את העוצמה של האורות הגבוהים, במהלך נסיעה בפנייה, כך שהאזור בכיוון שאליו פונה הרכב יואר בצורה בהירה יותר בהשוואה לאזורים האחרים.
 - הפעלת האורות הגבוהים המוצללים כך שהאזור סביב כלי הרכב מלפנים מואר חלקית, או שאינו מואר כלל, בעוד שהאזורים האחרים ממשיכים להיות מוארים.
- האורות הגבוהים המוצללים מסייעים במיטוב הראות לפניכם תוך כדי הפחתת מידת הסנוור לנהגים מלפנים.

פנסי פינה (כלי רכב עם פנסי ערפל קדמיים)

כאשר מתקיימים התנאים הבאים, בעוד הפנסים הקדמיים דולקים (אורות נמוכים), תידלק בנוסף תאורת פינה ותאיר את כיוון התנועה של הרכב. זאת כדי להבטיח ארות מעולה בעת נהיגה בצמתים או בחניה בלילה.

- מופעל גלגל ההגה
- ידית איתות הפינה מופעלת
- ידית ההילוכים במצב R

מידע

בקרת תאורת פינה

- הפנסים יאירו כאשר מהירות הרכב היא כ- 35 קמ"ש או פחות. בכל אופן, הפנסים ייכבו כאשר מהירות הרכב עולה לכ- 35 קמ"ש או יותר.
- לאחר שהפנסים דולקים במשך 30 דקות, הם כבים אוטומטית.

מערכת פילוס אוטומטית של הפנסים הקדמיים

גובה הפנסים הקדמיים מכוונן אוטומטית בהתאם למספר הנוסעים ותנאי ההעמסה של הרכב על מנת להבטיח שאלו אינם מפריעים לנהגים האחרים בכביש.

מידע

תנאים להפעלת המערכת

כאשר מתקיימים כל התנאים הבאים, יידלקו האורות הגבוהים והמערכת תפעל:

• מהירות הרכב היא כ- 15 קמ"ש או גבוהה יותר*.

• האזור לפני הרכב חשוך.

*: כאשר מהירות הרכב הינה כ- 30 קמ"ש או יותר, האזור בכיוון שאליו פונה הרכב יואר בתאורה חזקה יותר בהשוואה לאזורים האחרים.

• כאשר מתקיימים כל התנאים הבאים, האורות הגבוהים המוצללים יידלקו והמרחק שאליו מוקרנים אורות הנסיעה (נמוכים) יכוונו אוטומטית, תלוי במיקום הרכב מלפנים:

• מהירות הרכב היא כ- 15 קמ"ש או גבוהה יותר.

• האזור לפני הרכב חשוך.

• יש כלי רכב הבאים ממול שפנסייהם דולקים.

• יש מספר מועט של פנסי רחוב בכביש לפניך.

• אם מתקיים אחד מהתנאים הבאים, האורות הגבוהים או האורות הגבוהים המוצללים ישתנו אוטומטית לאורות נסיעה (נמוכים):

• מהירות הרכב מתחת לכ- 12 קמ"ש.

• האזור לפני הרכב אינו חשוך.

• יש הרבה כלי רכב מלפנים.

• יש הרבה פנסי רחוב בכביש לפניך.

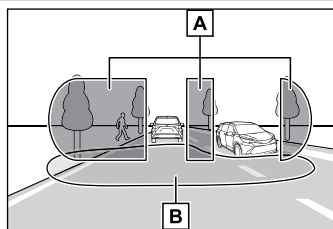

[A] אזור מואר באורות גבוהים

[B] אזור מואר באורות נמוכים

● מכוננת את המרחק שהאורות הנמוכים מוקרנים, בהתאם למרחק של הרכב הנוסע מלפנים.

הפעלת מערכת האורות הגבוהים האדפטיביים

1 לחץ על מתג מערכת האורות הגבוהים האדפטיביים.

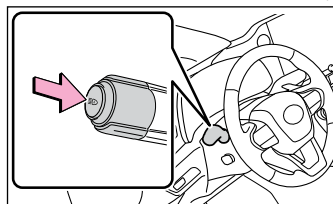

2 דחוף את הידית הרחק ממך עם מתג הפנסים הקדמיים במצב [AUTO] או

☰ נורת הביקורת של AHS נדלקת כאשר המערכת פועלת.

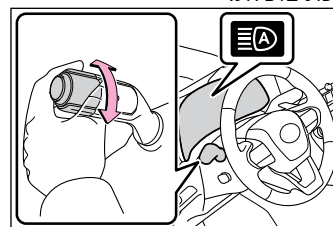

מידע 
<ul style="list-style-type: none"> ● בקרת חלוקת האור של הפנסים הקדמיים עשויה שלא להתאים לציפיות הנהג ● יתכן שאופניים או עצמים קטנים אחרים לא יאותרו. ● במצבים המתוארים להלן, יתכן שהמערכת לא תוכל לאתר נכונה את רמות התאורה הסביבתית. הדבר עלול לגרום לאורות הנמוכים להישאר דלוקים או לאורות הגבוהים להבה תוך סנוור הולכי רגל או כלי רכב מלפנים. במקרים אלו, יש הכרח להחליף ידנית בין האורות הגבוהים והנמוכים. • עוצמות התאורה הסביבתית שווה לזו של הפנסים הקדמיים או הפנסים האחוריים • כאשר הפנסים הקדמיים או האחוריים של כלי רכב מלפנים כבויים, מלוכלכים, מחליפים צבעים או שאינם מכווננים כהלכה. • כאשר מחליפים בפנסים הקדמיים, לעתים קרובות ובצורה חריגה בין אורות גבוהים ונמוכים • כאשר הנהג מאמין שהאורות הגבוהים עלולים להבהב או לסנוור הולכי רגל או נהגים אחרים • כאשר נעשה שימוש ברכב באזור בו נוסעים כלי רכב בצד הנגדי של הכביש, של מדינה שעבורה תוכננו, למשל שימוש ברכב שתוכנן לנסיעה בצד ימין של הכביש והוא נוסע בצד שמאל של הכביש, או להיפך • כאשר יש צורך לנטרל את המערכת: ← עמ' 264 • מצבים בהם המערכת עשויה לא לפעול כהלכה: ← עמ' 267 <p style="text-align: center;">■ התאמה אישית</p> <p style="text-align: center;">תפקודים מסוימים ניתנים להתאמה אישית. ← עמ' 555</p>

מידע 
<ul style="list-style-type: none"> ■ איתור מהמצלמה הקדמית ● יתכן שהאורות הגבוהים לא יתחלפו אוטומטית לאורות הדרך המוצללים במצבים הבאים: <ul style="list-style-type: none"> • כאשר הרכב "נחתך" מלפנים על ידי רכב אחר • כאשר כלי רכב אחר חוצה לפני הרכב • כאשר כלי רכב מלפנים מאותרים שוב ושוב ואז מוסתרים עקב פניות חוזרות, גדר הפרדה או עצים בצד הדרך • כאשר כלי רכב מלפנים מופיעים מהנתיב המרוחק • כאשר רכב אחר נמצא מלפנים רחוק • כאשר לרכבים מלפנים אין תאורה • כאשר הפנסים של כלי רכב מלפנים עמומים • כאשר רכב מלפנים מחזיר אור חזק, כגון הפנסים הקדמיים של הרכב • מצבים בהם המערכת עשויה לא לפעול כהלכה: ← עמ' 267 ● יתכן והאורות הגבוהים יכבו אם הרכב הבא ממול משתמש באורות ערפל בלי שאותר שימוש בפנסים הקדמיים. ● תאורת הבית, תאורת רחוב, רמזורים ולוחות מודעות מוארים ועצמים מקריני אור אחרים עלולים לגרום לאורות הגבוהים להתחלף לאורות גבוהים מוצללים, יגרמו לאורות הגבוהים לא להתחלף לאורות גבוהים מוצללים או להתחלף לאזור שאיננו מואר. ● המצבים הבאים עשויים לשנות את המהירות שבה משתנים האזורים המוצלים או את התזמון שבו הפנסים הקדמיים עוברים לאורות מעבר: <ul style="list-style-type: none"> • עוצמת הפנסים של כלי הרכב מלפנים • התנועה והכיוון של כלי רכב מלפנים • המרחק בין הרכב לרכב מלפנים • כאשר ברכב מלפנים דולק הפנס של צד אחד • כאשר הרכב מלפנים הוא רכב דו גלגלי • תנאי הכביש (שיפוע, פניות, תנאי פני הכביש וכד') • מספר הנוסעים וכמות המטען

■ החלפה זמנית לאורות מעבר

מומלץ לעבור לאורות מעבר כאשר השימוש באורות הדרך אינו מתאים או כאשר הם עלולים לגרום בעיות או מצוקה לנהגים אחרים או להולכי רגל בקרבת מקום.

● משוך את הידית כלפיך ולאחר מכן החזר אותה למצבה המקורי.

אורות הדרך מופעלים כאשר הידית משוכה כלפיך. עם זאת, לאחר שהידית מוחזרת למצבה ההתחלתי, אורות המעבר נשארים לדלוק למשך זמן מסוים. לאחר מכן, מערכת אורות הדרך האוטומטיים תופעל.

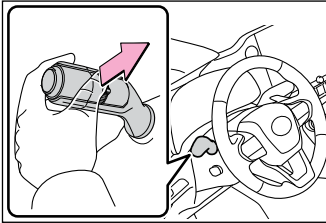

הפעלה / נטרול ידני של האורות הגבוהים

■ החלפה לאורות גבוהים

● משוך את הידית למצב המקורי.

נורת הביקורת AHS תכבה ונורת הביקורת של האורות הגבוהים תידלק.

דחוף את הידית הרחק ממך להפעלה מחדש של האורות הגבוהים האדפטיביים.

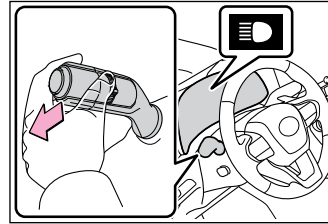

■ החלפה לאורות נמוכים

● לחץ על מתג מערכת האורות הגבוהים האדפטיביים.

נורת הביקורת AHS תיכבה.

לחץ על המתג להפעלה מחדש של מערכת האורות הגבוהים האדפטיביים.

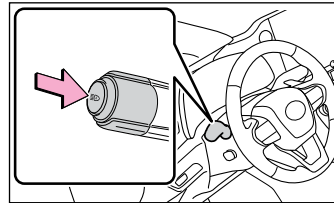

AHB (אורות גבוהים אוטומטיים)

אורות הדרך האוטומטיים משתמשים במצלמה קדמית הממוקמת מאחורי החלק העליון של השמשה הקדמית לשם הערכת בהירות האורות ועוצמתם של כלי הרכב מלפנים, תאורת רחוב וכד' ולהחליף אוטומטית בפנסים הקדמיים, בין אורות הדרך לאורות המעבר.

⚠ אזהרה

■ לבטיחותך

אין לסמוך יותר על המידה על מערכת האורות הגבוהים האוטומטיים. נהג תמיד בבטחה, תוך שימת לב לסביבתך תוך הדלקת וכיבוי האורות הגבוהים בצורה ידנית על פי הצורך.

■ כדי למנוע הפעלה לא נכונה של מערכת האורות הגבוהים האוטומטיים
 כאשר יש בכך צורך, נטרל את המערכת: 264 עמ'

הפעלת מערכת הפנסים הקדמיים האוטומטיים

1 לחץ על מתג האורות הגבוהים האוטומטיים.

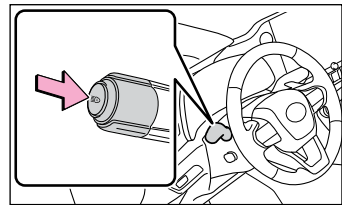

2 דחוף את הידית הרחק ממך עם מתג הפנסים הקדמיים במצב [AUTO] או 

נורת הביקורת של האורות הגבוהים האוטומטיים תידלק והפנסים הקדמיים יידלקו אוטומטית כדי לציין שהמערכת פעילה.

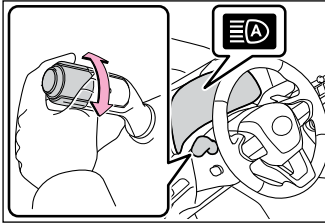

מידע

- תנאים להדלקה או כיבוי של האורות הגבוהים האוטומטיים
- כאשר מתקיימים כל התנאים הבאים, אורות הדרך יידלקו אוטומטית:
 - מהירות הרכב מעל כ- 30 קמ"ש.
 - האזור לפני הרכב חשוך.
 - אין כלי רכב הבאים ממול עם פנסים דולקים.
 - יש מספר מועט של פנסי רחוב בכביש לפניך.
- אם מתקיים אחד מהתנאים הבאים, האורות הגבוהים ייכבו אוטומטית.
 - מהירות הרכב יורדת בפועל מתחת ל- 25 קמ"ש.
 - האזור לפני הרכב אינו חשוך.
 - בכלי הרכב הבאים ממול דולקים הפנסים.
 - יש הרבה פנסי רחוב בכביש לפניך.

מידע

- הפנסים הקדמיים עשויים לשנות בין אורות הדרך לאורות המעבר באופן בלתי צפוי.
- יתכן שאופניים או עצמים קטנים אחרים לא יאתרו.
- במצבים המתוארים להלן, יתכן שהמערכת לא תוכל לאתר נכונה את רמות התאורה הסביבתית. הדבר יגרום לאורות הנמוכים או הגבוהים להישאר דולקים תוך גרימת בעיות להולכי רגל, כלי רכב מלפנים או עצמים אחרים. במקרים אלו, החלף ידנית בין האורות הגבוהים והנמוכים.
- עוצמות התאורה הסביבתית שווה לזו של הפנסים הקדמיים או הפנסים האחוריים
- כאשר הפנסים הקדמיים או האחוריים של כלי רכב מלפנים כבויים, מלוכלכים, מחליפים צבעים או שאינם מכווננים כהלכה.
- כאשר מחליפים בפנסים הקדמיים, לעתים קרובות ובצורה חריגה בין אורות גבוהים ונמוכים
- כאשר הנהג מאמין שהאורות הגבוהים עלולים להבהב או לסנוור הולכי רגל או נהגים אחרים
- כאשר נעשה שימוש ברכב באזור בו נוסעים כלי רכב בצד הנגדי של הכביש, של מדינה שעבורה תוכננו, למשל שימוש ברכב שתוכנן לנוסעה בצד ימין של הכביש והוא נוסע בצד שמאל של הכביש, או להיפך
- כאשר יש בכך צורך, נטרל את המערכת: ← עמ' 264
- מצבים בהם המערכת עשויה לא לפעול כהלכה: ← עמ' 267

מידע

- **איתור מהמצלמה הקדמית**
- במצבים הבאים, אורות הדרך עלולים שלא להתחלף אוטומטית לאורות המעבר:
 - כאשר הרכב "נחתך" מלפנים על ידי רכב אחר
 - אם רכב אחר חוצה לפני רכבך.
 - כאשר כלי רכב מלפנים מוסתרים משדה הראיה בשל פניות מרובות בכביש, מחיצות הפרדה בכביש או עצים לאורך הכביש
 - כאשר כלי רכב מלפנים מופיעים מהנתיב המרוחק
 - כאשר הרכב מלפנים מרוחק
 - כאשר לרכבים מלפנים אין תאורה
 - כאשר הפנסים של כלי רכב מלפנים עמומים
 - כאשר רכב מלפנים מחזיר אור חזק, כגון הפנסים הקדמיים של הרכב
 - מצבים בהם המערכת עשויה לא לפעול כהלכה: עמ' 267
 - יתכן והאורות הגבוהים יכבו אם הרכב הבא ממול משתמש באורות ערפל בלי שאותר שימוש בפנסים הקדמיים.
 - תאורת הבית, פנסי תאורת רחוב, תאורת רמזור אדומה ולוחות מודעות מוארים או שלטים גורמים לאורות הגבוהים לכבות.
 - המצבים הבאים עשויים לשנות את המהירות שבה הפנסים הקדמיים עוברים לאורות מעבר:
 - בהירות הפנסים הקדמיים של כלי הרכב מלפנים
 - התנועה והכיוון של התנועה הבאה ממול וזו הנוסעת לפניך
 - המרחק בין הרכב שלך לרכב הבא
 - כאשר לרכב הבא ממול או הנוסע לפניך יש רק פנס אחד דולק
 - כאשר הרכב הבא ממול או הנוסע לפניך הוא רכב דו גלגלי
 - תנאי הכביש (שיפוע, פניות, תנאי פני הכביש וכד')
 - מספר הנוסעים וכמות המטען

החלפה זמנית לאורות מעבר

מומלץ לעבור לאורות מעבר כאשר השימוש באורות הדרך אינו מתאים או כאשר הם עלולים לגרום בעיות או מצוקה לנהגים אחרים או להולכי רגל בקרבת מקום.

● משוך את הידית כלפיך ולאחר מכן החזר אותה למצבה המקורי.

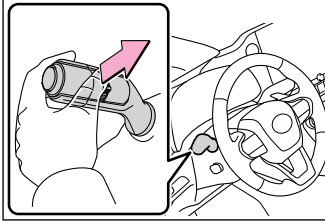

הפעלה/נטרול ידני של האורות הגבוהים

החלפה לאורות גבוהים

● משוך את הידית למצב המקורי.
 נורת הביקורת של האורות הגבוהים האוטומטיים תכבה ונורת הביקורת של האורות הגבוהים תידלק.
 משוך את הידית הרחק ממך להפעלה מחדש של האורות הגבוהים האוטומטיים.

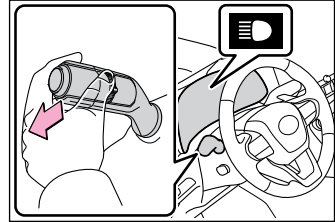

החלפה לאורות נמוכים

● לחץ על מתג האורות הגבוהים האוטומטיים.
 נורת הביקורת של האורות הגבוהים האוטומטיים תכבה.
 לחץ על המתג להפעלה מחדש של האורות הגבוהים האוטומטיים.

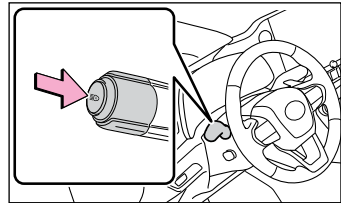

שימוש בסוככי שמש

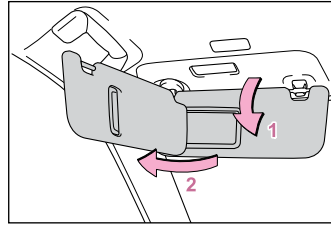

1 על מנת להציב את סוכך השמש במצב הקדמי, הסט אותו מטה.

2 על מנת להציב את סוכך השמש במצב צדי, הורד אותו מטה, שחרר מהנעילה והסט אותו הצידה.

מראה פנימית בעלת תפקוד מניעת סנוור (כלי רכב עם מראה פנימית בעלת תפקוד אוטומטי למניעת סנוור)

בתגובה לרמת הבהירות של פנסי המכוניות הנוסעות מאחור, האור המוקרן מופחת אוטומטית. התפקוד יוגדר למצב ON בכל פעם שמעבירים את מתג "Power" למצב ON.

מידע

כאשר תפקוד מניעת סנוור של המראה הפנימית מוגדר לתצורה אוטומטי, מראות הצד החיצוניות יופעלו בשילוב מניעת הסנוור של המראה הפנימית כדי להפחית את האור המוחזר.

לחץ על המתג להפעלה/הפסקת תפקוד מניעת הסנוור האוטומטי

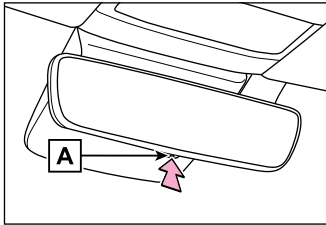

כאשר תפקוד מניעת הסנוור האוטומטי במצב ON, נורת הביקורת A דולקת. לחיצה על הלחצן מחזירה את התפקוד למצב OFF. (גם נורת הביקורת A כבית).



מראה פנימית דיגיטלית בעלת תפקוד מניעת סנוור (תצורת מראה אופטית)

תפקוד מניעת הסנוור בתצורת המראה האופטית ניתן להפעלה/נטרול. תפקוד מניעת הסנוור מופעל בכל פעם שמתג POWER מועבר למצב ON.
1 לחץ על לחצן MENU (תפריט).
תוצג תצוגת ההגדרות.

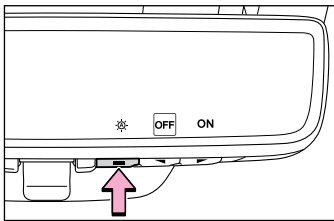
2 לחץ שוב ושוב על לחצן התפריט כדי לבחור .



תוצג תצוגת ההגדרות.

3 לחץ על  או  כדי להפעיל (ON)/להשבית (OFF) את תפקוד מניעת הסנוור האוטומטי. הסמל ייעלם אם לא מופעל הלחצן במשך כ-5 שניות או יותר.

מידע

■ כדי למנוע טעויות חיישן

על מנת להבטיח שהחיישנים יפעלו היטב, אין לגעת בהם או לכסותם.

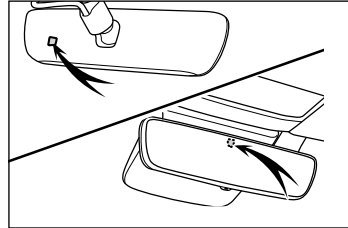

כיצד להבטיח ראות בתנאי גשם

הפעלת הידית יכולה להחליף בין הפעלה אוטומטית לידנית, או להשתמש במתזים.

הפעלת מגבים קדמיים

⚠ אזהרה

נקוט משנה זהירות שאצבעותיך וכד', לא ייתפסו במגבי השמשה הקדמית. אם נוגעים בחיישן או שהשמשה הקדמית נחשפת לרעידות, כאשר הבקרה בתצורת "AUTO", המגב יכול להתחיל לפעול בפתאומיות בצורה בלתי צפויה.

⚠ שיים לב

הקפד על אמצעי הזהירות הבאים, בעת שימוש במגבי השמשה הקדמית.

- אל תשאיר את מגבי השמשה הקדמית פועלים מעל לנדרש כאשר המערכת ההיברידית דוממת. פעולה שכזו עלולה להוביל לפריקה של מצבר ה-12 וולט.
- אין להשתמש במגבי השמשה הקדמית, כאשר השמשה הקדמית יבשה, שכן הם יכולים להסב נזק לשמשה הקדמית.

אמצעי זהירות לנהיגה בגשם

בשעת נהיגה בגשם, הקפד על אמצעי הזהירות הבאים.

- נהג בזהירות כאשר יורד גשם, משום שהראות מופחתת, החלונות מתכסים אדים ופני הכביש חלקלקים.
- נהג בזהירות כאשר מתחיל לרדת גשם, משום שפני הכביש יהיו חלקים במיוחד.
- הימנע מנסיעה במהירויות גבוהות בעת נהיגה בכביש מהיר ויורד גשם, משום שעלולה להיווצר שכבת מים בין הצמיגים לבין פני הכביש באופן שימנע את פעולתן התקינה של מערכות ההיגוי והבלמים.

שינוי מהירות המגבים

כאשר נבחר מצב "AUTO", המגבים יפעלו אוטומטית כאשר החיישן מזהה שיוור גשם. המערכת מכווננת אוטומטית את תזמון הניגוב בהתאם לכמות הגשם ומהירות הנסיעה של הרכב.

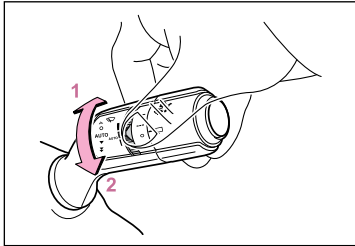

1 הגברת הרגישות
2 הפחתת הרגישות

מידע

מידת ההשפעה של מהירות הרכב על פעולת המגבים

מהירות הרכב משפיעה על תדירות ההפעלה לסירוגין של המגבים.
חיישן גשם
 החיישן הוא שקובע באשר לכמות טיפות הגשם.

הוכנס לשימוש חיישן אופטי. הוא עלול שלא לפעול בצורה תקינה כאשר קרני השמש בזריחה או בשקיעה פוגעים בשמשה הקדמית, או אם יש חרקים על פני השמשה הקדמית.



אם הטמפרטורה של חיישן טיפות הגשם היא 90°C או גבוהה יותר, או 15°C- או נמוכה יותר, יתכן והפעולה האוטומטית לא תתבצע. במקרה זה, הפעל את המגבים בכל תצורה אחרת שאינה "AUTO".

הפעלת הידית מפעילה את המגבים, או המתזים, כדלקמן.

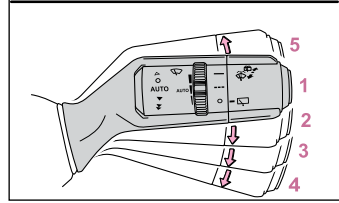
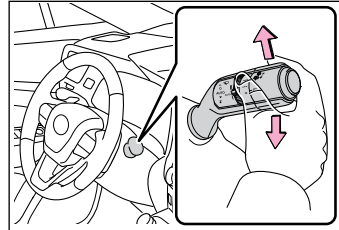

- 1 Off
- 2 AUTO פעולת מגבים עם חישת גשם המגבים יפעלו אוטומטית כאשר החיישן מזהה שיוור גשם. המערכת מכווננת אוטומטית את תזמון הניגוב בהתאם לכמות הגשם ומהירות הנסיעה של הרכב.
- 3 ▼ פעולה במהירות נמוכה
- 4 ▼▼ פעולה במהירות גבוהה
- 5 ▲ פעולה זמנית

מידע

מגבי ומתזי השמשה הקדמית ניתנים להפעלה כאשר

מתג Power -1 ON.

השתמש במערכת הבקרה הקולית*

ניתן להפעיל את מגבי השמשה הקדמית לניגוב אחד באמצעות מערכת הבקרה הקולית.

לפרטים, ראה בחוברת "הוראות הפעלה של מערכת המולטימדיה".

*: אם קיימת

מידע 

- **מגבי ומתזי השמשה הקדמית ניתנים להפעלה כאשר מתג Power ב-ON.**
- **פעולת ניגוב למניעת טפטוף על פני השמשה**
לאחר הפעלת המתזים והמגבים מספר פעמים, הם יפעלו פעם נוספת לאחר השהייה קצרה למניעת טפטופים.
עם זאת, תפקוד זה לא יפעל תוך כדי נהיגה.
- **אם לא ניתז נוזל ניקוי שמשה קדמית**
אם יש נוזל ניקוי במיכל, בדוק שנחירי ההתזה אינם חסומים.
- **השתמש במערכת הבקרה הקולית***
ניתן להפעיל את המתזים הקדמיים באמצעות מערכת הבקרה הקולית. (ההפעלה אפשרית רק כאשר הרכב נעצר).
לפרטים, ראה בחוברת "הוראות ההפעלה של מערכת המולטימדיה".
*: אם קיימת

הפעלת מגבים אחוריים

שים לב 

- הקפד על אמצעי הזהירות הבאים, בעת שימוש במגב האחורי.
- כדי למנוע את פריקת מצבר ה-12V, אל תשאיר את המגב האחורי פועל מעבר לדרוש כאשר המערכת ההיברידיית אינה פועלת.
- כאשר השמשה האחורית יבשה, אין להשתמש במגב שכן זה עלול להסב נזק לשמשה האחורית.

מידע 

- **מגב ומתז השמשה האחורית ניתנים להפעלה כאשר מתג Power במצב ON.**
- **השתמש במערכת הבקרה הקולית***
ניתן להפעיל את המגב האחורי לניגוב אחד באמצעות מערכת הבקרה הקולית.
לפרטים, ראה בחוברת "הוראות ההפעלה של מערכת המולטימדיה".
*: אם קיימת

הפעלת מתזים קדמיים

אזהרה 

כאשר קר, אל תשתמש בנוזל הניקוי עד להתחממות השמשה הקדמית. הנוזל עלול לקפוא על השמשה הקדמית ולגרום לראות ברמה ירודה. הדבר עלול לגרום לתאונה היכולה להסתיים בפציעה חמורה ואף קטלנית.

שים לב 

כאשר נחיר המתז סתום, פנה למוסך מורשה, מומלץ לסוכנות משנה לקסוס. אל תנסה להסיר את החסימה בעזרת מחט, סיכה או כל חפץ אחר. הנחיר עלול להינזק.

משוך את הידית. 

המגבים והמתזים של השמשה הקדמית יפעלו.
מגבי השמשה הקדמית יבצעו אוטומטית שני ניגובים לאחר פעולת המתזים הקדמיים. כלי רכב עם מנקי פנסים קדמיים: כאשר הפנסים הקדמיים דולקים ומומושכים ומחזיקים את הידית, מנקי הפנסים הקדמיים יפעלו פעם אחת. לאחר מכן, מנקי הפנסים הקדמיים יפעלו בכל משיכה חמישית של הידית.

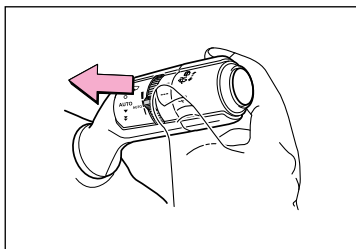

שים לב 

אם נוזל הניקוי אינו מתיז, אל תפעיל את המתג ברציפות שכן פעולה כזו עלולה לגרום נזק למשאבת נוזל הניקוי.

שים לב ⚠️
 אם נוזל הניקוי אינו מתיז, אל תפעיל את המתג ברציפות שכן פעולה כזו עלולה לגרום נזק למשאבת נוזל הניקוי של המתז האחורי.

מידע 📄

■ **מגב ומתז השמשה האחורית ניתנים להפעלה כאשר מתג Power במצב ON.**

■ **אם לא ניתז נוזל ניקוי**
 בדוק שנחירי המתזים אינם חסומים והאם יש נוזל ניקוי במיכל.

■ **השתמש במערכת הבקרה הקולית***
 ניתן להפעיל את המתז האחורי באמצעות מערכת הבקרה הקולית. (ההפעלה אפשרית רק כאשר הרכב נעצר).
 לפרטים, ראה בחוברת "הוראות ההפעלה של מערכת המולטימדיה".
 * אם קיימת

הפעלת המתג מפעילה את המתזים האחוריים בצורה הבאה:

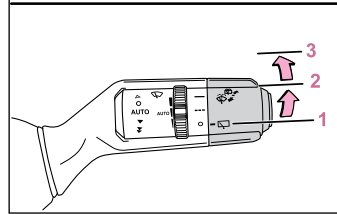
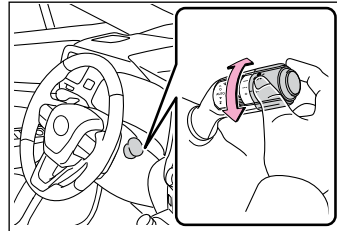

- 1 Off
- 2 --- הפעלה לסירוגין
- 3 — פעולה רגילה

הפעלת מתז אחורי

שים לב ⚠️
 כאשר נחיר המתז סתום, פנה למוסך מורשה, מומלץ לסוכנות משנה לקסוס. אל תנסה להסיר את החסימה בעזרת מחט, סיכה או כל חפץ אחר. הנחיר עלול להינזק.

🛒 דחוף את הידית המגב והמתז של השמשה האחורית יפעלו. המתז יפעל אוטומטית וינקה את המצלמה עבור צג עזר החניה של לקסוס. המגב האחורי יפעל אוטומטית מספר פעמים לאחר פעולת המתז האחורי.

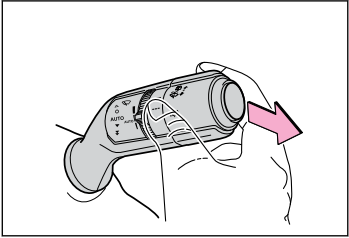

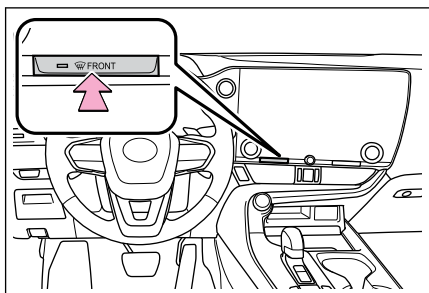

נהיגה בהתאם לתנאים

לחץ על מתג מסיר האדים של השמשה הקדמית.
תפקוד הסרת הלחות יפעל זרימת האוויר תגדל.
הצב את מתג תצורת אוויר חיצוני/מסוחרר לתצורת אוויר חיצוני, אם נעשה שימוש בתצורת סחרור. (זה עשוי להשתנות אוטומטית).
להסרת אדים מהירה מהשמשה הקדמית וחלונות הצד, הגבר את זרימת האוויר והעלה את הטמפרטורה.
על מנת לחזור לתצורה קודמת, לחץ שוב על מתג הסרת האדים של השמשה הקדמית כאשר היא מתכסה באדים.

מידע

- אדים על החלונות
- החלונות יתכסו בקלות באדים כאשר הלחות ברכב גבוהה.
לחיצה על מתג "A/C" או בחירת A/C תסיר את לחות האוויר מפתחי יציאת האוויר ותסיר אדים בצורה יעילה מהשמשה הקדמית.
- אם תעביר את מתג "A/C" למצב Off, החלונות עלולים להתכסות באדים ביתר קלות.
- אם נעשה שימוש ממושך בתצורת סחרור האוויר, החלונות יתכסו באדים.

הסרת אדים מהשמשה הקדמית

במסירי האדים נעשה שימוש להסרת האדים מהשמשה הקדמית וחלונות הצד הקדמיים.

אזהרה ⚠

- אל תשתמש במסירי האדים של השמשה הקדמית באזורים לחים במיוחד כאשר מערכת מיזוג האוויר מכווננת לטמפרטורה נמוכה.
הפרש הטמפרטורות בין האוויר החיצוני לזה של השמשה הקדמית, עלול לגרום לשטח החיצוני של השמשה הקדמית להתכסות באדים ולחסום את הראות.
- אל תניח על לוח המכשירים דבר היכול להסתיר את פתחי יציאת האוויר. אחרת, זרימת האוויר עלולה להיפגע תוך מניעת האפשרות של הסרת אדים מהשמשה הקדמית.

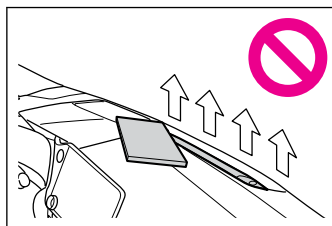

הסרת אדים מהמראות החיצוניות

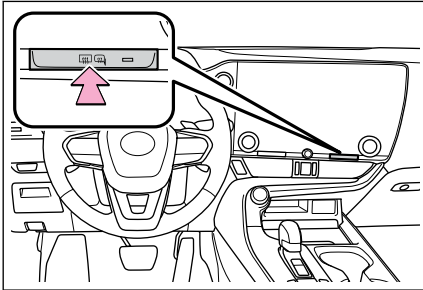

לחץ על מתג הסרת אדים מהשמשה האחורית וממראות הצד החיצוניות. מסיר האדים של השמשה האחורית ומסירי האדים של מראות הצד החיצוניות יפעלו ויסירו אדים מהשמשה האחורית וממראות הצד החיצוניות. פעולת מסירי האדים תופסק אוטומטית לאחר פרק זמן מסוים.

⚠ אזהרה

אל תיגע במשטח של מראות הצד החיצוניות כאשר מסיר האדים של השמשה האחורית ומסירי האדים של מראות הצד החיצוניות פועלים, מכיוון שמשטחי המראות יתחממו מאוד ועלולים לגרום כוויות.

הסרת אדים מהשמשה האחורית

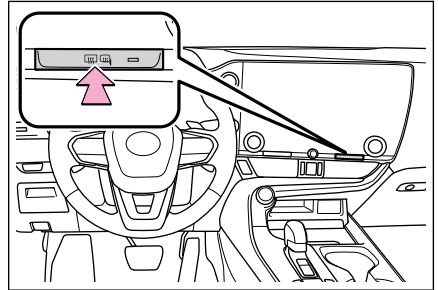

לחץ על מתג הסרת אדים מהשמשה האחורית וממראות הצד החיצוניות. מסיר האדים של השמשה האחורית ומסירי האדים של מראות הצד החיצוניות יפעלו ויסירו אדים מהשמשה האחורית וממראות הצד החיצוניות. פעולת מסירי האדים תופסק אוטומטית לאחר פרק זמן מסוים.

⚠ אזהרה

אל תיגע במשטח של מראות הצד החיצוניות כאשר מסיר האדים של השמשה האחורית ומסירי האדים של מראות הצד החיצוניות פועלים, מכיוון שמשטחי המראות יתחממו מאוד ועלולים לגרום כוויות.

שים לב

בקש ביצוע תיקונים או החלפת צמיגי חורף במוסך מורשה, מומלץ במרכז שירות לקסוס.
זאת משום שההסרה וההתקנה של צמיגי חורף משפיעה על פעולתם של שסתומי ומשדרי מערכת אזהרת לחץ האוויר בצמיגים.

כאשר משתמשים בשרשראות צמיגים

התקן שרשראות על הצמיגים הקדמיים.*
הקפד להשתמש בשרשראות צמיגים התואמות למידות הצמיג.
*: לא ניתן להתקין שרשראות על צמיגים במידה 235/50R20.

מידע

- הקפד תמיד על הוראות הזהירות בזמן התקנתן או הסרתן של שרשראות שלג: התקן והסר שרשראות שלג במקום בטוח.
- התקן שרשראות שלג על הצמיגים הקדמיים בלבד. אין להתקין שרשראות שלג על הצמיגים האחוריים.
- התקן את שרשראות השלג תוך הקפדה על ההוראות המסופקות בחוברת הנלווית להן.
- התקן את השרשראות על הצמיגים הקדמיים, בצורה הדוקה ככל האפשר. חזור והדק את השרשראות לאחר נסיעה של 0.5 - 1.0 ק"מ.

הכנות לנהיגה במזג אוויר קר

בצע את ההכנות והבדיקות לפני תחילת הנהיגה ברכב בחורף. נהג תמיד ברכב באופן התואם את תנאי מזג האוויר החזויים.

פריטי בדיקה נחוצים

- השתמש בנוזלים המתאימים לטמפרטורה החיצונית הצפויה.
- שמן מנוע
- נוזל קירור המנוע/ מערכת היברידית
- נוזל ניקוי שמשות
- דאג שמכונאי מוסמך יבדוק את מצב מצבר 12V.

התקנת צמיגי חורף

התקן ברכב ארבעה צמיגי חורף. הקפד שכל הצמיגים יהיו בעלי אותה המידה ומאותו יצרן.

אזהרה

- על מנת להפחית סכנת תאונות, הקפד על אמצעי הזהירות הבאים.
- אי הקפדה על כך עלולה לגרום לאובדן שליטה ברכב ולהסתיים בפגיעה חמורה ואף קטלנית.
- השתמש בצמיגים בעלי המידה המוגדרת.
- שמור את הצמיגים ברמת הלחץ המומלצת.
- אל תנהג במהירויות העולות על מגבלת המהירות או מגבלת המהירות המוגדרת לצמיגי השלג שבהם נעשה שימוש.
- השתמש בצמיגי חורף בכל הגלגלים ולא רק בחלק מהם.

■ בחירת שרשראות שלג

בזמן התקנתן של שרשראות צמיגים, השתמש בשרשרת בעלת המידה הנכונה. מידת השרשרת מווסתת לכל מידה של צמיג.

● כלי רכב עם צמיגי 235/60R18

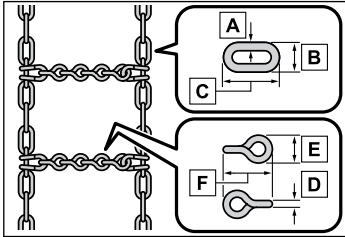

- [A] שרשרת צד 3 מ"מ בקוטר
- [B] שרשרת צד 10 מ"מ ברוחב
- [C] שרשרת צד 25 מ"מ באורך
- [D] שרשרת רוחבית צולבת 4 מ"מ בקוטר
- [E] שרשרת רוחבית צולבת 14 מ"מ ברוחב
- [F] שרשרת רוחבית צולבת 25 מ"מ באורך

● כלי רכב עם צמיגי 235/50R20

לא ניתן להתקין שרשראות על צמיגים במידה 235/50R20.

במקום זאת יש להשתמש בצמיגי שלג.

■ תקנות שימוש בשרשראות שלג

התקנות הנוגעות לשימוש בשרשראות שלג משתנות בהתאם למיקום ולסוג הכביש. בדוק תמיד את התקנות המקומיות לפני התקנתן של השרשראות.

⚠ אזהרה

על מנת להפחית סכנת תאונות, הקפד על אמצעי הזהירות הבאים.

אי הקפדה על האמור עלולה להסתיים בחוסר יכולת נהיגה ברכב בבטחה

ואפשרות לפגיעה חמורה ואף קטלנית.

● אין לנהוג במהירות העולה על מגבלת המהירות המוגדרת לשרשראות הצמיגים שבשימוש או 50 קמ"ש, הנמוך מבניהם.

● הימנע מנהיגה על פני משטחים בעלי מהמורות או משטחים בלתי אחידים.

● הימנע מפעולות האצה פתאומיות, היגוי גס, בלימה פתאומית והחלפת הילוכים הגורמת לבלימת מנוע פתאומית.

● האט מספיק מוקדם לפני הכניסה לפנייה כדי להבטיח יכולת שליטה ברכב.

● אל תשתמש במערכת LTA (עזר עקיבת נתיב).

● אל תשתמש במערכת LDA (אזהרת סטייה מנתיב).

⚠ שיים לב

■ התקנת שרשראות שלג

ססתומי ומשדרי אזהרת הלחץ בצמיגים עשויים שלא לפעול בצורה תקינה כאשר מותקנות שרשראות שלג.

אמצעי זהירות כאשר מחנים את הרכב בחורף

● כבה את המצב האוטומטי של בלם החניה. אחרת, בלם החניה עלול לקפוא ולא יוכל להשתחרר אוטומטית.

כמו כן, הימנע משימוש בדברים הבאים שכן בלם החניה עשוי לפעול באופן אוטומטי, גם אם המצב האוטומטי כבוי.

- מערכת החזקת הבלמים
- מערכת חניה מתקדמת (שליטה מרחוק)*
- החנה את הרכב והעבר את ידיית ההילוכים למצב P וחסום את הגלגל מתחת לרכב, בלי להפעיל את בלם החניה. בלם החניה עלול לקפוא ולמנוע את שחרורו. כאשר מחנים את הרכב בלי להפעיל את בלם החניה, הקפד לחסום את הגלגלים.

אי הקפדה על כך עלולה להיות מסוכנת משום שהרכב עלול להתחיל לנוע בצורה בלתי צפויה תוך אפשרות של גרימת תאונה.

● כאשר בלם החניה נמצא במצב אוטומטי, שחרר את בלם החניה לאחר העברת ידיית ההילוכים למצב P

● אם מחנים את הרכב בלי להפעיל את בלם החניה, וודא שלא ניתן להוציא את ידיית ההילוכים ממצב P.

● אם הרכב חונה מבלי להפעיל את בלם החניה, הקפד לחסום את הגלגלים. אי ביצוע פעולה זו עלול להיות מסוכן מכיוון שהוא עלול לגרום לרכב לזוז באופן בלתי צפוי, עם אפשרות גרימת תאונה.

● אם הרכב נותר לחנות עם בלמים לחים בטמפרטורה נמוכה, קיימת אפשרות שהבלמים יקפאו.

*: אם קיימת

המלצות לנהיגה במזג אוויר קר

דברים שיש לבדוק לפני נסיעה במזג אוויר קר

בצע את הפעולות הבאות בהתאם לתנאי הנהיגה:

- אל תנסה לפתוח את החלון בכוח או להפעיל מגב קפוא. שפוף מים חמים על האזור הקפוא כדי להפשיר את הקרח. נגב מיד את המים כדי למנוע את קפיאתם.
- על מנת להבטיח פעולה תקינה של מאוורר מיזוג האוויר, הסר הצטברות כלשהי של שלג מפתחי כניסת האוויר בקדמת השמשה הקדמית.
- בדוק והסר כל קרח או שלג שהצטבר על הפנסים הקדמיים, גג הרכב, השלדה וסביב הצמיגים או הבלמים.
- לפני הכניסה לרכב, הסר כל שלג או בוץ מנעליך.

בזמן נהיגה בחורף

האץ את הרכב באיטיות, שמור על מרחק בטיחותי בינך לבין הרכב הנוסע לפניך ונהג במהירות מופחתת המתאימה לתנאי הכביש.

חימום השמשה הקדמית כדי לאפשר הזזת מגבים קפואים*

השתמש במפשיר הקרח של מגב השמשה הקדמית כדי למנוע קיפאון של להבי המגב על השמשה הקדמית. בחר במתג [Deicer] (מפשיר קרח) במסך האפשרויות. פעולת מפשיר הקרח של השמשה הקדמית תופסק אוטומטית לאחר פרק זמן מסוים. *: אם קיים

מידע

■ **תפקוד מראה המקושר לנסיעה לאחור** כאשר נעשה בו שימוש בתפקוד במזג אוויר קר במהלך נסיעה לאחור, המראה בדלת עשויה להיות קפואה וייתכן שלא תכוון אוטומטית את משטח המראה כלפי מטה. במקרה כזה, הסר כל קרח ושלג ממשטח המראה.

אזהרה

אל תיגע בחלק התחתון של השמשה הקדמית או בחלקים לאורך הקורות הקדמיות כאשר מפשיר הקרח של מגב השמשה הקדמית פועל, מכיוון שהם יהיו חמים ועלולים לגרום כוויות.

מתג פנס ערפל קדמי ואחורי

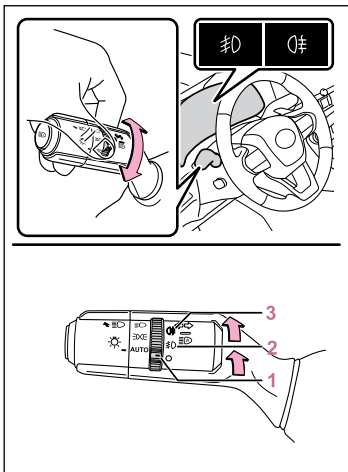

- 1 כיבוי פנסי ערפל קדמיים ואחורי
 - 2 הדלקת פנסי ערפל קדמיים
 - 3 הדלקת פנסי ערפל קדמיים ואחורי
- שחרור טבעת המתג מחזיר אותה למצב ☐ .
 הפעלה מחדש של הטבעת מכבה את פנס הערפל האחורי בלבד.

מידע

ניתן להשתמש בפנסי הערפל כאשר פנס ערפל אחורי: הפנסים הקדמיים דולקים.
 פנסי ערפל קדמיים: הפנסים הקדמיים דולקים.

תאורת פנס ערפל

בעת נסיעה במזג אוויר סגרירי, כגון בגשם ובערפל, הפעל את פנסי הערפל הקדמיים כדי להבטיח ראות קדימה והפעל את פנסי הערפל האחוריים כדי להפוך את הרכב גלוי יותר לרכבים הבאים.

הפעלת פנסי ערפל

שים לב

כדי למנוע את פריקת מצבר ה-12V, אל תשאיר את האורות דולקים מעבר לדרוש כאשר המערכת ההיברידית אינה פועלת.

מתג פנס ערפל אחורי

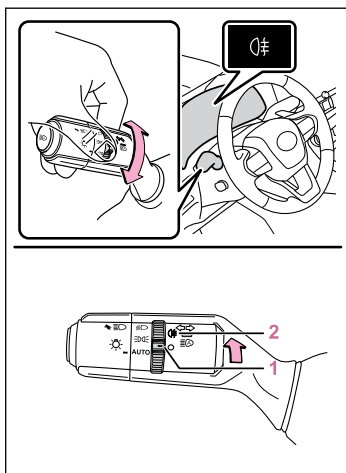

- 1 כיבוי פנס ערפל אחורי
 - 2 הדלקת פנס ערפל אחורי
- שחרור טבעת המתג מחזיר אותה למצב ☐ .
 הפעלה חוזרת של טבעת המתג מכבה את פנס הערפל האחורי.

מידע

ניתן להשתמש בפנסי הערפל כאשר הפנסים הקדמיים דולקים.

השמעת הצופר

לחץ על הסמל או בקרבתו.

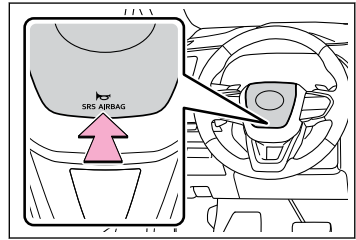

אזהרה ⚠

■ אמצעי זהירות לרכב פנאי שטח

- הקפד תמיד על כללי הזהירות הבאים על מנת להפחית למינימום סכנת פציעות חמורות או קטלניות או גרימת נזק לרכבך:
 - בזמן תאונת התהפכות, סיכוייך של נוסע שאינו חגור גבוהים משמעותית להייהרג מאשר נוסע החוגר חגורת בטיחות. לכן, על הנהג וכל הנוסעים לחגור תמיד את חגורות הבטיחות שלהם.
 - ככל שהדבר אפשרי, הימנע מפניות חדות או תמרונים פתאומיים.
 - הפעלה לא נכונה של רכב זה עלולה לגרום לאובדן שליטה, תאונה או התהפכות תוך גרימה לפציעות קשות ואף קטלניות.
 - העמסת מטענים בארגז על גג הרכב/גגון (אם קיים) תגרום למרכז כובד גבוה עוד יותר. הימנע ממהירויות גבוהות, התחלות נסיעה פתאומיות, בלימות פתע או תמרונים חזקים, אחרת, התוצאה עלולה להיות אובדן שליטה והתהפכות כתוצאה מהפעלה לא נכונה של רכב מסוג זה.
 - האט תמיד בנסיעה במשבי רוח צד. בגלל הפרופיל של הרכב ומרכז הכובד הגבוה יותר שלו, הוא רגיש יותר לרוחות צד בהשוואה למכונית נוסעים רגילה. האטת הרכב תאפשר לך שליטה טובה יותר בו.
 - אל תנהג לרוחב עליות תלולות. עדיפה נהיגה היישר מעלה או מטה. רכבך (או כל רכב שטח אחר) יכול לנטות הצידה (להתהפך) בקלות רבה יותר מאשר בנסיעה לפניים או לאחור.

אמצעי זהירות לרכב פנאי שטח

רכב זה שייך לקבוצת רכבי הפנאי-שטח ולו מרווח גחון גבוה יותר ומפשק צר יותר ביחס לגובה מרכז הכובד שלו על מנת לאפשר לו לבצע מגוון יישומי שטח.

תכונות רכב פנאי שטח

- מאפייני תכנון ספציפיים מקנים לו מרכז כובד גבוה יותר בהשוואה למכוניות נוסעים רגילות. תכונות המבנה והעיצוב של רכב זה גורמות לו להיות בעל נטיית התהפכות גבוהה יותר. לרכבי הפנאי-שטח יש נטיית התהפכות הגבוהה בצורה משמעותית בהשוואה לסוגי רכב אחרים.
- היתרון של מרווח גחון גבוה יותר הוא ראות טובה יותר של הכביש באופן המאפשר לך לצפות בעיות מראש.
- רכבים אלו אינם מתוכננים לבצע פניות באותן מהירויות כמו מכונית נוסעים רגילה, כפי שמכוניות ספורטיביות בעלות פרופיל נמוך אינן מתוכננות להפגין ביצועים משביעי רצון בתנאי שטח. לכן, פניות חדות במהירויות גבוהות עלולות לגרום להתהפכות.

נהיגת שטח

- כאשר אתה נוהג עם רכבך בשטח, אנא שים לב לאמצעי הזהירות הבאים על מנת להבטיח נהיגה מהנה ולסייע בסגירת האזורים לרכבי שטח.
- נהג ברכב רק באותם אזורים שבהם מורשים לנוע רכבי שטח.
- הקפד שלא לחדור לשטחים פרטיים. קבל את אישור הבעלים לפני שאתה נכנס לשטח פרטי.
- אל תיכנס לאזורים סגורים. כבד שערים, מחסומים ושילוט המגביל/מונע נסיעה.
- הישאר על כבישים קיימים. כאשר קיימים תנאי רטיבות, יש לשנות את טכניקת הנהיגה או להאט את הנסיעה במטרה למנוע נזק לכביש.
- הימנע מנהיגה על כבישים תלולים, חלקלקים ומשטחים אחרים, כגון חול, שבהם הצמיגים עלולים לאבד אחיזה. ייתכן שביצועי הרכב לא יהיו כמו אלה של רכבי כביש AWD על משטחים אלה.

אזהרה 

■ אמצעי זהירות בנסיעת שטח

- הקפד תמיד על כללי הזהירות הבאים על מנת להפחית למינימום סכנת פציעות חמורות או קטלניות או גרימת נזק לרכבך:
- בתנאי שטח – נהג בזהירות! אל תיטול סיכונים מיותרים על ידי נהיגה באזורים מסוכנים.
- בזמן נהיגת שטח, אל תחזיק את גלגל ההגה בחישוריו. דילוג חד עלול לזעזע/לטלטל את ההגה ולפצוע את ידיך. החזק את שתי הידיים, ובמיוחד את האגודלים, בטבעת החיצונית של גלגל ההגה.
- לאחר נהיגה בחול, בוץ, מים או שלג, בדוק מיידית את מידת יעילותם של הבלמים.
- לאחר נהיגה בתוך דשא גבוה, בוץ, סלעים, חול, מים וכד', בדוק שאין דשא, עשב, ניירות, מטליות, חול וכד' שנדבקו או נתפסו בתחתית המרכב. נקה חומרים שכאלו מגחון הרכב. אם נעשה שימוש ברכב כאשר חומרים שכאלו דבוקים לגחון המרכב, עלולות להיגרם תקלות או לפרוץ אש.
- בנהיגה בתנאי שטח או בשטחים משובשים, על תנהג במהירויות גבוהות, תקפוץ או תבצע פניות חזקות, תיתקל בעצמים וכד'. הדבר עלול לגרום לאובדן שליטה או התהפכות שתגרום לפציעות חמורות ואף קטלניות. אתה גם מסתכן בגרימת נזק למערכת מתלי הרכב והשלדה.

שים לב

■ כדי למנוע נזקי מים

נקוט בכל אמצעי הבטיחות על מנת להבטיח שלא ייגרמו נזקי מים לסוללה ההיברידיית, למערכת ההיברידיית או לרכיבים אחרים.

- מים החודרים לתא המנוע עלולים לגרום נזק חמור למערכת ההיברידיית.
- מים החודרים לתיבת ההילוכים ההיברידיית יגרמו להשחתת איכות תיבת ההילוכים. נורת ביקורת התקלות עלולה להידלק ולא ניתן יהיה לנסוע ברכב.
- המים יכולים לשטוף את משחת הסיכה מהמסבים, גרימת חלודה ותקלות טרם זמנן וכן לחדור לתיבת ההילוכים ההיברידיית תוך הפחתת איכויות הסיכה של גלגלי השיניים.

■ כאשר אתה נוהג דרך מים

אם אתה נוהג דרך מים, כמו למשל בזמן חציית שלולית, בדוק תחילה את עומק המים ואת מידת המוצקות של תחתית השלולית. נהג בזהירות והימנע ממים עמוקים.

■ בדיקה לאחר נהיגת שטח

- חול ובוץ המצטברים סביב תופי הבלימה וסביב דיסקות הבלימה עלולים להשפיע על יעילות הבלימה ולהסב נזק לרכיבי מערכת הבלמים.
- בצע תמיד בדיקה אחזקתית לאחר כל יום של נסיעות שטח שבמהלכו עברת דרך פני שטח קשים, חול, בוץ או מים.

תצורות נהיגה

ניתן לפעול בתצורות הנהיגה הבאות בהתאם לתנאי הנהיגה/השימוש.

מאפייני כל תצורות הנהיגה

כלי רכב ללא מערכת מתלים משתנה אדפטיבית:

■ תצורה רגילה

מתאימה בעת נסיעה בעיר, ליעילות צריכת דלק טובה, שקט ויכולת נסיעה.

■ תצורת נהיגה Eco

בניגוד לתצורה הרגילה, יצירת המומנט אטית יותר בעת לחיצה מלאה על דוושת ההאצה, פעולות מיזוג האוויר (חימום/קירור) מרוסנות, והנהיגה הופכת מתאימה לצריכת דלק משופרת.

■ תצורת ספורט

עוזרת להבטיח תחושת היגוי ותגובה של דוושת האצה על ידי שליטה במערכת ההיברידית ובתיבת ההילוכים. מתאימה לנהיגה ספורטיבית ומהנה, כמו בנהיגה בכבישים הרריים.

כלי רכב עם מערכת מתלים משתנה אדפטיבית:

■ תצורה רגילה/תצורה מותאמת

● תצורה רגילה

מתאימה בעת נסיעה בעיר, ליעילות צריכת דלק טובה, שקט ויכולת נסיעה.

● תצורת Custom

הנהיגה אפשרית על ידי הגדרת התפקוד הרצוי לבקרת קו ההינע, בקרת השלדה או פעולות מיזוג האוויר. ניתן לשנות את הגדרות המצב המותאם אישית רק בתצוגת ההתאמה האישית של מצב הנהיגה בתצוגה המרכזית.

■ תצורת נהיגה Eco

בניגוד לתצורה הרגילה בעת לחיצה מלאה על דוושת ההאצה, יצירת המומנט אטית יותר, פעולות מיזוג האוויר (חימום/קירור) מרוסנות, והנהיגה הופכת מתאימה לצריכת דלק משופרת.

■ תצורת ספורט

● תצורת ספורט S

באמצעות שליטה במערכת ההיברידית ובתיבת ההילוכים, מוגבר המומנט הנוצר בעת לחיצה על דוושת ההאצה. רצוי להפוך תצורה זו למתאימה למקרים בהם יש צורך בהאצה חזקה.

● תצורת ספורט S+

באמצעות שליטה במערכת ההיברידית ובתיבת ההילוכים, המומנט הנוצר בעת לחיצה על דוושת ההאצה מוגבר עוד יותר, ויציבות מצוינת מופקת באמצעות שליטה מקיפה על ההיגוי והמתלים. רצוי להפוך תצורה זו למתאימה לנהיגה ספורטיבית.

מידע

■ הפעלת מערכת מיזוג האוויר בתצורת נהיגה חסכונית

- בתצורת נהיגה חסכונית, מערכת מיזוג האוויר מפוקחת בצורה הבאה על מנת להקנות עדיפות לצריכת הדלק.
- מהירות המנוע ופעולת המדחס מפוקחות להגבלת הספק החימום/קירור
- מהירות המאוורר מוגבלת עם בחירתה של התצורה האוטומטית
- לשיפור ביצועי מיזוג האוויר, בצע את הפעולות הבאות.

- כוונן מהירות המאוורר
- כוונן הגדרת הטמפרטורה
- הפסקת תצורת הנהיגה החסכונית

Eco -

- כאשר תצורת הנהיגה מוגדרת לתצורת Eco, מערכת מיזוג האוויר עשויה לעבור אוטומטית לתצורת Eco. כדי לבטל את תצורת Eco, לחץ על [Eco heat/cool].

כלי רכב עם מערכת מתלים משתנה אדפטיבית

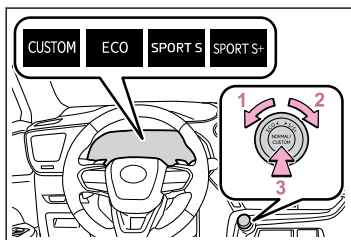

1 תצורת Eco

כאשר אינך בתצורת Eco, טובב את מתג בחירת תצורת הנהיגה שמאלה כדי לשנות את תצורת הנהיגה לתצורת Eco. מחוון תצורת Eco יוצג בצג המידע הרב תפקודי.

2 תצורת ספורט

● תצורת Sport S

כאשר אינך בתצורת Sport S, טובב את מתג בחירת תצורת הנהיגה ימינה כדי לשנות את תצורת הנהיגה לתצורת Sport S. מחוון תצורת Sport S יוצג בצג המידע הרב תפקודי.

● תצורת +Sport S

כאשר אתה נמצא בתצורת Sport S, טובב את מתג בחירת תצורת הנהיגה ימינה כדי לשנות את תצורת הנהיגה לתצורת Sport S+. מחוון תצורת +Sport S יוצג בצג המידע הרב תפקודי.

3 תצורה רגילה/מותאמת אישית

לחץ על המתג כדי לבחור תצורה הרגילה או תצורה מותאמת אישית. בכל פעם שלוחצים על המתג, המערכת משתנה בין תצורת Normal (רגילה) ותצורת Custom (התאמה אישית). כאשר נבחרת תצורת Custom, נורת הביקורת Custom נדלקת בצג המידע הרב תפקודי. אם המתג נלחץ בתצורת Eco או בתצורת ספורט, המערכת תחזור לתצורת Normal (רגילה).

החלפת תצורת נהיגה

כלי רכב ללא מערכת מתלים משתנה אדפטיבית

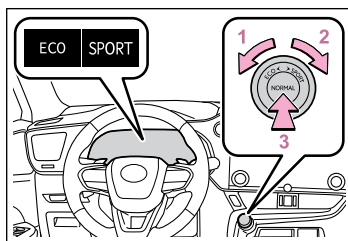

1 תצורת Eco

כאשר אינך בתצורת Eco, טובב את מתג בחירת תצורת הנהיגה שמאלה כדי לשנות את תצורת הנהיגה לתצורת Eco. מחוון תצורת Eco יוצג בצג המידע הרב תפקודי.

2 תצורת ספורט

כאשר אינך בתצורת Sport, טובב את מתג בחירת תצורת הנהיגה ימינה כדי לשנות את תצורת הנהיגה לתצורת Sport. מחוון תצורת Sport יוצג בצג המידע הרב תפקודי.

3 תצורה רגילה

לחץ על מתג בחירת תצורת הנהיגה כדי לשנות את תצורת הנהיגה לרגילה, כאשר תצורת Eco או תצורת Sport נבחרו.

תצורת עקיבה (רכבי AWD)

תצורת העקיבה היא מערכת המבצעת בקרה מובנית ל-AWD, מערכות בקרת הבלמים וכוח ההינע כדי לסייע לכוח ההינע בכבישים משובשים וכד'.
● לחץ על מתג תצורת העקיבה

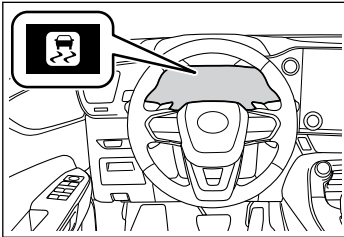
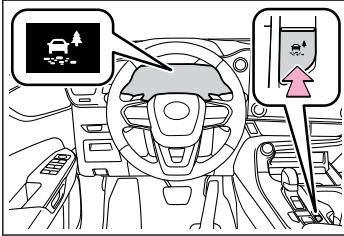

לחץ על מתג תצורת Trail, כדי להפעיל את תצורת Trail. נורת הביקורת של תצורת Trail תידלק בצג המידע הרב תפקודי. כדי לכבות את המערכת, לחץ שוב על מתג תצורת Trail. אם הגלגלים מסבסבים, מחוון ההחלקה מהבהב כדי לציין שתצורת העקיבה מבצעת שליטה על סבסוב הגלגלים.

מידע

- ביטול תצורת ספורט/מותאמת אישית
- בחר תצורת נהיגה אחרת. עם העברת מתג POWER למצב OFF, תצורת הספורט והתצורה המותאמת אישית מבטלות אוטומטית.
- תצורה רגילה ותצורת נהיגה Eco אינן מבטלות אוטומטית עד לבחירתה של תצורת נהיגה אחרת, אפילו אם מתג POWER במצב OFF.
- תצוגת המסך בצג המידע הרב תפקודי בהתאם לתצורת הנהיגה שנבחרה
- המחוננים המוצגים בצג המידע הרב תפקודי עשויים להשתנות בהתאם לתצורת הנהיגה שנבחרה.

קישורים

תכונות ותפקודים הניתנים להתאמה אישית (עמ' 548)

אזהרה ⚠

■ לפני השימוש בתצורת העקיבה

- הקפד ושים לב לאמצעי הזהירות הבאים. אי הקפדה על אמצעי הזהירות עלולה לגרום לתאונה בלתי צפויה.
- תצורת העקיבה נועדה לשימוש בעת נסיעה על כבישים משובשים.
- בדוק לפני הנסיעה שנורת הביקורת של תצורת העקיבה דולקת.
- תצורת העקיבה לא נועדה להרחיב את מגבלות הרכב. בדוק היטב את תנאי הדרך וסע בזהירות.

שים לב ⚠

■ על מנת להבטיח כי תצורת העקיבה פועלת כראוי

אל תעשה שימוש רציף בתצורת העקיבה למשך פרק זמן ממושך. תלוי בתנאי הנהיגה, העומס על חלקים קשורים גדל והמערכת עשויה שלא לפעול כראוי.

— קישורים —

החלפת תצורת נהיגה (עמ' 187)

מידע

■ תצורת עקיבה

- תצורת העקיבה שולטת ברכב כך שניתן להשתמש במירב כוח ההינע בעת נסיעה על כבישים משובשים. כתוצאה מכך, יעילות הדלק עלולה לרדת בהשוואה לנהיגה במצב בו תצורת העקיבה מנוטרלת.
- אם נעשה שימוש רציף בתצורת העקיבה למשך פרק זמן ממושך, תלוי בתנאי הנהיגה, העומס על חלקים קשורים גדל והמערכת עשויה שלא לפעול כראוי. במקרה זה, תוצג ההודעה "Traction Control Turned OFF" (בקרת המשיכה כבויה) בצג המידע הרב תפקודי. ההודעה ההודעה "Traction Control Turned OFF" תיעלם לאחר זמן קצר והמערכת תפעל כהלכה.
- **כאשר תצורת העקיבה מבוטלת**
במצבים הבאים, מבוטלת אוטומטית תצורת העקיבה, אפילו אם היא מופעלת.
 - כאשר משנים תצורת נהיגה
 - כאשר מפעילים מחדש את המערכת ההיברידית.
- **צלילים ורעידות בעת נהיגה בתצורת עקיבה**
כאשר מערכת העקיבה פועלת, עלול להתרחש כל אחד מהתנאים הבאים. אף אחד מהבאים אינו מצביע על קיומה של תקלה:
 - אתה עלול לחוש ברעידות דרך המרכב או מערכת ההיגוי.
 - רעש פעולה עשוי להישמע מתא המנוע
- **כאשר נורת החיווי של תצורת העקיבה אינה דולקת**
כאשר נורת החיווי של תצורת העקיבה אינה דולקת למרות שמתג תצורת העקיבה נלחץ, יתכן שהמערכת אינה תקינה. דאג מיידית לבדיקת הרכב במוסך מורשה, מומלץ בסוכנות משנה לקוסט.

הפעלת מערכת החזקת בלמים

מערכת הבלמים מחזיקה את הבלמים מופעלים כאשר ידית ההילוכים במצב D, S או N, עם המערכת מופעלת ודוושת הבלמים נלחצה לשם עצירת הרכב. המערכת משחררת את הבלמים כאשר דוושת ההאצה נלחצת עם ידית ההילוכים במצב D או S על מנת לאפשר תחילת נסיעה חלקה.

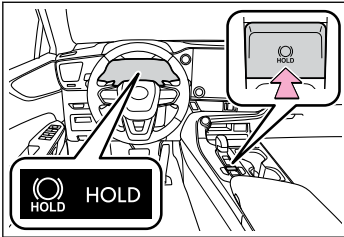

הפעל את מערכת החזקת הבלמים נורת הביקורת של היכון להחזקת בלמים (הירוקה) נדלקת. בעוד המערכת מחזיקה את הבלמים, נורת הביקורת של פעולת החזקת הבלמים (צהובה) נדלקת.

מערכת החזקת בלמים

אזהרה ⚠️

- כאשר הרכב בעלייה תלולה נקוט משנה זהירות כאשר נעשה שימוש במערכת הבלמים לאחיזה בעלייה תלולה. תפקוד אחיזת הבלמים עשויה שלא להחזיק את הרכב במצב זה.
- כאשר עוצרים על כביש חלק המערכת אינה יכולה לעצור את הרכב כאשר חורגים מכושר האחיזה של הצמיגים. אין להשתמש במערכת כאשר עוצרים על כביש חלק.

שים לב ⚠️

- כאשר מחנים את הרכב מערכת החזקת הבלמים לא נועדה לשימוש כאשר מחנים את הרכב לפרקי זמן ארוכים. העברת מתג Power למצב Off בעוד המערכת מחזיקה את הבלמים, הבלמים עלולים להשתחרר, דבר שיגרום לתזוזת הרכב. בעת הפעלת מתג Power, לחץ על דוושת הבלמים; העבר את ידית ההילוכים למצב P והפעל את בלם החניה.

קישורים

הפעלת בלם חניה (עמ' 154)
 נורת ביקורת-מערכת החזקת בלמים מופעלת (זמזם אזהרה) (עמ' 464)

מידע 

■ **כאשר בלם החניה מופעל אוטומטית בעוד המערכת מחזיקה את הבלמים**

לשחרור בלם החניה בצע את אחת מהפעולות הבאות.

● לחץ על דוושת ההאצה. (בלם החניה לא ישתחרר אוטומטית אם חגורת הבטיחות לא חגורה).

● הפעל את מתג בלם החניה עם דוושת בלמים לחוצה.

וודא שנורת ביקורת בלם החניה כבית.

■ **מתי יש צורך לבדוק את הרכב בידי מוסך מורשה, מומלץ מרכז שירות של לקסוס**

כאשר נורת ביקורת אחיזת הבלמים

(ירוקה) לא נדלקת אפילו כאשר מתג

החזקת הבלמים לחוץ ומתקיימים תנאי

הפעולה של מערכת החזקת הבלמים, יתכן

שיש תקלה במערכת. דאג לבדיקת הרכב

במוסך מורשה, מומלץ במרכז שירות של

לקסוס.

■ **אם מוצגת ההודעה Brake Hold Malfunction (תקלת החזרת בלמים) בצג המידע הרב תפקודי.**

יתכן שיש תקלה במערכת.

דאג מיידית לבדיקת הרכב במוסך מורשה,

מומלץ בסוכנות משנה לקסוס.

■ **הודעות וזמזמי אזהרה**

הודעות אזהרה וזמזמים משמשים כדי

לציין תקלות מערכת או כדי ליידע את הנהג

על הצורך לנקוט זהירות תוך כדי הנסיעה.

אם מוצגת הודעת האזהרה בצג המידע הרב

תפקודי, קרא את ההודעה ופעל על פי

ההוראות.

מידע 

■ **תנאי הפעולה של מערכת החזקת הבלמים**

מערכת החזקת הבלמים אינה ניתנת להפעלה בתנאים הבאים:

● דלת הנהג אינה סגורה.

● הנהג אינו חוגר חגורת בטיחות.

● בלם החניה מופעל.

אם מאותר אחד מהמצבים שתוארו לעיל

כאשר תפקוד החזקת הבלמים מופעל,

המערכת תנוטרל ותיכבה נורת המתנת

המוכנות (Stand-by) של החזקת הבלמים.

בנוסף, אם מאותר אחד מהמצבים הבאים

בעוד המערכת מחזיקה את הבלמים,

יישמע זמזם אזהרה ותוצג הודעה בצג

המידע הרב תפקודי. אז יופעל בלם החניה

בצורה אוטומטית.

■ **תפקוד החזקת בלמים**

● אם משאירים את דוושת הבלמים

משוחררת לפרק זמן של כ- 3 דקות

לאחר שהמערכת התחילה להחזיק את

הבלמים, בלם החניה יופעל אוטומטית.

במקרה זה, יישמע זמזם אזהרה ותוצג

הודעה בצג המידע הרב תפקודי.

● תפקוד החזקת הבלמים עשוי שלא

להחזיק את הרכב כאשר זה בעליה

תלולה. במצב זה, יהיה על הנהג

להפעיל בעצמו את הבלמים. יישמע

זמזם ותוצג הודעה בצג המידע הרב

תפקודי כדי ליידע את הנהג על מצב

זה. אם מוצגת הודעת האזהרה בצג

המידע הרב תפקודי, קרא את ההודעה

ופעל על פי ההוראות.

● לניתוק המערכת בעודה מחזיקה את

הבלמים; לחץ בחוזקה על דוושת

הבלמים ולחץ שוב על הלחצן.

● כאשר אינך רוצה שבלם החניה יפעל

אוטומטית, לחץ והחזק את מתג

החזקת הבלמים עד שמחוון ההמתנה

(ירוק) נכבה, ולאחר מכן העבר את מתג

POWER למצב OFF.

- 4-1 הגדרות מועדפות**
 ההגדרות שלי194
- 4-2 התאמת תנוחת הנהיגה המועדפת**
 כניסה ויציאה קלה (מערכת גישה קלה חשמלית)195
 שמירה/אחזור/מחיקה של תנוחת נהיגה196
- 4-3 התאמת הטמפרטורה/הסביבה בתוך הרכב**
 ניתן לשמור על מצב נוח מבלי לכוונן כל מערכת (Lexus Climate Concierge) (שומר סף של לקסוס)199
 בקרות מערכת מיזוג האוויר200
 גלגל הגה מחומם207
 מחממי מושבים208
 מאווררי מושבים209
 חלון גג209
- 4-4 תאורת פנים**
 תאורת פנים212
- 4-5 שימוש באמצעי האחסון**
 מיקום אמצעי האחסון216
 תפקודי נוחות פנים220
- 4-6 השימוש בתא המטען**
 ווי מטען229
 ווי רשת מטען229
 ווים לתליית שקיות קניה230
 משטח רצפת מטען230
 אחסון כיסוי מטען231

ההגדרות שלי

על ידי זיהוי אדם באמצעות התקן, כגון מפתח אלקטרוני, ניתן לזכור את תנוחת הנהיגה והגדרות הרכב שנרשמו עבור אותו נהג כאשר נכנסים לרכב. על ידי הקצאת התקן אימות לנהג מראש, הנהג יכול להיכנס לרכב עם ההגדרות המועדפות עליו. ניתן להקליט הגדרות עבור עד 3 התקנים באמצעות My settings (ההגדרות שלי). לפרטים כיצד להקצות/למחוק מפתחות אלקטרוניים, להגדיר שמות התקנים, לבצע אתחול, לשנות מנהלי התקנים באופן ידני או למחוק מנהל התקן, עיין ב"הוראות ההפעלה של מערכת המולטימדיה".

■ סוגי התקני אימות שהוקצו

ניתן לזהות אדם באמצעות התקני האימות הבאים.

● מפתח אלקטרוני

אדם מזהה כאשר מערכת הכניסה וההתנעה החכמות מזהות את המפתח האלקטרוני שלו.

● התקן Bluetooth

ניתן לזהות אדם אם אותו נתקן בלוטות' ששימש כדיבורית בפעם האחרונה שהאדם נכנס לרכב, מחובר למערכת השמע.

■ תפקודים שמורים בזיכרון

כאשר אדם מזהה מהתקן אימות, ההגדרות עבור התפקודים הבאים מאוחזרים.

● אחזור תנוחת ישיבה באמצעות תפקוד האחזור מהזיכרון*

לאחר זיהוי אדם, תנוחת הנהיגה שנקבעה בעת השלמת הנהיגה בפעם האחרונה, מאוחזרת כאשר מתבצעת הפעולה הבאה. נעילת הדלתות משוחררת והדלתות נפתחות באמצעות מערכת הכניסה וההתנעה החכמה או השלט רחוק האלחוטי.

● תצוגת מחוונים, צג עילי* וצג מידע רב תפקודי*¹

כאשר אדם מזהה, הגדרות הרכב ששימשו כאשר מתג POWER הועבר למצב OFF לאחרונה, מאוחזרות.

● הגדרות שניתן להגדיר באמצעות התצוגה המרכזית*¹

כאשר אדם מזהה, הגדרות הרכב ששימשו כאשר מתג POWER הועבר למצב OFF לאחרונה, מאוחזרות.

● תפקוד תמיכה בנהיגה בטוחה*¹

*: אם קיים

*1: חלק מההגדרות אינן נכללות

כאשר אדם מזהה, הגדרות הרכב ששימשו כאשר מתג POWER הועבר למצב OFF לאחרונה, מאוחזרות.

מידע 

הפעלת מערכת הגישה הקלה החשמלית

בעת יציאה מהרכב, ייתכן שמערכת הגישה הקלה החשמלית לא תפעל אם המושב כבר קרוב למצב האחורי ביותר וכד'.

תפקוד מניעת היתפסות

בזמן שמערכת הגישה הקלה החשמלית פועלת, אם חפץ נתקע מאחורי המושב הקדמי, המושב הקדמי ייעצר ואז יזוז מעט קדימה. כאשר תפקוד ההגנה מפני חסימה פועל, המושב נעצר במיקום שונה ממיקום המושב המוגדר. בדוק את מיקום המושב.

קישורים

תכונות ותפקודים הניתנים להתאמה אישית (עמ' 548)

כניסה ויציאה קלה (מערכת גישה קלה חשמלית)

אזהרה 

לעולם אל תשתמש בשום חלק מגופך במכוון כדי להפעיל את תפקוד מניעת ההיתפסות.

לאחר שבוצעו כל הפעולות הבאות, המושב וגלגל ההגה מתכוונים אוטומטית למצב המאפשר לנהג להיכנס ולצאת בקלות מהרכב.

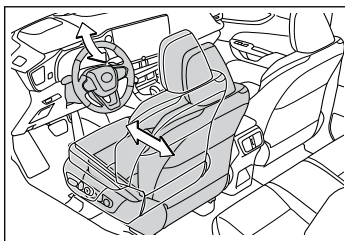

- ידית ההילוכים הועברה למצב P.
- מתג Power לא הועבר למצב Off.
- שוחררה חגורת הבטיחות של הנהג.

- כאשר בוצע אחד מהבאים, מושב הנהג וגלגל ההגה חוזרים אוטומטית למיקומם המקורי.
- מתג Power מועבר למצב ACCESSORY או ON.
- נחגרה חגורת הבטיחות של הנהג.

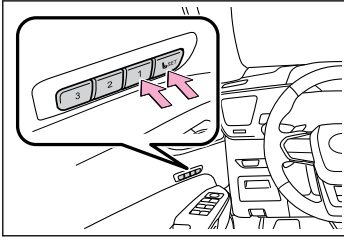

שמירה/אחזור/מחיקה של תנוחת נהיגה*

יתכן שזו מתאימה אוטומטית את מיקומי מושב הנהג, גלגל ההגה, מראות הצד החיצוניות והצג העילי* כדי להקל את הכניסה והיציאה מהרכב או כדי להתאים להעדפותיך.

ניתן לשמור עד 3 תנוחות נהיגה שונות עבור כל אחד מהנהגים והאורחים שנשמרו ב"הגדרות שלי". כאשר הקצאת מפתח אלקטרוני (כולל מפתח כרטיס) נשמרת עבור "ההגדרות שלי", ניתן לאחזר את תנוחת הנהיגה של כל נהג (תפקוד אחזור מהזיכרון).

מידע

■ ניתן לשמור בזיכרון את תנוחות המושב ניתן לשמור בזיכרון את התנוחות המכוונות השונות למעט זו של מתג כוונון תמיכת המותניים.

■ על מנת להשתמש נכונה בתפקוד זיכרון תנוחת הישיבה

אם מיקום אחד המושבים נמצא באחד הקצוות שלו והמושב מופעל באותו הכיוון, המיקום השמור בזיכרון עשוי להיות מעט שונה בעת האיחזור.

מידע

■ שימוש במערכת הבקרה הקולית*

ניתן לבצע את הפעולות הבאות באמצעות מערכת הבקרה הקולית:

- שמירה של תנוחת נהיגה
- החזרת תנוחת נהיגה (רק כאשר ידית ההילוכים במצב P)

לפרטים, ראה בחוברת "הוראות הפעלה של מערכת המולטימדיה".

אזהרה

נקוט משנה זהירות במהלך כוונון המושב כך שזה לא יפגע בנוסע היושב מאחור או ימחץ את גופך כנגד גלגל ההגה.

שמירת תנוחת נהיגה בזיכרון (תפקוד זיכרון תנוחה)

- 1 בדוק שידית ההילוכים במצב P.
 - 2 העבר את מתג Power למצב ON.
 - 3 כוונן את מושב הנהג, גלגל ההגה, המראה הפנימית והצג העילי* למצבים הרצויים.
 - 4 תוך כדי לחיצה על לחצן "SET", או בתוך 3 שניות לאחר הלחיצה על לחצן "SET", לחץ על לחצן 1, 2 או 3 עד להישמע הזמזם.
- אם כבר נשמרה תנוחת נהיגה בלחצן שנבחר, התנוחה שנשמרה קודם לכן תידרס.*
אם קיים:

מידע

לעצירת פעולת איחזור המיקום במצב ביניים

בצע את הפעולות הבאות:

- לחץ על לחצן "SET".
- לחץ על לחצן "1", "2" או "3".
- הפעל את אחד ממתגי לכוונון המושב (מבטל רק את אחזור מצב המושב).
- הפעל את מתג בקרת הזווית ומרחק גלגל ההגה (מבטל רק את אחזור מצב גלגל ההגה).

הפעלת זיכרון תנוחת הנהיגה לאחר סגירת (Off) מתג Power

מצבי מושב השמורים בזיכרון ניתנים להפעלה עד 180 שניות לאחר פתיחת דלת הנהג ו-60 שניות נוספות לאחר סגירתה חזרה.

כאשר לא ניתן לאחזר את מיקום המושב הרשום (שבזיכרון)

במצבים מסוימים יתכן שלא ניתן יהיה לאחזר את מיקום המושב כאשר מיקום המושב רשום (בזיכרון) בטווח מסוים. לפרטים, צור קשר עם מוסך מורשה, מומלץ עם סוכנות משנה לקסוס.

תפקוד מניעת היתפסות

בזמן שתנוחת הנהיגה מאוחזרת או שמערכת הגישה הקלה החשמלית פועלת, אם חפץ נתקע מאחורי המושב הקדמי, המושב הקדמי ייעצר ואז יזוז מעט קדימה. כאשר תפקוד ההגנה מפני חסימה פועל, המושב נעצר במיקום שונה ממיקום המושב המוגדר. בדוק את מיקום המושב.

אחזור תנוחת נהיגה

הקפד על כך שמשענת ראש לא תהיה במגע עם התקרה או עם סוכך שמש.

אחזור תנוחת נהיגה (תפקוד אחזור תנוחה)

אזהרה

לעולם אל תשתמש בשום חלק מגופך במכוון כדי להפעיל את תפקוד מניעת היתפסות.

- 1 בדוק שידית ההילוכים במצב P.
- 2 העבר את מתג Power למצב ON.
- 3 לחץ על אחד הלחצנים עבור תנוחת הנהיגה שברצונך לאחזר, עד להישמע הזמזם.

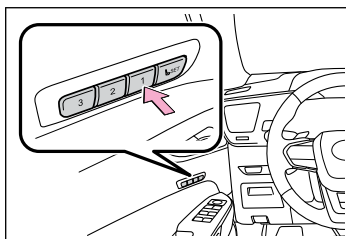

אחזור תנוחת הנהיגה השמורה למפתח אלקטרוני (תפקוד איחזור זיכרון)

ניתן לאחזר את תנוחת הנהיגה באופן אוטומטי עבור כל נהג רשום, על ידי רישום הקצאות מפתח אלקטרוני ב"הגדרות שלי".

⚠ אזהרה

לעולם אל תשתמש בשום חלק מגופך במכוון כדי להפעיל את תפקוד מניעת ההיתפסות.

- 1 שא רק את המפתח שהוקצה ונשמר ב"הגדרות שלי", ולאחר מכן שחרר נעילה ופתח את דלת הנהג באמצעות מערכת הכניסה וההתנעה החכמה או השלט רחוק האלחוטי. תנוחת הנהיגה מלבד גלגל ההגה תנוע למצב השמור. עם זאת, המושב יעבור למיקום מעט מאחורי המיקום השמור על מנת להקל את הכניסה לרכב. אם תנוחת הנהיגה נמצאת במיקום שכבר נשמר בזיכרון, המושב לא יזוז.
- 2 העבר את מתג Power למצב ACC או ON. המושב וגלגל ההגה (רק כאשר מתג POWER במצב ON) ינועו למיקום השמור.

מידע

■ **תפקוד מניעת ההיתפסות**
 בזמן שתנוחת הנהיגה מאוחזרת או שמערכת הגישה הקלה החשמלית פועלת, אם חפץ נתקע מאחורי המושב הקדמי, המושב הקדמי ייעצר ואז יזוז מעט קדימה. כאשר תפקוד ההגנה מפני חסימה פועל, המושב נעצר במיקום שונה ממיקום המושב המוגדר. בדוק את מיקום המושב.

■ **אחזור תנוחת נהיגה**
 הקפד על כך שמשענת ראש לא תהיה במגע עם התקרה או עם סוכך שמש.

רישום מצב נהיגה למפתח אלקטרוני (כולל מפתח כרטיס) (תפקוד איחזור זיכרון)

ניתן לאחזר את תנוחת הנהיגה באופן אוטומטי עבור כל נהג רשום, על ידי רישום הקצאות מפתח אלקטרוני ב"הגדרות שלי".
 כאשר מצב ידית ההילוכים משתנה למצב P לאחר נסיעה ברכב, תנוחת הנהיגה הנוכחית תישמר.

ביטול מצב נהיגה למפתח אלקטרוני (כולל מפתח כרטיס) (תפקוד איחזור זיכרון)

ניתן לאחזר את תנוחת הנהיגה באופן אוטומטי עבור כל נהג רשום, על ידי רישום הקצאות מפתח אלקטרוני ב"הגדרות שלי".
 אתחל את ההגדרות הנהג השמורות ב"הגדרות שלי".

- מחמם גלגל הגה ← עמ' 207
- הפעלת גלגל ההגה המחומם מתבצעת אוטומטית בהתאם להגדרת הטמפרטורה של מערכת מיזוג האוויר, הטמפרטורה בחוץ וכד'.
- *: אם קיים

מידע

- **תפקודי זיהוי נוסעים**
- כאשר מתגלה נוסע במושב הנוסע הקדמי, המחמם ומאוורר המושב יפעלו אוטומטית.
- כאשר מתג מחמם המושבים/מאוורר המושב מוגדר ל-AUTO, תפקוד גילוי הנוסע לא יפעל.
- **פעולת חימום המושבים האחוריים (כלי רכב עם מחממי מושבים אחוריים)**
- מחממי המושבים האחוריים אינם מפוקחים על ידי שומר סף מיזוג האוויר של לקסוס.

ניתן לשמור על מצב נוח מבלי לכוונן כל מערכת (Lexus Climate Concierge) (שומר סף של לקסוס)

הפעלת מחממי המושבים ומאווררי המושבים של המושבים הקדמיים וההגה המחומם, מתבצעת אוטומטית לפי הגדרת הטמפרטורה של מערכת מיזוג האוויר, הטמפרטורה החיצונית, הטמפרטורה בתוך הרכב, וכד'*

Lexus Climate Concierge (שומר סף הסביבה של לקסוס)

מערכת Lexus Climate Concierge פועלת בשילוב עם [AUTO] של מערכת מיזוג האוויר.

- 1 בחר במתג מסך האפשרויות.
← עמ' 202
- 2 בחר במתג [Climate concierge].
- 3 הצב את מתג [AUTO] במצב ON.

תפקודים הניתנים לשליטה אוטומטית

- מערכת מיזוג אוויר אוטומטית
← עמ' 200
- הפעלת מערכת מיזוג האוויר מתבצעת באופן אוטומטי בהתאם להגדרת הטמפרטורה בצד הנהג/צד הנוסע הקדמי.
- מחממי מושבים ← עמ' 208
- הפעלת מחממי המושבים מתבצעת אוטומטית בהתאם להגדרת הטמפרטורה בצד הנהג/צד הנוסע הקדמי.
- הפעולה תשתנה אוטומטית בין מחממי המושבים ומאווררי המושבים לפי הגדרת הטמפרטורה של מערכת מיזוג האוויר, הטמפרטורה בחוץ וכד'.
- מאווררי מושבים ← עמ' 209
- הפעלת מאווררי המושבים מתבצעת אוטומטית בהתאם להגדרת הטמפרטורה בצד הנהג/צד הנוסע הקדמי.
- הפעולה תשתנה אוטומטית בין מחממי המושבים ומאווררי המושבים לפי הגדרת הטמפרטורה של מערכת מיזוג האוויר, הטמפרטורה בחוץ וכד'.

בקורות מערכת מיזוג האוויר

פתחי האוויר ומהירות המאוורר מתכווננים אוטומטית בהתאם לטמפרטורה הנבחרת. בנוסף, מיקומי הצג והלחצנים ישתנה בהתאם לסוג המערכת.

שים לב ⚠

אין להשאיר את מערכת מיזוג האוויר פעילה (ON) לפרקי זמן הארוכים מהנדרש כאשר המערכת ההיברידית אינה פועלת.

מידע

■ חימום

- בתצורת HV, מנוע הבנזין עשוי לפעול על מנת לפנות חום מנוזל קירור המנוע דרך המחמם.
- בתצורת EV או EV/HV, החימום נעשה באמצעות מערכת משאבת חום. כשהטמפרטורה החיצונית נמוכה או שיוורד שלג, בהשוואה לכלי רכב רגילים, החימום עלול להיות פחות יעיל ועלול שלא לצאת אוויר חם.
- כאשר מחליף החום החיצוני מכוסה קרח, מהירות המאוורר יורדת ויתכן שיהיה קשה לחמם את פנים הרכב. אולם אין בכך משום תקלה. במצב זה, טמפרטורת האוויר מפתחי האוויר עלולה שלא להשתנות למרות שהגדרת הטמפרטורה גבוהה יותר.
- עם הפעלת [AUTO], החימום מבוקר מיטבית. לכן, יתכן שלא יושגו ביצועי החימום המוגדרים אפילו אם מגבירים את הגדרת מהירות המאוורר.

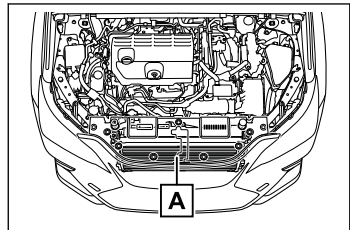

[A] מחליף החום החיצוני

מידע

- במצבים הבאים, בתצורת EV מנוע הבנזין עשוי לפעול על מנת לפנות חום מנוזל קירור המנוע דרך המחמם.
- הטמפרטורה החיצונית היא כ-10°C- או נמוכה יותר.
- מתג מסיר האדים של השמשה הקדמית פועל
- טיפות מים במהלך הפעולה של מיזוג האוויר

מחליף החום החיצוני, המצבר (אקומולטור) וצנרת מיזוג האוויר עלולים לגרום לעיבוי או שעלול להיווצר קרח. במהלך או לאחר פעולת מיזוג האוויר, עלולות ליפול טיפות מים מהרכב. אולם אין בכך משום תקלה.

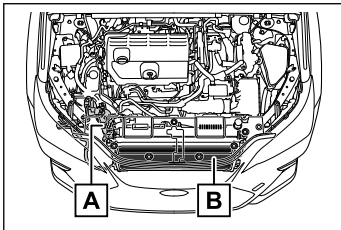

[A] מצבר (אקומולטור)

[B] מחליף החום החיצוני

■ בנטיעה על כבישים מאובקים

סגור את כל החלונות. אם אבק העולה מנסיעת הרכב עדיין נשאב לתוכו לאחר סגירת החלונות, מומלץ שבוור כניסת האוויר יוצב על מצב אוויר חיצוני ושבוור מהירות המאוורר יוצב על כל מצב, למעט "OFF".

■ כאשר הטמפרטורה החיצונית יורדת קרוב ל-0°C

תפקוד הסרת הלחות עשוי שלא לפעול אפילו כאשר מתג [A/C] לחוץ.

שים לב ⚠️

חיישן לחות ■

● על מנת להסיר אדים מהשמשה הקדמית, מותקן חיישן המנטר את הטמפרטורה של השמשה הקדמית, הלחות הסביבתית וכד'.

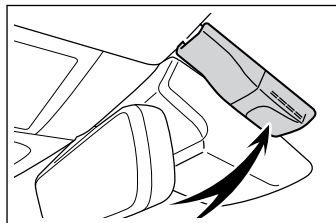

● פעל על פי נקודות אלו כדי למנוע גרימת נזק לחיישן:

- אין לפרק את החיישן
- אל תרסס חומר ניקוי חלונות על החיישן ואל תחשוף אותו לחבטות חזקות
- אל תדביק דבר כלשהו על החיישן

— **קישורים** —

תכונות ותפקודים הניתנים להתאמה אישית (עמ' 548)

מידע 📄

■ **ריחות אוורור ומיזוג אוויר**

● כדי לאפשר כניסת אוויר חיצוני פנימה, הגדר את מערכת מיזוג האוויר למצב אוויר חיצוני.

● במהלך שימוש, ריחות שונים מתוך הרכב ומחוצה לו עשויים לחדור לתוך הרכב ולהצטבר במערכת מיזוג האוויר. אלו עלולים לגרום לריחות הנפלטים מפתחי האוויר.

● להפחתת הפוטנציאל של הופעתם של ריחות:

- מומלץ להעביר את מערכת מיזוג האוויר לתצורת אוויר חיצוני בטרם עצירת הרכב והדממת המנוע.
- את מועד התחלת הפעולה של המאוורר ניתן להשהות לפרק זמן קצר מיד לאחר הפעלתה של מערכת מיזוג האוויר בתצורה אוטומטית.
- בזמן חניה, המערכת עוברת אוטומטית לתצורת אספקה של אוויר חיצוני על מנת לעודד סחרור אוויר טוב יותר בתוך הרכב, תוך שיוע במניעת ריחות העלולים להופיע עם התנועת הרכב.

■ **החלפת יציאת אוויר מפתחי האוויר במצב אוטומטי**

במצב אוטומטי, אם חיישן הלחות מאתר אדים בחלק הפנימי של השמשה, שליטת יציאת האוויר מהפתחים תפעל אוטומטית כדי להסיא את האדים מהשמשה הקדמית.

■ **השימוש במערכת הבקרה הקולית**

מערכת מיזוג אוויר ניתנת להפעלה באמצעות פקודות קוליות. לפרטים, עיין ב"הוראות ההפעלה של מערכת המולטימדיה"

■ **התאמה אישית**

ניתן להגדיר תפקודים המקושרים לתצורה אוטומטית (כאשר מתג [AUTO] פועל) באמצעות [Vehicle Customise] (התאמה אישית של הרכב) בתצוגה המרכזית.

מתג מסך האפשרויות

דגם צג מרכזי 14 אינץ' ◀

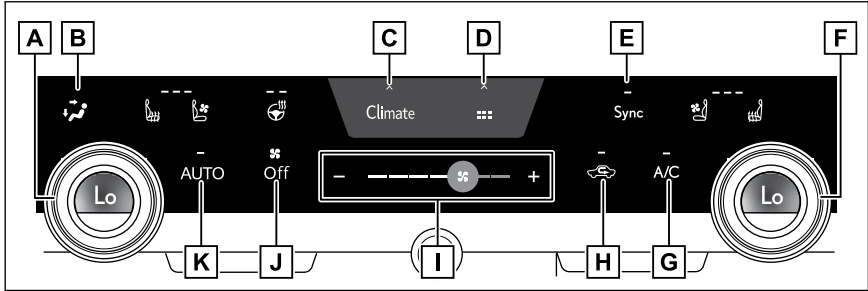

- [A] מתג בקרת טמפרטורה, צד שמאל
- [B] מתג בקרת תצורת זרימת האוויר
- [C] מתג מסך האפשרויות
- [D] מתג מסך קיצורים
בחר כדי להציג סמלי קיצור עבור תפקודים שונים.
- [E] מתג [SYNC]
- [F] מתג בקרת טמפרטורה, צד ימין
- [G] מתג [A/C] (מיזוג אוויר)
- [H] מתג תצורת אוויר חיצוני/מסוחרר
- [I] מתג בקרת מהירות המאוורר
- [J] מתג [OFF]
- [K] מתג [AUTO]

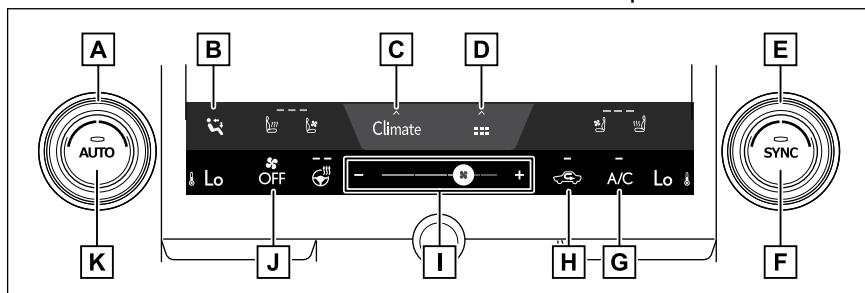

- [A] מתג בקרת טמפרטורה, צד שמאל
- [B] מתג בקרת תצורת זרימת האוויר
- [C] מתג מסך האפשרויות
- [D] מתג מסך קיצורים
בחר כדי להציג סמלי קיצור עבור תפקודים שונים.
- [E] מתג בקרת טמפרטורה, צד ימין
- [F] מתג [SYNC]
- [G] מתג [A/C] (מיזוג אוויר)
- [H] מתג תצורת אוויר חיצוני/מסוחרר
- [I] מתג בקרת מהירות המאוורר
- [J] מתג [OFF]
- [K] מתג [AUTO]

כוונון הטמפרטורה

טובב את בורר בקרת הטמפרטורה ימינה להגברת הטמפרטורה ושמאלה להפחתתה. כאשר המחווון במתג [SYNC] דולק, הגדרת הטמפרטורה בצד הנוסע הקדמי תתאים להגדרה של צד הנהג. כאשר המחווון במתג [SYNC] כבוי, הפעלת מתג [SYNC] תדליק את המחווון במתג [SYNC] והגדרת הטמפרטורה לצד הנוסע הקדמי תהפוך להיות זהה לזו של צד הנהג. כאשר מתג כוונן הטמפרטורה בצד הנוסע הקדמי מופעל, המחווון במתג [SYNC] יכבה, וניתן יהיה להגדיר את הטמפרטורה לצד הנוסע הקדמי. כאשר המחווון במתג [A/C] כבוי, ניתן להשתמש במפוח ובמחמם.

הגדרת מהירות המאוורר

כדי להגביר את מהירות המאוורר, בחר במתג כוונן מהירות המאוורר [+]. או החלק את הסמל של מתג כוונן מהירות המאוורר ימינה. כדי להקטין את מהירות המאוורר, בחר במתג כוונן מהירות המאוורר [-]. או החלק את הסמל של מתג כוונן מהירות המאוורר שמאלה. כדי לכבות את המאוורר בחר במתג [OFF].

שינוי תצורת זרימת האוויר

בחר במתג בקרת תצורת זרימת האוויר. זרימת האוויר משתנה בכל פעם שהמתג נבחר. פתחי האוויר והספיקה משתנים בהתאם לתצורת זרימת האוויר שנבחרה.

זרימת אוויר לגוף עליון



זרימת אוויר לגוף תחתון ורגליים



זרימת אוויר לרגליים



זרימת אוויר לרגליים ומפשירי שמשה קדמית פועלים



מידע

■ מיקום פתחי האוויר

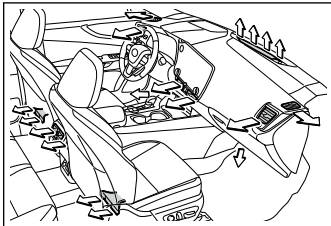

מידע

פעולת בקרת זרימת אוויר אוטומטית במטרה לשמור על פנים רכב נוח, יתכן שיוזרם אוויר למושבים ללא נוסעים מיד לאחר הפעלת המערכת ההיברידיית ובזמנים אחרים, תלוי בטמפרטורה החיצונית.

לאחר הפעלת המערכת ההיברידיית, אם הנוסעים נעים בתוך פנים הרכב או נכנסים/יוצאים מהרכב, המערכת אינה יכולה לאתר במדויק את נוכחות הנוסעים ובקרת זרימת האוויר האוטומטית לא תפעל.

הפעלת זרימת אוויר ידנית

אפילו אם התפקוד הועבר ידנית להכוונת זרימת אוויר למושבים הקדמיים בלבד, כאשר המושבים האחוריים בשימוש, יתכן ותתבצע הכוונת זרימת האוויר לכל המושבים.

הגדרת מהירות המאוורר בתצורה אוטומטית

כאשר מתג [AUTO] פועל, ניתן לכוון את מהירות המאוורר המותאמת אוטומטית כך שתתאים להעדפתך.

1 בחר את מתג אפשרויות מערכת מיזוג האוויר.

2 בחר [FAST/ECO].

● [FAST]: השתמש באפשרות זו כדי לחוש במהירות בהשפעות מערכת המיזוג

● [NORMAL]: בקרה רגילה

● [ECO]: השתמש באפשרות זו כדי לשפר את צריכת הדלק במהלך פעולת מערכת מיזוג האוויר

החלפה בין תצורות אוויר חיצוני לאוויר מסוחרר

מומלץ לשנות את תצורת האוויר באופן זמני למצב אוויר מסוחרר כדי למנוע כניסת אוויר מזוהם לרכב, כמו במנהרה או בתנועה כבדה, וכדי לסייע בקירור פנים הרכב כאשר טמפרטורת האוויר החיצונית גבוהה.

בחר במתג תצורת אוויר חיצוני/מסוחרר. תצורת האוויר משתנה בין אוויר חיצוני לאוויר מסוחרר בכל פעם שהמתג נבחר. כאשר נבחרת תצורת אוויר מסוחרר, דולק חייווי הביקורת במתג אוויר חיצוני/מסוחרר. תצורת האוויר עשוי להשתנות אוטומטית בהתאם להגדרת הטמפרטורה, הטמפרטורה בתוך הרכב וכד'.

תצורת זרימת אוויר מרוכזת למושב קדמי (S-FLOW)

תפקוד זה מפקח אוטומטית על זרימת האוויר של מיזוג האוויר כך שניתנת עדפויות למושבים הקדמיים.

מיזוג אוויר לא נחוץ מופסק, על מנת לחסוך בצריכת הדלק.

תצורת זרימת אוויר מרוכזת למושבים הקדמיים פועלת במצבים הבאים.

● לא מאותרים נוסעים במושבים האחוריים.

● מסיר האדים של השמשה הקדמית אינו פועל.

בתצורה של זרימת אוויר מרוכזת למושבים הקדמיים, כיוון זרימת האוויר למושבים הקדמיים בלבד ולכל המושבים ניתן לשינוי באמצעות הפעלת המתג. כאשר התצורה הופעלה ידנית, מפסיקה לפעול בקרת זרימת האוויר האוטומטית.

1 בחר במתג מסך האפשרויות.

2 בחר מתג [S-Flow].

● נורת הביקורת דולקת: זרימת אוויר למושבים הקדמיים בלבד

● נורת ביקורת כבויה: זרימת אוויר לכל המושבים

קירור מהיר של פנים הרכב (Max cool)

- 1 כחך במתג מסך קיצורים. כחך [Max cool] מופעל, על מנת לקרר את פנים הרכב במהירות, ההגדרות של מערכת מיזוג האוויר ישתנו מיד.
- 2 בחר במתג [Max cool].
- הגדרת הטמפרטורה של מערכת מיזוג האוויר תוגדר ל-[LO] והמתג [AUTO] יופעל.
- מאווררי המושב יוגדרו ל-Hi. (כלי רכב עם מאווררי מושב)
- במצב הבא, גלגל ההגה המחומם יוגדר ל-[AUTO].
- כאשר [Climate concierge] מופעל במצבים הבאים, חיימום מושב הנוסע הקדמי יוגדר ל-[AUTO].
- כאשר [Climate concierge] מופעל כאשר המחווון במתג [SYNC] דולק, הגדרת הטמפרטורה בצד הנוסע הקדמי תותאם גם לאפשרות [Lo].

חימום מהיר של פנים הרכב (Max heat)

- 1 כחך [Max heat] מופעל, על מנת לחמם את פנים הרכב במהירות, ההגדרות של מערכת מיזוג האוויר ישתנו מיד.
- 2 בחר במתג [Max heat].
- הגדרת הטמפרטורה של מערכת מיזוג האוויר תוגדר ל-[Hi] והמתג [AUTO] יופעל.
- מחממי המושבים יוגדרו למצב Hi.
- גלגל ההגה המחומם יוגדר למצב Hi.
- במצבים הבאים, חיימום מושב הנוסע הקדמי יוגדר ל-[AUTO].
- כאשר [Climate concierge] מופעל כאשר המערכת קובעת שנוסע נמצא במושב הנוסע הקדמי
- כאשר המחווון במתג [SYNC] דולק, הגדרת הטמפרטורה בצד הנוסע הקדמי תותאם גם לאפשרות [Hi].

מידע 	
<input type="checkbox"/>	[Max cool] (קירור מרבי)
<input type="radio"/>	לא ניתן להשתמש במתג [Max Cool] כדי לכבות את ההגדרה.
<input type="radio"/>	לאחר הפעלת מתג [Max cool], ניתן לכוונן את הגדרת הטמפרטורה באמצעות מתגי בקרת הטמפרטורה של מערכת מיזוג האוויר.
<input type="radio"/>	כאשר אפשרות [Climate Concierge] פועלת, אם מתג [AUTO] מופעל, מחממי המושבים ומאווררי המושבים של המושבים הקדמיים וגלגל ההגה המחומם יופעלו אוטומטית בהתאם להגדרת הטמפרטורה*.
<input type="radio"/>	ניתן גם להתאים כל תפקוד להגדרה הרצויה.

מידע 	
<input type="checkbox"/>	[Max heat] (חימום מרבי)
<input type="radio"/>	לא ניתן להשתמש במתג [Max heat] כדי לכבות את ההגדרה.
<input type="radio"/>	לאחר הפעלת מתג [Max heat], ניתן לכוונן את הגדרת הטמפרטורה באמצעות מתגי בקרת הטמפרטורה של מערכת מיזוג האוויר.
<input type="radio"/>	כאשר אפשרות [Climate Concierge] פועלת, אם מתג [AUTO] מופעל, מחממי המושבים ומאווררי המושבים של המושבים הקדמיים וגלגל ההגה המחומם יופעלו אוטומטית בהתאם להגדרת הטמפרטורה*.
<input type="radio"/>	ניתן גם להתאים כל תפקוד להגדרה הרצויה.

*: אם קיים

גלגל ההגה מחומם

חמם את היקף גלגל ההגה

אזהרה ⚠

יש לנקוט באמצעי זהירות שימנעו את פציעתו של מי מנוסעי הרכב בקטגוריות הבאות כתוצאה ממגע עם גלגל ההגה כאשר החימום פועל:

- תינוקות, ילדים קטנים, מבוגרים, חולים ואנשים בעלי מוגבלויות פיזיות
- אנשים בעלי עור רגיש
- אנשים מותשים/עייפים
- אנשים ששתו אלכוהול או הנוטלים תרופות מרדמיות (כדורי שינה, תרופות התקררות וכד').

שים לב ⚠

אל תשתמש בתפקודים כאשר המערכת ההיברידית אינה פועלת.

מידע

■ תנאי הפעלה
כאשר מתג Power במצב ON.

הפעל את חימום גלגל ההגה ON/OFF

בחר  בתצוגה המרכזית. בכל פעם שלוחצים על המתג, הפעולה משתנה בצורה הבאה:
 Lo ← (Hi (2 segments lit ← AUTO (lit) ← (מקטע אחד דולק) ← OFF
 נורת הביקורת AUTO ו/או נורת ביקורת הרמה (אדומה) (במהלך הפעולה).

מידע

■ התאמה אישית
ניתן לקבוע את הגדרת הטמפרטורה של גלגל ההגה המחומם באמצעות [Vehicle customise] (התאמה אישית של הרכב) בתצוגה המרכזית.

כוונון המצב ורמת הפתיחה והסגירה של פתחי האוויר

לכוונון המצב ורמת הפתיחה והסגירה של פתחי האוויר, בצע את הפעולות הבאות:

קדמי אמצע

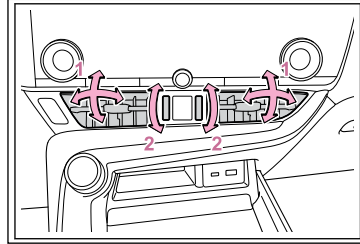

- 1 כוונן את זרימת האוויר שמאלה, ימינה, מעלה או מטה
- 2 סובב את הכפתור לפתיחה או לסגירה של פתח האוויר

קדמי צדי

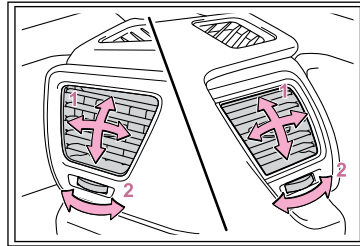

- 1 כוונן את זרימת האוויר שמאלה, ימינה, מעלה או מטה
- 2 סובב את הכפתור לפתיחה או לסגירה של פתח האוויר

מאחור

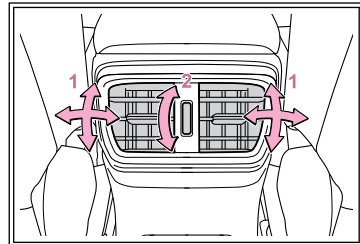

- 1 כוונן את זרימת האוויר שמאלה, ימינה, מעלה או מטה
- 2 סובב את הכפתור לפתיחה או לסגירה של פתח האוויר

הפעלת/הפסקת מחממי המושבים הקדמיים

בחר או בתצוגה המרכזית. בכל פעם שלוחצים על המתג, הפעולה משתנית בצורה הבאה:
 Hi (3 מקטעים דולקים) ← Mid (2 מקטעים דולקים) ← Off (מקטע אחד דולק) ← Lo

מידע

■ **התאמה אישית**
 ניתן לקבוע את הגדרת הטמפרטורה של מחממי המושבים הקדמיים באמצעות [Vehicle customise] (התאמה אישית של הרכב) בתצוגה המרכזית.

הפעלת/הפסקת מחממי המושבים האחוריים*

לחץ על המתג.

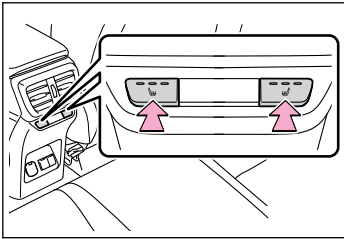

בכל פעם שלוחצים על המתג, הפעולה משתנית בצורה הבאה:
 Hi (3 מקטעים דולקים) ← Mid (2 מקטעים דולקים) ← Off (מקטע אחד דולק) ← Lo (מקטע אחד דולק)
 נורת ביקורת הרמה (צהובה) דולקת במהלך הפעולה.
 *: אם קיים

מחממי מושבים

חימום ריפוד המושבים.

אזהרה

- **כדי למנוע פציעות מכויות קלות** יש לנקוט באמצעי זהירות שימנעו את פציעתו של מי מנוסעי הרכב בקטגוריות הבאות כתוצאה ממגע עם גלגל ההגה או המושבים כאשר החימום פועל:
 - תינוקות, ילדים קטנים, מבוגרים, חולים ואנשים בעלי מוגבלויות פיזיות
 - אנשים בעלי עור רגיש
 - אנשים מותשים/עייפים
 - אנשים ששתו אלכוהול או הנוטלים תרופות מרדימות (כדורי שינה, תרופות התקררות וכד').
- **כדי למנוע התחממות יתר ופציעות כוויית** הקפד על אמצעי הזהירות הבאים, בעת שימוש בחימום המושבים.
 - כאשר נעשה שימוש בחימום המושבים, אין לכסות את המושבים בשמיכה או בכרית.
 - אל תשתמש בחימום המושבים יותר מהנדרש.

שים לב

- **כדי למנוע גרימת נזק לחימום המושבים** אל תניח על המושב חפצים כבדים בעלי צורה לא אחידה ואל תתקע לתוך המושב חפצים חדים (סיכות, מחטים וכד').
- **כדי למנוע את פריקת מצבר ה-12V** אל תשתמש בתפקודים כאשר המערכת ההיברידית אינה פועלת.

מידע

■ **תנאי הפעלה**
 מתג POWER במצב ON.

חלון גג*

לתחושה נוחה בתא הנוסעים, ניתן לפתוח את חלון הגג או להטות אותו.
*: אם קיים

אזהרה ⚠

הקפד על אמצעי הזהירות הבאים.

- אין לאפשר לנוסעים ברכב להניח את ידיהם או להוציא את ראשיהם אל מחוץ לרכב כל עוד הוא בתנועה.
- אין לשבת על חלון הגג.
- הנהג אחראי לפתיחה ולסגירה של חלון הגג. במטרה למנוע הפעלות בטעות, במיוחד על ידי ילדים, מנע מילדים להפעיל את חלון הגג. יכול להיות שחלקי גופם של ילדים, או של נוסעים אחרים, ייתפסו בחלון הגג.

- בדוק כדי לוודא שלאף אחד מהנוסעים אין חלק כלשהו מגופו במצב העלול להיתפס עם הפעלתו של חלון הגג.

- כאשר נעשה שימוש בשלט רחוק או במפתח מכני להפעלת חלון הגג, הפעל את חלון הגג לאחר בדיקה ואימות שלא יכול להיווצר מצב בו חלקי גופם של נוסעי הרכב ייתפסו בחלון הגג. כמו כן, אל תאפשר לילדים להפעיל את חלון הגג באמצעות השלט רחוק או המפתח המכני. יכול להיות שחלקי גופם של ילדים, או של נוסעים אחרים, ייתפסו בחלון הגג.

- אם ילד נוסע ברכב, בעת היציאה מהרכב, העבר את מתג POWER למצב OFF, שא עליו את המפתח וצא מהרכב יחד עם הילד. אם ילד נשאר בתוך הרכב, הוא עלול להפעיל בטעות את חלון הגג, ללא אחריות וכד', דבר שעלול להוביל לתאונה.

מאווררי מושבים*

באמצעות מאווררים בתוך המושבים, ניתן לשפר את רמת האוורור על פני המושבים.

שים לב ⚠

■ כדי למנוע גרימת נזק למאווררי המושבים

אל תניח על המושב חפצים כבדים בעלי צורה לא אחידה ואל תתקע לתוך המושב חפצים חדים (סיכות, מחטים וכד').

■ כדי למנוע את פריקת מצבר ה-12V אל תשתמש בתפקודים כאשר המערכת ההיברידיית אינה פועלת.

מידע ⓘ

■ תנאי הפעלה
מתג POWER במצב ON.

הפעלת/הפסקת מאווררי המושבים (קדמיים)

בחר או בתצוגה המרכזית. בכל פעם שלוחצים על המתג, הפעולה משתנית בצורה הבאה:

Hi (3 מקטעים דולקים) ← Mid (2 מקטעים

דולקים) ← Lo (מקטע אחד דולק) ← Off

נורת ביקורת הרמה (כחולה) דולקת במהלך הפעולה. מחוון [AUTO] נדלק במהלך הפעולה האוטומטית.

מידע ⓘ

■ תצורת בקרה המקושרת למערכת מיזוג האוויר

כאשר רמת המהירות של מאוורר המושבים היא Hi, מהירות מאווררי המושבים עלולה לעלות בהתאם למהירות המאוורר או של מערכת מיזוג האוויר.

■ התאמה אישית

ניתן לקבוע את הגדרת מאווררי המושב באמצעות [Vehicle customize] (התאמה אישית של רכב) בתצוגה המרכזית.

*: אם קיים

אזהרה ⚠

תפקוד מניעת היתכפסות

- לעולם אל תנסה להשתמש בחלק כלשהו מגופך לשם הפעלה במכוון של תפקוד מניעת ההיתכפסות.
- תפקוד מניעת ההיתכפסות עלול שלא לפעול אם דבר מה נתפס בדיוק לפני סגירתו המלאה של חלון הגג. כמו כן, תפקוד ההגנה מפני היתכפסות אינו מתוכנן לפעול בעוד שמתג חלון הגג לחוץ. שים לב שאצבעותיך וכד' לא יתכפסו.

פתיחת חלון הגג

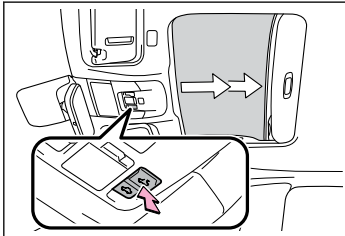

- 1 לחץ על הלחצן *
 חלון הגג עוצר מעט לפני מצב הפתיחה המרבי לשם הפחתת רעשי הרוח.
 *1: לחץ קלות על אחד הצדדים של מתג חלון הגג כדי לעצור את חלון הגג בזמן שהוא פועל.

מידע ⓘ

- חלון הגג ניתן להפעלה כאשר מתג Power במצב On.
- הפעלת חלון הגג לאחר הפסקת הפעולה של המערכת ההיברידית
 ניתן להפעיל חלון הגג במשך כ- 45 שניות לאחר העברת מתג Power למצב ACC או OFF.
- שימוש במערכת הבקרה הקולית*
 חלון הגג ניתן לפתיחה/סגירה באמצעות מערכת הבקרה הקולית.
 לפרטים, ראה בחוברת "הוראות ההפעלה של מערכת המולטימדיה".
- סוכך שמש
 מגן השמש ניתן לפתיחה וסגירה ידנית. בכל מקרה, מגן השמש ייפתח אוטומטית עם פתיחת חלון הגג.

* אם קיים

קישורים

תכונות ותפקודים הניתנים להתאמה אישית (עמ' 548)

תפקודים המסייעים בפתיחה ובסגירה בטוחה של חלון הגג

- התפקודים הבאים מסייעים בפתיחה ובסגירה בטוחה של חלון הגג.
 - תפקוד מניעת היתכפסות
 - אם מאותר חפץ כלשהו בין חלון הגג לבין מסגרתו, תוך כדי סגירתו או הטייתו מטה, התנועה נעצרת והחלון נפתח מעט.
 - זמזום אזהרה קולי על חלון גג פתוח
 - הזמזום יישמע ומופיעה הודעה בצג הרב תפקודי שבלוח המחוונים כאשר מעבירים את מתג POWER למצב Off ופותחים את דלת הנהג כאשר חלון הגג פתוח.

סגירת חלון הגג

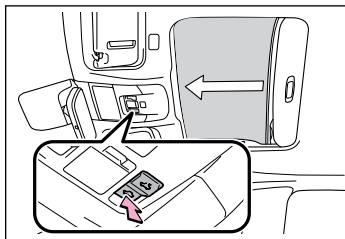

1 לחץ על הלחצן *1

הטייה מעלה חלון הגג

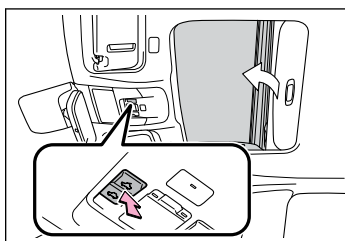



1 לחץ על הלחצן *2

הטייה מטה חלון הגג



1 לחץ על הלחצן *1

- 1*: לחץ קלות על אחד הצדדים של מתג חלון הגג  כדי לעצור את חלון הגג בזמן שהוא פועל.
- 2*: לחץ קלות על אחד הצדדים של מתג חלון הגג  כדי לעצור את חלון הגג בזמן שהוא פועל.

תאורות פנים

מיקום תאורות פנימיות

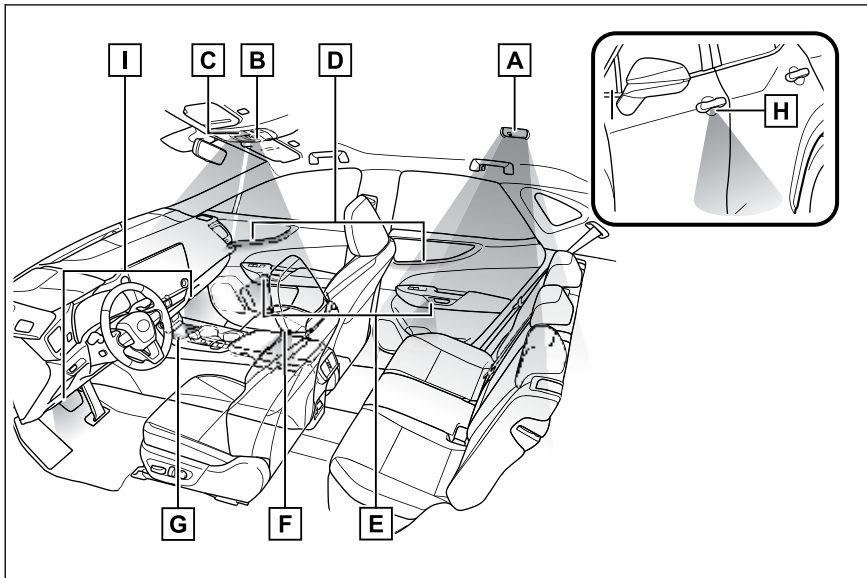

- [A] תאורה אחורית פנימית
- [B] תאורה קדמית פנימית
- [C] תאורות אישיות
- [D] תאורת דיפוני עיטור בדלתות*
- [E] תאורת ידיות פנימיות של הדלתות*¹
- [F] תאורת נוחות בדלתות*
- [G] תאורת לוח המחוונים אמצעי*¹
- [H] תאורת רגליים חיצונית
- [I] תאורת חלל הרגליים*

- כאשר מתג POWER במצב ON, תאורת קישוט הדלת, תאורת ידית הדלת הפנימית, תאורת הקונסולה המרכזית, תאורת חלל הרגליים יידלקו. עם זאת, אם מתג בקרת האור בלוח המחוונים מופנה למינימום, תאורת חלל הרגליים תכבה.
- כאשר ידית ההילוכים נמצאת במצב אחר ממצב P, הבהירות של תאורת קישוט הדלתות, תאורת ידית הדלת הפנימית, תאורת הקונסולה המרכזית, תאורת חלל הרגליים תפחת בעוצמתה.

*: אם קיים
 1: ניתן גם לשנות את צבע התאורה. עיין ב"הוראות הפעלה של מערכת המולטימדיה" לשינוי ההגדרות.

שים לב ⚠️

■ הסרת עדשת תאורה

לעולם אין להסיר את העדשה של התאורה הפנימית הקדמית ואת אלו של התאורות האישיות. אחרת, הפנסים יינזקו. אם יש צורך להסיר עדשה, צור קשר עם מוסך מורשה, מומלץ עם מרכז שירות של לקסוס.

■ כדי למנוע את פריקת מצבר ה-12V

אל תשאיר את האורות דולקים מעל לנדרש כאשר המערכת ההיברידית דוממת.

— קישורים

תכונות ותפקודים הניתנים להתאמה אישית (עמ' 548)

מידע 📄

■ כל תאורה נדלקת וכבית באופן אוטומטי

● מערכת כניסה מוארת: האורות נדלקים/כבים אוטומטית בהתאם למצב מתג POWER, נוכחות המפתח האלקטרוני, אם הדלתות נעלות/לא נעולות ואם הדלתות פתוחות/סגורות.

● אם התאורות הפנימיות נשארות דולקות כאשר מתג Power ב- Off, האורות יכבו אוטומטית לאחר 20 דקות.

■ התאורות הפנימיות עשויות להידלק אוטומטית כאשר

אם אחת מכריות האוויר מתנפחת או במקרה של חבטה אחורית חזקה, יידלקו האורות הפנימיים באופן אוטומטי. האורות הפנימיים ייכבו אוטומטית כעבור 20 דקות.

ניתן לכבות ידנית את האורות הפנימיים. בכל אופן, במטרה לסייע במניעת התנגשות נוספת, מומלץ להשאירם דולקים עד שניתן יהיה להבטיח מצב בטיחותי. (האורות הפנימיים עלולים שלא להידלק אוטומטית, תלוי בכוח החבטה והתנאים של ההתנגשות).

■ שימוש במערכת הבקרה הקולית*

ניתן לבצע את הפעולות הבאות באמצעות מערכת הבקרה הקולית:

● הדלקה/כיבוי של תאורת פנים

● שינוי צבע של כל תאורה

לפרטים, ראה בחוברת "הוראות ההפעלה של מערכת המולטימדיה".

*: אם קיים

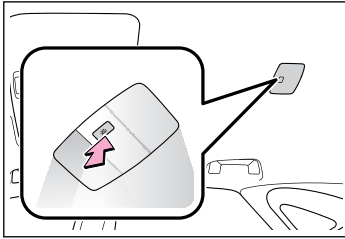
הדלקת/כיבוי תאורת פנים אחורית

לחץ על המתג ☀️.
 התאורת הפנימית אחורית תידלק/תכבה בכל לחיצה על המתג ☀️.
 בהפעלה, תאורת הפנים האחורית מקושרת להדלקה/כיבוי של תאורת הפנים הקדמית.
 כאשר תאורת הפנים האחורית נדלקת על ידי פעולת תאורת הפנימית הקדמית, לא ניתן לכבות את תאורת הפנים האחורית על ידי לחיצה על המתג.

תאורות פנימיות**מידע**

- כאשר התאורה הפנימית הקדמית או התאורות האישיות אינן מגיבות כרגיל
- כאשר מים, לכלוך וכד' נצמדו לפני העדשה
- בעת הפעלה עם ידיים רטובות
- כאשר לובשים כפפות וכד'

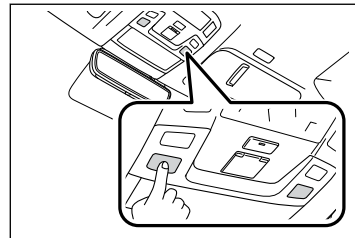
הדלקת/כיבוי תאורת פנים

גע ביחידת התאורה.
 התאורה הפנימית הקדמית תידלק/תכבה בכל פעם שנוגעים בה.
 גם התאורה הפנימית האחורית תידלק/תכבה.
 עם זאת, כאשר התאורה הפנימית האחורית כבר הודלקה, היא לא תהיה נשלטת על ידי פעולות התאורה הפנימית הקדמית.

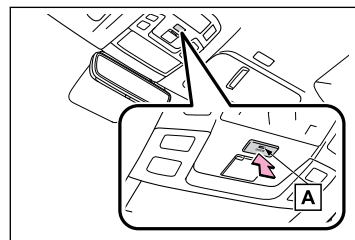
קישור פתיחה/סגירה של הדלתות לבעולת התאורה הפנימית הקדמית

לחץ על המתג DOOR.
 הקשר בין פעולת התאורה הפנימית הקדמית לדלתות יתחלף בין ON/OFF בכל פעם שהמתג DOOR נלחץ.
 תפעול תאורת הפנים האחורית יהיה מקושר גם לפתיחה/סגירה של הדלתות.
 כאשר קישור הדלת מופעל, המחווה A יידלק.

תאורת אישיות

מידע



■ כאשר התאורות האישיות אינן מגיבות כרגיל

במקרים הבאים, התאורות הפנימיות והתאורות האישיות הקדמיות עלולות שלא להגיב כרגיל.

● כאשר מים, לכלוך וכד' נצמדו לפני העדשה

● בעת הפעלה עם ידיים רטובות

● כאשר לובשים כפפות וכד'

הפעלת התאורות האישיות

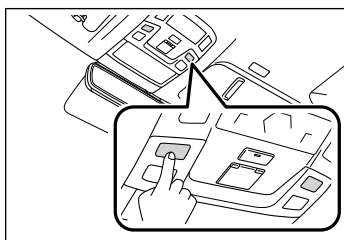

גע ביחידת התאורה.
התאורות האישיות יידלקו/יכבו בכל פעם שנוגעים בהן.

מיקום אמצעי האחסון

אזהרה

אין להשאיר משקפיים, מצתים או פחיות תרסיס בחללי האחסון שכן אלו עלולים לגרום לבעיות הבאות כאשר הטמפרטורה עולה:

- משקפיים עלולים להתעוות כתוצאה מהחום או להיסדק אם הם באים במגע עם פריטים מאוחסנים אחרים.
- מצתים או מיכלי תרסיס עלולים להתפוצץ. אם אלו יבואו במגע עם פריטים מאוחסנים אחרים, המצת עלול להתלקח או שהתרסיס עלול לשחרר גז תוך גרימת סכנה לפריצת אש.

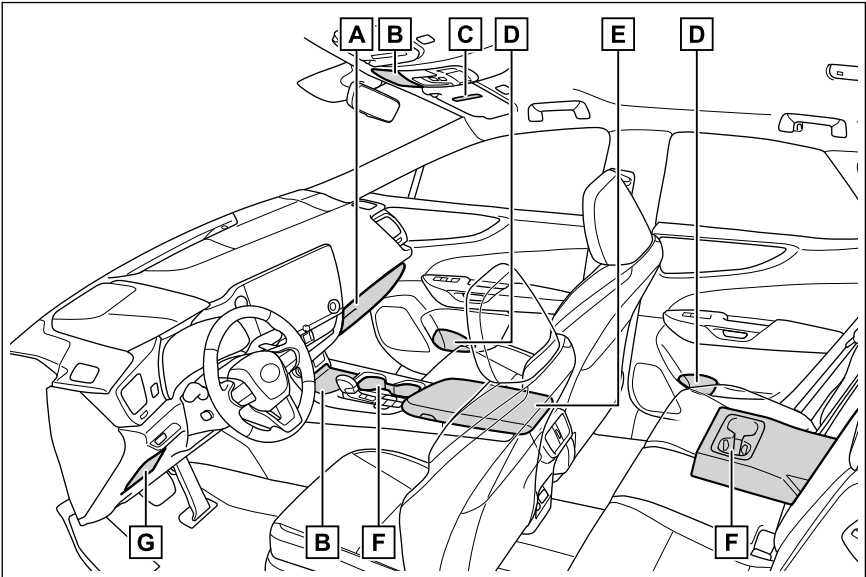

[A] תא כפפות

[B] תיבת עזר

[C] מחזיקי כרטיסים

[D] מחזיקי בקבוקים

[E] תיבת קונסולה

[F] מחזיקי כוסות

[G] תיבת מטבעות

מידע

■ תאורת תא כפפות ותיבת קונסולה

תאורת תא הכפפות ותאורת תיבת הקונסולה נדלקת כאשר אורות החניה האחוריים דולקים.

מיקום מחזיקי כרטיסים

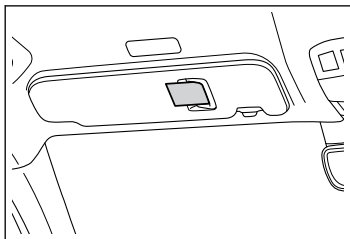

תיבות עזר

◀ דגם A
לחץ על המכסה.

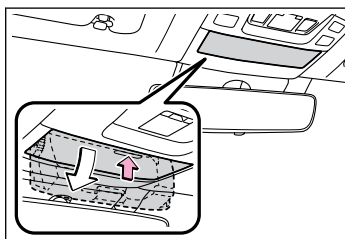

תא כפפות

⚠ אזהרה

הקפד שתא הכפפות יהיה סגור כל הזמן. במקרה של בלימת פתע או תמרון פתאומי, עלולה להיגרם תאונה כתוצאה מכך שהנוסע עלול להיחבט מדלת תא כפפות פתוחה או מהפריטים המאוחסנים בתוכה. לפתיחת תא הכפפות, משוך את הידית. ניתן לנעול ולשחרר את נעילת תא הכפפות באמצעות המפתח המכני.

⚠ אזהרה

● אין לאחסן פריטים כבדים מ- 200 גרם. אי הקפדה על כך עלולה לגרום לפתיחת תיבת העזר ונפילת הפריטים החוצה, תוך גרימת תאונה.
● בעת נסיעה או כאשר תיבת העזר אינה בשימוש, שמור את המכסה סגור. במקרה של בלימת פתע או תמרון פתאומי, עלולה להיגרם תאונה כתוצאה מכך שהנוסע עלול להיחבט מהפריטים המאוחסנים בתוכה.

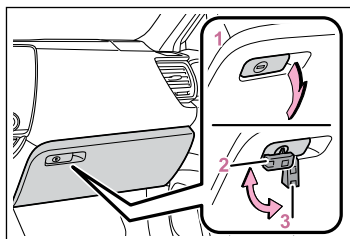

- 1 לפתיחת תא הכפפות, משוך את הידית
- 2 נעל בעזרת המפתח המכני
- 3 פתח את הנעילה בעזרת המפתח המכני

◀ דגם B
דחוף על המכסה.
לסגירה, לחץ ושחרר את המכסה.

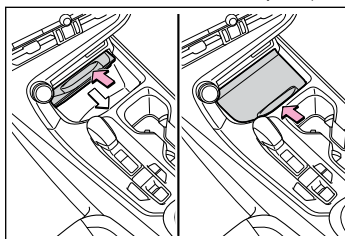

⚠ אזהרה

בעת נסיעה או כאשר תיבת העזר אינה בשימוש, שמור את המכסה סגור. במקרה של בלימת פתע או תמרון פתאומי, עלולה להיגרם תאונה כתוצאה מכך שהנוסע עלול להיחבט מהפריטים המאוחסנים בתוכה.

מידע

■ **תאורת תא כפפות**
תאורת תא הכפפות נדלקת כאשר אורות החנייה האחוריים דולקים.

מחזיקי כוסות

אזהרה ⚠

אל תניח חפצים כלשהם במחזיק הכוסות, מלבד כוסות או פחיות שתייה. פריטים אחרים עלולים להיזרק החוצה מהמחזיק במקרה של תאונה או עצירת פתאום ולגרום לפציעות. במידת האפשר, כסה משקאות חמים למניעת כוויות.

מלפנים ◀

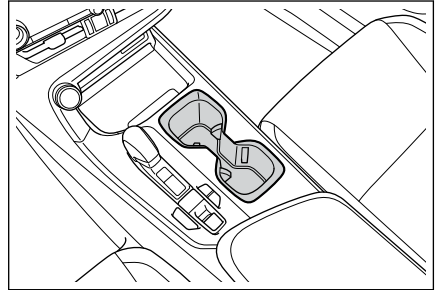

אחורי ◀

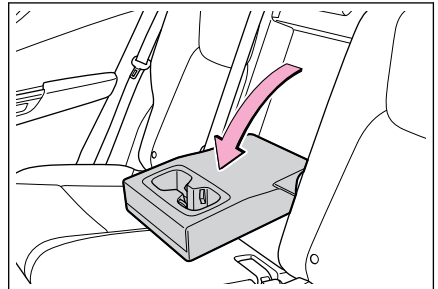

משוך מטה את משענת היד

מחזיקי בקבוקים

שים לב ⚠

הקפד על אמצעי הזהירות הבאים, בעת שימוש במחזיק בקבוקים.

- אל תניח בקבוקים פתוחים, כוסות זכוכית או כוסות נייר המכילים נוזל, בתוך מחזיקי הבקבוקים. הנוזל עלול להישפך החוצה וכוסות זכוכית עלולות להישבר.
- בעת אחסון בקבוק, יש סגור את המכסה.

מלפנים ◀

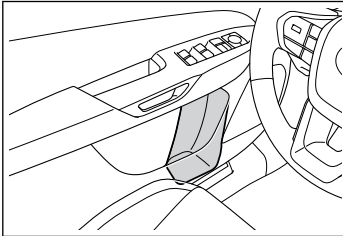

אחורי ◀

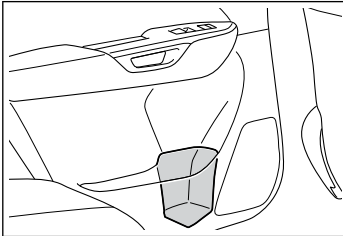

מידע ⓘ

■ **מחזיקי בקבוקים**
 יתכן ולא ניתן יהיה לאחסן את הבקבוק בגלל מידתו או צורתו.

תיבת מטבעות

לחץ על הלחצן עד לפתיחת התיבה.

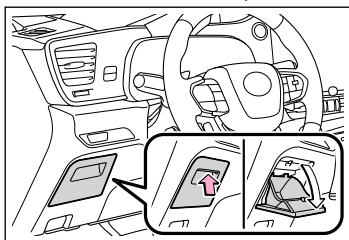

אזהרה ⚠

בעת נהיגה או כאשר תיבת המטבעות אינה בשימוש, שמור אותה סגורה. אם התיבה תישאר פתוחה, במקרה של בלימה פתאומית או תמרון פתאומי, הנוסע עלול לפגוע במכסה תיבת המטבעות או שפריטים מאוחסנים עלולים לעוף החוצה, תוך גרימת תאונה.

תיבת קונסולה

אזהרה ⚠

בעת נהיגה או כאשר תיבת הקונסולה אינה בשימוש, שמור אותה סגורה. אם היא תישאר פתוחה, במקרה של בלימה פתאומית או תמרון פתאומי, הנוסע עלול לפגוע במכסה תיבת הקונסולה או שפריטים מאוחסנים עלולים לעוף החוצה, תוך גרימת תאונה.

לפתיחת תיבת הקונסולה, הרם את המכסה תוך כדי לחיצה על הכפתור. את תיבת הקונסולה ניתן לפתוח מכל צד

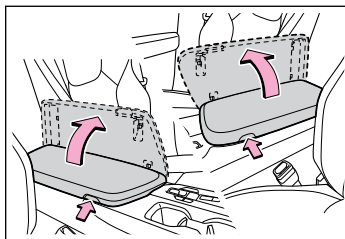

מידע □

תאורת תיבת קונסולה ■

תאורת תא הכפפות נדלקת כאשר הפנסים האחוריים דולקים.

תפקודי נוחות פנים

תפקוד והפעלת שקע USB

שים לב ⚠

- כדי למנוע גרימת נזק לשקעי טעינת USB
- אל תכניס חפצים זרים לתוך השקעים.
- שים לב לא לשפוך מים או כל נוזל אחר אל תוך השקעים.
- כאשר שקעי טעינת ה-USB אינם בשימוש, סגור את המכסים. אם חודר גוף זר או נשפכים נוזלים לתוך השקע, יכול להיגרם קצר.
- אל תפעיל כוח יתר על שקעי טעינת ה-USB ואל תחבוט בהם.
- אין לפרק או לשנות את שקעי טעינת ה-USB.
- כדי למנוע גרימת נזק להתקנים החיצוניים
- אל תשאיר ברכב התקנים חיצוניים. הטמפרטורה בתוך הרכב עלולה לעלות לערכים גבוהים ולהסב נזק להתקן החיצוני.
- אל תדחוף מטה ואל תפעיל כוח שלא לצורך על ההתקן החיצוני בעודו מחובר.
- כדי למנוע את פריקת מצבר ה-12V
- אל תשתמש בשקעי טעינת ה-USB לפרקי זמן ארוכים כאשר המערכת ההיברידית אינה פועלת.

שקעי הטעינה של התקני USB משמשים לאספקת 3.0A במתח של 5V להתקנים חיצוניים.

שקעי טעינת ה-USB מיועדים לטעינה בלבד. אלו לא נועדו להעברת נתונים או למטרות אחרות.

בתלות בהתקן החיצוני, הוא עלול שלא להיטען היטב. לפני השימוש בשקע הטעינה, ראה בחוברת הוראות ההפעלה המסופקת עם ההתקן.

מידע 📄

- **בשקעי טעינת USB ניתן להשתמש כאשר**
- מתג Power במצב ACCESSORY או ON.
- **מצבים בהם שקע ה-USB עלול שלא לפעול כתקנו**
- אם מחובר התקן הצורך יותר מ-3.0A ב-5V
- אם מחובר התקן המתוכנן לתקשר עם מחשב אישי, כמו למשל התקן זיכרון USB
- אם מנטרלים (Off) את ההתקן החיצוני המחובר (תלוי בהתקן)
- אם הטמפרטורה בתוך הרכב גבוהה, כמו למשל לאחר שהרכב חנה בשמש
- **אודות התקנים חיצוניים מחוברים**
- בתלות בהתקן החיצוני המחובר, יתכן שהטעינה תושהה באופן מקרי ולאחר מכן תתחיל שוב. אין בכך להצביע על תקלה.

תפקוד והפעלת שקע אספקת החשמל (12VDC)

שים לב ⚠

- כדי למנוע גרימת נזק לשקע אספקת החשמל (12VDC):
 - אל תכניס חפצים זרים לתוך השקעים.
 - שים לב לא לשפוך מים או כל נוזל אחר אל תוך השקעים.
 - כאשר שקעי אספקת החשמל (12 VDC) אינם בשימוש, סגור את המכסים. אם חודר גוף זר או אם נוזלים חודרים לתוך השקע, עלול להיגרם קצר.
 - אין להפעיל כוח מופרז או לפגוע בשקעי אספקת החשמל (12VDC).
- כדי למנוע את פריקת מצבר ה-12V אל תשתמש בשקעי אספקת החשמל (12VDC) לפרקי זמן ארוכים כאשר המערכת ההיברידית אינה פועלת.

שימוש בשקעי טעינת USB

לוח מחוונים

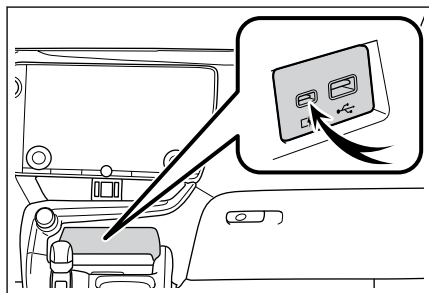

בקונסולה אחורית

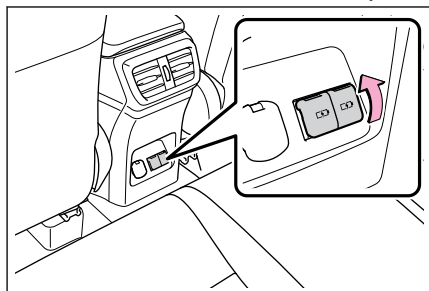

פתח את המכסה.

ניתן להשתמש בשקע אספקת החשמל, לאספקת חשמל להתקנים הפועלים במתח 12 וולט, עם זרם נמוך מ-10 אמפר (צריכת הספק של 120 וואט). בעת חיבור התקנים מרובים, ודא שצריכת ההספק הכוללת של כל ההתקנים המחוברים היא פחות מ-120 וואט.

מידע

- בשקע אספקת החשמל ניתן להשתמש כאשר מתג POWER במצב ACC או ON.
- כאשר מפסיקים את פעולת המערכת ההיברידית נתק את מכשירי חשמלי בעלי תפקוד טעינה, כדוגמת מארזי סוללות טלפונים סלולריים. אם משאירים מכשירים כגון אלו מחוברים, יתכן שהמערכת ההיברידית לא תפסיק לפעול בצורה רגילה.

השימוש בשקעי אספקת חשמל (12VDC)

אזהרה

- **זהירות תוך כדי נהיגה**
בעת טעינת מכשיר נייד, מסיבות בטיחות, אסור לנהג להפעיל את החלק הראשי של המכשיר הנייד תוך כדי נהיגה.
- **אמצעי זהירות בנהיגה**
אל תטען התקנים ניידים קטנים וקלי משקל, כגון אוזניות אלחוטיות, בזמן הנהיגה.
- התקנים קלים עלולים לעוף מגש הטעינה, תוך אפשרות גרימת תאונה.
- **אמצעי זהירות ביחס להפרעות ממכשירים אלקטרוניים**
על אנשים שבגופם מושתל קוצב לב, או מכשירי מסדרי קצב לב אחרים להיוועץ עם רופא בדבר השימוש במטען אלחוטי. יתכן שלפעולות המטען האלחוטי תהיה השפעה על המכשירים הרפואיים.
- **כדי למנוע גרימת נזק או כוויות**
הקפד על אמצעי הזהירות הבאים.
- אל תניח חפצים מתכתיים כלשהם בין אזור הטעינה לבין המכשיר הנייד.
- אל תצמיד גופים מתכתיים כמו מדבקות אלומיניום לאזור הטעינה של המכשיר הנייד.
- אין לטעון התקנים ניידים עם מדבקות אלומיניום או חפצים מתכתיים אחרים המחוברים לצד הנוגע באזור הטעינה.
- אין לאחסן פריטים במטען האלחוטי במקום בתיבת עזר.
- אל תפעיל כוח ואל תכה במטען האלחוטי.
- אין לפרק, לשנות או להסיר את המטען האלחוטי.
- אל תנסה לטעון התקנים ניידים שאינם מתאימים לתקן טעינה אלחוטית Qi.
- אין לאפשר לחפצים מגנטיים להימצא בקרבת המטען האלחוטי.
- אל תבצע טעינה אם אזור הטעינה מלוכלך.
- כאשר אינך משתמש במטען האלחוטי, כדי למנוע ממנו מגע של חומר זר או נוזלים, הקפד לסגור את המכסה.
- כאשר המטען האלחוטי בטעינה, אל תכסה אותו במטלית או בכל חפץ אחר.

בקונסולה אחורית

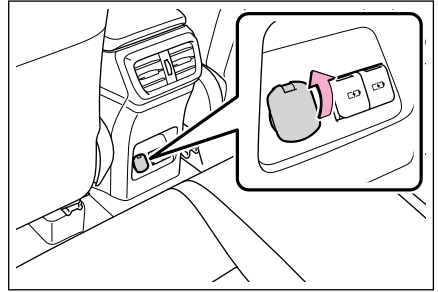

פתח את המכסה.

בתא מטען

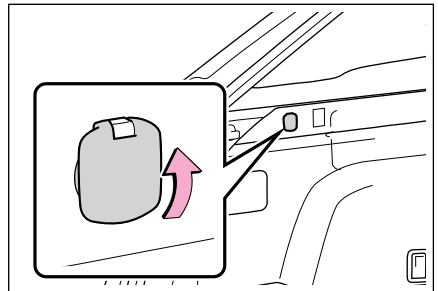

פתח את המכסה.

תפקוד ופעולת המטען האלחוטי

התקן נייד, כדוגמת טלפון חכם או סוללה ניידת, ניתן לטעון רק על ידי הנחתו באזור הטעינה, בתנאי שההתקן תואם לתקן טעינה אלחוטית Qi שנוצר על ידי תאגיד Wireless Power.

מידע

- אם לא תעשה כן, עלולה להגרים אפשרות של שריפה. עם זאת, ניתן לטעון התקנים ניידים, כגון אלה, בהספק של מעל 5W.
- ניתן לטעון מכשירי אייפון התואמים לטעינה של 7.5 וואט, בהספק של 7.5 וואט או פחות.
- ניתן לטעון התקנים ניידים התואמים לגרסת WPC 1.2.4 Extended Power profile בהספק 10W או פחות.
- **שימוש במערכת כניסה והתנעה חכמה**
במהלך הטעינה, כאשר מערכת הכניסה וההתנעה החכמה מחפשת מפתח אלקטרוני והטעינה עשויה להיות מושעת זמנית.
- **כאשר כיסויים ואביזרים מחוברים למכשירים ניידים**
אין לטעון במצבים בהם המכסה והאביזרים מחוברים למכשיר הנייד ואינם יכולים לטפל ב-Qi.
- גם אם ההתקן תואם "Qi", ייתכן שהטעינה לא תתאפשר אם כיסוי או אביזרים מחוברים אליו. (← עמ' 225)

שים לב

- **כדי למנוע תקלה או גרימת נזק לנתונים**
- אל תקרב כרטיסים מגנטיים כדוגמת כרטיסי אשראי, אמצעי מדיה להקלטה וכד' קרוב למטען בזמן הטעינה אחרת עלולים להיעלם נתונים בהשפעת המגנטיות.
- בנוסף, אל תקרב למטען האלחוטי מכשירים מדויקים, כדוגמת שעוני יד, שכן אלו עלולים להתקלקל.
- אל תבצע טעינה עם כרטיס חכם ללא מגע, כגון כרטיס אשראי, בין משטח הטעינה של התקן נייד לאזור הטעינה. שבו ה-IC בכרטיס עלול להתחמם במיוחד, תוך אפשרות לגרימת נזק למכשיר הנייד או לכרטיס החכם. התעלמות מכך עלולה לגרום אפשרות של שריפה, כשל בצידוד או נזק, או כוויות כתוצאה מחום.
- היזהר במיוחד שלא לטעון התקן נייד עם נרתיק או כיסוי שניתן להכניס בו כרטיס חכם ללא מגע.
- אל תשאיר ברכב מכשירים ניידים. הטמפרטורה בתא הנוסעים עלולה לעלות, כאשר מחנים את הרכב בשמש, ולהסב נזק למכשיר.
- **כדי למנוע את פריקת מצבר ה-12V**
כאשר המערכת ההיברידית אינה פועלת, אל תשתמש במטען האלחוטי לפרקי זמן ארוכים.

מידע

- **ניתן להפעיל את המטען האלחוטי כאשר**
- מתג POWER במצב ACCESSORY או ON.
- **מכשירים ניידים שימושיים**
- ניתן להשתמש למכשירים ניידים במטען אלחוטי סטנדרטי Qi. בכל אופן, לא מובטחים כל מכשירי Qi הסטנדרטיים והתואמים.
- התחלה עם טלפונים ניידים וטלפונים חכמים מיועדת למכשירים ניידים המסופקים במתח חשמלי נמוך של לא יותר מ-5W.

שימוש במטען האלחוטי

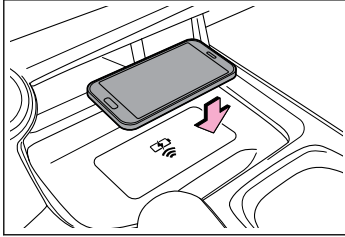

- הנח התקן נייד על מגש הטעינה.
- בהתאם להתקן הנייד, ייתכן שסליל הטעינה שלו לא ימצא במרכז המכשיר. במקרה זה, הנח את ההתקן הנייד כך שסליל הטעינה שלו ממורכז באזור הטעינה.
- בזמן טעינה, נורת ביקורת הפעולה על מגש הטעינה (כתומה) דולקת.
- אם הטעינה אינה מתחילה, העבר את ההתקן הנייד קרוב ככל האפשר למרכז אזור הטעינה. עם השלמת הטעינה, נורת ביקורת הפעולה על מגש הטעינה (ירוקה) נדלקת.

מידע

תפקוד טעינה חוזרת

- אם חולף פרק זמן מסוים מאז השלמת הטעינה וההתקן הנייד לא הוזז, המטען האלחוטי יתחיל טעינה מחדש.
- אם התקן נייד מועבר באופן משמעותי בתוך אזור הטעינה, סליל הטעינה עלול להתנתק והטעינה עלולה להיפסק זמנית. עם זאת, אם מזוהה סליל טעינה בתוך אזור הטעינה, סליל הטעינה בתוך המטען האלחוטי ינוע ליד הסליל השני והטעינה תתחדש.

תפקוד טעינה מהירה

- ניתן לטעון במהירות התקנים ניידים, כגון אלה.
- התקנים בעלי יכולת טעינה מהירה התואמים ל-WPC Ver1.2.4 EPP - (Extended Power profile)
- מכשירי אייפון בעלי יכולת טעינה של 7.5 וואט (דגמי אייפון 8 ואילך)

מידע

אמצעי זהירות לטעינה

תוך כדי טעינה, המטען האלחוטי וההתקן הנייד יתחממו. אין בכך להצביע על תקלה. אם מכשיר נייד התחמם תוך כדי טעינה והטעינה נפסקת לשם הגנה על המכשיר הנייד, המתן עד להתקררות המכשיר וטען אותו שוב.

אם התקן נייד התחמם תוך כדי טעינה והטעינה נפסקת לשם הגנה על ההתקן הנייד, המתן עד להתקררות ההתקן וטען אותו שוב.

כמו כן, כדי להפחית את הטמפרטורה בתוך המטען האלחוטי, מאוורר עשוי לפעול. אין הדבר מעיד על קיומה של תקלה.

רעש הנוצר במהלך הפעולה

רעשי פעולה עשויים להישמע כאשר מתג POWER נלחץ כדי לעבור למצב ACC או למצב ON, או כאשר התקן נייד מזוהה. אין הדבר מעיד על קיומה של תקלה.

סמל "Qi"

סמל "Qi" הוא סימן מסחרי רשום של תאגיד Wireless מנוע.



שם לכל החלקים

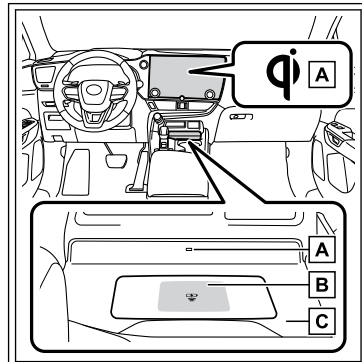

- [A] נורת ביקורת-פעולה
- [B] תחום טעינה
- [C] מגש טעינה

מידע

- כאשר ההתקן הנייד נמצא במגע או מכוסה באחד מהחפצים המתכתיים הבאים:
 - כרטיסים מכוסים במתכת, כגון נייר אלומיניום
 - קופסאות סיגריות שיש בתוכם ריח אלומיניום
 - ארנקים מתכתיים או שקיות מטבעות
 - ערכות חימום
 - מדיה מוקלטת כגון תקליטורים או DVD
 - קישוטים מתכתיים
 - מארזים או כיסויים מתכתיים
- כאשר נעשה שימוש בקרבת מקום במפתחות אלחוטיים (המשדרים גלי רדיו) אחרים, שאינם אלו של הרכב.
- כאשר 2 התקנים ניידים או יותר מונחים על מגש הטעינה בו זמנית אם בתנאים השונים מאלו המתוארים לעיל המטען האלחוטי אינו פועל כתקנו, או שנורת הביקורת מהבהבת ברציפות, יתכן שיש תקלה במטען.
- צור קשר עם מוסך מורשה, מומלץ עם סוכנות משנה לקסוס.

מידע

- **תנאים שבהם המטען האלחוטי עשוי שלא לפעול כתקנו**
- בתנאים הבאים, יתכן שהמטען האלחוטי לא יפעל כתקנו:
 - כאשר ההתקן הנייד טעון במלואו
 - כאשר ההתקן נייד נטען באמצעות חיבור קווי.
 - כאשר ישנו גוף זר בין אזור הטעינה לבין ההתקן הנייד
 - כאשר הטמפרטורה של התקן נייד הופכת גבוהה בזמן הטעינה
 - כאשר הטמפרטורה ליד מגש הטעינה היא 35°C או יותר עקב הימצאות בקרינת אור שמש ישירה וכד'.
 - כאשר ההתקן נייד מונח באזור הטעינה ומשטח הטעינה שלו פונה כלפי מעלה
 - כאשר ההתקן נייד אינו ממורכז על אזור הטעינה
 - כאשר ההתקן נייד גדול יותר ממגש הטעינה
 - כאשר ההתקן נייד מתקפל ממוקם מחוץ לאזור הטעינה
 - כאשר הרכב נמצא קרוב למגדל טלוויזיה, תחנת כוח חשמל, תחנת דלק, תחנת רדיו, שלטי חוצות גדולים, שדה תעופה או כל מתקן אחר המחולל גלי רדיו חזקים או רעשים חשמליים.
 - כאשר אחד מהאובייקטים הבאים נמצא בין או מחובר להתקן נייד וגורם למרווח של 2 מ"מ או יותר בין משטח הטעינה של ההתקן נייד לאזור הטעינה:
 - מארזים או כיסויים עבים
 - קישוטים עבים
 - מארזים או כיסויים שאזור משטח הטעינה שלהם אינו שטוח, אלא מחורץ או משתנה בעובי
 - אביזרים, כגון טבעות, רצועות וכד'.

מצב הפעולה של נורת ביקורת המטען האלחוטי

נורת ביקורת של המטען האלחוטי מציינת את מצב הפעולה של המטען האלחוטי באופן הבא:

מצב	נורת ביקורת פעולה	
	תצוגה מרכזית	מגש טעינה
המטען האלחוטי מופסק	Off	Off
המתנה (הטעינה אפשרית)(1)	אפורה	ירוקה (דולקת)
הטעינה הושלמה(2)		
התקן נייד הונח על אזור הטעינה (זיהוי ההתקן הנייד)	כחולה	כתומה (דולקת)
ניתן לטעון במהירות התקנים ניידים, כגון אלה ● התקנים בעלי יכולת טעינה מהירה התואמים ל-WPC Ver1.2.4. ● מכשירי אייפון בעלי יכולת טעינה של 7.5 וואט (דגמי אייפון 8 ואילך)		

- (1) בזמן המתנה, לא מופק הספק טעינה. אם חפץ מתכתי מונח על מגש הטעינה במצב זה, החפץ לא יתחמם.
- (2) בתלות בהתקן הנייד, נורת חיווי הפעולה עשויה להישאר דלוקה (כתומה) לאחר השלמת הטעינה.

מיקום וזים לתליית מעילים

אזהרה ⚠️

אין לתלות קולבים או חפצים קשיחים אחרים על הוו. במקרה של הפעלת כריות האוויר SRS מסוג ווילון, פריטים אלו עלולים להיזרק לתוך הרכב ולגרום לפציעות חמורות ואף קטלניות.

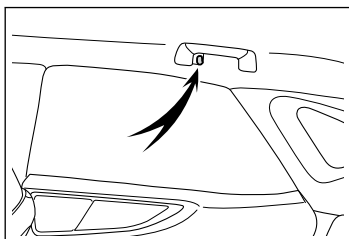

מתלי המעילים מסופקים עם ידיות אחיזת עזר אחוריות.

משענת יד

שים לב ⚠️

כדי למנוע גרימת נזק למשענת היד, אין להפעיל עומס רב מדי על משענת היד.

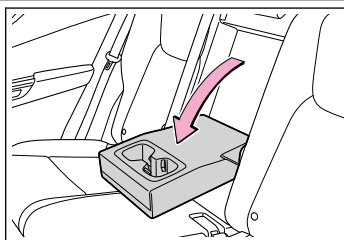

● לשימוש, משוך את משענת היד כלפי מטה.

אחיזת עזר

אזהרה ⚠️

אל תשתמש בידיית העזר בזמן כניסה או יציאה מהרכב או בעת התרוממות מהמושב.

שים לב ⚠️

כדי למנוע גרימת נזק לידיית העזר, אל תניח מטענים כבדים על ידיית אחיזת העזר.

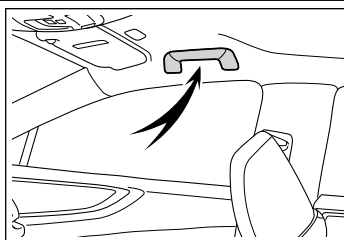

בידיית האחיזה המותקנת בתקרה ניתן להשתמש לתמיכת גופך בעודך יושב במושב.

מראות איפור

● החלק את המכסה.

תאורה האיפור נדלקת כאשר המכסה נפתח.

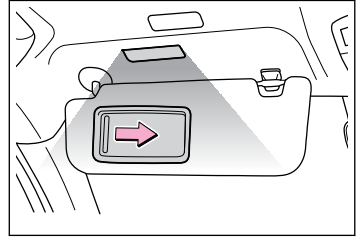
**שים לב** ⚠

אל תשאיר את תאורת הנוחות דולקת לפרקי זמן ארוכים כאשר המערכת ההיברידית אינה פועלת. פעולה שכזו עלולה להוביל לפריקה של מצבר ה-12 וולט.

מידע 📄

■ **תפקוד כיבוי אור אוטומטי**
אם תאורת הנוחות נשארת דלוקה כאשר מתג Power ב- Off, האורות יכבו אוטומטית לאחר 20 דקות.

ווי רשת מטען

ניתן לתלות את רשת המטען באמצעות ווי רשת המטען.

● הרם את הווים לשם שימוש.

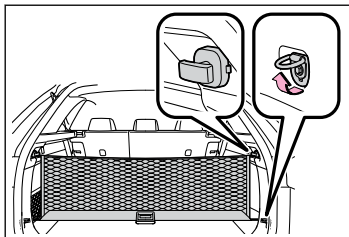

אזהרה ⚠

כדי למנוע פגיעות, החזר תמיד את ווי רשת המטען למצבם המאוחסן כאשר הם אינם בשימוש.

ווי מטען

ווי המטען מסופקים לאבטחה/קשירת פריטים רופפים.

● הרם את הווים לשם שימוש.

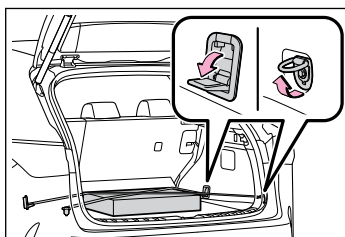

אזהרה ⚠

כדי למנוע פגיעות, החזר תמיד את ווי המטען למקומם כאשר הם אינם בשימוש.

וויים לתליית שקיות קניה

● לשימוש, דחוף את וו המכולת האחורי.

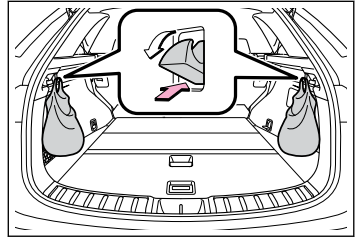

שים לב ⚠

כדי למנוע גרימת נזק לוווי שקיות קניה, אין לתלות על וויים אלו חפצים כלשהם שמשקלם עולה על 4 ק"ג.

משטח רצפת מטען

פתיחת משטח הרצפה

⚠ אזהרה

אם משטח הרצפה נפתח או הוסר, החזר אותו למקומו המקורי לפני הנהיגה. אחרת, במקרה של בלימה פתאומית או תאונה, משטח רצפה או חפצים מאוחסנים עלולים להתעופף החוצה ולפגוע באחד הנוסעים.

1 פתח את הדלת האחורית.

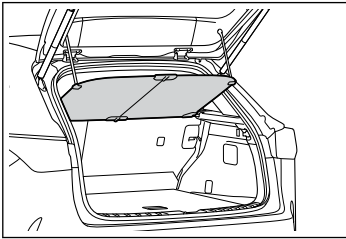

2 פתח את משטח רצפת המטען.

⏪ תבנית A

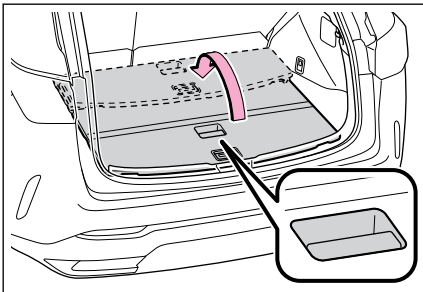

⏪ תבנית B

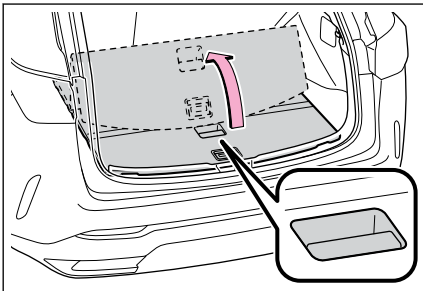

אחסון כיסוי מטען

1 נתק כל רצועת תמיכה.

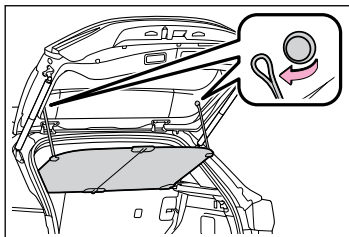

2 משוך את הידית כלפי מעלה וקפל את משטח הרצפה.

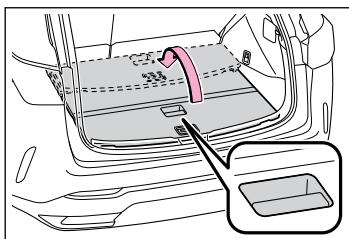

3 הסר את כיסוי המטען. אם משענת המושב האחורי מוטה לאחור, הסר את כיסוי המטען לאחר הזזת משענת המושב למצב זקוף.

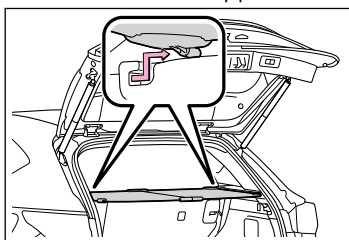

תבנית C

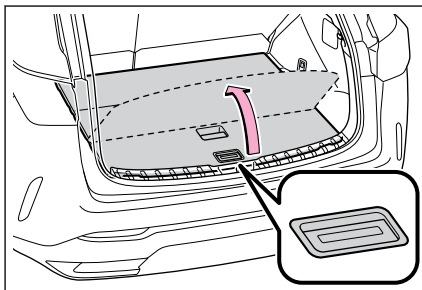

אחסון פריטים במגש מתחת לרצפת תא המטען

ניתן לאחסן את הפריטים הבאים: ● אביזרים

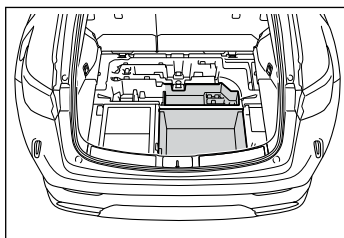

● מחזיר אור לאזרה*

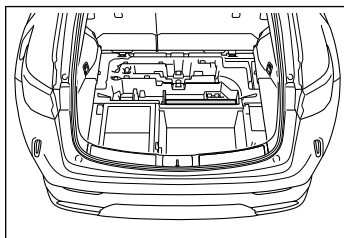

*: מחזיר האור עצמו אינו כלול כציוד מקורי של הרכב.

4 קפל את כיסוי המטען

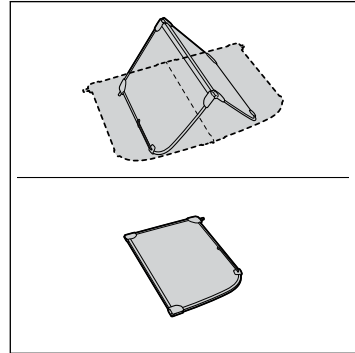

5 הרם את משטח הרצפה ואחסן את כיסוי המטען ברצפה מתחת למגש.

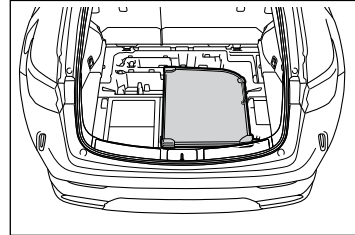

אזהרה ⚠

- אל תאחסן דבר על כיסוי המטען. במקרה של בלימה פתאומית או תמרון פתאומי, הפריט עלול להתעופף ולפגוע באחד הנוסעים.
- אל תאפשר לילדים לטפס על כיסוי המטען. טיפוס שכזה עלול לגרום נזק לכיסוי המטען.

5-1. תפקודים ותצוגות

- 234..... נורות ביקורת ואזהרה
 237(F SPORT)..... מדים ומחווניים (למעט דגמי F SPORT)
 242..... מדים ומחווניים (לדגמי F SPORT)

5-2. תפקודי התצוגות

- צג מידע רב תפקודי (כלי רכב ללא צג עילי)..... 246
 צג מידע רב תפקודי (כלי רכב עם צג עילי)..... 247
 צג עילי..... 248
 תכולת תצוגה..... 249

5-3. שינוי הגדרות הצגים

- שינוי בהירות תאורת לוח המחוונים... 258
 שינוי הגדרות של הצג עילי..... 258

נורות ביקורת ואזהרה

נורות הביקורת והאזהרה בלוח המחוונים ובמראות הצד בדלתות מיידעים את הנהג על מצב מערכות הרכב השונות. למטרת ההסבר, האיורים הבאים מציינים את כל נורות הביקורת והאזהרה דולקות.

◀ כלי רכב ללא צג עילי

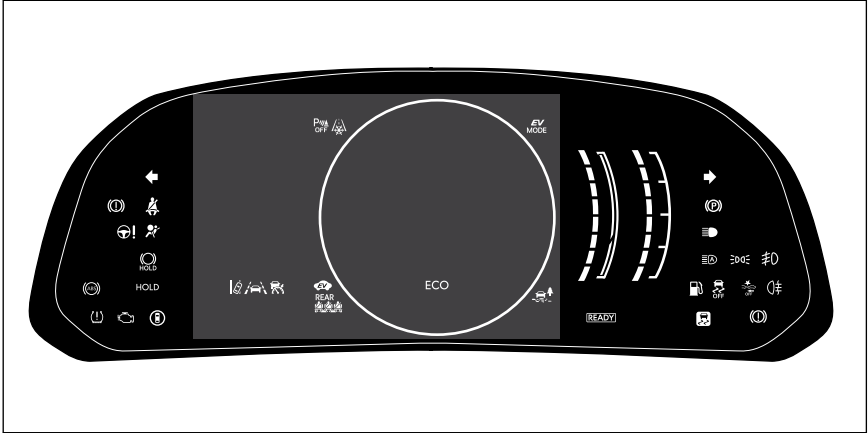

◀ כלי רכב עם צג עילי

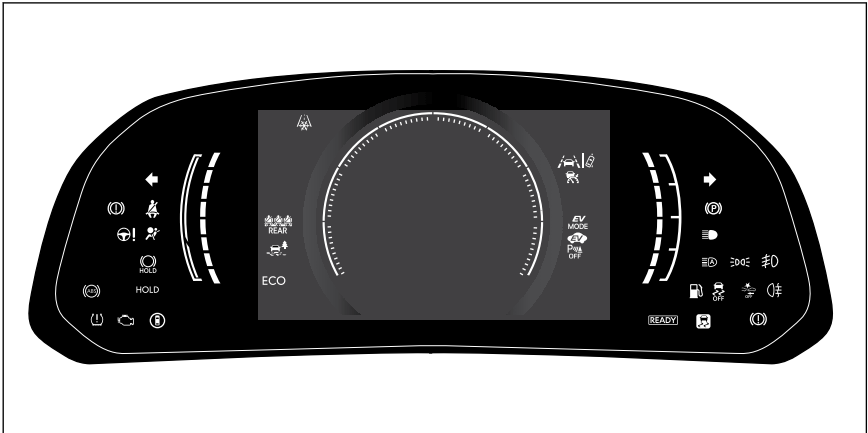

נורות אזהרה

נורות האזהרה מיידעות את הנהג על קיומה של תקלה באחת ממערכות הרכב.

- נורת אזהרה-מערכת בלמים^{1*}  (אדומה)
- נורת אזהרה-מערכת בלמים^{1*}  (צהובה)
- נורת אזהרה לטמפרטורת נוזל קירור גבוהה^{2*}  (צהובה)
- נורת אזהרה - התחממות יתר של המערכת ההיברידיית^{2*}  (אדומה)
- נורת אזהרה-מערכת הטעינה^{2*}  (אדומה)
- נורת אזהרה-לחץ שמן מנוע נמוך^{2*}  (אדומה)
- נורת ביקורת תקלות^{1*}  (אדומה)
- נורת אזהרה של כריות האוויר^{1*}  (אדומה)
- נורת אזהרה-ABS^{1*}  (אדומה)
- נורת אזהרה של מערכת עקיפת בלמים^{2*}  (אדומה)
- נורת אזהרה - מערכת הגה כוח חשמלית^{1*}  (אדומה)
- נורת אזהרה - מערכת הגה כוח חשמלית^{1*}  (צהובה)
- נורת אזהרה-מפלס דלק נמוך  (אדומה)
- נורת תזכורת חגורת בטיחות נהג ונוסע קדמי  (אדומה)
- תזכורת חגורות הבטיחות של הנוסעים מאחור (כלי רכב ללא צג עילי)  (אדומה)
- תזכורת חגורות הבטיחות של הנוסעים מאחור (כלי רכב עם צג עילי)  (אדומה)
- נורת אזהרה - לחץ אוויר בצמיגים^{1*}  (אדומה)
- נורת אזהרה-LDA  (כתומה)

נורת אזהרה-LTA

-  (כתומה)
 - נורת ביקורת OFF של חיישן עזר החנייה של לקסוס^{1**}  (כתומה)
 - נורת ביקורת בקרת שיט  (כתומה)
 - נורת ביקורת-בקרת שיט עם רדאר דינמי  (כתומה)
 - נורת ביקורת - מגביל מהירות  (כתומה)
 - נורת ביקורת מידע עזר נהיגה^{1*}  (כתומה)
 - נורת אזהרה-PCS^{1*}  (מהבהבת או דולקת)
 - נורת ביקורת - החלקה^{1*}  (מהבהבת)
 - נורת ביקורת-בלם חנייה  (מהבהבת)
 - נורת ביקורת-בלמים מוחזקים^{1*}  (מהבהבת)
- ^{1*}: אם קיים
^{1*}: נורות אלו נדלקות כאשר מעבירים את מתג Power ל- On כדי לציין שמתבצעת בדיקת מערכת. הנורות יכבו לאחר התנתעת המערכת ההיברידיית, או מספר שניות לאחר מכן.
 אם נורה אינה נדלקת, או שאינה כבית, יכול הדבר להצביע על קיומה של תקלה במערכת. דאג לבדיקת הרכב במוסך מורשה, מומלץ במרכז שירות של לקסוס.
^{2*}: נורה זו נדלקת בצג המידע הרב תפקודי.

אזהרה

אם דולקת נורה של מערכת בטיחות כמו ה-ABS ונורת האזהרה של כריות האוויר SRS אינה נדלקת עם הפעלת המערכת ההיברידיית, יכול הדבר לציין שמערכות אלו אינן זמינות כדי לסייע בהגנה עליך במקרה של תאונה, באופן היכול לגרום לפציעתך הקשה ואף הקטלנית. אם קרה הדבר, דאג מידית לבדיקת הרכב במוסך מורשה, מומלץ במרכז שירות של לקסוס.

קישורים

אם נדלקת נורת האזהרה/מהבהבת (עמ' 456)

נורת ביקורת EV	
נורת אזהרה-קרח*4	
נורת ביקורת "PASSENGER AIR BAG" *5	
נורת ביקורת תצורת AUTO EV/HV	
נורת ביקורת תצורת נהיגה EV (גבוהים)	
נורת ביקורת תצורת נהיגה HV	
נורת ביקורת תצורת טעינה של הסוללה ההיברידית	
נורת ביקורת ECO	
נורת ביקורת "SPORT" *6	
נורת ביקורת "SPORT S" *7	
נורת ביקורת "SPORT S" + *7	
נורת ביקורת "Custom" *7	
נורת ביקורת תצורת עקיבה (TRAIL)	

נורות ביקורת

נורות הביקורת מיידעות את הנהג על המצב התפעולי של מערכות הרכב השונות.

נורת איתות פנייה	
נורת ביקורת-פנס אחורי	
נורת ביקורת אורות נסיעה (גבוהים)	
נורת ביקורת - AHS *1 *	
נורת ביקורת - AHB *1 *	
נורת ביקורת פנסי ערפל קדמיים*	
נורת ביקורת פנס ערפל אחורי	
נורת ביקורת-PCS*1, 3	
(אם קיים)	
נורת ביקורת בקרת שיוט	
נורת ביקורת-בקרת שיוט עם רדאר דינמי	
נורת ביקורת - מגביל מהירות	
נורת ביקורת-LDA	
נורת ביקורת-LTA	
נורת ביקורת מראות צד חיצוניות	
נורת ביקורת OFF של חיישן עזר החנייה של לקסוס*1, 3	
נורת ביקורת מידע עזר נהיגה *1, 3	
נורת ביקורת החלקה*1, 3	
(מהבהבת)	
נורת ביקורת VSC OFF*1, 3	
נורת ביקורת "READY"	
נורת ביקורת-בלם חנייה	
נורת ביקורת-החזקת בלמים בדריכות להפעלה*1	
נורת ביקורת-החזקת בלמים מופעלת*1	

*: אם קיים

1*: נורות אלו נדלקות כאשר מעבירים את מתג Power למצב On כדי לציין שמתבצעת בדיקת מערכת. הנורות יכבו לאחר התנתעת המערכת ההיברידית, או מספר שניות לאחר מכן.

אם נורה אינה נדלקת, או שאינה כבית, יכול הדבר להצביע על קיומה של תקלה במערכת. דאג לבדיקת הרכב במוסך מורשה, מומלץ במרכז שירות של לקסוס.

2*: נורה זו נדלקת במראת הצד החיצונית.

3*: הנורה נדלקת כאשר המערכת אינה פועלת.

4*: כאשר הטמפרטורה החיצונית היא כמעט 3°C, או מוכה יותר, נורת הביקורת תהבהב למשך כ-10 שניות שלאחריהם תדלוק באופן קבוע.

5*: נורה זו דולקת בתאורות הפנים/אישיות קדמיות.

6*: למעט דגמי F SPORT

7*: דגמי F SPORT

קישורים

תכונות ותפקודים הניתנים להתאמה אישית (עמ' 548)

מדדים ומחוונים (למעט דגמי F SPORT)

◀ כלי רכב ללא צג עילי

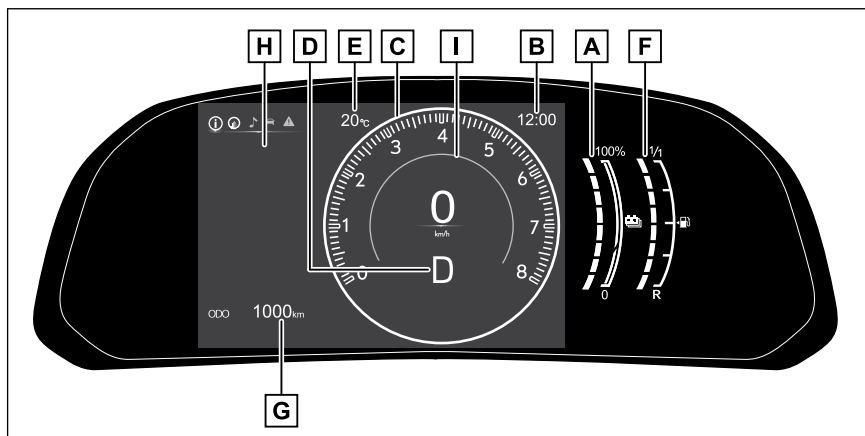

[A] מד SOC (מצב טעינה)

מציג את כמות הטעינה הנוותרת בסוללה ההיברידית.

כאשר המד נמצא באזור הירוק, נהיגת EV אפשרית. כאשר המד נמצא באזור הכחול, נהיגת EV כבר אינה אפשרית (במצב זה הרכב עובר לתצורת HV). טען את הסוללה ההיברידית כדי לאפשר נהיגת EV.

[B] שעון

מתאים את השעה באופן אוטומטי באמצעות מידע הזמן של ה-GPS (שעון GPS).
לפרטים, עיין ב"חוברת הוראות ההפעלה של מערכת המולטימדיה".

[C] מד סיבובי מנוע (סל"ד)

מציין את מהירות המנוע בסיבובים לדקה (סל"ד)
מחווך מערכת היברידית

תצוגת הספק המערכת ההיברידית או את רמת החידוש.
מד מהירות

התצוגה תשתנה בהתאם לתצורת הנסיעה שנבחרה או להגדרות מסוימות.

[D] מצב ידית ההילוכים ותחום ההחלפה

[E] טמפרטורה חיצונית

מציג את הטמפרטורה החיצונית בטווח הנע מ-40°C ועד 50°C.

[F] מד כמות דלק

מציין את יתרת כמות הדלק במיכל

[G] צג מרחק מצטבר ומד מרחק מתאפס

[H] צג מידע רב תפקודי

מציג לנהג מגוון נתוני רכב ומוצגות הודעות אזהרה במקרה של תקלה

[I] צבע הרקע של תצורת נהיגה

צבע הרקע משתנה בהתאם לתצורת הנהיגה.

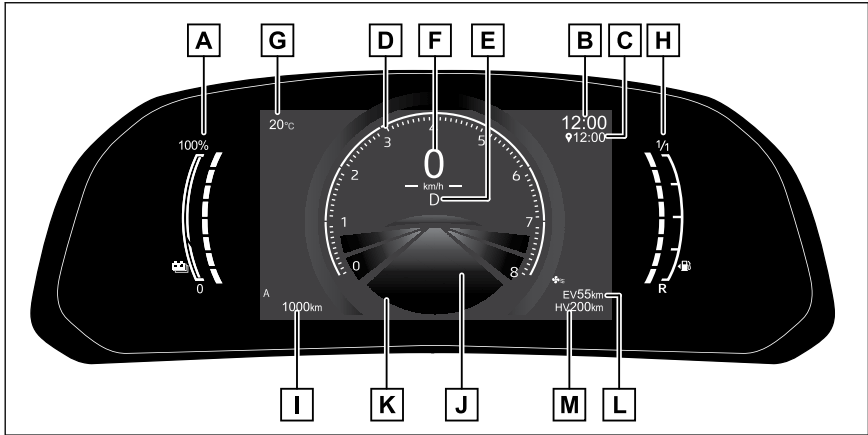

- [A] מד SOC (מצב טעינה) מציג את כמות הטעינה הנוותרת בסוללה ההיברידית/ כאשר המד נמצא באזור הירוק, נהיגת EV אפשרית. כאשר המד נמצא באזור הכחול, נהיגת EV כבר אינה אפשרית (במצב זה הרכב עובר לתצורת HV). טען את הסוללה ההיברידית כדי לאפשר נהיגת EV.
- [B] שעון מתאים את השעה באופן אוטומטי באמצעות מידע הזמן של ה-GPS (שעון GPS). לפרטים, עיין ב"חוברת הוראות ההפעלה של מערכת המולטימדיה".
- [C] לא ישים
- [D] מד סיבובי מנוע (סל"ד) מציין את מהירות המנוע בסיבובים לדקה (סל"ד) מחוון מערכת היברידית תצוגת הספק המערכת ההיברידית או את רמת החידוש. מד מהירות אנלוגי התצוגה תשתנה בהתאם לתצורת הנסיעה שנבחרה או להגדרות מסוימות.
- [E] מצב ידית ההילוכים ותחום ההחלפה
- [F] מד מהירות דיגיטלי
- [G] טמפרטורה חיצונית מציג את הטמפרטורה החיצונית בטווח הנע מ-40°C ועד 50°C.
- [H] מד כמות דלק מציין את יתרת כמות הדלק במיכל
- [I] צג מרחק מצטבר ומד מרחק מתאפס
- [J] צג מידע רב תפקודי מציג לנהג מגוון נתוני רכב ומוצגות הודעות אזהרה במקרה של תקלה
- [K] צבע הרקע של תצורת נהיגה צבע הרקע משתנה בהתאם לתצורת הנהיגה.
- [L] טווח נסיעת EV מציג את טווח הנסיעה EV עם הטעינה שנוותרת בסוללה ההיברידית.
- [M] מרחק הנסיעה הנוותר עד להתרוקנות המיכל מציג את טווח הנסיעה עם כמות הדלק שנוותרת.

מידע 

■ **צג LCD**

נקודות קטנות או נקודות אור בהירות עשויות להופיע על הצג. תופעה זו היא אחת מתכונותיו של צג גבישי נוזלי ואין כל בעיה להמשיך ולהשתמש בצג.

■ **מידע חופשי/פתוח על תוכנת מקור**

מוצר זה מכיל תוכנת מקור חופשי/פתוח (FOSS). ניתן למצוא את פרטי הרישיון ו/או קוד המקור של FOSS כזה בכתובת האתר הבאה. <https://www.denso.com/global/en/opensource/meter/toyota>

מידע 

■ **המדים והתצוגה מוארים כאשר**

מתג Power במצב ON.

■ **מהירות מנוע**

בכלי רכב היברידיים חשמליים, מהירות המנוע מבוקרת במדויק על מנת לסייע בשיפור החיסכון בדלק והפחתת גזי הפליטה וכד'.

ישנם זמנים בהם מהירות המנוע המוצגת עשויה להשתנות למרות שתנאי הפעולה של הרכב והנהיגה זהים.

■ **תצוגת טמפרטורה חיצונית**

● במצבים הבאים, יתכן ולא תוצג הטמפרטורה החיצונית הנכונה או שלתצוגה עשוי לקחת יותר זמן מהרגיל להשתנות.

• בזמן עצירה, או נסיעה במהירויות

נמוכות (מתחת ל-20 קמ"ש)

• כאשר הטמפרטורה החיצונית

השתנתה בפתאומיות (בכניסה/ביציאה

ממוסך או מנהרה וכד').

● כאשר בצג מופיע "—" או "E", יתכן ויש תקלה במערכת. הבא את הרכב למוסך מורשה, מומלץ לסוכנות משנה לקסוס.

■ **טווח נסיעת EV***

● כאשר מערכת מיזוג האוויר פועלת,



מוצג ליד טווח הנסיעה EV,

וטווח הנסיעה EV מוצג כשמערכת מיזוג אוויר פועלת.

● טווח נהיגת EV עלול להתקצר אפילו אם לא נוהגים בגלל צריכת הכוח על ידי המערכת.

■ **מרחק הנסיעה הנותר עד להתרוקנות המיכל***

● מרחק זה מחושב בהתבסס על צריכת הדלק הממוצעת. כתוצאה, המרחק שאותו ניתן לעבור בפועל יכול להיות שונה מזה המוצג.

● כאשר מוסיפים למיכל רק כמות קטנה של דלק, יתכן והתצוגה לא תעודכן.

בזמן תדלוק, העבר את מתג Power למצב off. במקרה בו מתדלקים בלי להעביר את מתג Power למצב off, יתכן והתצוגה לא תעודכן.

אזהרה 

אפשר לפנים הרכב להתחמם לפני השימוש בצג המידע מסוג LCD. בטמפרטורות נמוכות במיוחד, צג המידע עשוי להגיב באיטיות ויתכן שהשינויים בתצוגה יושהו. לדוגמה, ישנו מרווח זמן בין החלפת ההילוכים על ידי הנהג לבין שהמספר החדש מופיע על הצג. פרק זמן זה עלול לגרום לנהג לבצע הורדת הילוך נוספת תוך גרימתה של בלימת מנוע יתרה ואפשרות לתאונה תוך סכנה של פגיעה חמורה ואף קטלנית.

שים לב 

כדי למנוע נזק במנוע או ברכיבים, הקפידו על אמצעי הזהירות הבאים.

● אל תאפשר למחוג מד סיבובי המנוע להיכנס לתחום האדום, תחום המציין את מהירות המנוע המרבית.

● המנוע עשוי להתחמם יתר על המידה אם "Safe" Engine Coolant Temp High Stop in a Place See Owner's Manual מופיע בצג המידע הרב תפקודי. במקרה זה, עצור מיד את הרכב במקום בטוח ובדוק את המנוע לאחר שהתקרר לחלוטין.

— **קישורים** —

תכונות ותפקודים הניתנים להתאמה אישית (עמ' 548)

מחווון מערכת היברידית

מחווון המערכת ההיברידית מציג את הספק המערכת ההיברידית או את רמת החידוש. תכולת התצוגה של מחווון המערכת ההיברידית שונות בין תצורת 1-EV AUTO – EV/HV לתצורה HV. איור זה הוא להסבר בלבד ועשוי להיות שונה בהתאם למפרטי הרכב.

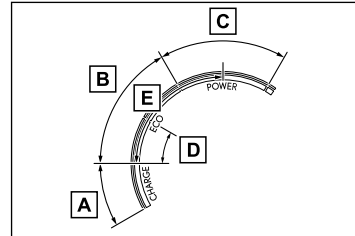

- [A] תחום טעינה
באנרגיה ממוחזרת ייעשה שימוש לטעינת הסוללה ההיברידית. כאשר נעשה בו שימוש במדריך זה, המונח "רגנרטיבי" מתייחס להמרת אנרגיה הנוצרת מתנועת הרכב לאנרגיה חשמלית.
- [B] תחום Eco
מציין שנוהגים ברכב בצורה חסכונית-Eco. על ידי שמירת מחוג המחווון בתחום החסכוני-Eco, ניתן להפיק יותר נהיגת Eco.
- [C] תחום כוח
מציין שהייתה חריגה מתחום הנהיגה החסכונית-ידידותית לסביבה - Eco (בזמן נהיגה בכוח מלא וכד').
- [D] תחום Hybrid Eco (תצורת HV)
מציין שלא נעשה שימוש תדיר בהספק מנוע הבנזין. מנוע הבנזין ידומם אוטומטית ויתניע מחדש בתנאים מסוימים.
- [E] תחום נהיגת EV (תצורה EV או תצורה AUTO EV/HV)
מציין שנוהגים ברכב תוך שימוש במנוע החשמלי בלבד.

מעבר בין תצוגות מד הסל"ד/מחווון המערכת ההיברידית/מד מהירות מוצג

- בהתאם לתצורת הנסיעה או להגדרות הנוכחיות, התצוגות ישתנו כדלקמן. ניתן לשנות את ההגדרות בתצוגה המרכזית.
 - כלי רכב ללא צג עליל
 - מד סל"ד
- מד הסל"ד יוצג במצבים הבאים כאשר הגדרת סוג התצוגה של המד מוגדרת לתצוגה מסוג 1 או לסוג תצוגה מסוג 3.
 - כאשר הגדרת מד הסל"ד מוגדרת להציג תמיד את מד הסל"ד
 - כאשר הגדרת מד הסל"ד משתנה בהתאם לתצורת הנהיגה ונבחרת תצורת ספורט מחווון מערכת היברידית
- מחווון המערכת ההיברידית יוצג במצבים הבאים כאשר הגדרת סוג התצוגה של המד מוגדרת לתצוגה מסוג 1 או לתצוגה מסוג 3.
 - כאשר הגדרת מד הסל"ד מוגדרת להציג תמיד את מחווון המערכת ההיברידית
 - כאשר הגדרת מד הסל"ד משתנה בהתאם לתצורת הנהיגה ונבחרת תצורה אחרת מתצורה ספורט
- מד מהירות מוצג תמיד. התצוגה תתחלף בין מד מהירות דיגיטלי ו/או מד מהירות אנלוגי בהתאם להגדרת סוג תצוגת המחווון.

שינוי תצוגת המרחק/איפוס מרחק הנסיעה

ניתן לשנות את התצוגה בין הפריטים הבאים.

● מד מרחק מצטבר

מציין את המרחק הכולל שאותו עבר הרכב.

● מד מרחק מתאפס A/B

מציין את המרחק שאותו עבר הרכב מאז האיפוס האחרון. במדי הנסיעה המתאפסים A ו-B ניתן להשתמש למדידת והצגת מרחקים שונים ובלתי תלויים האחד בשני.

● מרחק עד להחלפת השמן הבאה

מוצג המרחק שבו ניתן לנסוע במכונית עד שיהיה צורך לבצע את החלפת השמן.

עם כל לחיצה על מתג "ODO/TRIP", תשתנה התצוגה המוצגת. כאשר מוצג מד מרחק הנסיעה המתאפס, לחיצת המתג והחזקתו תאפס את מד מרחק הנסיעה המתאפס.

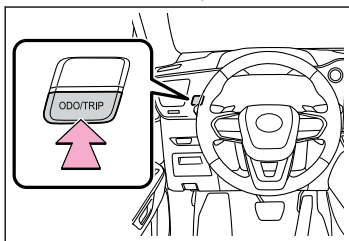

כלי רכב עם צג עילי

● מד סל"ד

מוצג כאשר הגדרת סוג תצוגת המונה מוגדרת לסוג תצוגה 1.

דגמי F SPORT: מוצג גם במצבים הבאים כאשר ההגדרה מוגדרת לתצוגה מסוג 3.

● כאשר הגדרת מד הסל"ד מוגדרת להציג תמיד את מד הסל"ד

● כאשר הגדרת מד הסל"ד משתנה בהתאם לתצורת הנהיגה ונבחרת תצורת ספורט

● מחוון מערכת היברידי

מוצג כאשר הגדרת סוג תצוגת המחווין מוגדרת לסוג התצוגה

דגמי F SPORT: מוצג גם במצבים הבאים כאשר ההגדרה מוגדרת לתצוגה מסוג 3.

● כאשר הגדרת מד הסל"ד מוגדרת להציג תמיד את מחוון המערכת ההיברידי

● כאשר הגדרת מד הסל"ד משתנה בהתאם לתצורת הנהיגה ונבחרת תצורה אחרת

מתצורה ספורט

● מד מהירות

מד מהירות דיגיטלי מוצג תמיד.

כאשר הגדרת סוג תצוגת המחווין מוגדרת לסוג תצוגה 2, יוצג גם מד מהירות אנלוגי.

קישורים

תכונות ותפקודים הניתנים להתאמה אישית (עמ' 548)

מדים ומחווניים (לדגמי F SPORT)

בהתאם למצב ההילוכים או תצורת הנסיעה, תצוגות המחווון או המיקום של חלק מהמחווניים ישתנו.

◀ מצב תצוגה טבעתית

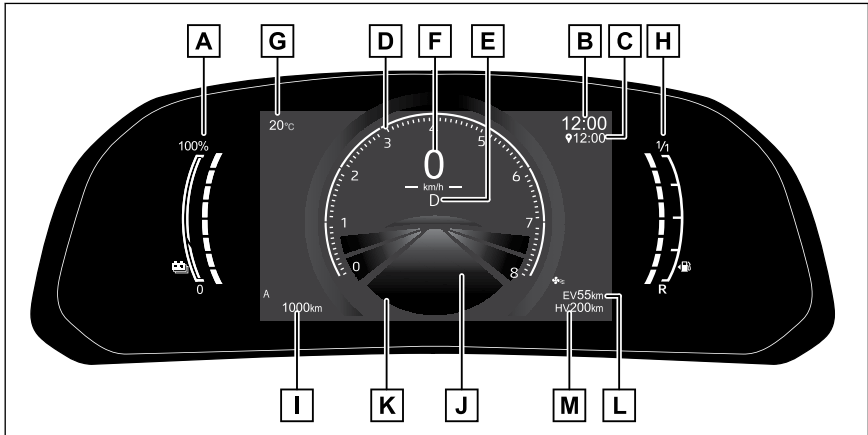

[A] מד SOC (מצב טעינה)

מציג את כמות הטעינה הנוותרת במצבר המשיכה.

כאשר המד נמצא באזור הירוק, נהיגת EV אפשרית. כאשר המד נמצא באזור הכחול, נהיגת EV כבר אינה אפשרית (במצב זה הרכב עובר לתצורת HV). טען את הסוללה ההיברידית כדי לאפשר נהיגת EV.

[B] שעון

מתאים את השעה באופן אוטומטי באמצעות מידע הזמן של ה-GPS (שעון GPS).
לפרטים, עיין ב"חוברת הוראות הפעלה של מערכת המולטימדיה".

[C] לא ישים

[D] מד סיבובי מנוע (סל"ד)

מציין את מהירות המנוע בסיבובים לדקה (סל"ד)

· Rev indicator

· Rev peak

מחווון מערכת היברידית

מציין את רמת ההספק של המערכת ההיברידית או את רמת המיחזור

מד מהירות אנלוגי

התצוגה תשתנה בהתאם לתצורת הנסיעה שנבחרה או להגדרות מסוימות.

[E] מצב ידית ההילוכים/תחום החלפה

[F] מד מהירות דיגיטלי

[G] טמפרטורה חיצונית

מציג את הטמפרטורה החיצונית בטווח הנע מ-40°C ועד 50°C.

[H] מד כמות דלק

מציין את יתרת כמות הדלק במיכל

[N] צג מרחק מצטבר ומד מרחק מתאפס

[O] צג מידע רב תפקודי

מציג לנהג מגוון נתוני רכב ומוצגות הודעות אזהרה במקרה של תקלה

[K] צבע הרקע של תצורת נהיגה

צבע הרקע משתנה בהתאם לתצורת הנהיגה.

[L] טווח נסיעת EV

מציג את טווח הנסיעה EV עם הטעינה שנותרה בסוללה ההיברידית.

[M] מרחק הנסיעה הנוטר עד להתרוקנות המיכל

מציג את טווח הנסיעה עם כמות הדלק שנותרה.

◀ תצוגת עמודה

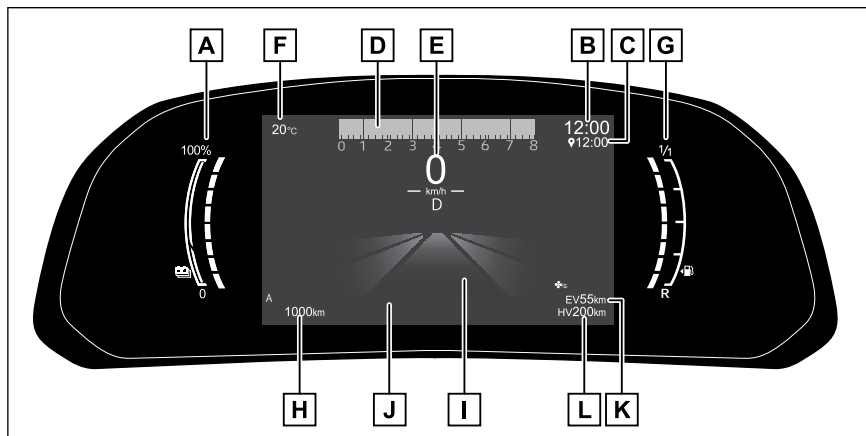

[A] מד SOC (מצב טעינה)

מציג את כמות הטעינה הנוותרת במצבר המשיכה.

כאשר המד נמצא באזור הירוק, נהיגת EV אפשרית. כאשר המד נמצא באזור הכחול, נהיגת EV כבר אינה אפשרית (במצב זה הרכב עובר לתצורת HV). טען את הסוללה ההיברידית כדי לאפשר נהיגת EV.

[B] שעון

מתאים את השעה באופן אוטומטי באמצעות מידע הזמן של ה-GPS (שעון GPS).
לפריטים, עיין ב"חוברת הוראות ההפעלה של מערכת המולטימדיה".

[C] לא ישים

[D] מד סיבובי מנוע (סל"ד)

מציין את מהירות המנוע בסיבובים לדקה (סל"ד)

• Rev indicator

• Rev peak

מחון מערכת היברידית

מציין את רמת ההספק של המערכת ההיברידית או את רמת המיחזור

מד מהירות אנלוגי

התצוגה תשתנה בהתאם לתצורת הנסיעה שנבחרה או להגדרות מסוימות.

[E] מצב ידית ההילוכים/תחום החלפה/מד מהירות דיגיטלי

[F] טמפרטורה חיצונית

מציג את הטמפרטורה החיצונית בטווח הנע מ-40°C ועד 50°C.

[G] מד כמות דלק

מציין את יתרת כמות הדלק במיכל

[H] צג מרחק מצטבר ומד מרחק מתאפס

[I] צג מידע רב תפקודי

מציג לנהג מגוון נתוני רכב ומוצגות הודעות אזהרה במקרה של תקלה

[N] צבע הרקע של תצורת נהיגה
צבע הרקע משתנה בהתאם לתצורת הנהיגה.

[K] טווח נסיעת EV

מציג את טווח הנסיעה EV עם הטעינה שנותרה בסוללה ההיברידית.

[L] מרחק הנסיעה הנוטר עד להתרוקנות המיכל

מציג את טווח הנסיעה עם כמות הדלק שנותרה.

מידע 

- **טווח נסיעת EV**
- כאשר מערכת מיזוג האוויר פועלת,  מוצג ליד טווח הנסיעה EV, וטווח הנסיעה EV מוצג כשמערכת מיזוג אוויר פועלת.
- טווח נהיגת EV עלול להתקצר אפילו אם לא נוהגים בגלל צריכת הכוח על ידי המערכת.
- **מרחק הנסיעה הנוטר עד להתרוקנות המיכל**
- מרחק זה מחושב בהתבסס על צריכת הדלק הממוצעת. כתוצאה, המרחק שאותו ניתן לעבור בפועל יכול להיות שונה מזה המוצג.
- כאשר מוסיפים למיכל רק כמות קטנה של דלק, יתכן והתצוגה לא תעודכן. בזמן תדלוק, העבר את מתג Power למצב off. במקרה בו מתדלקים בלי להעביר את מתג Power למצב off, יתכן והתצוגה לא תעודכן.
- **צג LCD**
- נקודות קטנות או נקודות אור בהירות עשויות להופיע על הצג. תופעה זו היא אחת מתכונותיו של צג גבישי נוזלי ואין כל בעיה להמשיך ולהשתמש בצג.
- **מידע חופשי/פתוח על תוכנת מקור**
- מוצר זה מכיל תוכנת מקור חופשי/פתוח (FOSS). ניתן למצוא את פרטי הרישיון ו/או קוד המקור של FOSS כזה בכתובת האתר הבאה. <https://www.denso.com/global/en/>
[/opensource/meter/toyota](https://opensource/meter/toyota)

מידע 

- **המדים והתצוגה מוארים כאשר מתג Power במצב ON.**
- **מהירות מנוע**
- בכלי רכב היברידיים חשמליים, מהירות המנוע מבוקרת במדויק על מנת לסייע בשיפור החיסכון בדלק והפחתת גזי הפליטה וכד'.
- ישנם זמנים בהם מהירות המנוע המוצגת עשויה להשתנות למרות שתנאי הפעולה של הרכב והנהיגה זהים.
- **תצוגת טמפרטורה חיצונית**
- במצבים הבאים, יתכן ולא תוצג הטמפרטורה החיצונית הנכונה או שלתצוגה עשוי לקחת יותר זמן מהרגיל להשתנות.
 - בזמן עצירה, או נסיעה במהירויות נמוכות (מתחת ל- 20 קמ"ש)
 - כאשר הטמפרטורה החיצונית השתנתה בפתאומיות (בכניסה/ביציאה ממוסך או מנהרה וכד').
- כאשר בצג מופיע "–" או "E", יתכן ויש תקלה במערכת. הבא את הרכב למוסך מורשה, מומלץ לסוכנות משנה לקסוס.

מחווון סל"ד/תצוגת שיא הסל"ד

■ **מחווון סל"ד**

כאשר מהירות המנוע מגיעה למהירות מוגדרת או לאזור האדום, מד הסל"ד יודגש.

המחווונים יוצגו בצבע כתום כאשר מהירות המנוע תגיע למהירות מוגדרת, ובאדום כאשר מהירות המנוע תגיע לאזור האדום. ניתן לשנות את מהירות המנוע שבה מוצג מחווון הסל"ד בתצוגה המרכזית.

■ **שיא הסל"ד**

כאשר מהירות המנוע מגיעה או עולה על 4000 סל"ד, תמונה של מד הסל"ד תוצג במהירות המנוע הגבוהה ביותר למשך כשנייה אחת.

— **קישורים** —

תכונות ותפקודים הניתנים להתאמה אישית (עמ' 548)

אזהרה ⚠

אפשר לפני הרכב להתחמם לפני השימוש בצג המידע מסוג LCD. בטמפרטורות נמוכות במיוחד, צג המידע עשוי להגיב באיטיות ויתכן שהשינויים בתצוגה יושהו. לדוגמה, ישנו מרווח זמן בין החלפת ההילוכים על ידי הנהג לבין שהמספר החדש מופיע על הצג. פרק זמן זה עלול לגרום לנהג לבצע הורדת הילוך נוספת תוך גרימתה של בלימת מנוע יתרה ואפשרות לתאונה תוך סכנה של פגיעה חמורה ואף קטלנית.

שים לב ⚠

כדי למנוע נזק במנוע או ברכיבים, הקפידו על אמצעי הזהירות הבאים.

- אל תאפשר למחוג מד סיבובי המנוע להיכנס לתחום האדום, תחום המציין את מהירות המנוע המרבית.
- המנוע עשוי להתחמם יתר על המידה אם "Engine Coolant Temp High Stop in a Safe Place See Owner's Manual" מופיע בצג המידע הרב תפקודי. במקרה זה, עצור מיד את הרכב במקום בטוח ובדוק את המנוע לאחר שהתקרר לחלוטין.

— **קישורים** —

מעבר בין תצוגות מד הסל"ד/מחווון המערכת ההיברידית/מד המהירות מוצג (עמ' 240)
שינוי תצוגת המרחק/איפוס מרחק הנסיעה (עמ' 241)
תכונות ותפקודים הניתנים להתאמה אישית (עמ' 548)

צג מידע רב תפקודי (כלי רכב ללא צג עילי)

ניתן להציג מגוון מידע הקשור לנהיגה. בהתאם למצב, יוצגו גם תצוגות קופצות של אזהרה או עצות.

■ אזור תצוגה

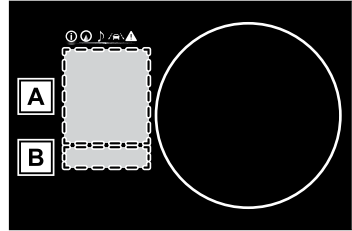

[A] אזור תצוגה התכולה

[B] תצוגת מידע של מערכת תמיכת הנהיגה

כאשר נבחר סמל תפריט שאינו , אם מערכת התמיכה בנהיגה פועלת, יוצג מצב התפעול של המערכת.

■ פריטים המוצגים באזור תצוגת התכולה

על-ידי בחירת סמלי תפריטים בתצוגה צג המידע המרכזי, ניתן להציג את הפריטים הבאים.

 תצוגת מידע נהיגה

 תצוגה המקושרת למערכת הניווט (אם קיימת) (לא ישים)

 תצוגה המקושרת למערכת השמע

 תצוגת מידע של מערכת תמיכת נהיגה

 תצוגת הודעת אזהרה

אזהרה ⚠

■ **זהירות אודות השימוש ברכב**

● כאשר מפעילים את צג המידע הרב תפקודי במהלך נסיעה, שים לב במיוחד לבטיחות האזור אשר סביב הרכב.

● תוך כדי נסיעה, אל תתבונן ברציפות בצג המידע הרב תפקודי שכן יתכן ולא תשים לב לקיומם של הולכי רגל, עצמים בכביש וכד' הנמצאים לפני הרכב.

■ **צג המידע בטמפרטורות נמוכות**

אפשר לפני הרכב להתחמם לפני השימוש בצג המידע מסוג LCD. בטמפרטורות נמוכות במיוחד, צג המידע עשוי להגיב באיטיות ויתכן שהשינויים בתצוגה יושהו. לדוגמא, יש פיגור בין החלפת מצב ידית ההילוכים של הנהג למספר ההילוך החדש שמופיע בתצוגה. עיכוב זה עלול לגרום לנהג להוריד הילוך שוב, תוך גרימת בלימת מנוע מהירה ומוגזמת עם אפשרות לתאונה שתוצאתה מוות או פציעה.

■ **אמצעי זהירות בעת הגדרת הצג**

מאחר והמערכת ההיברידית צריכה לפעול בזמן הגדרת הצג, וודא שהרכב חונה במקום בו יש רמת אוורור מספקת. באזור סגור, כמו במוסך למשל, גזי הפליטה, כולל גזים רעילים, עלולים להצטבר ולחדור לתוך הרכב. הדבר עלול לגרום לבעיות בריאותיות חמורות.

שים לב ⚠

כדי למנוע את פריקת מצבר ה-12V, וודא שהמערכת ההיברידית פועלת במהלך ההגדרה של מאפייני התצוגה.

— קישורים —

תכולת תצוגה (עמ' 249)
שינוי בהירות תאורת לוח המחוונים (עמ' 258)

מידע

■ **צג LCD**

נקודות קטנות או נקודות אור בהירות עשויות להופיע על הצג. תופעה זו היא אחת מתכונותיו של צג גבישי נוזלי ואין כל בעיה להמשיך ולהשתמש בצג.

⚠ אזהרה

- **זהירות אודות השימוש ברכב**
- כאשר מפעילים את צג המידע הרב תפקודי במהלך נסיעה, שים לב במיוחד לבעיות האזור אשר סביב הרכב.
- תוך כדי נסיעה, אל תתבונן ברציפות בצג המידע הרב תפקודי שכן יתכן ולא תשים לב לקיומם של הולכי רגל, עצמים בכביש וכד' הנמצאים לפני הרכב.

■ **צג המידע בטמפרטורות נמוכות**
אפשר לפני הרכב להתחמם לפני השימוש בצג המידע מסוג LCD. בטמפרטורות נמוכות במיוחד, צג המידע עשוי להגיב באיטיות ויתכן שהשינויים בתצוגה יושהו. לדוגמא, יש פיגור בין החלפת מצב ידיית ההילוכים של הנהג למספר ההילוך החדש שמופיע בתצוגה. עיכוב זה עלול לגרום לנהג להוריד הילוך שוב, תוך גרימת בלימת מנוע מהירה ומוגזמת עם אפשרות לתאונה שתוצאתה מוות או פציעה.

■ **אמצעי זהירות בעת הגדרת הצג**
מאחר והמערכת ההיברידית צריכה לפעול בזמן הגדרת הצג, וודא שהרכב חונה במקום בו יש רמת אוורור מספקת. באזור סגור, כמו במוסך למשל, גזי הפליטה, כולל גזים רעילים, עלולים להצטבר ולחדור לתוך הרכב. הדבר עלול לגרום לבעיות בריאותיות חמורות.

⚠ שים לב

כדי למנוע את פריקת מצבר ה-12V, וודא שהמערכת ההיברידית פועלת במהלך ההגדרה של מאפייני התצוגה.

— קישורים —

תכולת התצוגה (עמ' 249)
שינוי בהירות תאורת לוח המחוונים (עמ' 258)

צג מידע רב תפקודי (כלי רכב עם צג עילי)

ניתן להציג מגוון מידע הקשור לנהיגה. בהתאם למצב, יוצגו גם תצוגות קופצות של אזהרה או עצות. ■ אזור תצוגה

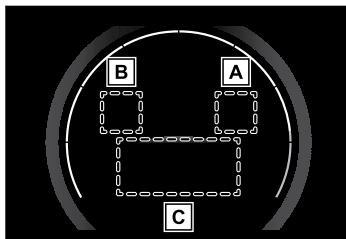

[A] תצוגת מידע של מערכת תמיכת הנהיגה כאשר מידע מערכת התמיכה בנהיגה אינו מוצג באזור תצוגת התוכן, אם מערכת התמיכה בנהיגה פועלת, יוצג מצב התפעול של המערכת.

[B] לא ישים

[C] אזור תצוגת התכולה

■ **פריטים המוצגים באזור תצוגת התכולה**
ניתן להציג את הפריטים הבאים.

- מידע נהיגה 1
- מידע נהיגה 2
- מחוון אנרגיה/יחס נהיגה EV
- תצוגה המקושרת למערכת השמע
- כוח G
- תצוגת מידע של מערכת תמיכת נהיגה*
- ריק: אין פריט

מידע

■ **צג LCD**

נקודות קטנות או נקודות אור בהירות עשויות להופיע על הצג. תופעה זו היא אחת מתכונותיו של צג גבישי נוזלי ואין כל בעיה להמשיך ולהשתמש בצג.

*: מוצג בצג העילי כאשר תצורת התצוגה מוגדרת לתצוגה המרבית.

צג עילי*

הצג העילי מקרין על השמשה הקדמית מידע מגוון הקשור לנהיגה ומצב הפעולה של מערכות תמיכת הנהיגה. התוכן המוצג יהיה שונה בהתאם לתנאי הנהיגה ומצב התצוגה של הצג העילי. בהתאם למצב, יוצגו גם תצוגות קופצות.

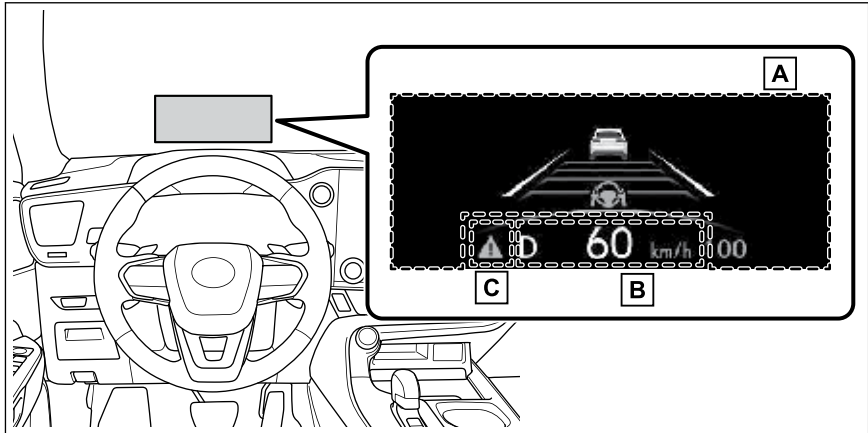

איורי המסך המשמשים בתיאור זה נועדו לשמש כדוגמאות המחשה בלבד ועשויים להשתנות מהתמונה שתוצג בפועל על המסך.

- [A] אזור תצוגה ראשי
מציג את הפריטים הבאים:
- תצוגת מידע של מערכת התמיכה בנהיגה
 - מחוון מערכת היברידית/מס סיבובי מנוע
 - מצפן*
- [B] אזור תצוגת מידע נהיגה
מוצגים הפריטים הבאים:
- מד מהירות
 - מצב ידית הילוכים/טווח השילוב
- [C] סמל אזהרה ראשית
מוצג כאשר מוצגת הודעת אזהרה.
*: אם קיים

מידע

- הצג העילי יפעל כאשר מתג Power במצב ON.
- כאשר נעשה שימוש בצג העילי הצג העילי עלול להיראות כהה וקשה לראייה דרך משקפיים, במיוחד משקפיים פולורואידיים. כוונן את בהירות התצוגה של הצג העילי או, הסר את משקפי השמש.

תכולת תצוגה

הפעלת המחווניים/צגים

◀ כלי רכב ללא צג עילי

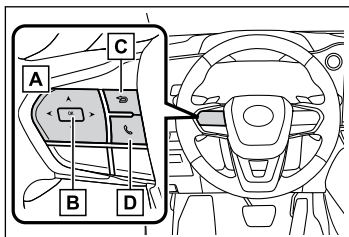

- [A] < / > : סמלי בחירת תפריט
 / ^ / v : החלפת תכולה מוצגת, גלילת מעלה/מטה של המסך והזזת הסמן מעלה/מטה.
 [B] הכנס/קבע
 [C] חזרה למסך הקודם
 [D] התחלה/קבלת שיחה מקושר למערכת הדיבורית, חיוג או קבלת שיחה מוצגים. לפרטים אודות מערכת הדיבורית, עיין ב"ספר הוראות הפעלה של מערכת המולטימדיה".

⚠ אזהרה

תוך כדי נסיעה, אל תתבונן ברציפות בצג העילי שכן יתכן ולא תשים לב לנוכחותם של הולכי רגל, עצמים בכביש וכד' הנמצאים לפני הרכב.

⚠ שיים לב

● הקפד על אמצעי הזהירות הבאים.
 ● אל תניח משקאות כלשהם בסמוך למקרן הצג העילי. אם המקרן נרטב, יתכנו תקלות חשמליות.

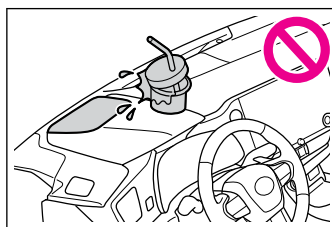

● אל תניח דבר ואל תצמיד מדבקות על גבי מקרן הצג העילי. פעולה שכזאת עלולה לקטוע את חיווי הצג העילי.
 ● אל תיגע בצדו הפנימי של מקרן הצג העילי ומנע חדירת קצוות חדים לתוך המקרן. הדבר עלול לגרום לתקלות מכניות.

— קישורים —

מעבר בין תצוגות מד הסל"ד/מחווין המערכת ההיברידית/מד המהירות מוצג (עמ' 240)
 תכולת תצוגה (עמ' 249)
 שינוי הגדרות של הצג עילי (עמ' 258)
 תכונות ותפקודים הניתנים להתאמה אישית (עמ' 548)

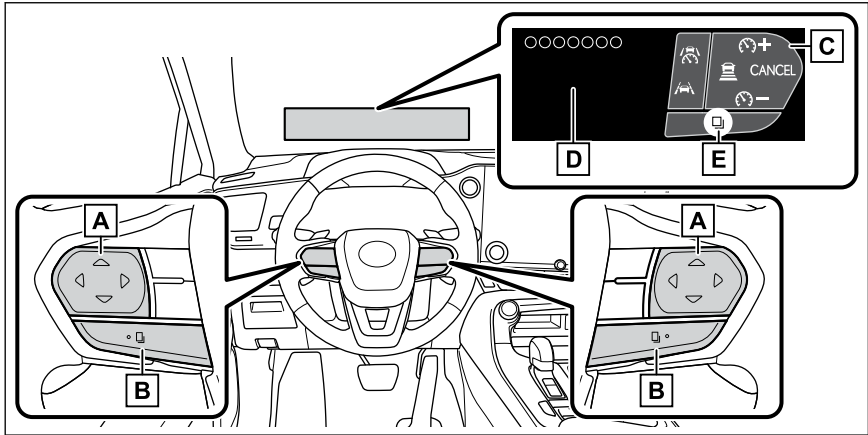

[A] התפקוד של כל מתג משתנה בהתאם לתנאים ולהגדרות. כאשר נוגעים באחד המתגים, התפקוד של כל מתג מוצג בצג העילי. אם הצג העילי כבוי, התפקודים יוצגו בצג המידע הרב תפקודי. כמו כן, ניתן להגדיר תפקודים מועדפים עבור כל מתג בתצוגה המרכזית.

[B] בכל לחיצה על מתג זה, התפקודים ישתנו.

[C] תצוגת סמל מתג

הסמל של כל מתג יוצג. המתג שנגעו בו יודגש. (E)

[D] תצוגת מדריך תפקודי המתג

מדריך התפקוד של המתג שנגעו בו, יוצג.

מידע

- אם מתגי גלגל ההגה אינם מגיבים כאשר נוגעים בהם
- קל יותר לגרום למתגי ההגה להגיב על ידי הזזת האגודל תוך כדי נגיעה בהם.
- אם פני השטח של מתג גלגל ההגה מלוכלכים, כבה את מתג POWER ולאחר מכן נקה את המתגים.
- על ידי הפעלת תצורת כפפות חורף, ניתן להגביר את הרגישות של חיישני המתג.

קישורים

תכונות ותפקודים הניתנים להתאמה אישית (עמ' 548)

תצוגת מידע הקשור לנהיגה

- מוצג מידע הקשור לנהיגה, בצגים הבאים.
- צג המידע הרב תפקודי
- צג עילי*
- תצוגה מרכזית
- הפריטים המוצגים ישתנו בהתאם לצג.

מידע נהיגה 1

ניתן להציג את הפריטים הבאים בצג המידע הרב תפקודי. השתמש בערכים המוצגים להתייחסות בלבד.

תכולת התצוגה שונה בתצורה EV או תצורה AUTO EV/HV, ותצורה HV.

■ תצורה EV או תצורה AUTO EV/HV

- צריכת חשמל נוכחית
- מציינת את תצרוכת החשמל הרגעית העכשווית.
- צריכת החשמל הממוצעת

■ תצורת HV

- צריכת דלק נוכחית
- מציינת את צריכת הדלק הרגעית
- צריכת דלק ממוצעת

מידע

■ צריכת חשמל

כאשר היחידה מוגדרת כ- "km/h" (קמ"ש):
צריכת החשמל היא שיעור הצריכה של החשמל בעת ביצוע נהיגת EV והיא שוות ערך לצריכת הדלק ברכבי בנזין. לרכב זה, החשמל הנצרך לכל 100 ק"מ ("kWh/100") מוצג כצריכת החשמל בכל מסך.

החלפת התצוגה של צג המידע הרב תפקודי (כלי רכב ללא צג עילי)

- לחץ על < או > של מתג בקרת המחוון.

החלפת מידע נהיגה (כלי רכב ללא צג עילי)

- לחץ על < או > של מתגי בקרת המחוון.  בהמשך לחץ על \blacktriangledown או \blacktriangle .

החלפת התצוגה של צג המידע הרב תפקודי (כלי רכב עם צג עילי)

מידע

■ הפעלה באמצעות מתגי גלגל ההגה

אם לחיצה על  /  מוגדר כתפקוד מתג מועדף בגלגל ההגה, ניתן לשנות את התצוגה על ידי לחיצה על



1 בחר  בתצוגה המרכזית.

2 בחר [Vehicle customise] (התאמה אישית של הרכב).

3 בחר [METER] (מחוון).

4 בחר < או > של "Display switching" (שינוי תצוגה).
תצורה זאת משתנה בכל פעם שנבחר המתג.

מידע נהיגה 2

- ניתן להציג את הפריטים הבאים בצג המידע הרב תפקודי.
- מהירות רכב ממוצעת
- זמן נהיגה כולל

מידע נהיגה 3 (כלי רכב ללא צג עילי)

- ניתן להציג את הפריטים הבאים בצג המידע הרב תפקודי.
- **תצורה EV או תצורה AUTO EV/HV**
- טווח נסיעת EV
- מצגי את טווח הנסיעה EV עם הטעינה שנותרה בסוללה ההיברידית.
- מרחק הנסיעה הנוותר עד להתרוקנות המיכל
- מצגי את טווח הנסיעה עם כמות הדלק שנותרה.
- צריכת החשמל הממוצעת מרגע ההפעלה
- מצגי את צריכת החשמל הממוצעת מרגע ההפעלה.
- **תצורת HV**
- טווח נסיעת EV
- מצגי את טווח הנסיעה EV עם הטעינה שנותרה בסוללה ההיברידית.
- מרחק הנסיעה הנוותר עד להתרוקנות המיכל
- מצגי את טווח הנסיעה עם כמות הדלק שנותרה.
- צריכת דלק הממוצעת מרגע ההפעלה
- מצגי את צריכת הדלק הממוצעת מאז ההפעלה.

מידע

- **טווח נסיעת EV**
- כאשר מערכת מיזוג האוויר פועלת, מוצג ליד טווח הנסיעה EV,  וטווח הנסיעה EV מוצג כשמערכת מיזוג אוויר פועלת.
- טווח נהיגת EV עלול להתקצר אפילו אם לא נוהגים בגלל צריכת הכוח על ידי המערכת.
- **מרחק הנסיעה הנוותר עד להתרוקנות המיכל**
- מרחק זה מחושב בהתבסס על צריכת הדלק הממוצעת. כתוצאה, המרחק שאותו ניתן לעבור בפועל יכול להיות שונה מזה המוצג.
- כאשר מוסיפים למיכל רק כמות קטנה של דלק, יתכן והתצוגה לא תעודכן. בזמן תדלוק, העבר את מתג Power למצב off. במקרה בו מתדלקים בלי להעביר את מתג Power למצב off, יתכן והתצוגה לא תעודכן.
- **צריכת חשמל**
- כאשר היחידה מוגדרת כ- "km/h" (קמ"ש): צריכת החשמל היא שיעור הצריכה של החשמל בעת ביצוע נהיגת EV והיא שווה ערך לצריכת הדלק ברכבי בנזין. לרכב זה, החשמל הנצרך לכל 100 ק"מ ("kWh/100") מוצג כצריכת החשמל בכל מסך.

מידע

- ייתכן שערכי כוח ה-G לא יתאפסו גם כאשר הרכב חונה, למשל כאשר הוא חונה בשיפוע.
- בהתאם לתנאי השימוש ברכב, ייתכן שתצוגת לחץ נוזל הבלמים לא תגיע לקריאה המרבית שלה למרות שדוושת הבלמים לחוצה עד הסוף.
- אם קוטב של מצבר 12 וולט מנותק ומחובר מחדש, ייתכן שתצוגת כמות ההיגוי תהיה מושבתת זמנית. לאחר נסיעה של זמן מה ברכב, התצוגה תופעל.

מחווון אנרגיה/יחס נהיגה EV*

ניתן להציג את צג האנרגיה ואת EV בצג המידע הרב תפקודי.
ניתן להציג את מסך האנרגיה בתצוגה המרכזית.

נהיגת EV מרגע ההפעלה*

מציג את אחוז נהיגת ה-EV מאז הפעלת המערכת.

רישום זה מאופס בכל פעם שהמערכת ההיברידית מפסיקה לפעול.

* אם קיים

מחווון אנרגיה

במחווון האנרגיה ניתן להשתמש לבדיקת מצב הנהיגה של הרכב, מצב הפעולה של המערכת ההיברידית ומצב חידוש האנרגיה.

החץ יופיע בהתאם לזרימת האנרגיה. כאשר אין זרימת אנרגיה, לא יוצגו החיצים.

צבע החיצים ישתנה כדלקמן

● כחול: כאשר הסוללה ההיברידית במצב חידוש אנרגיה או נטענת.

● כתום: כאשר הסוללה ההיברידית נמצאת בשימוש.

● אדום: כאשר מנוע הבניזין נמצא בשימוש.

כוח G

מציג כוחות G רוחביים על הרכב בצג המידע הרב תפקודי.
מציג סביב ההיקף של תצוגת כוח G, מידת ההיגוי שמאלה וימינה, קלט של דוושת ההאצה ולחץ נוזל הבלמים.

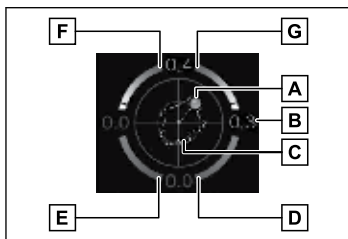

[A] תאוצת כוח G על הרכב

[B] ערך נוכחי של כוח G (ערך מנותח של כוחות G קדמי/אחורי ושמאלי/ימני)

[C] רישום נתוני כוחות ה-G המרביים התצוגה מאופסת בכל פעם שהמערכת ההיברידית מופעלת.

[D] קלט דוושת האצה

[E] לחץ נוזל בלמים

[F] ערך ההיגוי שמאלה

[G] ערך ההיגוי ימינה

אם נוצרים כוחות G רוחביים של 0.5G ומעלה, תצוגת ערך כוח ה-G תהפוך לצבע כתום ותוחזק למשך 2 שניות. (תפקוד החזקת שיא)

תצוגה זו מיועדת לשימוש כקו מנחה. בהתאם לגורמים כגון מצב פני הכביש, טמפרטורה ומהירות הרכב, ייתכן שהתצוגה לא תציג את המצב בפועל של הרכב.

◀ צג המידע הרב תפקודי

התמונה מציגה את כל החצים כדוגמה. התצוגה בפועל תשתנה בהתאם לתנאים.

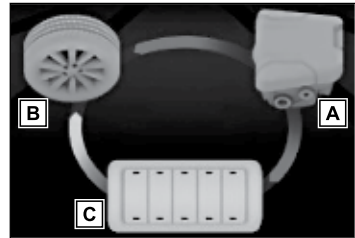

[A] מנוע בנזין

[B] צמיגים

[C] סוללה היברידית

איור זה הוא להסבר בלבד ועשוי להיות שונה בהתאם למפרטי הרכב.

◀ צג מרכזי (למעט בזמן הטעינה)

התמונה מציגה את כל החצים כדוגמה. התצוגה בפועל תשתנה בהתאם לתנאים.

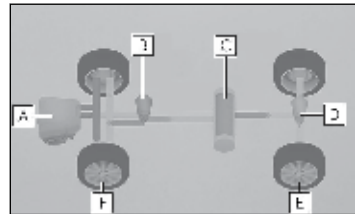

[A] מנוע בנזין

[B] מנוע חשמלי קדמי

[C] סוללה היברידית

[D] מנוע חשמלי אחורי

[E] צמיגים אחוריים

[F] צמיגים קדמיים

◀ צג מרכזי (בזמן הטעינה)

התמונה מציגה את כל החצים כדוגמה. התצוגה בפועל תשתנה בהתאם לתנאים.

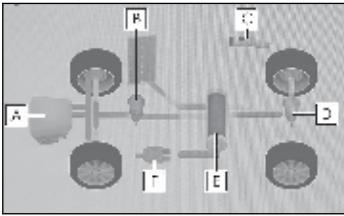

[A] מנוע בנזין

[B] מנוע חשמלי קדמי

[C] מחבר טעינה (עמ' 253)

[D] מנוע חשמלי אחורי

[E] סוללה היברידית

[F] שקע חשמל (VAC 120) (אם קיים)

מידע

■ **צבע הסוללה ההיברידית בצג המרכזי**
יהיה ירוק בעת טעינת הסוללה ההיברידית, וצהוב כאשר הסוללה ההיברידית נמצאת בשימוש.

■ **התראת שיעור הטעינה שנוותרת**
בסוללה ההיברידית

● הזמזם נשמע לסירוגין כאשר הסוללה ההיברידית נותרת ללא טעינה כאשר ידית ההילוכים במצב N, או כששיעור הטעינה שנוותרת יורד אל מתחת לרמה מסוימת. אם שיעור הטעינה שנוותרת ממשיך לרדת, הזמזם נשמע ברציפות.

● כאשר מוצגת הודעת התראה בצג המידע הרב תפקודי והזמזם נשמע, פעל על פי ההוראות המוצגות במסך כדי לבצע איתור תקלות.

■ **צבע מנוע הבנזין בצג המרכזי**

יהיה כחול כאשר המנוע מתחמם, והוא יהפוך לאדום כאשר שלב החימום יסתיים.

■ מסך היסטורית צריכת דלק

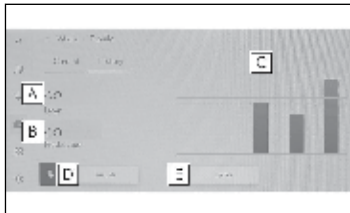

- [A] צריכת הדלק האחרונה
 - [B] צריכת הדלק הטובה ביותר שנרשמה
 - [C] רישום צריכת דלק קודמת
 - [D] איפוס נתוני היסטוריה
 - [E] עדכון נתוני צריכת הדלק האחרונה
- השתמש בצריכת הדלק הממוצעת המוצגת להתייחסות. התמונה היא דוגמה בלבד, ועשויה להשתנות מעט מהתנאים בפועל.

מידע

■ עדכון נתונים היסטוריים

עדכן את צריכת הדלק האחרונה על ידי בחירת [Update] (עדכון) לשם מדידת צריכת הדלק העכשווית.

■ איפוס הנתונים

ניתן למחוק את נתוני צריכת הדלק על ידי בחירת [Clear data] (מחיקת נתונים).

■ טווח נסיעה

מציג את המרחק המרבי המשוער שניתן לנסוע עם כמות הדלק שנותרה. מרחק זה מחושב על סמך צריכת הדלק הממוצעת. כתוצאה מכך, המרחק שניתן לנסוע בפועל עשוי להיות שונה מזה המוצג.

הצגת מסך צריכת דלק/היסטוריה בתצוגה המרכזית

- 1 בחר בתפריט הראשי.
- 2 בחר [Trip information] (מידע נסיעה).
- 3 בחר [Current] או [History] (נוכחי או היסטוריה).

הצגת מסך האנרגיה בתצוגה המרכזית

- 1 בחר בתפריט הראשי.
- 2 בחר [Energy flow] (זרימת אנרגיה).

ריק: אין פריט

מציג תכולת מידע שאינו של נהיגה בצג המידע הרב תפקודי.

■ מסך צריכת דלק נוכחית/היסטוריה

מידע צריכת הדלק יכול להיות מוצג בתצוגה המרכזית.

■ מסך צריכת דלק נוכחית

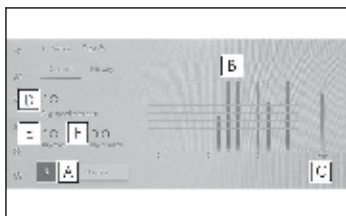

- [A] איפוס נתוני היסטוריה
 - [B] צריכת הדלק ב-15 דקות האחרונות
 - [C] צריכת דלק נוכחית
 - [D] המהירות הממוצעת של הרכב מאז הפעלת המערכת ההיברידית.
 - [E] טווח נסיעה
 - [F] תצוגת פרק הזמן שחלף מאז שהופעלה המערכת ההיברידית.
- השתמש בצריכת הדלק הממוצעת המוצגת להתייחסות. התמונה היא דוגמה בלבד, ועשויה להשתנות מעט מהתנאים בפועל.

תצוגת מידע של מערכת התמיכה בנהיגה

מצב התפעול של המערכות הבאות ניתן להצגה בצג המידע הרב תפקודי או בצג העילי*.

- בקרת שיוט עם רדאר דינמי
- מגביל מהירות
- LTA (עזר עקיבת נתיב)
- LDA (אזהרת סטייה מנתיב)
- LCA (עזר שינוי נתיב)*
- RSA (עזר קריאת תמרורים)
- עזר נהיגה יזומה
- PCS (מערכת קדם התנגשות)

מידע 
<p>■ מיקום התצוגה (כלי רכב עם צג עילי)</p> <p>כאשר תצורת התצוגה של הצג העילי מוגדרת להצגת המקסימום, מידע על מערכת התמיכה בנהיגה יוצג בצג העילי ולא באזור תצוגת התכולה של צג המידע הרב תפקודי.</p>

*: אם קיים

תצוגה המקושרת למערכת השמע

התצוגה המקושרת למערכת השמע מציגה את מצב התפעול של מערכת השמע בצג המידע הרב תפקודי.

תצוגת מסך מצב תפעול AWD

מסך מצב תפעול AWD ניתן להצגה בתצוגה המרכזית.

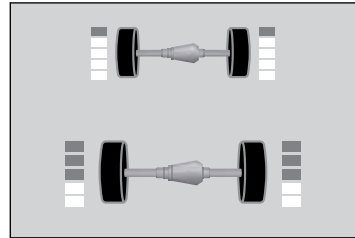

האיור בו נעשה שימוש נועד לשמש כדוגמת המחשה בלבד ועשוי להיות שונה מהתמונה שתוצג בפועל בתצוגה המרכזית. תצוגת החלוקה של המומנט: תצוגת מצב הנסיעה של כל גלגל ב-6 שלבים, מ-0 עד 5.

הצגת מסך מצב תפעול AWD בתצוגה המרכזית

- 1 בחר  בתפריט הראשי.
- 2 בחר [All wheel drive] (הנעה בארבעת הגלגלים).

לחץ אוויר בצמיגים

את לחץ האוויר בצמיגים שמתגלה על ידי מערכת התראת הלחץ בצמיגים, ניתן להציג בתצוגה המרכזית.

הצגת לחץ האוויר בצמיגים בתצוגה המרכזית

- 1 בחר  בתפריט הראשי.
- 2 בחר [Tyre pressure] (לחץ אוויר בצמיגים).

מידע תצוגה קופצת

תצוגות קופצות יוצגו בצג המידע הרב תפקודי או הצג העילי* בעת הצורך. כאשר מוצגת תצוגה קופצת, ייתכן שהתצוגה הנוכחית לא תוצג עוד. במקרה זה, התצוגה תחזור לאחר שהתצוגה הקופצת תיעלם.

מערכות תמיכת נהיגה

- תצוגת אזהרות/הצעות/הודעות המלצה או מצב תפעול של מערכת מסוימת.
- בקרת שיוט עם רדאר דינמי
 - מגביל מהירות (כלי רכב ללא צג עילי)
 - LTA (עזר עקיבת נתיב)
 - LDA (אזהרת סטייה מנתיב)
 - LCA (עזר שינוי נתיב)*
 - עזר נהיגה יזומה
 - PCS (מערכת קדם התנגשות)
 - RSA (עזר קריאת תמרורים)
 - Safe Exit Assist (עזר יציאה בטוחה) (עם בקרת פתיחת דלת)
 - FCTA (התראת תנועה חוצה מלפנים)
- *: אם קיים

הודעת אזהרה

הודעות אזהרה מסוימות מוצגות כשהדבר הכרחי, בהתאם לתנאים מסוימים.

מצב מערכת הדיבורית

מוצגת כאשר מופעלת מערכת הדיבורית.

תפקוד הצעות

- הצגת הצעות לנהג במצבים הבאים. לבחירת התגובה להצעה המוצגת, השתמש במתגים בגלגל ההגה.
- **הצעה לאישור הדלת האחורית החשמלית**
- אם מערכת הדלת האחורית החשמלית מנוטרלת (הגדרת ניטרול בתצוגה המרכזית) ומתג הדלת האחורית החשמלית בלוח המכשירים מופעל, תופיע הודעת הצעה השואלת אם תרצה

לאשר את מערכת הדלת האחורית החשמלית.

על מנת לאשר את מערכת הדלת האחורית החשמלית, בחר [Yes] (כן).

לאחר אישור חזרה של הדלת האחורית החשמלית, לחץ שוב על מתג הדלת האחורית החשמלית על מנת לפתוח או לסגור את הדלת האחורית החשמלית.

■ **הצעה לסגור את החלונות החשמליים (מקושרת לפעולת מגבי השמשה הקדמית)**

אם מופעלים מגבי השמשה הקדמית כאשר חלון חשמלי פתוח, תופיע הודעת המלצה שתשאל אותך האם ברצונך לסגור את החלונות החשמליים. לסגירת כל החלונות החשמליים, בחר "Yes" (כן).

— **קישורים**

תכונות ותפקודים הניתנים להתאמה אישית (עמ' 548)

תצוגת תפעול המתגים בגלגל ההגה

■ **כלי רכב ללא צג עילי**

מוצגת כאשר מופעל מתג שליטה מרחוק של בקרת השמע בגלגל ההגה.

■ **כלי רכב עם צג עילי**

כאשר נוגעים במתג של גלגל ההגה, מוצגים הסמל של כל מתג ומדריך התפקוד.

— **קישורים**

הפעלת המחוננים/צגים (עמ' 249)

פריטים המוצגים כאשר מתג POWER במצב OFF

הפריטים הבאים יוצגו בצג המידע הרב תפקודי כאשר מתג POWER כבוי.

- תוכנית טעינה
 - צריכת דלק הממוצעת מרגע ההפעלה*
 - מרחק הנסיעה מרגע ההפעלה*
 - משך זמן נסיעה מרגע ההפעלה*
 - יחס נהיגת EV מרגע ההפעלה*
- מציג את אחוז נהיגת ה-EV מאז הפעלת המערכת.

*: רישום זה מאופס בכל פעם שהמערכת ההיברידיית מפסיקה לפעול.

שינוי הגדרות של הצג עילי

אזהרה

- בדוק שהמיקום והבהירות של תמונת הצג העילי אינם מפריעים לבטיחות הנהיגה.
- כוונן לא נכון של מיקום התמונות או הבהירות עשוי להפריע לראותו של הנהג ולגרום לתאונה העלולה להסתיים במוות או בפציעות חמורות.
- מאחר והמערכת ההיברידית צריכה לפעול בזמן שינוי הגדרות הצג העילי, וודא שהרכב חונה במקום בו יש רמת אוורור מספקת. באזור סגור, כמו במוסך למשל, גזי הפליטה, כולל גז פחמן חד חמצני (CO) רעילים, עלולים להצטבר ולחדור לתוך הרכב. הדבר עלול לגרום לבעיות בריאותיות חמורות.

שים לב

כדי למנוע את פריקת מצבר ה-12V, וודא שהמערכת ההיברידית פועלת במהלך שינוי הגדרות הצג העילי.

שינוי בהירות תאורת לוח המחוונים

את בהירות התאורה של לוח המחוונים ניתן לכוונן.

מידע

את הבהירות של לוח המחוונים ניתן לכוונן באופן פרטני כאשר האורות האחוריים דלוקים או כבויים. עם זאת, כאשר הסביבה בהירה (בשעות היום וכד'), הדלקת האורות האחוריים לא תשנה את בהירות לוח המחוונים.

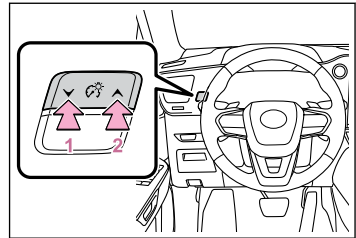

1 Darker (כהה יותר)

2 Brighter (בהירה יותר)

- 1 בחר  בתצוגה המרכזית.
- 2 בחר [Vehicle customise] (התאמה אישית של הרכב).
- 3 בחר [Head-up display] (צג עילי).
ההגדרות הבאות של הצג העילי ניתנות לשינוי.
 - תצוגה פועלת/כבויה
 - תצורת תצוגה
 - גובה
 - בהירות
 - זווית

— **קישורים**

תכונות ותפקודים הניתנים להתאמה אישית (עמ' 548)

מידע 

■ שינוי הגדרות באמצעות מתגי גלגל ההגה
 אם אחד מהפריטים הבאים הוגדר כתפקוד מתג מועדף בגלגל ההגה, ניתן לשנות את ההגדרות של הצג העילי באמצעות מתגי גלגל ההגה.

תצוגה פועלת/כבויה		●
תצורת תצוגה		●
Height: (גובה)		●
Brightness: (בהירות)		●

■ הפעלת/נטרול הצג העילי
 אם הצג העילי מנוטרל, הוא יישאר מנוטרל עם העברת מתג Power למצב OFF וחזרה למצב ON.

■ בהירות תצוגה
 בנוסף להגדרת הבהירות, בהירות התצוגה תשתנה אוטומטית בהתאם לבהירות הסביבה.

■ כוונון אוטומטי של מיקום הצג העילי (כלי רכב עם זיכרון תנוחת ישיבה)
 אם מיקום התצוגה שמור בזיכרון, הצג העילי תותאם אוטומטית למיקום הרצוי.

6-1. תכונות מערכות הבטיחות תומכות נהיגה

- 262..... Lexus Safety System+ עדכון תוכנה
- 263..... מערכת בטיחות+ של לקסוס
- 269..... מערכות עזר נהיגה

6-2. השימוש בתפקודי התמיכה בנהיגה**בטוחה**

- 276..... מערכת בטיחות קדם התנגשות
- 286..... עזר עקיבת נתיב
- 290..... עזר החלפת נתיב
- 293..... אזהרת סטייה מנתיב
- 298..... FCTA (התראת תנועה חוצה מלפנים)
- סיוע בזיהוי כלי רכב מאחור בעת החלפת נתיב
- 300..... תמיכה ביציאה בטוחה על ידי זיהוי עצמים בחלק האחורי של הרכב בעזרת התראה קולית, תצוגה במסך או ביטול פתיחת הדלתות.
- 305..... הודעות זמזם ומסך כאשר מתקרבים לאובייקט במהירות נמוכה
- 310..... הודעות זמזם ומסך בעת נסיעה במהירות נמוכה ורכב מתקרב מזוהה מאחור.
- 319..... הודעות זמזם ומסך בעת נסיעה במהירות נמוכה והולך רגל מזוהה מאחור.
- 324..... פעולת בלימה כאשר גוף מזוהה תוך כדי התקרבות במהירות נמוכה
- 327..... סיוע בחנייה באמצעות פעולת המתג הראשי של חנייה מתקדמת
- 337..... RSA (עזר קריאת תמרורים)
- 369..... בקרת שיוט עם רדאר דינמי
- 372..... בקרת שיוט
- 382..... מגביל מהירות
- 386..... מערכת עצירת נסיעה בחירום
- 390..... הגבלת ניטרוול המערכת ההיברידית כאשר דוושת ההאצה דוושת הבלמים לחוצות בו זמנית
- 392..... בקרת ריסון מזינוק פתאומי
- 392.....

6-3. צמצום הפגיעה בנוסעים בזמן התנגשות

- צמצום הפגיעה בנוסעים בעת התנגשות
- 393.....

בדיקת מערכת הבטיחות לקסוס של רכבך + גרסה

אם התוכנה של מערכת זו עודכנה לאחר הרכישה הראשונית של הרכב, כדי לגשת אל חוברת הוראות ההפעלה הדיגיטלית המתאימה, יש צורך לבדוק את גרסת התוכנה של המערכת ולאחר מכן לבקר באתר חוברת הוראות ההפעלה.

בדיקת גרסת התוכנה הנוכחית בתצוגה המרכזית

● ניתן לבדוק את גרסת התוכנה הנוכחית מהודעה על עדכון תפקוד הסיוע בנהיגה.

בדיקת מערכת הבטיחות לקסוס של רכבך + גרסה

1 גש לכתובת האתר הבאה באמצעות מחשב או סמארטפון: <https://www.lexus.eu/manual?parameter=om78485e.nx.2109.phev.vh>



2 בחר בקובץ הכולל את גרסת המערכת שנבדקה קודם לכן.

עדכון התוכנה

אם קיים עדכון תוכנה זמין, תוצג הודעה בתצוגה המרכזית. פעל על פי ההוראות המוצגות על המסך.

כאשר התוכנה מתעדכנת, אופן השימוש בתפקודים עשוי להשתנות וייתכן שיתווספו תפקודים. לפרטים אודות שינויים או תוספות, עיין באתר חוברת הוראות ההפעלה.

**Lexus Safety System+
תוכנה***

יש צורך להזין חוזה שירותים מחוברים, המסופק על ידי לקסוס, כדי להשתמש בתפקודים אלה. לפרטים, פנה לסוכנות משנה לקסוס.
* אם קיים

אזהרה

שימוש בטוח

כאשר תוכנת Lexus Safety System+ מתעדכנת, שיטות ההפעלה של התפקודים עשויות להשתנות. שימוש במערכת זו מבלי לדעת את שיטות ההפעלה הנכונות עלול להוביל לתאונה שתגרום מוות או פציעה חמורה. הקפד לקרוא את חוברת הוראות ההפעלה הדיגיטלית התואמת לגרסת התוכנה של המערכת, הזמינה באתר חוברת הוראות ההפעלה, לפני השימוש במערכת זו.

תוכן מערכת הבטיחות של לקסוס + חוברת הוראות ההפעלה

חוברת הוראות הפעלה זו מכילה מידע עבור Ver. 1. למידע העדכני ביותר אודות הבקורות, השימוש, האזהרות/אמצעי זהירות וכד' של כל תפקודי Lexus Safety System+, עיין בחוברת הוראות ההפעלה באתר חוברת הוראות ההפעלה. אם התוכנה של מערכת זו עודכנה לאחר הרכישה הראשונית של הרכב, לפני השימוש במערכת זו, הקפד לקרוא את חוברת הוראות ההפעלה התואמת את גרסת התוכנה של המערכת.

מידע

- **אמצעי זהירות לשימוש**
- שים לב שחלק מהתפקודים עשויים להיות מושבתים באופן זמני אם מתרחשת בעיה משפטית או בטיחותית.
- אם לא הוכנס חוזה שירותים מחוברים או שפג תוקפו, עדכוני תוכנה לא יוכלו להתבצע באופן אלחוטי.

מערכת בטיחות+ של לקסוס

מערכת הבטיחות פלוס של לקסוס כוללת את מערכות עזר הנהיגה הבאות ותורמת לחוויית נהיגה בטוחה ונוחה.

אזהרה

מערכת בטיחות+ של לקסוס

מערכת הבטיחות+ של לקסוס מתוכננת לפעול תחת ההנחה שהנהג ינהג בבטחה והיא מתוכננת לסייע בהפחתת ההשפעה על הנוסעים והרכב במקרה של התנגשות או לסייע לנהג בתנאי נהיגה רגילים.

מאחר וישנה רמת דיוק זיהוי ובקרת ביצועים מוגבלת שהמערכת יכולה לספק, אל תסתמך עליה יתר על המידה. תמיד יהיה זה באחריותו של הנהג לשים לב לכלי הרכב הנוסעים סביבו ולנהוג בבטחה.

לישימוש בטוח

אל תסתמך יתר על המידה על המערכת הזו. הנהג הוא האחראי הבלעדי לתשומת לב בסביבת הרכב ולנהיגה בטוחה. ייתכן שמערכת זו לא תפעל בכל המצבים והסיוע המסופק מוגבל. הסתמכות יתרה על מערכת זו לנהיגה בטוחה ברכב עלולה להוביל לתאונה שתגרום מוות או פציעה חמורה.

אל תנסה לבדוק את פעולת המערכת, מכיוון שהיא עלולה שלא לפעול כראוי, מה שעלול להוביל לתאונה.

אם יש צורך בתשומת לב בעת ביצוע פעולות נהיגה או שמתרחשת תקלה במערכת, תוצג הודעת אזהרה או יישמע זמזם אזהרה. אם מוצגת הודעת אזהרה על הצג, פעל על פי ההוראות המוצגות.

בהתאם לרעש החיצוני, העוצמה של מערכת השמע וכד', ייתכן שיהיה קשה לשמוע את זמזם האזהרה. כמו כן, בהתאם לתנאי הדרך, עלול להיות קשה לזהות את פעולת המערכת.

מידע

אמצעי זיהרות לעדכון תוכנה

לאחר ביצוע עדכון תוכנה, לא ניתן יהיה לחזור לגרסה קודמת.

בהתאם לסביבת התקשורת ולתוכן של עדכון, עדכון תוכנה עשוי להימשך מספר שעות. למרות שעדכון יושהה כאשר מתג POWER יועבר למצב OFF, הוא יתחדש כאשר מתג POWER יוחזר למצב ON.

Lexus Safety System+ עדיין ניתן לשימוש בזמן ביצוע עדכון תוכנה.

בתנאים הבאים, עדכון תוכנה עשוי להתבצע באופן אוטומטי:

- כאשר בעיה אפשרית במערכת או בעיה אחרת הקשורה לבטיחות מתקנת*1
- כאשר בעיה משפטית מתקנת*1
- כאשר מתבצעים תיקונים קטנים שאינם משפיעים על פעולת המערכת או הביצועים*2

בדיקת הודעת עדכון של תפקוד סיוע בנהיגה

ניתן לבדוק או לבצע את הפריטים הבאים.

● גרסת תוכנה, פרטי עדכון, אמצעי זיהרות, שיטות שימוש וכד'.

● קישור להצגת היסטוריית עדכוני התוכנה

● עדכון תוכנה

*1: את כל העדכונים הזמינים ניתן להתקין והתוכנה תעודכן לגרסה העדכנית ביותר.

*2: מסך התראה לא יוצג.

- LTA (עזר עקיבת נתיב) 286' עמ' ←
- LCA (עזר החלפת נתיב)* 286' עמ' ←
- LDA (אזהרת סטייה מנתיב) 293' עמ' ←
- FCTA (התראת תנועה חוצה מלפנים)* 298' עמ' ←
- RSA (עזר קריאת תמרורים) 369' עמ' ←
- בקרת שיטוט בעלת רדאר דינמי 372' עמ' ←
- מגביל מהירות* 386' עמ' ←
- מערכת עצירת נסיעה חירום 390' עמ' ←
- אם קיים *

פעולות חיישנים+ Lexus Safety System

חיישנים שונים משמשים להשגת המידע הדרוש לתפעול המערכת. **מלפנים**

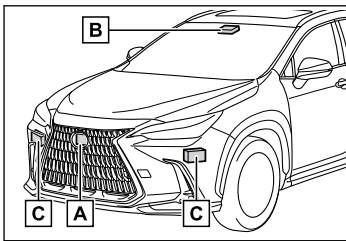

- [A] חיישן רדאר קדמי
 - [B] מצלמה קדמית
 - [C] חיישני רדאר צד קדמיים*
- מאחור**

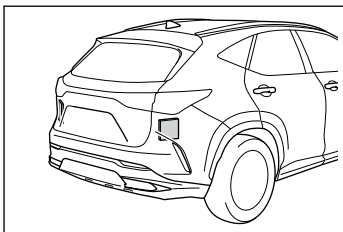

חיישני רדאר צד אחוריים

אזהרה

- **כאשר יש צורך לנטרל את המערכת** במצבים הבאים, הקפד לנטרל את המערכת. אם לא ייעשה כן, עלול הדבר להוביל לכך שהמערכת לא תפעל כראוי, עם אפשרות לתאונה שתגרום מוות או פציעה חמורה.
 - כאשר הרכב מוטה עקב עומס יתר או נקר בצמיג
 - נהיגה במהירויות גבוהות ביותר
 - גרירת רכב אחר
 - כאשר מובילים את הרכב במשאית, ספינה, רכבת וכד'.
 - כאשר הרכב מוגבה על מגבה ולגגלים יש אפשרות להסתובב בחופשיות
 - כאשר בוחנים את הרכב באמצעות בודק תופים כדוגמת דינמומטר שלדה או בודק מד מהירות, או בשימוש במכשיר איזון לגגלי רכב
 - כאשר נוהגים ברכב בתצורה ספורטיבית או בנהיגת שטח
 - כאשר מנקים את הרכב במתקן שטיפה אוטומטי
 - כאשר הפגוש הקדמי או השבכה הקדמית סופג חבטה חזקה כתוצאה מתאונה או כל סיבה אחרת
 - כאשר מתקינים באופן זמני אביזרים החוסמים חיישן או תאורה.
 - כאשר נעשה שימוש בשרשאות שלג, צמיג קומפקטי או ערכת תיקון חירום
 - כאשר הצמיגים שחוקים מאוד או לחץ הניפוח של הצמיגים נמוך
 - כאשר מותקנים צמיגים במידה השונה מזו המוגדרת
 - אם לא ניתן לנהוג ברכב בצורה יציבה, כמו למשל כאשר הרכב היה מעורב בתאונה או שיש לו תקלה

מערכות עזר נהיגה

- AHS (מערכת אורות גבוהים אדפטיביים) 162' עמ' ←
- AHB (אורות גבוהים אוטומטיים)* 166' עמ' ←
- PCS (מערכת בטיחות קדם התנגשות) 276' עמ' ←

אזהרה ⚠️

- אל תפרק את חיישני הרדאר.
- אין לשנות או לצבוע את חיישני הרדאר, מכסה חיישן הרדאר, או להחליף אותם בכל דבר אחר מלבד חלקים מקוריים של לקסוס.
- במצבים הבאים, יהיה צורך בכיול מחדש של חיישני הרדאר.
 - צור קשר עם מוסך מורשה, מומלץ עם סוכנות משנה ללקסוס.
 - בהסרה, התקנה או החלפה של חיישן הרדאר
 - כאשר הפגוש הקדמי או השבכה הקדמית הוחלפו
- **למניעת תקלה במצלמה הקדמית**
- הקפד על אמצעי הזהירות הבאים. אחרת, המצלמה הקדמית עלולה שלא לפעול היטב, תוך אפשרות גרימה לתאונה ולפציעות חמורות ואף קטלניות כתוצאה מכך.
- שמור על ניקיון השמשה הקדמית בכל עת.
 - אם השמשה הקדמית מלוכלכת או מכוסה בשכבת שמן דקה, טיפות מים, שלג וכד', נקה אותה.
 - אם מורחים חומר ציפוי זכוכית על השמשה הקדמית, עדיין יהיה הכרח להשתמש במגבי השמשה הקדמית להסרת טיפות מים וכד' מהאזור של השמשה הקדמית הנמצא בקדמת המצלמה הקדמית.
 - אם הצד הפנימי של השמשה הקדמית, היכן שמותקנת המצלמה הקדמית, מלוכלך, פנה למוסך מורשה, מומלץ למרכז שירות של לקסוס.

אזהרה ⚠️

- **למניעת תקלה בחיישן הרדאר**
- הקפד על אמצעי הזהירות הבאים. אחרת, חיישן הרדאר עלול שלא לפעול היטב, תוך אפשרות גרימה לתאונה ולפציעות חמורות או קטלניות כתוצאה מכך.
- שמור תמיד על ניקיונם של חיישן הרדאר ומכסה חיישן הרדאר.
 - נקה את קדמת חיישן הרדאר או את מכסה חיישן הרדאר הקדמי או האחורי, אם הוא מלוכלך או מכוסה בטיפות מים, שלג וכד'. למניעת סימנים או פגיעה בניקוי חיישן הרדאר ומכסה חיישן הרדאר השתמש במטלית רכה.

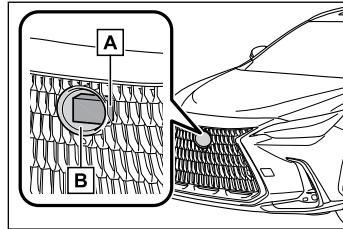

- [A] חיישן רדאר
- [B] מכסה חיישן רדאר
- אל תחבר אביזרים, מדבקות (כולל מדבקות שקופות), סרט אלומיניום או פריטים אחרים לחיישני הרדאר, למכסה חיישן רדאר או לאזור סביבם.
- אין לחשוף את חיישן הרדאר, או את סביבתו, לחבטות חזקות.
- אם חיישן הרדאר, השבכה הקדמית או הפגוש הקדמי נחשפו לחבטה חזקה, דאג לבדיקת הרכב על ידי מוסך מורשה, מומלץ על ידי סוכנות משנה ללקסוס.

אזהרה ⚠

- אין ללכלך או להסב נזק למצלמה הקדמית.
- בעת ניקוי הצד הפנימי של השמשה הקדמית, מנע מגע בין חומר ניקוי החלונות לבין עדשת המצלמה הקדמית.
- כמו כן, אין לגעת בעדשת המצלמה. אם העדשה מלוכלכת או פגומה, צור קשר עם מוסך מורשה, מומלץ עם מרכז שירות של לקסוס.
- אל תחשוף את המצלמה הקדמית לחבטות חזקות.
- אין לשנות את מצב ההתקנה או הכיוון של המצלמה הקדמית או את הסרתה.
- אין לפרק את המצלמה הקדמית.
- אל תשנה רכיבים כלשהם של הרכב בסביבת המצלמה הקדמית (בתוך המראה הפנימית וכד') או התקרה.
- אין להצמיד אביזרים כלשהם למכסה המנוע, לשבכה הקדמית או לפגוש הקדמי העלולים להסתיר את המצלמה הקדמית. צור קשר עם מוסך מורשה, מומלץ עם מרכז שירות של לקסוס.
- אם יש להתקין על גג הרכב לוח גלישה או חפץ ארוך אחר, וודא שאלו לא יסתירו את המצלמה הקדמית.
- אין לשנות את הפנסים הקדמיים או פנסים אחרים.
- **אזור התקנה של המצלמה הקדמית על השמשה הקדמית**
- אם המערכת קובעת שהשמשה הקדמית עשויה להתערפל, היא תפעיל אוטומטית את המחמם כדי להסיר אדים מהחלק של השמשה הקדמית סביב המצלמה הקדמית. בעת ניקוי וכד', היזהר לא לגעת באזור שמסביב למצלמה הקדמית עד שהשמשה הקדמית תתקרר במידה מספקת, שכן נגיעה בה עלולה לגרום כוויות.

אזהרה ⚠

- אל תדביק מדבקות, כדוגמת מדבקות שקופות, או פריטים אחרים לצידה החיצוני של השמשה הקדמית, בקדמת המצלמה הקדמית (האזור המוצלל באיור).

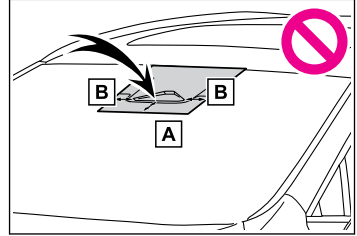

[A] כ-4 ס"מ

[B] כ-4 ס"מ

- אם חלק של השמשה הקדמית, בקדמת המצלמה הקדמית מכוסה אדים, עיבוי או קרח, השתמש במסירי האדים של השמשה הקדמית להסרת האדים, העיבוי או הקרח.
- אם לא ניתן להסיר היטב את טיפות המים מהאזור בשמשה הקדמית אשר לפני המצלמה הקדמית, החלף את להבי המגבים או את להב הגומי שלהם.
- אין להדביק מדבקות צבע/גוון על השמשה הקדמית.
- החלף את השמשה הקדמית אם היא פגומה או סדוקה.
- אם יש צורך להחליף את השמשה הקדמית, צור קשר עם מוסך מורשה, מומלץ עם מרכז שירות של לקסוס.
- מנע מגע של נוזלים עם המצלמה הקדמית.
- מנע קרינה בוהקת חזקה ישירות לתוך המצלמה הקדמית.

מידע 

- כאשר נמצאים במיקום או ליד עצמים המשקפים בחוזקה גלי רדיו, כגון:
 - מנהרות
 - גשרי תמך
 - כבישי חצץ
 - כבישים מחורצים ומושלגים
 - קירות
 - משאיות גדולות
 - מכסים של פתחי ביוב/ניקוז
 - לוחות מתכת
 - מעקה בטיחות
- כאשר נמצאים ליד מדרגה או בליטה
- אם הרכב מלפנים צר, כמו למשל רכב להתנידות אישית
- אם לרכב מלפנים יש אחוריים קטנים, כדוגמת טנדר ללא מטען
- אם לרכב מלפנים יש אחוריים נמוכים, כדוגמת גרור בעל משטח טעינה נמוך

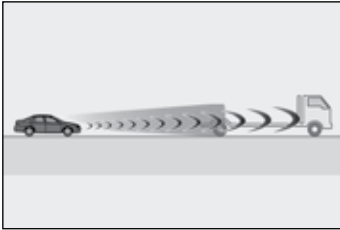

אם לרכב הנוסע מלפנים יש מרווח גחון גבוה במיוחד

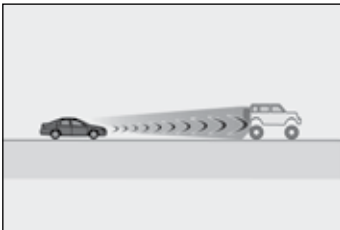

מידע 

- **מצבים בהם המערכת עשויה לא לפעול כהלכה**
- כאשר הגובה או הנטייה של הרכב השתנו עקב שינויים
- כאשר השמשה הקדמית מלוכלכת, מעורפלת, סדוקה או פגומה
- כאשר אחד החיישנים חסם במיוחד
- כאשר בוך, מים, שלג, חרקים מתים, חומרים זרים וכד', דבוקים לחזית החיישן
- כאשר נוהגים במזג אוויר קשה כמו בזמן גשם חזק, ערפל, שלג או סופת חול
- כאשר מים, שלג, אבק וכד' נזרק לפני הרכב, או בעת נסיעה דרך ערפל או עשן
- כאשר הפנסים הקדמיים אינם דולקים
- בנסיעה בחושך, כגון בלילה או במנהרה
- כאשר זגוגית פנס קדמי מלוכלכת והתאורה חלשה
- כאשר הפנסים הקדמיים אינם מיושרים
- כאשר פנס קדמי לא תקין
- כאשר הפנסים הקדמיים של רכב אחר, אור השמש או אורמוחזר מאירים ישירות לתוך המצלמה הקדמית
- כאשר בהירות הסביבה משתנה בפתאומיות
- בעת נסיעה ליד מגדל טלוויזיה, תחנת שידור, תחנת כוח חשמלית, כלי רכב המצוידים ברדאר וכד', או מיקום אחר שבו עשויים להיות גלי רדיו או רעש חשמלי חזקים
- כאשר המגב חוסם את המצלמה הקדמית

מידע 	מידע 
<ul style="list-style-type: none"> ■ מצבים שבהם לא ניתן לזהות את הנתיב ● כאשר הנתיב רחב או צר במיוחד ● מיד לאחר החלפת נתיב או מעבר בצומת ● בנסיעה בנתיב זמני או בנתיב המוסדר בבנייה ● כאשר יש מבנים, דפוסים, צללים הדומים לקווי הנתיב בסביבה ● כאשר קווי הנתיב אינם ברורים או כשנוסעים על משטח כביש רטוב ● כאשר קו הנתיב נמצא על מדרכה ● בעת נסיעה על משטח כביש בהיר ומחזיר אור, כגון בטון ■ מצבים שבהם חלק מתפקודי המערכת או כולם אינם יכולים לפעול ● כאשר מתגלה תקלה במערכת זו או במערכת קשורה, כגון בלמים, היגוי וכד'. ● כאשר תפקודי VSC, TRC או מערכת אחרת הקשורה לבטיחות פועלים ● כאשר תפקודי VSC, TRC או מערכת אחרת הקשורה לבטיחות במצב Off ■ שינויים בצליל פעולת הבלמים ובתגובת הדוושה ● לאחר הפעלת הבלמים, עשויים להישמע רעשי פעולת הבלמים ותגובת דוושת הבלמים עלולה להשתנות, אולם אין בכך כדי להצביע על תקלה. ● כאשר המערכת פועלת, דוושת הבלמים עשויה להרגיש נוקשה מהצפוי או לשקוע. בכל מצב ניתן ללחוץ עוד יותר על דוושת הבלמים. לחץ עוד יותר על דוושת הבלמים לפי הצורך. 	<ul style="list-style-type: none"> ● אם רכב מלפנים נושא מטען הבולט מעבר לפגוש האחורי ● כאשר ברכב מלפנים יש מטען מתכת חשופה, כגון רכב שמכוסה חלקית באריג וכד'. ● אם הרכב מלפנים בעל צורה לא סדירה, כדוגמת טרקטור או דופן מכונית ● כאשר המרחק בין רכבך, לרכב מלפנים, נעשה קצר ביותר ● כאשר רכב ניתן לזיהוי נמצא בזווית ● כאשר כמות גדולה של שלג, בוץ וכד' דבוקה לרכב מלפנים ● בעת נסיעה בסוגי הכבישים הבאים: <ul style="list-style-type: none"> · כבישים עם עיקולים חדים או כבישים מפותלים · כבישים עם שינויים בשיפוע, כגון עליות או ירידות פתאומיות · כבישים משופעים שמאלה או ימינה · כבישים עם חריצים עמוקים · כבישים קשים ולא מתוחזקים · כבישים אשר לעיתים קרובות גליים או משובשים ● כאשר גלגל ההגה מופעל לעתים קרובות בפתאומיות ● כאשר הרכב אינו במצב קבוע בתוך נתיב ● כאשר חלקים הקשורים למערכת זו, הבלמים וכד' חמים או קרים במיוחד, רטובים וכד'. ● אם הגלגלים אינם מיושרים ● בעת נסיעה על משטחי כביש חלקים, כגון קרח, שלג, חצץ וכד'. ● כאשר כיוון נסיעת כלי הרכב שונה מצורת העקומה ● כאשר מהירות כלי הרכב גבוהה באופן חריג ברגע הכניסה לעקומה ● בעת כניסה/יציאה מחניון, מוסך, מעלית רכב וכד'. ● בעת נסיעה במגרש חניה ● בעת נסיעה באזור שיש בו מכשולים שעלולים ליצור קושי במגע עם הרכב, כגון דשא גבוה, ענפי עצים, וילון וכד'.

מערכות עזר נהיגה

לשיפור בטיחות הנהיגה והביצועים, המערכות הבאות פועלות אוטומטית בתגובה למצבי נהיגה שונים. מכל מקום, הייה מודע לכך שמערכות אלו הן תוספת בלבד ואין לסמוך עליהן יותר על המידה בזמן תפעול הרכב.

■ ECB (מערכת בלמים מבוקרת אלקטרונית)

מערכת הבלמים המבוקרת אלקטרונית יוצרת כוח בלימה המתאים לפעולת הבלמים.

■ מערכת מניעת נעילה של הגלגלים (ABS)

המערכת מונעת את נעילת הגלגלים כאשר מפעילים את הבלמים בצורה פתאומית, או אם מפעילים את הבלמים תוך כדי נהיגה על פני כבישים חלקים

■ עזר בלימה

כאשר המערכת מזהה מצב של עצירת "פאניקה", היא יוצרת רמה מוגברת של כוח בלימה לאחר הלחיצה על דוושת הבלמים.

■ VSC (בקרת יציבות הרכב)

מסייעת בידי הנהג לשלוט על ההחלקה במקרה של סטייה פתאומית או פניה על משטחים חלקים

■ +VSC (בקרת יציבות הרכב +)

מספקת בקרה שיתופית ל- ABS, TRC, VSC ו-EPS. מסייעת בשמירת יציבות כיוונית בזמן סטייה על משטחי כביש חלקים וזאת על ידי בקרת ביצועי ההיגוי.

■ בקרת היסחפות גרור

מסייעת לנהג לשלוט בהיסחפות הגרור על ידי הפעלת לחץ בלימה סלקטיבי לגלגלים הפרטניים והפחתת מומנט המנוע כאשר המערכת מאתרת היסחפות של הגרור.

■ TRC (בקרת משיכה)

עוזרת בשמירה על כוח ההינע ומונעת את סבסוב ארבעת הגלגלים בזמן התחלת נסיעה או האצה על כבישים חלקים.

■ עזר פנייה אקטיבי (ACA)

מסייע במניעת היסחפות הרכב לצד החיצוני על ידי ביצוע בקרת בלימה בלם הגלגל הפנימי בעת ניסיון האצה תוך כדי פנייה.

■ מערכת בקרת עזר תחילת נסיעה בעליה

מסייעת בהפחתת הידרדרות הרכב לאחור בזמן התחלת נסיעה בעליה.

■ EPS (היגוי כוח חשמלי)

משתמש במנוע חשמלי לשם הפחתת המאמץ הנדרש לסיבוב גלגל הרכב

■ E-Four (Electronic On-Demand AWD system) (מערכת AWD אלקטרונית על פי דרישה)

שולט אוטומטית במערכת ההנעה כגון הנעה קדמית או AWD (הנעה על כל הגלגלים) על פי תנאי נסיעה שונים כולל נהיגה רגילה, במהלך פניות, בעלייה, בתחילת הנסיעה, בזמן האצה, בכביש חלקלק עקב שלג או גשם, ובכך תורם ליכולת פעולה יציבה וביצועי הנהיגה.

■ אורות איתות מצוקה אחוריים אוטומטיים*

חיישני הרדאר הצידיים האחוריים מזהים כלי רכב עוקבים, הנוסעים באותו הנתיב. אם המערכת מעריכה אפשרות גבוהה להתנגשות עורפית, אורות איתות המצוקה יהבהבו במהירות כדי להזהיר את הנהג מהרכב העוקב. בזמן תוצג הודעה בצג המידע הרב תפקודי כדי לציין לנהג התקרבות כלי הרכב העוקב.

■ AVS (מערכת מתלים מתכווננים אדפטיביים)*

על ידי בקרה עצמאית של כוח השיכוך של בולמי הזעזועים לכל אחד מארבעת הגלגלים בהתאם לכביש ולמצב הנהיגה, מערכת זו מסייעת בנוחות נסיעה עם יציבות רכב מעולה המסייעת לתנוחת רכב טובה. כמו כן, כוח השיכוך משתנה בתלות בתצורת הנהיגה שנבחרה.

*: אם קיים

■ אות בלימת חירום

כאשר הבלמים מופעלים בפתאומיות, פנסי הבלמים מהבהבים אוטומטית כדי להזהיר את הרכב הנוסע מאחור.

■ בלם התנגשות משנית (אם קיים)

כאשר חיישן כריות האוויר מאתר התנגשות, הבלמים ופנסי הבלמים נשלטים אוטומטית לשם האטת הרכב וסיוע בהפחתת האפשרות לנזק נוסף כתוצאה מהתנגשות משנית

מידע 

■ נטרול מערכת ה-TRC

אם הרכב נתקע בבוץ, לכלוך או שלג, מערכת TRC עשויות להפחית את רמת העברת הכוח מהמערכת ההיברידית לגלגלים. יתכן ונטרול המערכת תקל עליך לטלטל את הרכב על מנת להלצו. לנטרול מערכת TRC, לחץ במהירות על  והרפה.

הודעת "Traction Control Turned Off" (נוטרלה מערכת בקרת המשיכה) תופיע בצג המידע הרב תפקודי.

לחץ שוב על לחצן  להפעלה מחדש של המערכת.

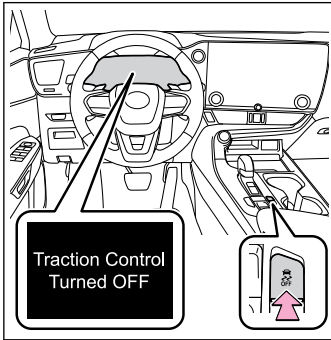

■ ניתוק המערכות TRC, VSC וזקרת היסחפות גרור

לניתוק מערכות TRC, VSC וזקרת היסחפות גרור, לחץ והחזק את לחצן  לחוץ למשך יותר מ-3 שניות בעוד הרכב בעצירה.

תופיע הודעת "Traction Control Turned Off" (נוטרלה מערכת בקרת המשיכה) ונורת הביקורת VSC OFF תידלק.

לחץ שוב על הלחצן  להפעלה מחדש של המערכת.

■ כאשר מוצגת ההודעה בצג המידע הרב תפקודי המציינת שנוטרלה מערכת TRC, גם אם  לא נלחץ

לא ניתן להפעיל את מערכת TRC. צור קשר עם מוסך מורשה, מומלץ עם מרכז שירות של לקוסט.

מידע 

■ כאשר מערכות TRC/VSC/ABS/זקרת היסחפות גרור פועלות

נורת ביקורת ההחלקה תהבה בעוד מערכות TRC/VSC/ABS/זקרת היסחפות גרור פועלות.

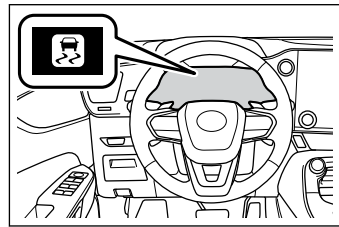

מידע

■ רעשים ורעידות הנגרמים על ידי מערכות ABS, עזר בלימה, VSC, בקרת היסחפות גרור, TRC ובקרת עזר תחילת נסיעה בעליה

● מתא המנוע עשוי להישמע רעש כאשר לוחצים לסירוגין על דוושת הבלמים כאשר המערכת ההיברידית מופעלת או מיד לאחר תחילת הנסיעה של הרכב. רעש זה אינו מצביע על התרחשותה של תקלה באף אחת ממערכות אלו.

● כאשר המערכות לעיל פועלות, עלול להתרחש כל אחד מהתנאים הבאים. אף אחד מהבאים אינו מצביע על קיומה של תקלה.

- אתה עלול לחוש ברעידות דרך המרכב ומערכת ההיגוי.
- רעש מנוע עלול להישמע גם לאחר שהרכב מגיע לכלל עצירה.

■ **רעש פעולה של ECB**

רעש הפעולה של ECB יכול להישמע במקרים הבאים, אולם אין באלו כדי להצביע על קיומה של תקלה.

- רעש הפעולה נשמע מתא המנוע כאשר מפעילים את דוושת הבלמים.
- רעש מנוע מערכת הבלמים נשמע מחלקו הקדמי של הרכב, כאשר יש דלת פתוחה.
- רעש פעולה נשמע מתא המנוע בחלוף דקה או שתיים לאחר הפסקת הפעולה של המערכת ההיברידית.

■ **רעשי ורעידות פעולת עזר הפנייה האקטיבית**

כאשר מופעל עזר הפנייה האקטיבי, יתכן שיווצרו רעשי פעולה ורעידות ממערכת הבלמים, אולם אין בכך כדי להצביע על תקלה.

■ **רעש פעולת EPS**

כאשר גלגל ההגה מופעל, עשוי להישמע רעש מנוע חשמלי (כמעין זמזום). תופעה זו אינה מעידה על קיומה של תקלה.

מידע

■ **תנאי פעולה של בקרת עזר תחילת נסיעה בעליה**

כאשר מתקיימים שלושת התנאים להלן, תפעל בקרת עזר תחילת נסיעה בעליה:

- ידית ההילוכים במצב שאיננו P או N (בעת תחילת נסיעה לפניים/לאחור בשיפוע עולה).
- הרכב בעצירה (נייח).
- דוושת ההאצה משוחררת (אינה לחוצה).
- בלם החניה אינו מופעל.
- מתג POWER מועבר למצב ON

■ **ביטול מערכת אוטומטי של בקרת עזר תחילת נסיעה בעליה (זינוק בעליה):**

- בקרת עזר תחילת נסיעה בעליה תיפסק בכל אחד מהמצבים הבאים:
- ידית ההילוכים מועברת למצב P או N.
- דוושת ההאצה לחוצה.
- בלם החניה מופעל.
- חולפות מקסימום 2 שניות לאחר שחרור דוושת הבלמים
- מתג POWER מועבר למצב OFF

מידע 
<p>■ מצבים שבהם אורות המצוקה האחוריים האוטומטיים עשויים לא לפעול</p> <p>● במצבים הבאים, המערכת עשויה לא לזהות כהלכה כלי רכב עוקב:</p> <ul style="list-style-type: none"> • כאשר החיישן אינו מיושר כתוצאה מפגיעה חזקה בחיישן או באזור סביבו • כאשר בוצ, קרח, מדבקה וכד' מכסים את החיישן או סביבתו בפגוש האחורי • בעת נסיעה על משטח כביש רטוב עם מים עומדים בעונת החורף, כמו גשם, שלג כבד או ערפל • בנסיעה וירידה בשיפועים תלולים רצופים, כגון גבעות, שקעים בכביש וכדומה. • כאשר כלי הרכב העוקב אינו מתקרב ישירות מאחוריך • כאשר כלי הרכב העוקב מתקרב בזווית • אם כלי רכב חוצה בפתאומיות מאחורי רכבך • כאשר כלי הרכב העוקב מוקף בכלי רכב אחרים • כאשר מנשא אופניים או אביזר אחר מותקן בחלק האחורי של רכבך <p>● במצבים הבאים, המערכת עשויה לפעול גם אם לא קיימת אפשרות התנגשות</p> <ul style="list-style-type: none"> • כאשר החיישן אינו מיושר כתוצאה מפגיעה חזקה בחיישן או באזור סביבו • כאשר רכבך מוקף בכלי רכב אחרים • כאשר רכבך נעצר כדי לבצע סיבוב בצומת וכדומה, וכלי רכב חולף על פיך ישירות מאחור • כאשר הינך נעצר בצד הדרך וכדומה, וכלי רכב חולף קרוב לצידך • כאשר כלי רכב עוקב מתקרב מאד אליך לפני עקיפה • כאשר כלי רכב עוקב מתקרב בפתאומיות למרחק קרוב אליך

מידע 
<p>■ הפעלה אוטומטית מחדש של מערכות TRC, VSC ובקרת היסחפות גרור</p> <p>לאחר נטרול מערכות TRC ו-VSC ובקרת היסחפות גרור, המערכות יופעלו מחדש באופן אוטומטי במצבים הבאים:</p> <ul style="list-style-type: none"> ● כאשר סוגרים את מתג Power ● אם מנטרלים רק את מערכת TRC, אז תופעל מחדש עם הגברת מהירות הנסיעה של הרכב ● אם מנטרלים את שתי המערכות, TRC ו-VSC, אלו לא יופעלו מחדש באופן אוטומטי עם הגברת מהירות הנסיעה של הרכב. <p>■ תנאי הפעולה של עזר הפנייה האקטיבי</p> <p>המערכת פועלת במצבים הבאים.</p> <ul style="list-style-type: none"> ● מערכת TRC/VSC פועלת ● הנהג מתכוון להאיץ תוך כדי פניה. ● המערכת קובעת שהרכב נסחף לצד החיצוני ● דוושת הבלמים משוחררת <p>■ יעילות מופחתת של מערכת EPS</p> <p>יעילותה של מערכת EPS מופחתת כדי למנוע את התחממות היתר שלה אם מבוצעות פעולות היגוי תדירות במשך פרק זמן ארוך. כתוצאה, גלגל ההגה עלול להיות קשה לתפעול.</p> <p>אם קרה הדבר, הימנע מפעולות היגוי חריגות או עצור את הרכב והפסק את פעולת המערכת ההיברידית. מערכת ESP אמורה לחזור לפעולה סדירה בתוך 10 דקות.</p> <p>■ תנאי הפעלה של אורות המצוקה האחוריים האוטומטיים</p> <p>כאשר שני התנאים הבאים מתקיימים, אורות המצוקה האחוריים האוטומטיים יפעלו:</p> <ul style="list-style-type: none"> ● המהירות היחסית בין רכבך לכלי הרכב העוקב הינה בין כ- 30 קמ"ש ל- 100 קמ"ש. ● הינך נוהג במהירות של כ- 10 קמ"ש או פחות, או בכל מהירות אחרת כשדושת הבלמים לחוצה.

אזהרה ⚠

■ מערכת ה-ABS אינה פועלת ביעילות כאשר

● הייתה חריגה ממגבלות ביצועי אחיזת הצמיג (כמו למשל צמיגים או כביש מכוסה שלג)

● הרכב צף תוך כדי נסיעה במהירות גבוהה על כבישים רטובים או חלקים.

■ **מרחק העצירה כאשר מערכת ה-ABS פועלת עלול לחרוג מזה הקיים בתנאים רגילים**

מערכת ה-ABS לא נועדה לקצר את מרחק העצירה של הרכב. במיוחד במצבים הבאים, שמור תמיד על מרחק בטחון מהרכב שלפניך:

● בזמן נסיעה על כבישים מלוכלכים, מכוסי חצץ או שלג

● בזמן נסיעה עם שרשראות שלג

● בזמן נסיעה על פני מהמורות בכביש

● בזמן נסיעה על כבישים מרובי בורות או כבישים לא אחידים

■ **מערכת TRC/VSC עשויה שלא לפעול בצורה יעילה כאשר**

יתכן שהבקרה הכיוונית והתגבור לא יהיו זמינים כאשר נוהגים על משטחי כביש חלקלקים, אפילו אם מערכת TRC/VSC פועלת.

נהג ברכב בזהירות בתנאים בהם עלולים לאבד את היציבות והכוח.

מידע 📄

■ **תנאי ההפעלה של אות בלימת חירום**
כאשר מתקיימים התנאים הבאים יפעל, אות בלם החירום:

● תאורת החירום כבויה (מהבהבי חירום).

● מהירות הרכב בפועל מעל ל-55 קמ"ש.

● המערכת קובעת מתוך תאוטת הרכב שאין המדובר בפעולת בלימה פתאומית.

■ **ניתוק מערכת אוטומטי של אות בלימת החירום**

אות בלימת החירום יופסק בכל אחד מהמצבים הבאים:

● תאורת החירום (מהבהבים) פועלת.

● המערכת קובעת מתוך האטת הרכב שאין המדובר בפעולת בלימה פתאומית.

■ **תנאי פעולת בלם התנגשות משנית**
המערכת פועלת כאשר חיישן כריות האוויר מאתר התנגשות בעוד הרכב בתנועה. מכל מקום, המערכת עלולה שלא לפעול במצבים הבאים.



■ **ביטול פעולת בלם התנגשות משנית אוטומטי**

בלם ההתנגשות המשנית מנותק אוטומטית במצבים הבאים:

● מהירות הרכב יורדת מתחת ל-0 קמ"ש.

● במהלך הפעולה חולף פרק זמן מסוים

● דושת ההאצה לחוצה במידה רבה

<p style="text-align: center;">אזהרה </p>	<p style="text-align: center;">אזהרה </p>
<p>■ החלפת צמיגים</p> <p>וודא שכל הצמיגים הם בעלי אותן מידות, יצרן, תבנית מדרס ודרגת עומס כולל. בנוסף, וודא שכל הצמיגים מנופחים לרמת הלחץ המומלצת.</p> <p>מערכות ABS, TRC ו-VSC ובקרת היסחפות גרור לא יפעלו בצורה תקינה אם ברכב מותקנים צמיגים שונים.</p> <p>למידע נוסף על מועד החלפת צמיגים או גלגלים, פנה למוסך מורשה, מומלץ לסוכנות משנה לקסוס.</p> <p>■ טיפול בצמיגים ובמתלים</p> <p>שימוש בצמיגים עם בעיה מכל סוג שהוא, או ביצוע שינוי במתלים ישפיעו על מערכות עזר הנהיגה ועלולים לגרום לתקלה במערכת.</p>	<p>■ עזר הפנייה האקטיבי עלול לא לפעול בצורה יעילה כאשר</p> <ul style="list-style-type: none"> ● אל תסמוך רק על מערכת עזר הפנייה האקטיבית. מערכת ACA (עזר פנייה אקטיבי) עלולה שלא לפעול ביעילות בעת האצה לאורך מדרון או בעת נהיגה על משטחי כבישים חלקלקים. ● כאשר מערכת ACA פועלת בתדירות גבוהה, היא עלולה להפסיק לפעול זמנית על מנת להבטיח פעולה תקינה של הבלמים, TRC ו-VSC. <p>■ מערכת בקרת עזר תחילת הנסיעה בעליה אינה פועלת ביעילות</p> <ul style="list-style-type: none"> ● אל תסמוך יתר על המידה על מערכת בקרת עזר תחילת הנסיעה בעליה. בקרת עזר תחילת הנסיעה בעליה עלולה שלא לפעול ביעילות בעליות תלולות או כבישים המכוסים קרח. ● שלא כמו בלם החניה, בקרת עזר תחילת הנסיעה בעליה אינה מיועדת להחזיק את הרכב נייח לפרקי זמן ארוכים. אל תנסה להשתמש בבקרת עזר תחילת הנסיעה בעליה להחזקת הרכב בשיפועים לפרקי זמן ארוכים שכן הדבר עלול לגרום לתאונה. <p>■ כאשר מופעלת מערכת VSC/ABS/TRC/ בקרת היסחפות גרור</p> <p>נורת ביקורת ההחלקה מהבהבת. נהג תמיד בזהירות. נהיגה רשלנית עלולה לגרום לתאונה. נקוט משנה זהירות כאשר נורת הביקורת מהבהבת.</p> <p>■ כאשר מערכות VSC/TRC/בקרת היסחפות גרור מנוטרלות</p> <p>הייה זהיר במיוחד ונהג במהירות המתאימה לתנאי הכביש.</p> <p>מאחר ואלו מערכות שנועדו להבטיח את יציבות הרכב וכוח ההינע שלו, אין לנטרל את מערכות VSC/TRC/בקרת היסחפות גרור, אלא אם הדבר הכרחי.</p> <p>בקרת היסחפות גרור היא חלק ממערכת VSC ואינה פועלת אם מערכת VSC מנותקת (Off) או שיש בה תקלה.</p>

אזהרה

■ אמצעי זהירות לבקרת היסחפות גרור

מערכת בקרת היסחפות הגרור אינה מסוגלת להפחית את היסחפות הגרור בכל המצבים. כתלות בגורמים רבים כדוגמת תנאי הרכב, הגרור, פני הכביש וסביבת הנהיגה, יתכן ומערכת בקרת היסחפות הגרור לא תהיה יעילה. ראה בחוברת הוראות ההפעלה של הגרור לקבל מידע על אופן הגרירה הנכונה של הגרור שלך.

■ אם מתרחשת היסחפות גרור

הקפד על אמצעי הזהירות הבאים. אי הקפדה על כך עלולה לגרום לפגיעה חמורה ואף קטלנית.

● אחוז בחוזקה את גלגל ההגה. נהג היישר לפניך. אל תנסה לשלוט בהיסחפות הגרור על ידי הפניית גלגל ההגה.

● התחל מיד בשחרור דוושת ההאצה אולם באיטיות רבה לשם הפחתת המהירות. אל תגביר מהירות. אל תפעיל את בלמי הרכב.

אם לא תבצע תיקוני היגוי חריפים באמצעות גלגל ההגה והבלמים, רכבך והגרור אמורים להתייצב.

■ בלם התנגשות משנית

אין לסמוך יתר על המידה על בלם ההתנגשות המשנית. המערכת מתוכננת לסייע בהפחתת האפשרות של נזק נוסף כתוצאה מהתנגשות משנית. הסתמכות יתר על המערכת עלולה לגרום לפגיעות חמורות ואף קטלניות.

— קישורים —

גרירת גרור (כלי רכב עם חבילת גרירה)
(עמ' 112)

צמיגים וגלגלים (עמ' 546)

מערכת בטיחות קדם התנגשות

PCS (מערכת בטיחות קדם התנגשות)

מערכת הבטיחות של קדם ההתנגשות משתמשת בחיישן רדאר ובמצלמה קדמית לאיתור גופים (← עמ' 276) בקדמת רכבך. כאשר המערכת קובעת שישנה סבירות גבוהה של התנגשות חזיתית, ניתנת אזהרה הדוחקת בנהג לנקוט בפעולת התחמקות ולחץ הבלימה הפוטנציאלי מוגבר כדי לסייע לנהג למנוע את התאונה. אם המערכת קובעת שישנה סבירות גבוהה להתנגשות חזיתית עם גוף כלשהו, הבלמים מופעלים אוטומטית כדי לסייע במניעת התאונה או לסייע בהפחתת מידת השפעתה ותוצאותיה. את מערכת קדם ההתנגשות הבטיחותית ניתן לנטרל/להפעיל וניתן לשנות את תזמון האזהרה. (← עמ' 286)

אזהרה ⚠

שימוש בטוח

- הנהג הוא האחראי היחיד לבטיחות הנהיגה. נהג תמיד בבטחה תוך שימת לב קפדנית לנעשה בסביבה.
- אל תשתמש בשום תנאי במערכת הבטיחות לקדם התנגשות לפעולות בלימה רגילות. מערכת זו לא תמנע התנגשויות או תפחית נזקי התנגשות או פציעות בכל המצבים. אין לסמוך יתר על המידה על מערכת זו. אי הקפדה על כך עשויה לגרום לתאונה שתוצאותיה עלולות להסתיים בפציעות חמורות ואף קטלניות.
- למרות שמערכת זאת מתוכננת לסייע במניעת תאונות או לסייע בהפחתת חבטות תאונה, יתכן ויעילותה תשתנה בהתאם לתנאים שונים, לכן יתכן שהמערכת לא תהיה מסוגלת תמיד להגיע לאותה רמת ביצועים.
- קרא בעיון את ההוראות הבאות. אין להסתמך יתר על המידה על המערכת ולכן הקפד לנהוג תמיד בזהירות.
- לשימוש בטוח: ← עמ' 263
- **מתי לנטרול את מערכת קדם התנגשות**
- מתי נדרש לנטרל את המערכת: ← עמ' 264

גופים הניתנים לאיתור

- המערכת יכולה לאתר את הבאים, כעצמים הניתנים לאיתור. (הגופים הניתנים לאיתור משתנים בהתאם לתפקוד)
- כלי רכב
 - אופניים*
 - הולכי רגל
 - אופנועים*
- *: זוהו כעצם הניתן לאיתור רק בעת נהיגה.

■ עזר היגוי למקרה חירום

אם המערכת תקבע שהתנאים הבאים מתקיימים, יינתן סיוע כדי לסייע בשיפור יציבות הרכב ומניעת סטייה מהנתיב. במהלך הסיוע, בנוסף לאזהרה לפני התנגשות, הסמל הבא יוצג בצג המידע הרב תפקודי.

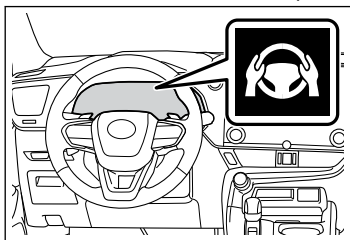

● הסיכוי להתנגשות גבוה

● יש מספיק מקום בתוך הנתיב לביצוע

תמרוני היגוי להתחמקות

● הנהג מפעיל את גלגל ההגה

כלי רכב עם תפקוד היגוי אקטיבי: הבלמים וההיגוי נשלטים כדי לסייע בהימנעות מהתנגשות או בהפחתת השפעתה של התנגשות, ללא קשר לתמרוני ההיגוי להתחמקות שמבצע הנהג. במהלך הסיוע, האזהרה לפני התנגשות תפעל ותוצג הודעה כדי להזהיר את הנהג.

תפקודי מערכות

■ אזהרת קדם התנגשות

כאשר המערכת קובעת שישנה סבירות גבוהה של התנגשות חזיתית, יישמע זמזום ותוצג הודעת אזהרה בצג המידע הרב תפקודי הדוחקת בנהג לנקוט בפעולת התחמקות.

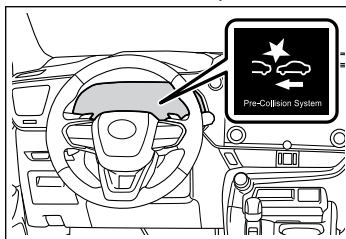

אם העצם הניתן לזיהוי הוא רכב, תתבצע בלימה מתונה עם האזהרה.

אם המערכת קובעת שדוושת ההאצה נלחצת חזק, הסמל וההודעה הבאים יוצגו בצג המידע הרב תפקודי.

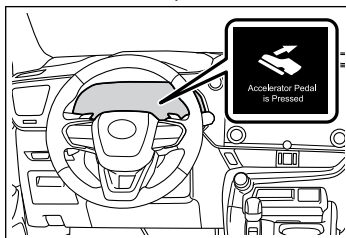

■ עזר בלימת קדם התנגשות

כאשר המערכת קובעת שישנה סבירות גבוהה להתנגשות חזיתית, היא מפעילה כוח בלימה מוגבר ביחס למידת הלחיצה על דוושת הבלמים.

■ בלימת קדם התנגשות

אם המערכת קובעת שישנה סבירות גבוהה להתנגשות חזיתית, הבלמים מופעלים אוטומטית כדי לסייע במניעת התאונה או לסייע בהפחתת מידת השפעתה ותוצאותיה. אם הרכב נעצר על ידי בקרת הבלמים לפני התנגשות, הוא יישאר במצב עצירה עד שחרור דוושת הבלם.

■ **השהיית האצה במהירות נמוכה**
 בנהיגה במהירות נמוכה, אם דוושת
 ההאצה נלחצת חזק והמערכת קובעת
 שיש אפשרות להתנגשות, תפוקת
 המערכת ההיברידית תרוסן או שהבלמים
 יופעלו בצורה חלשה כדי להגביל את
 התאוצה.
 בזמן הפעולה, זמזם יישמע, נורת אזהרה
 והודעה יוצגו בצג המידע הרב תפקודי.

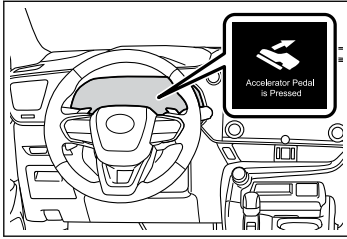

■ **בקרת מתלים**
 כאשר המערכת קובעת שישנה סבירות
 גבוהה להתנגשות חזיתית, פעולת
 מערכת המתלים המשתנה אדפטיבית
 (← עמ' 269) שולטת בכוח השיכוך של
 בולמי הזעזועים כדי לסייע בשמירה על
 תנוחת רכב מתאימה.

■ **עזר פניה ימינה/שמאלה בהצטלבות**
 אם המערכת מחליטה שישנה אפשרות
 גבוהה של התנגשות במצבים הבאים, היא
 תסייע באזהרת קדם התנגשות ובמידת
 הצורך תבלום בלימת קדם התנגשות.
 תלוי בתצורת ההצטלבות, יתכן שלא ניתן
 יהיה לתמוך.

● כשאתה פונה ימינה/שמאלה בהצטלבות
 וחוצה את הנתיב של רכב הבא ממול

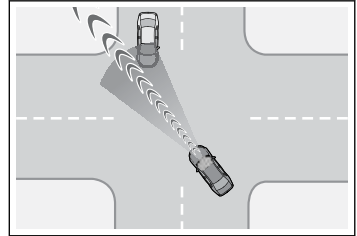

● כשאתה פונה ימינה/שמאלה, מאותר
 הולך רגל או אופניים בכיוון לפנים

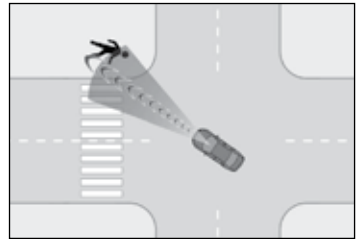

■ **תמיכה בהימנעות מהתנגשות בצמתים**
 (כלי רכב חוצים)

בצומת וכדומה, אם המערכת קובעת כי
 האפשרות להתנגשות עם רכב או אופנוע
 מתקרב גבוהה, תופעל ההתרעה לפני
 התנגשות ובלימה לפני התנגשות.
 בהתאם לצומת, ייתכן שהסיוע לא יפעל
 כהלכה.

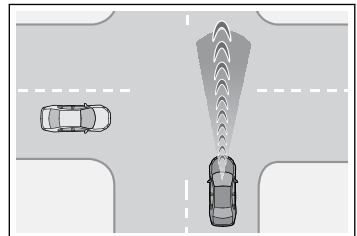

⚠ אזהרה

■ עזר היגוי למקרה חירום

- מאחר ופעולת עזר ההיגוי בחירום תבוטל כאשר המערכת קובעת שתפקוד מניעת הסטייה מתייב הנסיעה הושלם.
- עזר ההיגוי בחירום עלול שלא לפעול או שהוא עלול להתבטל במקרים הבאים שכן המערכת עשויה לקבוע שהנהג נוקט באמצעים.
 - אם דוושת ההאצה לחוצה בחוזקה, גלגל ההגה מופעל בחדות, דוושת הבלמים לחוצה או שהנהג מסמן על איתות פנייה. במקרה זה, המערכת עשויה לקבוע שהנהג נוקט בפעולת התחמקות ועזר ההיגוי בחירום לא יפעל.
 - במצבים מסוימים, בעוד שעזר היגוי החירום פועל, יתכן שפעולת התפקוד תבוטל אם לוחצים בחוזקה על דוושת ההאצה, גלגל ההגה מופעל בחדות או שמופעלת בחוזקה דוושת הבלמים והמערכת קובעת שהנהג נוקט באמצעי התחמקות.
 - כאשר עזר ההיגוי בחירום פועל, אם מחזיקים בחוזקה את גלגל ההגה או שהוא מופעל בכיוון הנגדי שאליו המערכת יוצרת מומנט, יתכן שהתפקוד יבוטל.

⚠ אזהרה

■ בלימת קדם התנגשות

- כאשר תפקוד בלימת קדם ההתנגשות פועל, יופעל כוח בלימה רב.
- אם הרכב נעצר על ידי תפקוד בלימה לפני התנגשות, על הנהג להפעיל את הבלמים לפי הצורך.
- במצבים הבאים, אחיזת הבלמים לא תפעל לאחר הפעלת תפקוד הבלימה שלפני ההתנגשות. בהתאם למצב, הנהג צריך להפעיל מיד את דוושת הבלמים.
 - כאשר דוושת ההאצה לחוצה
 - כאשר הרכב נעצר על ידי תמיכה במניעת התנגשות בצומת
 - כאשר הרכב נעצר בשיפוע תלול
- יתכן שתפקוד בלימת קדם ההתנגשות לא יפעל אם הנהג יבצע פעולות מסוימות. אם לוחצים בחוזקה על דוושת ההאצה או שמסובבים את גלגל ההגה, המערכת עשויה להחליט שהנהג נוקט באמצעי התחמקות ומונע בכך את פעולתו של תפקוד בלימת קדם ההתנגשות.
- אם לוחצים על דוושת הבלמים, המערכת עלולה לקבוע שהנהג נוקט באמצעי התחמקות ואפשר שתשהה את תזמון ההפעלה של תפקוד בלימת קדם ההתנגשות.
- **תפקוד השהיית האצה במהירות נמוכה**
 - אם גלגל ההגה מסובב, המערכת עשויה לקבוע שהנהג נוקט בפעולת התחמקות ואולי למונע את פעולת תפקוד השהיית האצה במהירות נמוכה.

מידע

- **תנאים תפעוליים לכל תפקוד קדם התנגשות**
מערכת הבטיחות לקדם התנגשות מופעלת והיא קובעת שישנה סבירות גבוהה להתנגשות חזיתית עם גוף שאותר.
המערכת עשויה שלא לפעול במצבים הבאים:
● אם הדק מצבר ה- 12V נותק וחובר מחדש ולאחר מכן לא נהגו ברכב במשך פרק זמן מסוים
● ידית ההילוכים במצב R
● אם דולקת נורת הביקורת VSC OFF דולקת (רק תפקוד אזהרת קדם התנגשות יהיה פעיל)
● מהירויות ההפעלה וביטול הפעולה לכל תפקוד מתוארת להלן.

מהירות יחסית בין רכבך לבין הגוף	מהירות הרכב	גופים הניתנים לאיתור
כ- 5 עד 180 קמ"ש	כ- 5 עד 180 קמ"ש	כלי רכב מלפנים ובמצב עצירה
כ- 80 עד 220 קמ"ש	כ- 30 עד 180 קמ"ש	כלי רכב ממול
כ- 5 עד 80 קמ"ש	כ- 5 עד 80 קמ"ש	אופניים
כ- 5 עד 80 קמ"ש	כ- 5 עד 80 קמ"ש	הולכי רגל
כ- 5 עד 80 קמ"ש	כ- 5 עד 180 קמ"ש	אופנועים מלפנים ובמצב עצירה
כ- 30 עד 180 קמ"ש	כ- 30 עד 180 קמ"ש	אופנועים ממול

כאשר תפקוד התראה מפני התנגשות פועל, אם גלגל ההגה מופעל בכבדות או בפתאומיות, תפקוד ההתראה מפני התנגשות עלול להתבטל

- עזר בלימת קדם התנגשות

מהירות יחסית בין רכבך לבין הגוף	מהירות הרכב	גופים הניתנים לאיתור
כ- 10 עד 180 קמ"ש	כ- 30 עד 180 קמ"ש	כלי רכב מלפנים ובמצב עצירה
כ- 30 עד 80 קמ"ש	כ- 30 עד 80 קמ"ש	אופניים
כ- 30 עד 80 קמ"ש	כ- 30 עד 80 קמ"ש	הולכי רגל
כ- 10 עד 80 קמ"ש	כ- 30 עד 180 קמ"ש	אופנועים מלפנים ובמצב עצירה

מידע 

● בלימת קדם התנגשות

מהירות יחסית בין רכבך לבין הגוף	מהירות הרכב	גופים הניתנים לאיתור
כ- 5 עד 180 קמ"ש	כ- 5 עד 180 קמ"ש	כלי רכב מלפנים ובמצב עצירה
כ- 80 עד 220 קמ"ש	כ- 30 עד 180 קמ"ש	כלי רכב ממול
כ- 5 עד 80 קמ"ש	כ- 5 עד 80 קמ"ש	אופניים
כ- 5 עד 80 קמ"ש	כ- 5 עד 80 קמ"ש	הולכי רגל
כ- 5 עד 80 קמ"ש	כ- 5 עד 180 קמ"ש	אופנועים מלפנים ובמצב עצירה
כ- 30 עד 180 קמ"ש	כ- 30 עד 180 קמ"ש	אופנועים ממול

אם מתרחש אחד מהמצבים הבאים בעוד שתפקוד בלימת קדם ההתנגשות מופעל, הוא יבוטל:

- דוושת ההאצה לחוצה בחוזקה.
- מסובבים בחדות או בפתאומיות את גלגל ההגה.
- עזר היגוי למקרה חירום

כאשר איתותי הפנייה מהבהבים, עזר היגוי החירום לא יפעל במקרה חירום.

מהירות יחסית בין רכבך לבין הגוף	מהירות הרכב	גופים הניתנים לאיתור
כ- 40 עד 80 קמ"ש תפקוד היגוי פעיל: * עד 80 קמ"ש	כ- 40 עד 80 קמ"ש תפקוד היגוי פעיל: * עד 80 קמ"ש	כלי רכב מלפנים ובמצב עצירה, אופניים והולכי רגל
*: מהירות רכב מזערית: מהירות רכב שבה קשה לבצע תמרון התחמקות באמצעות בקרת בלמים לפני התנגשות		

אם מתרחש אחד מהמצבים הבאים בעוד שתפקוד היגוי החירום פועל, הוא יבוטל:

- דוושת ההאצה לחוצה בחוזקה.
- מסובבים בחדות או בפתאומיות את גלגל ההגה.
- דוושת הבלמים לחוצה.

מידע 

- עזר פניייה ימינה/שמאלה בהצטלבות (אזהרת קדם התנגשות) כאשר איתות הפניייה לא פועל, תמיכה לפנייה שמאלה או ימינה בהצטלבות המכוונות כלפי כלי רכב הבאים ממול לא פועלת.

גופים הניתנים לאיתור	מהירות הרכב	מהירות הרכב המתקרב	מהירות יחסית בין רכבך לבין הגוף
כלי רכב ממול	כ- 5 עד 40 קמ"ש	כ- 5 עד 75 קמ"ש	כ- 10 עד 115 קמ"ש
הולכי רגל	כ- 5 עד 30 קמ"ש	-	כ- 5 עד 40 קמ"ש
אופניים	כ- 5 עד 30 קמ"ש	-	כ- 5 עד 50 קמ"ש
אופנועים ממול	כ- 5 עד 40 קמ"ש	כ- 5 עד 75 קמ"ש	כ- 10 עד 115 קמ"ש

- תמיכה בהימנעות מהתנגשות בצמתים (כלי רכב חוצים)

גופים הניתנים לאיתור	מהירות הרכב	מהירות הרכב המתקרב	מהירות יחסית בין רכבך לבין הגוף
כלי רכב (מהצד)	כ- 5 עד 60 קמ"ש	<ul style="list-style-type: none"> • במהירות של רכבך או פחות • כ- 40 קמ"ש או פחות 	כ- 5 עד 60 קמ"ש
אופנועים (מהצד)	כ- 5 עד 60 קמ"ש	<ul style="list-style-type: none"> • במהירות של רכבך או פחות • כ- 40 קמ"ש או פחות 	כ- 5 עד 60 קמ"ש

- השהיית האצה במהירות נמוכה תפקוד השהיית האצה במהירות נמוכה לא יפעל כאשר פנסי איתות הפניה מהבהבים.

גופים הניתנים לאיתור	מהירות הרכב	מהירות יחסית בין רכבך לבין הגוף
כלי רכב מלפנים ובמצב עצירה	כ- 0 עד 15 קמ"ש	כ- 0 עד 15 קמ"ש
אופניים	כ- 0 עד 15 קמ"ש	כ- 0 עד 15 קמ"ש
הולכי רגל	כ- 0 עד 15 קמ"ש	כ- 0 עד 15 קמ"ש

- כאשר תפקוד השהיית האצה במהירות נמוכה פועל, אם מתרחש אחד מהמצבים הבאים תפקוד האצה פתאומית במהירות נמוכה יבוטל:
- דושת האצה משוחררת.
 - מסובבים בחדות או בפתאומיות את גלגל ההגה.

מידע

- כאשר ישנן תבניות או צבע שבקדמת רכבך, כאלו שניתן לטעות לגביין ולהחשיבו כגוף הניתן לאיתור בעת עקיפת גוף הניתן לאיתור המשנה נתיבי נסיעה או מבצע פנייה ימינה/שמאלה

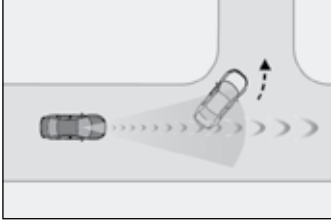

- כאשר חולפים על פני גוף הניתן לאיתור בנתיב הבא ממול שעצר לשם פנייה ימינה/שמאלה

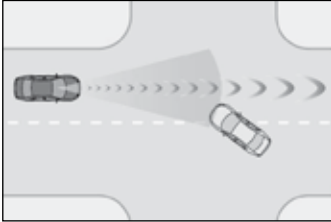

- כאשר גוף הניתן לאיתור התקרב מאוד ועוצר לפני הכניסה לנתיב נסיעת רכבך בעת מעבר מתחת לגוף (שלט, לוח מודעות וכד')

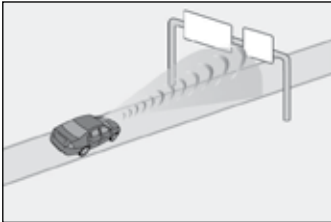

מידע

תפקוד איתור גופים

המערכת מאתרת גופים בהתבסס על מידתם, הפרופיל שלהם, תנועה וכד'. בכל אופן, יתכן שגוף לא יאוטר בתלות בבהירות התאורה הסביבתית והתנועה, התנוחה וזווית הגוף המזוהה תוך מניעת פעולה תקינה של המערכת. האירור מראה תמונה של הגופים הניתנים לאיתור.

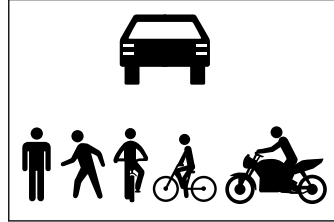

נאיים בהם המערכת עלולה לפעול אפילו שאין אפשרות לתאונה

במצבים מסוימים, כדוגמת אלו הבאים, החיישן עלול לקבוע שישנה אפשרות של התנגשות חזיתית ולפעול.

- כאשר חולפים על פני גוף הניתן לאיתור
- כאשר מחליפים נתיבים בעקיפת גוף הניתן לאיתור
- כאשר מתקרבים במהירות על פני גוף הניתן לאיתור
- בעת התקרבות לגופים בצד הדרך, כמו למשל גופים הניתנים לאיתור, מעקי ביטחון, עמודי שילוט, עצים או קירות
- כאשר ישנו גוף הניתן לאיתור או גוף אחר בצד הדרך בכניסה לפנייה

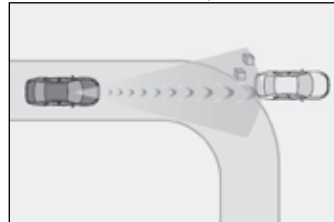

מידע 
<ul style="list-style-type: none"> • כאשר גוף הניתן לאיתור נמצא ליד קיר, גדר, מעקה, מכסה בור, רכב, לוח פלדה או כביש וכד'. • כאשר גוף הניתן לאיתור נמצא מתחת למבנה • כאשר גוף הניתן לאיתור מוסתר על ידי גוף אחר, כדוגמת מטען גדול, מטריה או מעקה • כאשר מספר גופים הניתנים לאיתור קרובים זה לזה • אם השמש, או גורם אור אחר, מקרין ישירות על גוף הניתן לאיתור • כאשר גוף הניתן לאיתור נמצא בצל בوهק ונראה מאוד זוהר • כאשר גוף הניתן לאיתור נראה כקרוב לאותו צבע או בהירות כמו סביבתו • כאשר גוף הניתן לאיתור חותך בפתאומיות הישר לפני רכבך • בעת התקרבות לרכב שנמצא באלכסון

מידע 
<ul style="list-style-type: none"> • בעת התקרבות למחסום חשמלי בכביש אגרה, מחסום מגרש חניה או כל מחסום אחר הנפתח ונסגר • כלי רכב הבא ממול או הולך רגל חוצה כבר יצא מנתיב רכבך • תוך כדי ביצוע פניה ימינה/שמאלה, קרוב לרכב מלפנים הבא מולך או הולך רגל חוצה • תוך ביצוע פנייה ימינה/שמאלה, כאשר כלי רכב הבא ממול או הולך רגל חוצה עוצר לפני שהוא נכנס לנתיב נסיעתך • תוך ביצוע פנייה ימינה/שמאלה, כאשר כלי רכב הבא ממול פונה ימינה/שמאלה לפני שהוא נכנס לנתיב נסיעתך

<ul style="list-style-type: none"> • תוך כדי היגוי לכיוון כלי רכב הבאים ממול <p>■ מצבים בהם המערכת עשויה שלא לפעול כתקנה</p> <ul style="list-style-type: none"> ● במצבים מסוימים כדוגמת הבאים, יתכן שהרכב לא יאותר על ידי חיישן הרדאר והמצלמה הקדמית תוך מניעת אפשרות של פעולה תקינה של המערכת: • אם גוף הניתן לאיתור מתקרב לרכבך כאשר רכבך או הגוף הניתן לאיתור מתנדנד • אם גוף הניתן לאיתור מבצע תמרון פתאומי (כדוגמת שטייה פתאומית, האצה או האטה) • כאשר רכבך מתקרב במהירות לגוף הניתן לאיתור

מידע 

- תוך כדי נסיעה בעיקול ולמשך מספר שניות לאחר נסיעה בעיקול
- בעת פנייה שמאלה/ימינה ורכב מתקרב נוסע בנתיב המרוחק 3 או יותר נתיבים מהרכב
- כאשר במידה רבה מחוץ למקום עם כלי רכב הבאים ממול הפונים בצורה מנוגדת במהלך פניה ימינה/שמאלה

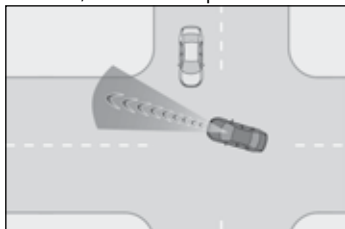

- תוך ביצוע פנייה ימינה/שמאלה, כאשר הולך רגל מתקרב מאחור או מהצד של רכבך

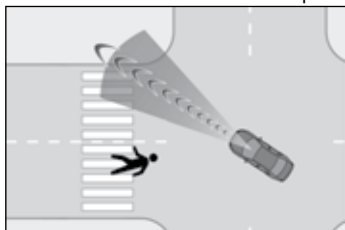

- בנוסף לעיל, במצבים מסוימים כדוגמת הבאים, עזר היגוי החירום עלול שלא לפעול.
- כאשר חפץ הניתן לזיהוי קרוב מדי לרכב
- כאשר אין מספיק מקום לביצוע תמרוני היגוי להתחמקות או קיימת חסימה בכיוון ההתחמקות
- אם ישנו רכב הבא ממול

מידע 

- אם הרכב מלפנים הוא אופניים במידות של ילד, אופניים הנושאים מטען גדול, רוכב אופניים שעליו יותר מנוסע אחד, או אופניים בעלי צורה ייחודית (אופניים עם מושב לילד, אופניים לשני רוכבים וכד')
- אם הולך רגל/או שגובה הרכיבה של רוכב אופניים מלפנים קצר מכ- 1 מטר או גבוה מכ- 2 מטר
- הולכי רגל/רוכבי אופניים הלובשים בגדים הגדולים ממידותיהם (מעיל גשם, חצאית ארוכה וכד') המערפלים את הצללית
- אם הולך רגל מתכופך לפניו או משתופך או שרוכב אופניים מתכופך לפניו
- אם הולך רגל/רוכב אופניים נע במהירות
- אם הולך רגל דוחף עגלה, כיסא גלגלים, אופניים או רכב אחר
- בעת נסיעה במקום בו רמת התאורה הסביבתית משתנה בפתאומיות, כמו למשל בכניסה או ביציאה ממנהרה
- לאחר שהמערכת ההיברידיית הופעלה, הרכב לא נסע במשך פרק זמן מסוים
- תוך כדי ביצוע פנייה שמאלה/ימינה ולמשך מספר שניות לאחר ביצוע פנייה שמאלה/ימינה

עזר עקיבת נתיב

LTA (עזר עקיבת נתיב)*

*: אם קיים

תפקודים הכלולים במערכת LTA

- בעת נסיעה בכביש עם קווי נתיב ברורים כאשר בקרת השיוט הדינמית עם רדאר פועלת, קווי נתיב וכלי רכב מלפנים ומסביב מזוהים באמצעות המצלמה הקדמית וחיישן הרדאר, וגלגל ההגה מופעל כדי לשמור על מיקום הרכב בנתיב. השתמש בתפקוד זה רק בכבישים מהירים.
 - כאשר בקרת השיוט הדינמית עם רדאר אינה פועלת, התפקוד לא יפעל. במצבים בהם קשה לראות את קווי הנתיב או אם הם בלתי נראים, כמו בפקק תנועה, תינתן תמיכה בהסתמך על נתיב של כלי רכב מלפנים ומסביב.
 - אם המערכת קובעת שגלגל ההגה לא הופעל במשך פרק זמן מסוים או שהאחיזה בו אינה איתנה, הנהג יוזהר באמצעות תצוגה ותפקוד זה יושעה זמנית.
 - אם גלגל ההגה נאחז בחוזקה, התפקוד יתחיל לפעול שוב.

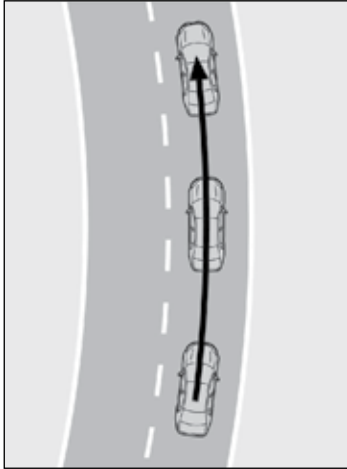

שינוי הגדרות של מערכת הבטיחות לקדם התנגשות

- את מערכת הבטיחות לקדם התנגשות ניתן להפעיל/לנטרל ← עמ' 556 המערכת נכנסת אוטומטית לפעולה בכל פעם שמעבירים את מתג Power למצב ON.
- אם המערכת מנוטרלת, נורת האזהרה PCS תידלק ותופיע הודעה בצג המידע הרב תפקודי.
- ניתן לשנות את תזמון מערכת הבטיחות לקדם ההתנגשות ← עמ' 556
- כאשר תזמון האזהרה לפני התנגשות משתנה, ישתנה גם תזמון עזר ההיגוי בחירום (למעט תפקוד ההיגוי הפעיל). כאשר [נבחר Later] (מאוחר יותר), עזר ההיגוי בחירום (למעט תפקוד ההיגוי הפעיל) לא יפעל ברוב המקרים.
- כאשר בקרת השיוט הדינמית עם רדאר דינמי פועלת, האזהרה לפני התנגשות תפעל בתזמון [Earlier] (מוקדם יותר), ללא קשר להגדרת המשתמש.

מידע

■ תנאי פעולה של כל תפקוד

- תפקוד אזהרת סטייה מהנתיב
- תפקוד זה פועל כאשר מתקיימים כל התנאים הבאים.
- מערכת LTA מזהה קווי נתיב או נתיב של כלי רכב קודמים או מסביב (למעט כאשר הרכב הקודם קטן, כגון אופנוע).
- בקרת השיט עם רדאר דינמי פועלת.
- רוחב נתיב הנסיעה הוא כ- 3 מטר עד 4 מטר.
- ידית איתות הפניה אינה מופעלת.
- לא נוהגים ברכב סביב פנייה חדה.
- הרכב אינו מאיץ או מאט יותר מערך מסוים.
- גלגל ההגה אינו מסובב בכוח גדול.
- הודעת אזהרת ידיים על ההגה לא פועלת. (← עמ' 288)
- הרכב נוסע במרכז נתיב.

■ נטרול זמני של תפקודים

- כאשר תנאי הפעולה אינם מתקיימים עוד, אפשר שהתפקוד ינטרל זמנית. בכל אופן, כאשר התנאים מתקיימים שוב, פעולת התפקוד חוזרת אוטומטית. (← עמ' 287)
- אם תנאי הפעולה לא מתקיימים עוד בעוד שתפקוד מרכז בנתיב פועל, גלגל ההגה עלול לרטוט והזמזום עשוי להישמע כדי לציין שהתפקוד ננטרל זמנית.
- בקרת ההיגוי של התפקוד ניתנת לעקיפה על ידי פעולת גלגל ההגה של הנהג.
- **תפקוד אזהרת סטייה מנתיב כאשר ה-LTA פועל**
- גם אם שיטת האזהרה של LDA תשתנה לרטט של גלגל ההגה, אם הרכב סוטה מנתיב בזמן פעולת ה-LTA, יישמע זמזום האזהרה כדי להזהיר את הנהג.
- אם תזוזה פעולת גלגל ההגה שוות ערך לזו הדרושה להחלפת נתיב, המערכת תקבע שהרכב אינו סוטה מהנתיב והאזהרה לא תפעל.

● כאשר המערכת קובעת שהרכב עלול לסטות מנתיבו, או מסלולו, מוצגת אזהרה ונשמע זמזום אזהרה לאזהרת הנהג. כאשר נשמע הזמזום או שגלגל ההגה רוטט, בדוק את מצב הכביש סביבך והפעל בזהירות את גלגל ההגה לשם החזרת הרכב אל מרכז הנתיב.

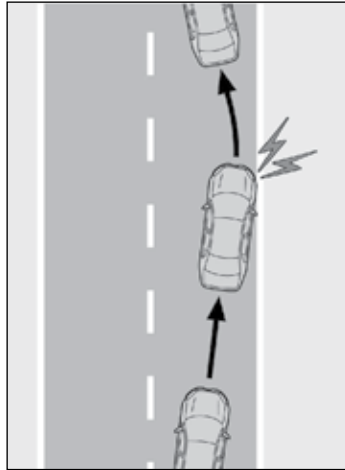

▲ אזהרה

■ לפני השימוש במערכת LTA

- אל תסמוך רק על מערכת LTA. אינה מערכת המניעה אוטומטית את הרכב או מפחיתה את מידת תשומת הלב שיש לתת לאזור שבקדמת הרכב.
- הנהג חייב להקפיד תמיד על בטיחות הנהיגה על ידי מתן תשומת לב לתנאים הסביבתיים ולהפעיל את גלגל ההגה לתיקון נתיב הנסיעה. כמו כן, הקפד לקחת מספיק הפסקות כשאתה עייף, כמו למשל במהלך נהיגה ממושכת. אי הקפדה על ביצוע פעולות נהיגה מתאימות וחוסר תשומת לב עלולים לגרום לתאונה בלתי צפויה ולהסתיים בפציעות חמורות ואף קטלניות.
- כאשר לא נעשה שימוש במערכת LTA, השתמש במתג LTA לנטרול המערכת.

הפעלה/ניטרול המערכת

תפקוד ה-LTA ישתנה בין מופעל/מנוטרל בכל פעם שמתג LTA נלחץ. כאשר תפקוד ה-LTA מופעל, נורת הביקורת תידלק.

◀ **כלי רכב ללא צג עילי**

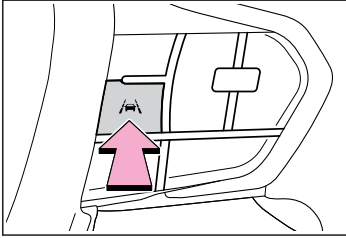

◀ **כלי רכב עם צג עילי**

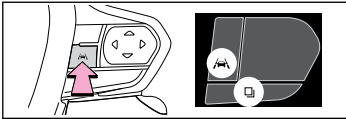

מידע

■ **אזהרה ידיים לא על גלגל ההגה**

במצבים הבאים, מוצגת הודעת אזהרה הדוחקת בנהג לאחוז את גלגל ההגה וסמל מופיע בצג המידע הרב תפקודי כדי להזהיר את הנהג. האזהרה נפסקת כאשר המערכת קובעת שהנהג אוחז בגלגל ההגה. החזק תמיד את ידיך על גלגל ההגה בעת השימוש במערכת זאת, ללא קשר לאזרות.

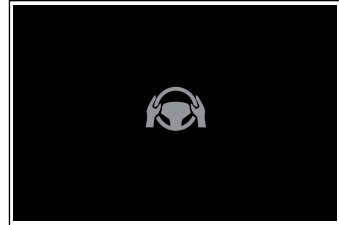

● כאשר המערכת קובעת שהנהג נוהג בלי לאחוז את גלגל ההגה בעוד המערכת פועלת.

אם הנהג ממשיך שלא להניח את ידיו על גלגל ההגה, יישמע הזמזם, תוצג הודעת אזהרה והתפקוד מנוטרל זמנית. אזהרה זאת פועלת באותה הדרך כאשר הנהג מפעיל את גלגל ההגה במידות קטנות.

● בהתאם למצב הרכב ותנאי הכביש, האזהרה עלולה שלא לפעול.

כלי רכב עם LCA: במצבים המפורטים להלן, יתכן שהמערכת לא תהיה מסוגלת לגלות מתי ידי הנהג נמצאות על גלגל ההגה.

- כאשר מותקן כיסוי על גלגל ההגה
- כאשר הנהג עוטה כפפות
- כאשר חומר זר דבוק לגלגל ההגה
- כאשר הנהג אוחז בדיפון העץ, בתפר של ציפוי העור, בזרועות, או בחלק אחר של גלגל ההגה, שאין בו חיישנים.

כלי רכב עם LCA: במצבים הבאים, אזהרת הידיים מחוץ להגה עשויה לא לפעול ותפקוד ה-LTA עשוי להמשיך לפעול למרות שידי הנהג אינן על גלגל ההגה:

- כאשר דבר אחר מלבד יד נוגעת בגלגל ההגה
- כאשר חפץ רחב או זרועות מוחזקים על פני גלגל ההגה

⚠ אזהרה

- כאשר מוצג שיוט עקיבה והרכב מלפנים סוטה מנתיב נסיעתו. (רכבך עלול לעקוב אחר הרכב מלפנים ולסטות גם כן מהנתיב).
- כאשר מוצג שיוט העקיבה והרכב מלפנים נוסע מאוד קרוב לקו הנתיב השמאלי/הימני. (רכבך עלול לעקוב אחר הרכב מלפנים ולסטות גם כן מהנתיב).
- כאשר ישנם חפצים נעים או מבנים באזור שמסביב (בהתאם למיקום החפץ הנע או המבנה, יחסית לרכבך, הרכב עלול להתנדנד)
- כאשר הרכב נפגע מרוח צולבת או ממערבולות של כלי רכב סמוכים אחרים
- מצבים בהם המערכת עשויה לא לפעול כהלכה: ← עמ' 267
- מצבים שבהם לא ניתן לזהות את הנתיב: ← עמ' 268
- מתי נדרש לנטרל את המערכת: ← עמ' 264

⚠ אזהרה



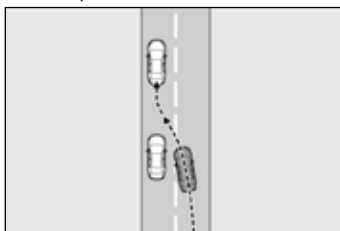



- **תנאים שבהם התפקודים עלולים שלא לפעול כתקנם**
במצבים הבאים, התפקודים עלולים שלא לפעול כתקנם והרכב עלול לסטות מנתיב נסיעתו. נהג בטוחה על ידי כך שתשים תמיד לב לסביבתך והפעל את גלגל ההגה לתיקון מסלול הרכב בלי להסתמך רק על התפקודים.
- כאשר מוצג שיוט עקיבה והרכב מלפנים מחליף נתיבים. (רכבך עלול לעקוב אחר הרכב מלפנים ולשנות גם כן נתיבים).

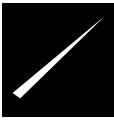

- כאשר מוצג שיוט עקיבה והרכב מלפנים מתנדנד. (רכבך עלול להתנדנד אף הוא ולסטות מנתיב נסיעתו).

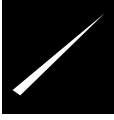
תצוגת פעולה של תמיכה בהפעלת גלגל ההגה

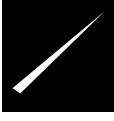
מצב הפעולה של מערכת LTA מצוין.

מצב	סמל גלגל ההגה	תצוגת נתיב	נורת ביקורת
תפקוד LTA במצב המתנה	 אפור	 אפור	 לבן
תפקוד LTA פועל	 ירוק	 ירוק	 ירוק
הרכב עוזב את הנתיב לכיוון הצד בו תצוגת הנתיב מהבהבת	 ירוק	 כתום מהבהבת	 כתום מהבהבת

עזר החלפת נתיב*

*: אם קיים

LCA (עזר החלפת נתיב)

תפקודי LCA

תפקוד זה מקושר ל-LTA ומספק סיוע בביצוע החלפת נתיב באמצעות פעולות גלגל ההגה כאשר ידית איתות הפניה מוחזקת חלקית כאשר לא נעשה שימוש במערכת LTA, נטרל את המערכת באמצעות מתג LTA. השתמש בתפקוד זה רק בכבישים מהירים. בקרת הסיוע בהיגוי ניתנת לעקיפה על ידי פעולת גלגל ההגה של הנהג. תפקוד הסיוע להחלפת נתיב אינו מיועד לפעול בעת החלפת נתיב בצומת.

אזהרה

לפני השימוש במערכת LCA
 אל תסמוך יותר על המידה על מערכת LCA.
 מערכת LCA היא מערכת המספקת סיוע אוטומטי בנהיגה. עם זאת, היות ולא מדובר במערכת אשר מפחיתה את הצורך בבדיקת נתיב לכלי רכב אחרים, כלי רכב מתקרבים וכד' בעת החלפת נתיב, הנהג הוא האחראי הבלעדי לשים לב לסביבתו ולהפעיל את ההגה לפי הצורך כדי להבטיח בטיחות.
 כמו כן, אין להשתמש ב-LCA להחלפת נתיבים אליהם אסור לבצע החלפת נתיב (נתיבים מתקרבים, שולי כביש וכד').
 אי הקפדה על ביצוע פעולות נהיגה מתאימות וחוסר תשומת לב עלולים לגרום תאונה.

• הודעת אזהרת ידיים על ההגה לא פועלת. (← עמ' 291)

מידע

- **תנאי פעולה של התפקוד**
- תפקוד זה פועל כאשר מתקיימים כל התנאים הבאים.
 - הודעת אזהרת ידיים על ההגה לא פועלת. (← עמ' 291)
 - תפקוד LTA פועל.
 - תפקוד הסיוע לשינוי נתיב מופעל על ידי הגדרה אישית.
 - מהירות הרכב היא בין כ-100 ל-140 קמ"ש.
 - המערכת מזהה את הכביש הנוכחי ככביש מהיר.
 - המערכת מזהה קו לבן מקוטע בצד בו יש לבצע את החלפת הנתיב.
 - לא מזוהה רכב בנתיב שאליו מופעל איתות הפניה.
 - גלגל ההגה אינו מסובב בכוח גדול.
 - המערכת זיהתה עצם נע מאחורי הרכב לפחות פעם אחת מאז הפעלת המערכת ההיברידית.
- **נטרול התפקודים**
- אם תנאי ההפעלה אינם מתקיימים עוד בזמן שה-LCA פועל, ייתכן שתוצג הודעה וייתכן שנשמע זמזם כדי לציין שה-LCA בוטל. (← עמ' 290)
- במצבים הבאים, הפעלת ה-LCA עשויה להתבטל:
 - כאשר המערכת כבר לא יכולה לזהות קווי נתיב
 - כאשר ידית איתות הפניה מופעלת למצב פנייה שמאלה/ימינה
 - כאשר מערכת LTA מזהה את פעולה של הנהג על גלגל ההגה, על דוושת הבלמים או על דוושת ההאצה
 - כאשר המערכת קובעת שהנהג נוהג בלי לאחוז את גלגל ההגה בעוד התפקוד פועל
- אם המערכת מזהה שרכב מתקרב במהירות בנתיב שאליו מופעל איתות הפניה, יישמע זמזם, גלגל ההגה ירטוט ותוצג הודעה להתריע לנהג. במקביל, גלגל ההגה עשוי להיות מופעל מעט, כדי לעזור להרחיק את הרכב, מהרכב המתקרב.

הפעלת תפקוד LCA

אם ידית איתות הפניה מוחזקת במצב החלפת נתיב, כיוון החלפת הנתיב האחרון יוצג והתפקוד יפעל.

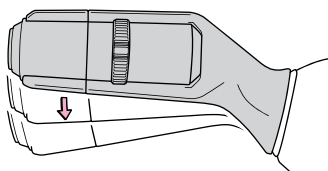
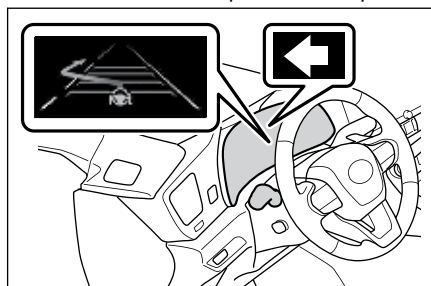

אזהרה

- מצבים שבהם אין להשתמש בתפקוד LCA
- בזמן נהיגה בכביש בעל נתיב אחד
- כאשר אין קו לבן מקוטע בין הנתיב הנוכחי לנתיב שאליו יש להחליף

הפעלה/ניטרול המערכת

ניתן להפעיל/לנטרל את תפקוד LCA באמצעות הגדרה מותאמת אישית.
← עמ' 556

מידע

■ הודעת אזהרת ידיים לא על גלגל ההגה במצבים הבאים, מוצגת הודעת אזהרה הדוחקת בנהג לאחוז את גלגל ההגה וסמל המופיע בצג המידע הרב תפקודי כדי להזהיר את הנהג. האזהרה נפסקת כאשר המערכת קובעת שהנהג אוחז בגלגל ההגה. החזקת תמידי את ידיך על גלגל ההגה בעת השימוש במערכת זאת, ללא קשר לאזהרות.

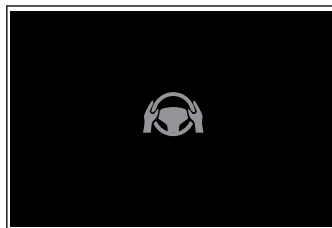

● כאשר המערכת קובעת שהנהג נוהג בלי לאחוז את גלגל ההגה בעוד תפקוד LCA פועל

תצוגת פעולה של תמיכה בהפעלת גלגל ההגה

מצב הפעולה של מערכת LCA מצוין.

תנאים	סמל גלגל ההגה	צג LCA
תפקוד LCA במצב המתנה		 חץ כחול וקו לבן/ירוק
תפקוד LCA פועל	ירוק 	 חץ כחול וקו לבן
זוהה רכב מתקרב בזמן שה- LCA פועל	אפור 	

■ תפקוד אזהרת סטייה מהנתיב

כאשר המערכת קובעת שהרכב עלול לסטות מנתיבו, או מסלולו*, מוצגת אזהרה בצג המידע הרב תפקודי ונשמע זמזום אזהרה או שגלגל ההגה רוטט לאזהרת הנהג.

בדוק את מצב הכביש סביב רכבך והפעל בזהירות את גלגל ההגה לשם החזרת הרכב אל מרכז הנתיב*.

כלי רכב עם BSM: כאשר המערכת קובעת שהרכב עלול לסטות מנתיב נסיעתו וישנה הסתברות גבוהה לתאונה עם הרכב העוקף, אזהרת הסטייה מנתיב הנסיעה תפעל אפילו אם איתותי הפנייה פועלים.

*: קו הגבול שבין האספלט וצד הכביש, כדוגמת עשב, אדמה או אבן שפה

אזהרת סטייה מנתיב

LDA (אזהרת סטייה מנתיב)

תפקודים בסיסיים

מערכת ה-LDA מזהירה את הנהג אם הרכב עלול לסטות מהנתיב או המסלול הנוכחי*¹, וכן יכולה להפעיל מעט את גלגל ההגה כדי לסייע במניעת סטייה מנתיב או ממסלול*¹.
המצלמה הקדמית משמשת לזיהוי קווי נתיב או ממסלול*¹.

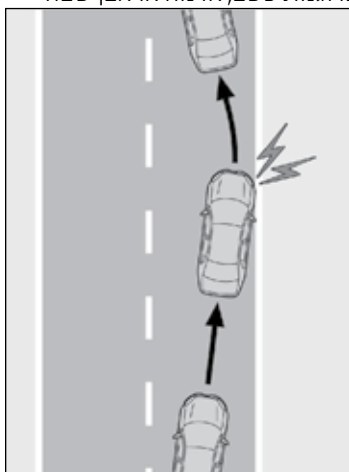

■ תפקוד אזהרת היסחפות הרכב

אם הרכב משייט/מתנדנד בתוך נתיב נסיעתו, זמזום האזהרה נשמע ומוצגת הודעה כדי להזהיר את הנהג.

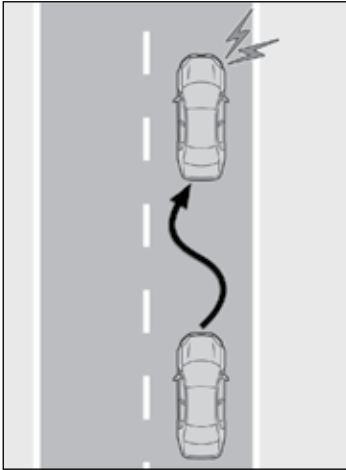

▲ אזהרה

■ לפני השימוש במערכת LDA

אל תסתמך יותר על המידה על מערכת LDA. מערכת LDA היא מערכת המספקת סיוע אוטומטי בנהיגה. עם זאת, זו אינה מערכת שמפחיתה את כמות תשומת הלב הדרושה לנהיגה בטוחה. הנהג הוא האחראי הבלעדי לשים לב לסביבתו ולהפעיל את גלגל ההגה לפי הצורך כדי לקחת הפסקות מתאימות כשהוא עייף, כמו בנהיגה ממושכת.

● אי הקפדה על ביצוע פעולות נהיגה מתאימות וחוסר תשומת לב עלולים לגרום תאונה.

■ מניעת סטייה מנתיב

אם המערכת קובעת שהרכב צפוי לסטות מהנתיב שלו או ממסלול^{1*}, היא מספקת סיוע באמצעות פעולות גלגל ההגה כדי לסייע במניעת סטייה מנתיב או מסלול. אם המערכת קובעת שגלגל ההגה לא הופעל במשך פרק זמן מסוים או שהאחיזה בו אינה איתנה, יתכן שתוצג הודעה בצג המידע הרב תפקודי וישמע זמזום כדי להזהיר את הנהג. כלי רכב עם BSM: אם המערכת קובעת שהרכב עלול להתנגש ברכב בנתיב סמוך, תפקוד מניעת סטייה מנתיב יפעל גם אם פנסי איתות הפניה פועלים.

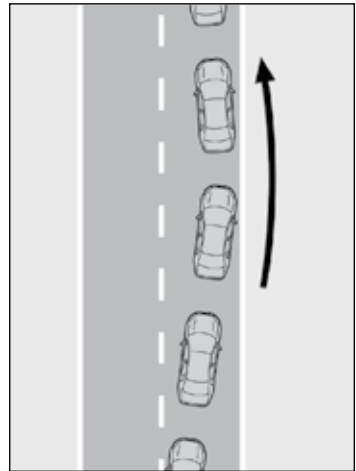

*: קו הגבול שבין האספלט וצד הכביש, כדוגמת עשב, אדמה או אבן שפה

מידע

- פעולת תפקוד אזהרה/מניעת סטייה מנתיב (LDA)
- בתלות במהירות הרכב, מצב הכביש, זווית הסטייה מנתיב הנסיעה וכד', יתכן שהנהג לא ירגיש את פעולת תפקוד מניעת סטייה מנתיב, או שהתפקוד לא יפעל כלל.
- בהתאם לתנאים, זמזם האזהרה עשוי לפעול גם אם נבחר רטט באמצעות הגדרה מותאמת אישית.
- אם מסלול* אינו ברור או ישר, תפקוד אזהרת הסטייה מנתיב הנסיעה עלול שלא לפעול.
- ייתכן שפונקציית ההתראה על סטייה מנתיב או מניעת סטייה מנתיב לא יפעלו אם המערכת קובעת שהרכב מנווט בכוונה כדי להימנע מהולכי רגל או מרכב חונה.
- כלי רכב עם BSM: יתכן שהמערכת לא תוכל לקבוע אם קיימת סכנת התנגשות עם רכב הנוסע בנתיב סמוך.
- פעולת הסיוע בהיגוי של התפקוד מניעת סטייה מנתיב ניתנת לעקיפה על ידי פעולת גלגל ההגה של הנהג.
- *: קו הגבול שבין האספלט וצד הכביש, כדוגמת עשב, אדמה או אבן שפה

מידע

- תנאי פעולה של כל תפקוד
- תפקוד אזהרה/מניעת סטייה מנתיב (LDA)
- תפקוד זה פועל כאשר מתקיימים כל התנאים הבאים.
 - מהירות הרכב כ-50 קמ"ש או יותר.
 - יתכן והפעלה תתאפשר כאשר מהירות הרכב היא כ-40 קמ"ש או יותר אם מתגלים כלי רכב, אופנועים, אופניים או הולכי רגל בקרבת הנתיב.
 - המערכת מזהה קו נתיב או מסלול* (כאשר מזוהה קו רק בצד אחד*, המערכת תפעל רק עבור הצד שזוהה).
 - רוחב נתיב הנסיעה הוא כ-3 מטר, או יותר.
 - ידית איתות הפניה אינה מופעלת. (כלי רכב עם BSM: למעט כאשר מזוהה רכב בכיוון שבו מופעלת ידית איתות הפניה).
 - לא נוהגים ברכב סביב פנייה חדה.
 - הרכב אינו מאיץ או מאט יותר מערך מסוים.
 - גלגל ההגה לא מסובב מספיק כדי לבצע החלפת נתיב.
- תפקוד הצעה להפסקה
- תפקוד זה פועל כאשר מתקיימים כל התנאים הבאים.
 - מהירות הרכב כ-50 קמ"ש או יותר.
 - רוחב נתיב הנסיעה הוא כ-3 מטר, או יותר.
 - * : קו הגבול שבין האספלט וצד הכביש, כדוגמת עשב, אדמה או אבן שפה
- נטרול זמני של תפקודים
- כאשר תנאי הפעולה אינם מתקיימים עוד, אפשר שתפקוד ינוטרל זמנית.
- עם זאת, כאשר התנאים מתקיימים שוב, פעולת התפקוד חוזרת אוטומטית. (← עמ' 287)

מידע 

■ **תפקוד המלצה לעצירת נסיעה זמנית**



אם הרכב מתנוודד, תוצג הודעה ויישמע זמזם אזהרה כדי לעודד את הנהג לעשות הפסקה. בהתאם למצב הרכב ותנאי הכביש, ההצעה לעשות הפסקה עלולה שלא לפעול.

מידע 

■ **פעולת אזהרה לידיים לא על גלגל ההגה**

במצבים הבאים, תוצג הודעה הקוראת לנהג להפעיל את גלגל ההגה, סמל יוצג ויישמע זמזם כדי להזהיר את הנהג. בעת השימוש במערכת, הקפד לאחוז בחוזקה בגלגל ההגה, ללא קשר אם האזהרה פועלת או לא.



● כאשר המערכת קובעת שהנהג אינו אוחז היטב בגלגל ההגה, או שגלגל ההגה אינו מופעל כאשר פעולת סיוע ההיגוי של תפקודות מניעת סטייה מנתיב פועלת

משך הזמן שבו פועל זמזם האזהרה יתארך ככל שתדירות פעולת עזר ההיגוי עולה. גם אם המערכת קובעת שההגה הופעל, זמזם האזהרה יישמע למשך פרק זמן מסוים.

תצוגות ופעולות המערכת

תצוגת מצב ההפעלה של תפקוד ההתראה על סטייה מנתיב והפעלת סיוע בהיגוי של תפקוד מניעת סטייה מנתיב.

מצב	סמל גלגל ההגה	תצוגת נתיב	נורת ביקורת
מערכת מנוטרלת	אינו דולק	אינה דולקת	 כתומה (דולקת)
קווי הנתיבים אינם מזוהים על ידי המערכת	אינו דולק	 אפורה	אינה דולקת
קווי הנתיבים אינם מזוהים על ידי המערכת	אינו דולק	 לבנה	אינה דולקת
תפקוד התראה על סטייה מנתיב פועל בצד בו תצוגת הנתיב מהבהבת	אינו דולק	 כתומה מהבהבת	 כתומה מהבהבת
תפקוד מניעת סטייה מנתיב פועל בצד בו תצוגת הנתיב מוארת	 ירוק	 ירוקה	 ירוקה
תפקוד התראה על סטייה מנתיב/מניעת סטייה מנתיב פועל בצד בו תצוגת הנתיב מהבהבת	 ירוק	 כתומה מהבהבת	 כתומה מהבהבת

FCTA (התראת תנועה חוצה מלפנים)*

*: אם קיים

FCTA (התראת תנועה חוצה מלפנים)*

כאשר מתקרבים לצומת במהירות נמוכה, חיישני הרדאר בצד הקדמי של הרכב יכולים לזהות כלי רכב מתקרבים משמאל ומימין מקדמת כלי הרכב.

בקרת מערכת FCTA

- כאשר המערכת מזהה כלי רכב המתקרב משמאל או מימין מול רכבך כאשר מתקרבים לצומת, תוצג הודעה.

◀ צג עליל



- כאשר המערכת מעריכה שרכבך עשוי להיכנס לצומת למרות שכלי רכב מתקרב משמאל או מימין מול רכבך, זמזם ישמיע צליל והודעה תוצג בצג המידע הראשי כדי לדחוק בך ללחוץ על דוושת הבלמים.

◀ צג רב תפקודי



שינוי הגדרות LDA

- ניתן להפעיל/לנטרל את תפקוד LDA באמצעות הגדרה מותאמת אישית. ← עמ' 556
- ניתן לשנות את ההגדרות הבאות של תפקוד ה-LDA באמצעות הגדרות התאמה אישית. ← עמ' 556

אזהרה ⚠

- מצבים שבהם אין להשתמש בתפקוד LDA
 - במצבים הבאים, נטרל את מערכת ה-LDA. אי ביצוע זה עלול להוביל לתאונה.
 - מתי נדרש לנטרל את המערכת: ← עמ' 264
- מצבים בהם המערכת עשויה לא לפעול כהלכה
 - במצבים הבאים, ייתכן שהמערכת לא תפעל כראוי והרכב עלול לסטות מנתיבו. אל תסתמך יתר על המידה על תפקודים אלה. הנהג הוא האחראי הבלעדי לשים לב לסביבתו ולהפעיל את גלגל ההגה לפי הצורך כדי להבטיח בטיחות.
 - הגבול בין האספלט לדשא, אדמה וכד', או מבנים, כגון מדרכה, מעקה בטיחות וכד', אינו ברור או ישר
 - כאשר הרכב נפגע מרוח צולבת או ממערבולות של כלי רכב סמוכים אחרים
 - מצבים שבהם לא ניתן לזהות את הנתיב: ← עמ' 268
 - מצבים בהם החיישנים עשויים לא לפעול כהלכה: ← עמ' 267
 - מצבים שבהם חלק מתפקודי המערכת או כולם אינם יכולים לפעול: ← עמ' 267

מידע 

■ **מצבים שבהם יתכן שהמערכת לא תפעל, למרות שלא מתקרבים כלי רכב**

במצבים מסויימים, כגון הבאים, יתכן שהמערכת תפעל למרות שלא מתקרבים כלי רכב:

- כאשר מתקרבים לעצמים בצדי הדרך, כגון מעקות בטיחות, תמרורים, עמודי שירות, פנסיתאורה, עצים או קירות וכד'

- כאשר חולפים על פני עצם בצד הדרך, כגון כלי רכב חונה

- כאשר כלי רכב או הולך רגל מתקרבים מצד שמאל או מצד ימין, רחוק מול רכבך

- כאשר כלי רכב או הולך רגל נעים במקום חניה וכד', סמוך לנתיב שבו רכבך נוסע

- כשהולך רגל או רוכב אופניים נע על מדרכה

- כשכלי רכב או הולך רגל מתרחק מרכבך

- כאשר כלי רכב המתקרב מול רכבך, מאט או נעצר

- כאשר כלי רכב המתקרב מצד שמאל או מצד ימין מול רכבך, מבצע פניה בקדמת רכבך

- כאשר הולך רגל מתקרב לרכבך

- כאשר כלי רכב מתקרב פונה שמאלה/ימינה

- כאשר רכבך נכנס לצומת לפני כלי רכב המתקרב משמאל/מימין מול רכבך

- בעצירה ברמזור וכאשר כלי רכב מתקרב מצד שמאל או מצד ימין מול רכבך

- כאשר מבצעים פניה שמאלה/ימינה מול כלי רכב מתקרב

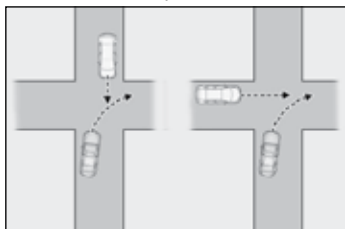

- כאשר חולפים על פני רכב שמגיע ממול

אזהרה 

■ **לשימוש בטוח**

הנהג הוא האחראי הבלעדי לנהיגה הבטוחה. נהג תמיד בצורה בטוחה, תוך הקפדה על התבוננות בסביבה. מערכת FCTA הינה מערכת משלימה המיידיעת את הנהג אודות כלי רכב מתקרבים משמאל ומימין לקדמת הרכב. אל תסמוך יותר על המידה על מערכת FCTA. הסתמכות יותר על המידה עלולה להוביל לפגיעה חמורה או לתאונה קטלנית. פרטי תצוגת ההתראה עשויים להיות שונים מתנאי התנועה בפועל. למרות שתצוגת ההתראה תפסיק להיות מוצגת לאחר פרק זמן מסויים, הדבר אינו מצביע על כך שכלי רכב או הולכי רגל אינם נמצאים סביב רכבך.

מידע 

■ **תנאים להפעלת מערכת FCTA**

- המערכת פועלת כאשר כל התנאים הבאים מתקיימים.
- נבחר מצב אחר מ-P או מ-R נבחר לידית ההילוכים.
- מהירות כלי הרכב הינה 15 קמ"ש לערך או פחות.
- כלי רכב מתקרב מצד שמאל או מצד ימין ממול רכבך, במהירות שבין 10-10 קמ"ש לכ-60 קמ"ש.
- אין כלי רכב לפני רכבך.
- דוושת ההאצה אינה לחוצה בחוזקה.
- דוושת הבלמים אינה לחוצה בחוזקה.

סיוע בזיהוי כלי רכב מאחור בעת החלפת נתיב*

ניטור הנקודות המתות היא מערכת המשתמשת בחיישני רדאר צדיים בצד הפנימי של הפגוש האחורי בצד שמאל וימין כדי לסייע לנהג באימות הבטיחות בעת החלפת נתיבים.
*: אם קיים

⚠ אזהרה

■ הערות אזהרה בנוגע לשימוש במערכת הנהג הוא האחראי היחיד לבטיחות הנהיגה נהג תמיד בבטחה תוך שימת לב קפדנית לנעשה בסביבה.
ניטור הנקודות המתות הוא תפקוד משלים המזהיר את הנהג שיש רכב בנקודה מתה של מראות הצד החיצונית או שהוא מתקרב במהירות מאחור אל תוך הנקודה המתה. אין להסתמך יתר על המידה על מערכת ניטור הנקודות המתות. התפקוד אינו יכול להחליט האם בטוח להחליף נתיב נסיעה, הסתמכות יתר עלולה לגרום לתאונה שתוצאותיה יכולות להיות פגיעה חמורה ואף קטלנית.
מאחר והמערכת עלולה שלא לתפקד בצורה נכונה בתנאים מסוימים, האימות החזותי של הנהג הכרחי לשם הבטיחות.

— קישורים —

תכונות ותפקודים הניתנים להתאמה אישית (עמ' 548)

מידע

- כאשר רכבך נעקף על ידי כלי רכב אחר
- כאשר נוסעים ליד כלי רכב אחר או ליד הולך רגל
- כאשר כלי רכב או הולך רגל מתקרב לצד רכבך
- מצבים בהם המערכת עשויה לא לפעול כהלכה

במצבים מסויימים, כגון אלה המפורטים להלן, יתכן שכלי רכב לא יתגלה על ידי חיישן רדאר קדמי, דבר אשר ימנע מהמערכת לפעול כהלכה:

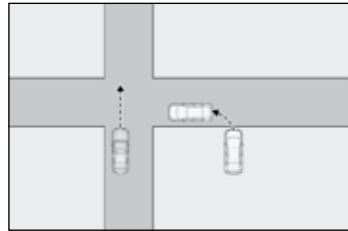

- אם מתקרב הקצה הקדמי או הצד של כלי רכב בעל מימדים קטנים (מכונית ספורט וכד')
- אם כלי רכב מתקרב באלכסון מצד שמאל או מצד ימין מול רכבך
- כאשר כלי רכב רחוק מתקרב מצד שמאל או מצד ימין, מול רכבך
- כאשר קיים עצם בין רכבך לכלי רכב מתקרב
- כאשר קבוצת כלי רכב הקרובים זה לזה, מתקרבת
- מצבים בהם החיישנים עשויים לא לפעול כהלכה: ← עמ' 267
- מצבים שבהם חלק מתפקודי המערכת או כולם אינם יכולים לפעול: ← עמ' 267

שינוי הגדרות מערכת FCTA

- ניתן להפעיל/לנטרל את תפקוד ה-FCTA באמצעות הגדרה מותאמת אישית. ← עמ' 556
- ניתן לשנות את ההגדרות הבאות של תפקוד ה-FCTA באמצעות הגדרות התאמה אישית. ← עמ' 556

רכיבי מערכת

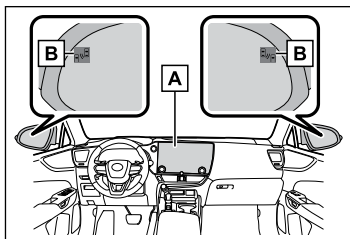

[A] תצוגה מרכזית

הפעלת on/off של מערכת ניטור נקודות מתות.

[B] נורות בקורת במראות צד חיצוניות

כאשר מאותר רכב בנקודה מתה של מראות הצד החיצוניות או שהוא מתקרב במהירות מאחור אל תוך נקודה מתה, תידלק נורת הביקורת במראת הצד החיצונית בצד בו אותר הרכב.

אם מופעלת ידית איתות הפניה בכיוון הצד המאוטר, תהבהב נורת הביקורת במראת הצד החיצונית.

מידע

■ הנראות של נורות הביקורת במראת הצד החיצונית

כאשר יש קרינת שמש חזקה, יתכן ויהיה קשה לראות את נורת הביקורת במראת הצד החיצונית.

מטרת צג נקודות מתות

מידע

- תנאים שבהם תפקוד BSM לא יאתר רכב
 - תפקוד BSM אינו מתוכנן לאתר את סוגי הרכב ו/או העצמים הבאים:
 - אופנועים קטנים, אופניים, הולכי רגל וכד'*
 - כלי רכב הנוסעים בכיוון ההפוך
 - מעקים, קירות, תמרורים, כלי רכב חונים או עצמים נייחים דומים*
 - כלי רכב עוקבים הנמצאים באותו נתיב*
 - רכבים הנוסעים ב- 2 נתיבים מנתיב רכבך*
 - כלי רכב הנעקפים במהירות על ידי רכבך*

*: תלוי בתנאים, עלול להתרחש איתור רכב ו/או עצם אחר.

⚠ אזהרה

- אין לחשוף את החיישן או סביבתו בפגוש לחבטות חזקות.
- אם החיישן זז ממקומו אפילו במעט בפגוש, המערכת עלולה להתקלקל וכלי רכב הנכנסים לאזור האיתור עלולים שלא להיות מאותרים נכונה. במצבים הבאים, דאג לבדיקת הרכב במוסך מורשה.
 - החיישן או סביבתו בפגוש חשופים לחבטות חזקות.
 - אם האזור אשר סביב החיישן שרוט או מחורץ, או שחלקים התנתקו.
 - אין לפרק את החיישן.
- אין לשנות את החיישן או סביבתו בפגוש האחורי.
- אם יש צורך בהסרת/התקנת חיישן או פגוש אחורי, פנה למוסך מורשה, מומלץ לסוכנות משנה לקסוס.
- אל תצבע את הפגוש האחורי בכל צבע למעט זה הרשמי של לקסוס.

⚠ אזהרה

- להפעלה נכונה של המערכת
 - חיישני מערכת ניטור הנקודות המתות מותקן מאחורי הפגוש האחורי בצד שמאל ובצד ימין בהתאמה. הקפד על הדברים הבאים על מנת להבטיח את יכולת פעולתה התקינה של מערכת הניטור של נקודות מתות.
 - שמור את אזור החיישן וסביבתו בפגוש האחורי נקי בכל עת.
 - אם החיישן או סביבתו בפגוש האחורי מלוכלך או מכוסה שלג, צג הנקודות המתות עלול שלא לפעול ותוצג הודעת אזהרה. במצב זה, נקה את הלכלוך או השלג ונהג ברכב כך שיתקיימו תנאי הפעולה של תפקוד BSM במשך כ- 10 דקות. אם הודעת האזהרה אינה נעלמת, דאג לבדיקת הרכב במוסך מורשה, מומלץ בסוכנות משנה לקסוס.

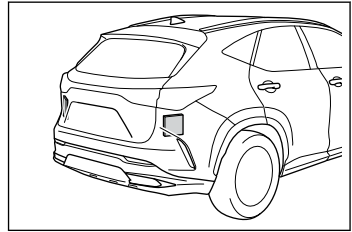

- אל תחבר אביזרים, מדבקות (כולל מדבקות שקופות), סרט אלומיניום או פריטים אחרים לחיישן או לאזור סביב הפגוש האחורי.

כלי רכב הניתנים לאיתור על ידי מערכת הניטור של נקודות מתות

תפקוד ה-BSM משתמש בחיישני רדאר לאיתור רכבים מאחור הנוסעים בנתיב סמוך ומציין לנהג את נוכחותם של רכבים שכאלו באמצעות מראות הצד החיצוניות.

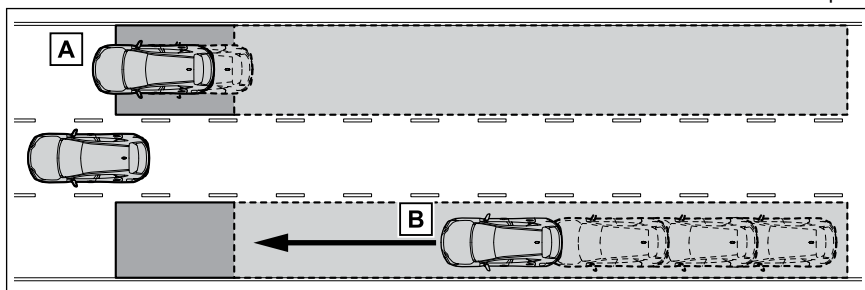

[A] רכבים הנוסעים באזורים שאינם נראים לעין באמצעות מראות הצד החיצוניות (הנקודות המתות)

[B] רכבים המתקרבים במהירות מאזורים שאינם נראים לעין באמצעות מראות הצד החיצוניות (הנקודות המתות)

6

אזורי האיתור של תפקוד BSM

האזורים בהם ניתן לאתר רכב מתוארים להלן.

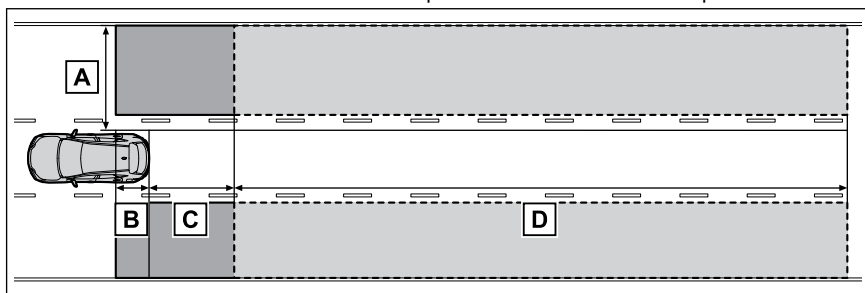

טווח האיתור של כל אזור הוא:

[A] כ-0.5 עד 3.5 מטר מכל צד של הרכב^{1*}

[B] כמטר אחד מקדמת הפגוש האחורי

[C] כ-3 מטרים מהפגוש האחורי

[D] כ-3 עד 60 מטרים מהפגוש האחורי^{2*}

*1: האזור שבין צד הרכב ו-0.5 מטר מצד הרכב אינם ניתנים לאיתור.

*2: ככל שההבדל גדול יותר במהירויות שבין רכבך לבין הרכב המאותר, כך יאותר הרכב ממרחק גדול יותר תוך הדלקת נורת הביקורת במראת הצד החיצונית או הבהובה.

הפעלת on/off של מערכת ניטור נקודות מתות

- ניתן לשנות את מערכת צג הנקודות המתות בין ON ל- OFF בתצוגה המרכזית
- 1  **בחר**
- 2 **בחר** [Driving assist] (עזר נהיגה).
- 3 **בחר** [Blind spot monitor] (צג נקודות מתות).
כאשר תפקוד BSM מנוטרל, תידלק נורת הביקורת.
בכל פעם שמעבירים את מתג Power ל- Off, ולאחר מכן למצב ON, תתאפשר אוטומטית הפעלת תפקוד BSM.

מידע

- כאשר יש הבדל משמעותי במהירות בין רכבך לבין הרכב הנכנס לטווח האיתור
- כאשר הבדל המהירות בין רכבך לבין רכב אחר משתנה
- כאשר רכב נכנס לאזור האיתור והוא נוסע בערך באותה מהירות רכבך
- כאשר רכבך מתחיל בנסיעה ממצב עצירה, הרכב נשאר באזור האיתור
- כאשר נוהגים במעלה או במורד בעלי שיפועים תלולים, כדוגמת עליות, שקעים בכביש וכד'
- בעת נסיעה על כבישים בעלי פניות חדות, פניות עוקבות או משטחי כביש לא אחידים
- כאשר נתיבי הנסיעה רחבים, או כאשר נוהגים על שפת הנתיב, הרכב בנתיב הסמוך נמצא הרחק מרכבך
- כאשר אביזר (כדוגמת מנשא אופניים) או וו גרירה מותקן בחלקו האחורי של הרכב
- כאשר יש הבדל משמעותי בגובה בין רכבך לבין הרכב הנכנס לטווח האיתור
- מיד לאחר הפעלת תפקוד ניטור הנקודות המתות,
- יתכן שכמות התצוגות של צג הנקודות המתות המזזה שלא לצורך כלי רכב 1/ או עצם, תגדל במצבים הבאים:
- כאשר החיישן אינו מיושר נכון כתוצאה מחבטה בחיישן או בסביבתו וכד'
- כאשר המרחק קצר בין רכבך לבין מעקה בטחון, קיר וכד' הנכנס לתחום האיתור
- כאשר נוהגים במעלה או במורד, שיפועים תלולים, כדוגמת עליות, שקעים בכביש וכד'
- כאשר נתיבי הרכב צרים, או כאשר נוהגים על קצה הנתיב ורכב הנוסע בנתיב אחר הסמוך לנתיבים נכנס לתחום האיתור
- בעת נסיעה על כבישים בעלי פניות חדות, פניות עוקבות או משטחי כביש לא אחידים
- כאשר הצמיגים מחליקים או מסבסבים
- כאשר המרחק בין רכבך לבין הרכב מאחור קצר
- כאשר אביזר (כדוגמת מנשא אופניים) או וו גרירה מותקן בחלקו האחורי של הרכב

מידע

- **תפקוד BSM פעיל כאשר**
- תפקוד BSM פועל כאשר מתקיימים כל התנאים המפורטים להלן:
- תפקוד BSM פעיל.
- מהירות הרכב גבוהה מכ- 10 קמ"ש.
- ידית ההילוכים בכל מצב אחר שאינו R.
- **מערכת ניטור נקודות מתות תאתר רכב כאשר**
- המערכת מאתרת נוכחות רכב באזור האיתור במצבים הבאים:
- רכב בנתיב הסמוך עוקף את רכבך.
- אתה עוקף באיטיות רכב שבנתיב סמוך.
- רכב אחר נכנס לטווח האיתור כאשר הוא מחליף נתיב נסיעה.
- **תנאים בהם המערכת עלולה שלא לפעול כתקנה**
- תפקוד ניטור נקודות מתות עשוי שלא לאתר נכונה כלי רכב במצבים הבאים:
- כאשר החיישן אינו מיושר כתוצאה מפגיעה חזקה בחיישן או באזור סביבו
- כאשר בוז, קרח, מדבקה וכד' מכסים את החיישן או סביבתו בפגוש האחורי
- בעת נסיעה על משטח כביש רטוב עם מים עומדים בעונת החורף, כמו למשל גשם, שלג כבד או ערפל
- כאשר מספר כלי רכב מתקרבים והם במרחק קצר האחד מהשני
- כאשר המרחק בין רכבך לבין הרכב מאחור קצר

מטרת מערכת הסיוע ליציאה בטוחה

מידע

- **תנאים שבהם המערכת לא תאתר רכב מערכת סיוע ליציאה בטוחה אינה מזהה את העצמים הבאים: כלי הרכב והאופניים:**
- כלי רכב או אופניים שמתקרבים לאט
- כלי רכב או אופניים אשר נקבע כי יש סיכוי נמוך שיתנגשו בדלת (מלבד הדלת האחורית) בעת פתיחה
- כלי רכב או אופניים המתקרבים הישר מאחור
- כלי רכב או אופניים המתקרבים מלפנים
- מעקים, קירות, תמרורים, כלי רכב חונים, או עצמים נייחים דומים בעלי חיים, וכד'.
- **במצבים שלהלן, תפקוד סיוע ליציאה בטוחה לא יפעל:**
- כאשר חלפו 3 דקות או יותר מאז עצירת המערכת ההיברידית (ניתן להאריך את הזמן שבו ניתן לפעול, אם דלת נפתחת וסגירה)
- כאשר הרכב אינו במצב עצירה מלאה

תמיכה ביציאה בטוחה על ידי זיהוי עצמים בחלק האחורי של הרכב בעזרת התראה קולית, תצוגה במסך או ביטול פתיחת הדלתות*

העזר ליציאה בטוחה (עם בקרת פתיחת דלת) היא מערכת המשתמשת בחיישני רדאר המותקנים בצד הפנימי של הפגוש האחורי כדי לעזור לנוסעים להעריך אם רכב או אופניים מתקרבים עלולים להתנגש בדלת בעת פתיחתה או לבטל את פתיחת הדלת, כדי לצמצם את האפשרות להתנגשות. * אם קיים

אזהרה

- **הערות אזהרה בנוגע לשימוש במערכת הנהג הוא האחראי היחיד לבטיחות הנהיגה נהג תמיד בבטחה תוך שימת לב קפדנית לנעשה בסביבה.**
- **מערכת סיוע ביציאה בטוחה היא מערכת משלימה אשר בעת עצירת הרכב מיידעת את הנוסעים על קיומם של כלי רכב ואופניים מתקרבים. מכיוון שמערכת זו לבדה אינה יכולה לשמש להערכת הבטיחות, הסתמכות יתרה על מערכת זו עלולה להוביל לתאונה שתגרום מוות או פציעה חמורה.**
- **מאחר והמערכת עלולה שלא לתפקד בצורה נכונה בתנאים מסוימים, האימות החזותי של הנהג הכרחי לשם הבטיחות.**

קישורים

תכונות ותפקודים הניתנים להתאמה אישית (עמ' 548)

רכיבי מערכת

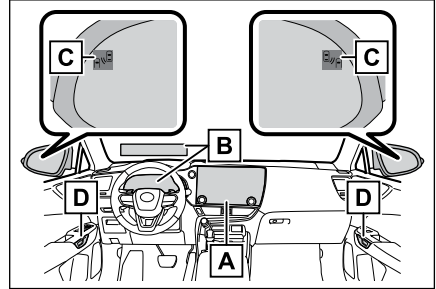

[A] תצוגה מרכזית

הפעלה/כיבוי של תפקוד הסיוע ליציאה בטוחה. בעת ביטול פתיחת דלת, הנהג מקבל הודעה באמצעות הדרכה קולית, שהמערכת פעלה.

[B] צג מידע רב תפקודי/צג עילי*/זמזם
 אם קיימת סבירות להתנגשות בדלת ופתיחת הדלת מבוטלת, הדלת תוצג בצג המידע הרב תפקודי ובצג העילי. כמו כן, אם דלת נפתחת כאשר החיווי במראת צד חיצונית דולק, יישמע זמזום כאזהרה.

[C] חיוויים במראות הצד החיצוניות
 כאשר מזוהה רכב או אופניים שעלולים להתנגש בדלת (מלבד הדלת האחורית) בעת זיהוי מצב פתיחה, החיווי במראת הצד החיצונית בצד שזוהה יידלק. אם הדלת בצד שזוהה פתוחה, או אם פתיחת הדלת מבוטלת, החיווי במראת הצד החיצונית יהבהב.

[D] מתג פתיחת דלת (ידיית שחרור ידני)
 אם מתג פתיחת דלת מופעל לפתיחת דלת כאשר החיווי במראת הצד החיצונית בצד זה דולק, פתיחת הדלת תבוטל.
 * : אם קיים

מידע

■ הנראות של נורות האזהרה במראת הצד החיצונית

כאשר יש קרינת שמש חזקה, יתכן ויהיה קשה לראות את החיווי במראת הצד החיצונית.

■ זמזם

אם עוצמת הקול של מערכת השמע גבוהה או שהסביבה רועשת, ייתכן שיהיה קשה לשמוע את הזמזם.

■ הודעות קוליות

במצבים הבאים, הודעות קוליות לא יישלחו:

- לאחר פתיחת דלת וכניסה לרכב, עד להפעלת המערכת ההיברידית
- כאשר חלפו 3 דקות או יותר מאז הפסקת המערכת ההיברידית
- כאשר הגדרת השפה של התצוגה המרכזית הוגדרה לשפה שאינה תומכת בהתראות קוליות
- כאשר כל הדלתות ננעלו מחוץ לרכב
- כאשר אחת הדלתות נשאר פתוחה במשך דקה אחת או יותר לאחר עצירת המערכת ההיברידית
- כאשר מצב ACC הופעל באמצעות הגדרה אישית בתצוגה המרכזית והמערכת ההיברידית הופסקה
- כאשר הגדרת עוצמת הקול של עזר החניה בתצוגה המרכזית כבויה

אזהרה ⚠️

- אין לפרק את החיישן.
- אין לשנות את החיישן או סביבתו בפגוש האחורי.
- אם יש צורך בהסרת/התקנת חיישן או פגוש אחורי, פנה למוסך מורשה, מומלץ לסוכנות משנה לקסוס.
- אל תצבע את הפגוש האחורי בצבע אחר מהצבע המקורי של לקסוס.

אזהרה ⚠️

■ להפעלה נכונה של המערכת

- חיישני סיוע ליציאה בטוחה מותקנים מאחורי הצד השמאלי והימני של הפגוש האחורי בהתאמה. שים לב להלן כדי להבטיח שעזר היציאה הבטוחה יוכל לפעול כהלכה.
- שמור את החיישנים והאזור סביבם בפגוש האחורי, נקיים בכל עת.

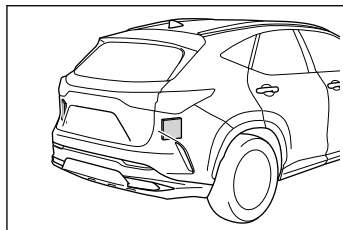

- אם אחד החיישנים או סביבתו בפגוש האחורי מלוכלך או מכוסה שלג, מערכת הסיוע ליציאה בטוחה לא יפעל ותוצג הודעת אזהרה. במצב זה, נקה את הלכלוך או השלג ונהג ברכב כך שיתקיימו תנאי הפעולה של תפקוד SEA במשך כ- 10 דקות. אם הודעת האזהרה אינה נעלמת, דאג לבדיקת הרכב במוסך מורשה, מומלץ בסוכנות משנה לקסוס.
- אל תחבר אביזרים, מדבקות (כולל מדבקות שקופות), סרט אלומיניום או פריטים אחרים לחיישן או לאזור סביבם בפגוש האחורי.
 - אין לחשוף את החיישן או את סביבתו בפגוש לחבטות חזקות.
- אם החיישן מוזז ממקומו אפילו במעט בפגוש, המערכת עלולה להתקלקל וכלי רכב עלולים שלא להיות מאותרים נכונה. במצבים הבאים, דאג לבדיקת הרכב במוסך מורשה, מומלץ בסוכנות משנה לקסוס.
- החיישן או סביבתו בפגוש חשופים לחבטות חזקות.
 - אם האזור אשר סביב החיישן שרוט או מחורץ, או שחלקם התנתקו.

כלי רכב שניתן לזהות על ידי תפקוד הסיוע ליציאה בטוחה

כאשר תפקוד עזר היציאה הבטוחה מזהה את כלי הרכב או האופניים הבאים באמצעות חיישן הרדאר הצדי אחורי, נוסעי הרכב מקבלים מידע באמצעות חיווי במראת הצד החיצונית, זמזום, תצוגה במחווון, תצוגה בצג העילי, והודעה קולית.

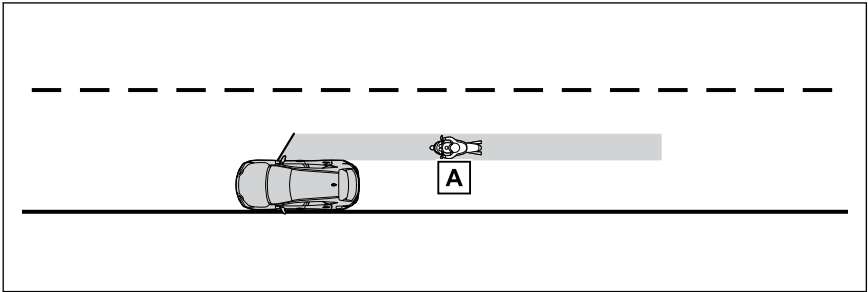

[A] כלי רכב או אופניים אשר נקבע כי יש סיכוי גבוה שיתנגשו בדלת (מלבד הדלת האחורית) בעת פתיחה

אזורי הסיוע של תפקוד יציאה בטוחה

האזורים בהם ניתן לאתר כלי רכב מתוארים להלן.

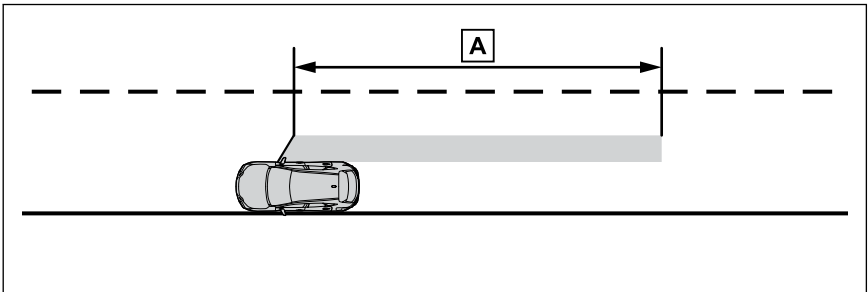

[A] כ- 45 מ' מאחורי הדלת הקדמית *
 * : ככל שרכב או אופניים מתקרבים מהר יותר, המרחק שבו מחווון של מראת צד חיצונית ידלוק או יהבהב, יגדל.

מידע

■ **פתיחת הדלתות כאשר הפתיחה מבוטלת על ידי המערכת**

לפתיחת אחת הדלתות, בצע את הפעולות שלהלן.

● לאחר שהרכב או האופניים המתקרבים עוברים או משנים כיוון, בדוק את הסביבה ולחץ שוב על מתג פתיחת הדלת.

● לחץ והחזק מתג פנימי לפתיחת דלת למשך כ-3 שניות או יותר ← עמ' 306

● לחץ על מתג פנימי לפתיחת דלת במהירות, 3 פעמים או יותר

● משוך ידיית שחרור ידני

■ **תנאים בהם המערכת עלולה שלא לפעול כתקנה**

● תפקוד הסיוע ליציאה בטוחה עשוי שלא לאתר נכונה כלי רכב במצבים הבאים:

- כאשר החיישן אינו מיושר כתוצאה מפגיעה חזקה בחיישן או באזור סביבו
- כאשר בוך, קרח, מדבקה וכד' מכסים את החיישן או סביבתו בפגוש האחורי
- בעת נסיעה על משטח כביש רטוב עם מים עומדים בעונת החורף, כמו גשם, שלג כבד או ערפל
- כאשר רכב או אופניים מתקרבים מאחורי רכב חונה סמוך
- כאשר רכב או אופניים מתקרבים משנים לפתע כיוון
- מיד לאחר שרכב או אופניים מתחילים לנוע
- כאשר הדלת האחורית פתוחה
- כאשר מנשא אופניים או אביזר אחר מותקן בחלקו האחורי של הרכב
- כאשר רכב חונה, קיר, שלט, אדם או חפץ ניח אחר נמצאים מאחורי הרכב
- כאשר הרכב נעצר בזווית לכביש
- כאשר רכב נוסע ליד רכב או אופניים מתקרבים
- כאשר רכב או אופניים מתקרבים נוסעים לאורך עצם ניח, כגון קיר או שלט
- כאשר רכב או אופניים מתקרבים במהירות גבוהה
- בזמן גרירת הרכב

הפעלה/כיבוי של מערכת הסיוע ליציאה בטוחה

ניתן לשנות את מערכת הסיוע ליציאה בטוחה בין ON ל-OFF בתצוגה המרכזית



1 בחר [Driving assist] (עזר נהיגה).

2 בחר [Safe exit assist] (סיוע ליציאה בטוחה).

כאשר תפקוד הסיוע ליציאה בטוחה מושבת, מחוון המידע של הסיוע בנהיגה נדלק.

בכל פעם שמעבירים את מתג POWER למצב ON, יופעל אוטומטית תפקוד הסיוע ליציאה בטוחה.

מידע

■ **תפקוד הסיוע ליציאה בטוחה פועל כאשר**

מערכת הסיוע ליציאה בטוחה פעילה כאשר כל התנאים הבאים מתקיימים:

● כאשר המערכת ההיברידית פועלת, חלפו פחות מ-3 דקות מאז עצירת המערכת ההיברידית, או שחלפו פחות מ-3 דקות מאז שנפתחה אחת הדלתות ומישהו נכנס לרכב (הזמן שבו ההפעלה אפשרית עשוי להתארך אם הדלת נפתחת ונסגרת)

- תפקוד עזר יציאה בטוחה מופעל
- הרכב במצב עצירה.
- ידית ההילוכים בכל מצב אחר שאינו R.

■ **שימוש בתפקודי עזר ליציאה בטוחה**

תפקוד עזר ליציאה הבטוחה יזהה רכב הנמצא באזור הזיהוי במצבים הבאים: כאשר הרכב נעצר ורכב או אופניים, הנוסעים במקביל לרכב, מתקרבים בתוך האזור שבו נפתחת דלת (מלבד הדלת האחורית)

הודעות זמזום ומסך כאשר מתקרבים לאובייקט במהירות נמוכה*

*: אם קיים

מטרת חיישן עזר החנייה של לקסוס

המרחק מרכבך למכשול קרוב בזמן חנייה מקבילה או תמרון לתוך מוסך, נמדד על ידי חיישנים ומשודר דרך תצוגות זמזום. בדוק תמיד את האזור שמסביב בעת השימוש במערכת זו.

⚠ אזהרה

- **הערות אזהרה בנוגע לשימוש במערכת**
ישנה רמת מוגבלת של דיוק זיהוי ובקרת ביצועים, שהמערכת יכולה לספק. אל תסתמך עליה יתר על המידה. תמיד יהיה זה באחריותו של הנהג לשים לב לכלי הרכב הנוסעים סביבו ולהגוג בבטחה.
- **להפעלה נכונה של המערכת**
הקפד על אמצעי הזהירות הבאים. אי הקפדה על האמור עלולה להסתיים בחוסר יכולת נהיגה ברכב בצורה בטיחותית ואפשרות לגרימת תאונה.
- אל תסב נזק לחיישנים ושומר תמיד על ניקיונם.
- אל תדביק מדבקה ואל תתקין רכיב אלקטרוני, כדוגמת לוחית רישוי בעלת תאורה אחורית (במיוחד מסוג פלואורסצנטי), פנסי ערפל, מוט לכנף או אנטנה אלחוטית ליד חיישן רדאר.
- אל תחשוף את סביבת המצלמה לחבטות חזקות. אם סביבת המצלמה חשופה לחבטות, דאג לבדיקת הרכב במוסך מורשה, מומלץ בסוכנות משנה לקסוס. אם יש צורך להסיר/להתקין או להחליף את הפגוש הקדמי או האחורי, פנה למוסך מורשה, מומלץ סוכנות משנה לקסוס.
- אין לשנות, לפרק או לצבוע את החיישנים.
- אל תחבר כיסוי לוחית רישוי.
- שמור על צמיגים מנופחים בלחץ הנכון.

מידע

- כאשר עוצרים במדרון תלול
- כאשר עוצרים על עיקול או ביציאה מעיקול
- מקרים של סיוע ביציאה בטוחה לזיהוי מיותר של רכב ו/או חפץ עלולים להתגבר במצבים הבאים:
- כאשר החיישן אינו מיושר כתוצאה מפגיעה חזקה בחיישן או באזור סביבו
- כאשר רכב או אופניים מתקרבים מאחורי רכבך בזווית
- כאשר הרכב נעצר בזווית לכביש
- כאשר רכב או אופניים מתקרבים מאחורי רכב חונה בזווית
- כאשר רכב חונה, קיר, שלט, אדם או חפץ נייח אחר נמצאים מאחורי הרכב
- כאשר רכב או אופניים מתקרבים משנים לפתע כיוון
- כאשר רכב או אופניים מתקרבים נוסעים לאורך עצם נייח, כגון קיר או שלט
- כאשר הדלת האחורית פתוחה
- כאשר מנשא אופניים או אביזר אחר מותקן בחלקו האחורי של הרכב
- כאשר רכב או אופניים מתקרבים במהירות גבוהה
- בזמן גרירת הרכב
- כאשר עוצרים במדרון תלול
- כאשר עוצרים על עיקול או ביציאה מעיקול

מידע

■ מצבים בהם המערכת עשויה לא לפעול כהלכה

תנאי רכב מסוימים והסביבה של הרכב עשויים להשפיע על יכולת החיישן לאתר נכונה את העצמים. נסיבות מיוחדות העשויות להופיע מתוארות להלן.

● יש על החיישן לכלוך, טיפות מים, שלג או קרח. (ניגוב החיישנים יפתור בעיה זו).

● החיישן קפוא. (הפשרת החיישן תפתור בעיה זו).

במזג אוויר קר במיוחד, אם חיישן קפוא יתכן והתצוגה תוצג בצורה מעוותת, או שהעצמים, כדוגמת קיר, לא יאותרו.

● כאשר החיישן או האזור סביבו חמים או קריר מאוד.

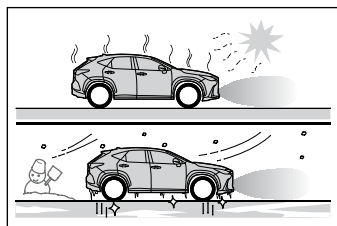

● בכביש משובש במיוחד, בעליות/ירידות, על חצץ או על דשא.

● כאשר רכב צופר, גלאי רכב, מנועי אופנועים, בלמי אוויר של כלי רכב גדולים, סונאר המרווח של כלי רכב אחרים, או מכשירים אחרים, המפיקים גלים על-קוליים נמצאים בקרבת הרכב

● החיישן מכוסה בשכבת תרסיס או גשם כבד

● אם הגופים מתקרבים יותר מדי לחיישן.

● כאשר הולך רגל לובש בגדים שאינם מחזירים גלים על קוליים (למשל חצאיות עם קיפולים או סלסולים).

● כאשר גופים שאינם ניצבים לקרקע, אינם ניצבים לכיוון הנסיעה של רכב, הם בלתי אחידים או גליים, בטווח הגילוי.

● כאשר מנשבות רוחות חזקות

● כאשר נוהגים במזג אוויר קשה כמו בזמן גשם ערפל, שלג או סופת חול

אזהרה

■ מתי לנטרל את התפקוד

במצבים הבאים נטרל את התפקוד שכן הוא עלול לפעול למרות שאין אפשרות לתאונה.

● אי התייחסות לאזהרות לעיל.

● מותקן מתלה לא מקורי של לקסוס (מתלה מונמך וכד').

מידע

■ ניתן להפעיל את חיישן עזר החניה של לקסוס כאשר

● מתג POWER במצב ON.

● חיישן עזר החניה של לקסוס מופעל.

● מהירות הרכב מתחת לכ- 10 קמ"ש.

● נבחר לידיית ההילוכים מצב אחר מ-P.

■ גופים אשר יתכן ולא יאותרו כהלכה

צורת הגוף יכולה למנוע מהחיישן לאתר אותו. שים לב באופן מיוחד לגופים הבאים:

● חיווט, גדרות/מעקי בטחון, חבלים וכד'.

● כותנה, שלג וחומרים אחרים הסופגים גלי קול.

● עצמים בעלי פינות חדות

● עצמים נמוכים

● עצמים גבוהים בעלי חלק עליון הבולט

● כלפי חוץ בכיוון רכבך.

אנשים עלולים שלא להיות מאותרים

אם הם לובשים סוגי בגדים מסוימים.

מידע 

- יש על החיישן לכלוך, טיפות מים, שלג או קרח. (ניגוב החיישנים יפתור בעיה זו).
- החיישן מכוסה בשכבת תרסיס או גשם כבד
- כאשר נוהגים במזג אוויר קשה כמו בזמן גשם ערפל, שלג או סופת חול
- כאשר מנשבות רוחות חזקות



- כאשר רכב צופר, גלאי רכב, מנועי אופנועים, בלמי אוויר של כלי רכב גדולים, סונאר המרווח של כלי רכב אחרים, או מכשירים אחרים, המפיקים גלים על-קוליים נמצאים בקרבת הרכב
- אם קדמת הרכב מוגבהת או מונמכת בגלל המטען שהוא נושא
- השתנה כיוון החיישן בגלל תאונה או חבטה אחרת
- הרכב מתקרב למדרכה גבוהה או מעוקלת.
- נסיעה קרוב לעמודים (קורות פלדה בצורת "H" וכד') במוסכי חניה מרובי קומות, באתרי בנייה וכד'.
- אם לא ניתן לנהוג ברכב בצורה יציבה, כמו למשל כאשר הרכב היה מעורב בתאונה או שיש לו תקלה
- בכביש משובש במיוחד, בעליות/ירידות, על חצץ או על דשא.



- כאשר נעשה שימוש בשרשראות שלג, צמיג קומפקטי או ערכת תיקון חירום

מידע 

- כאשר גוף שלא ניתן לאיתור נמצא בין הרכב לבין הגוף המאוחר
- גוף, כדוגמת רכב, אופנוע, אופניים או הולך רגל חותך אל קדמת הרכב או קופץ מהצד.
- כיוון החיישן השתנה בגלל תאונה או חבטה אחרת
- כאשר מותקן ציוד העלול להסתיר את אחד החיישנים, כדוגמת טבעת גרירה, מגן פגוש (פס קישוט נוסף וכד'), מנשא אופניים או מפלסת שלג
- אם קדמת הרכב מוגבהת או מונמכת בגלל המטען שהוא נושא
- אם לא ניתן לנהוג ברכב בצורה יציבה, כמו למשל כאשר הרכב היה מעורב בתאונה או שיש לו תקלה
- כאשר נעשה שימוש בשרשראות שלג, צמיג קומפקטי או ערכת תיקון חירום
- **מצבים בהם המערכת עלולה לפעול למרות שאין כל אפשרות להתנגשות**
- במצבים מסוימים, כגון הבאים, המערכת עשויה לפעול למרות שאין אפשרות להתנגשות.
- בזמן נהיגה בכביש צר



- כאשר נוהגים ברכב בכיוון כרזה, דגל, ענף תלוי נמוך או מחסום זרוע (כדוגמת אלו בהם נעשה שימוש בחציית מסילות ברזל, מחסומי כביש אגרה ומקומות חניה).
- כאשר ישנם תלמים או בור במשטח הכביש
- כאשר נוסעים על כיסוי מתכתי (חורק), כדוגמת אלו המשמשים בתעלות ניקוז
- בזמן נהיגה בעליה או בירידה תלולה
- אם כמות מים גדולה פוגעת בחיישן, כמו למשל בזמן נסיעה בכביש מוצף

מיקום החיישנים של חיישן עזר חניה של לקסוס

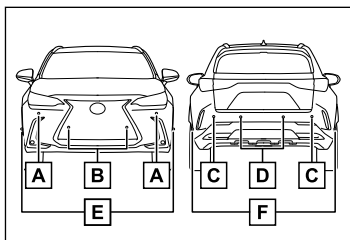

[A] חיישני פינה קדמית

[B] חיישני מרכז קדמיים

[C] חיישני פינה אחוריים

[D] חיישני אמצע אחוריים

[E] חיישני צד קדמיים (כלי רכב עם חניה מתקדמת)

[F] חיישני צד אחוריים (כלי רכב עם חניה מתקדמת)

אזהרה

■ הערות כאשר מנקים את הרכב אין להפעיל סילוני מים חזקים או קיטור על אזור החיישנים. אי הקפדה על כך עלולה לגרום לתקלה בחיישן.

● כאשר נעשה שימוש באמצעי ניקוי בלחץ גבוה לרחיצת הרכב, אל תרסס ישירות את החיישנים שכן יש בכך כדי לגרום לתקלות בחיישן.

● כאשר נעשה שימוש בקיטור לניקוי הרכב, אל תכוון את סילון הקיטור קרוב מדי לחיישנים, שכן הדבר עלול לגרום לתקלות בחיישן.

תצוגת חיישן עזר חניה לקסוס

כאשר מכשול מתגלה על ידי חיישן, התצוגות הבאות מיידעות את הנהג על המיקום והמרחק למכשול.

◀ צג עזר חניה לקסוס *

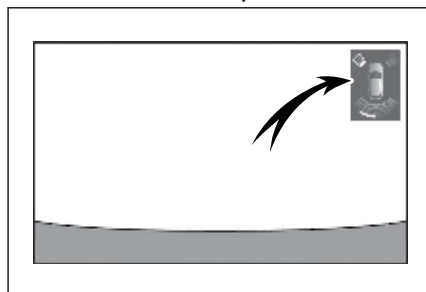

◀ מסך תצוגה פנורמית*

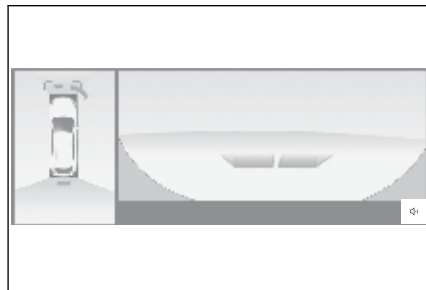

*: אם קיים

◀ כלי רכב עם מערכת חניה מתקדמת

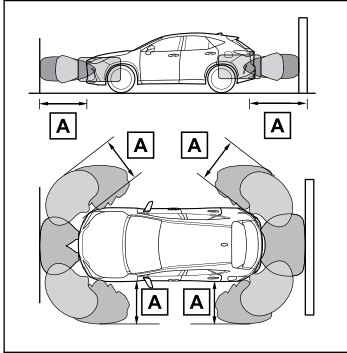

[A] כ-200 ס"מ

התרשים מציג את טווח האיתור של החיישנים.

שים לב שהחיישנים אינם יכולים לזהות עצמים הקרובים במיוחד לרכב. הטווח של החיישנים עשוי להשתנות בהתאם לצורת העצם וכד'.

הפעלה/הפסקה של תפקוד חיישן עזר חניה לקסוס

ניתן להפעיל/להפסיק את חיישן עזר החניה של לקסוס בתצוגה המרכזית באופן הבא:

- 1 בחר  בחר [Driving assist] (עזר נהיגה).
- 2 בחר [Parking assist-sensor] (חיישן עזר חניה) כדי לשנות בין ON ל-OFF (מושבתי).

כאשר נבחר מצב ON, נורת הביקורת של חיישן עזר החניה של לקסוס נדלקת. כאשר נבחר מצב OFF (מושבתי), חיישן עזר החניה של לקסוס יושבת ולא יופעל עד שהגדרה תשתנה שוב ל-ON בתצוגה המרכזית. (המערכת לא תופעל מחדש על ידי הפעלת מתג POWER.)

טווח האיתור של חיישן עזר החניה של לקסוס

■ טווח האיתור של החיישנים

◀ כלי רכב ללא מערכת חניה מתקדמת

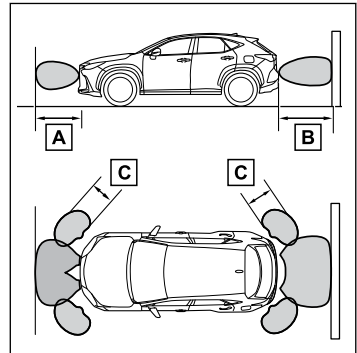

[A] כ-100 ס"מ

[B] כ-150 ס"מ

[C] כ-60 ס"מ

מידע 

- מידע איתור של חיישן
- טווח האיתור של החיישנים מוגבל לאזורים אשר סביב פגושי הרכב.
- תנאי רכב מסוימים והסביבה של הרכב עשויים להשפיע על יכולת החיישן לאתר נכונה את העצמים.
- יתכן ומכשולים לא יאותרו אם אלו אינם קרובים לחיישן.
- תהיה השהייה קצרה בין איתור הגוף הנייח לבין תצוגתו ופעולת הזמזם. אפילו במהירויות נמוכות, ישנה אפשרות שגוף יחדור לטווח הזיהוי לפני שתצוגה מופיעה והזמזם ישמיע צליל.
- יתכן ויהיה קשה לשמוע את הזמזם בגלל עוצמת מערכת השמע או רעשי זרימת האוויר ממערכת מיזוג האוויר.
- יתכן שיהיה קשה לשמוע את הצלילים המופקים על ידי המערכת, בגלל זמזמים של מערכות אחרות.

■ תצוגת מרחק וזמזם

◀ כלי רכב ללא מערכת חניה מתקדמת

זמזם	מרחק משוער למכשול
איטי	חיישן אמצעי אחורי: כ- 150 ס"מ עד 60 ס"מ חיישן אמצעי קדמי: כ- 100 ס"מ עד 60 ס"מ*
בינוני	כ- 60 ס"מ עד 45 ס"מ*
מהיר	כ- 45 ס"מ עד 30 ס"מ*
רציף	פחות מכ- 30 ס"מ, פחות מכ- 15 ס"מ*

* : תפקוד השתקת זמזם אוטומטית מופעל

◀ כלי רכב עם מערכת חניה מתקדמת

זמזם	מרחק משוער למכשול
לא משמיע צליל (תצוגה בלבד)	חיישן אמצעי אחורי: כ- 200 ס"מ עד 150 ס"מ חיישן אמצעי קדמי: כ- 200 ס"מ עד 100 ס"מ חיישן צד: כ- 200 ס"מ עד 165 ס"מ חיישן פינה: כ- 200 ס"מ עד 60 ס"מ
איטי	חיישן אמצעי אחורי: כ- 150 ס"מ עד 60 ס"מ חיישן אמצעי קדמי: כ- 100 ס"מ עד 60 ס"מ* חיישן צד: כ- 165 ס"מ עד 60 ס"מ*
בינוני	כ- 60 ס"מ עד 45 ס"מ* חיישן צד: כ- 60 ס"מ עד 40 ס"מ*
מהר	כ- 45 ס"מ עד 30 ס"מ* חיישן צד: כ- 40 ס"מ עד 30 ס"מ*
רציף	פחות מכ- 30 ס"מ, פחות מכ- 15 ס"מ*

* : תפקוד השתקת זמזם אוטומטית מופעל

השתקה זמנית של זמזם חיישן עזר החניה של לקסוס

- לחצן השתקה יוצג בתצוגה המרכזית כאשר יתגלה חפץ.
- להשתקת הזמזם, בחר  .
- כדי להשתיק את הזמזם, בחר  . הזמזמים של חיישן עזר החניה של לקסוס, תפקודי RCTA ו-RCD יושתקו בו זמנית.
- ההשתקה תבוטל אוטומטית במצבים הבאים:
 - כאשר משנים את מצב ידית ההילוכים.
 - כאשר מהירות הרכב חרגה ממהירות מסוימת.
 - כאשר יש תקלה בחיישן, או שהמערכת לא זמינה באופן זמני.
 - כאשר התפקוד הפעיל מנוטרל ידנית.
 - כאשר סוגרים את מתג Power.

פעולה וטווח של חיישן זמזם עזר חניה לקסוס

- זמזם נשמע כאשר מזהים עצמים.
- כאשר החיישנים פועלים נשמע זמזם.
- כאשר הרכב מתקרב לעצם, הזמזם מצפצף מהר. כאשר הרכב מגיע למרחק של כ-30 ס"מ מהגוף המזוהה, הזמזם יישמע ברציפות.
- כאשר שני חיישנים מאתרים בו זמנית גוף נייד, הזמזם מגיב לגוף הקרוב ביותר.
- אפילו כאשר החיישנים פועלים, הזמזם יושתק במצבים הבאים. (תפקוד השתקת זמזם אוטומטית)

שינוי עוצמת השמע של זמזם חיישן עזר החניה של לקסוס

- עוצמת השמע של הזמזם ניתנת לכוונון בתצוגה המרכזית.
- 1 בחר  .
 - 2 בחר [Driving assist] (עזר נהיגה).
 - 3 בחר [Collision mitigation] (הפחתת התנגשות).
 - 4 בחר [Parking assist volume] (עוצמת שמע עזר חניה).

תפקוד התראת עצם של חיישן עזר חניה לקסוס (כלי רכב עם מערכת חניה מתקדמת)

תפקוד התראה מפני עצמים מיידע את הנהג אודות הימצאות עצמים לאורך צדו של כלי הרכב, תוך שימוש בצג ובזמזום, אם העצמים נמצאים בנתיב המוערך של כלי הרכב.

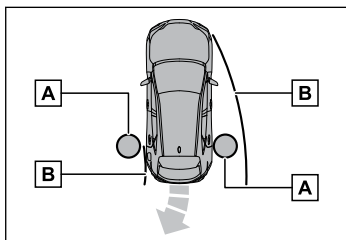

[A] עצם

[B] נתיב מחושב של כלי הרכב

כאשר רכב נוסע, מצלמות הצד או חיישני הצד יכולים לגלות עצמים.

כאשר הרכב נוסע, אם עצם שאותר כבר אינו יכול להתגלות על ידי חיישני הצד או מצלמות הצד, מוערך מיקום העצם יחסית לרכב. אם העצם מוערך להימצא בנתיב המשוער של הרכב, תפקוד ההתראה מפני עצם יפעל.

6

המערכת תמיכת נהיגה

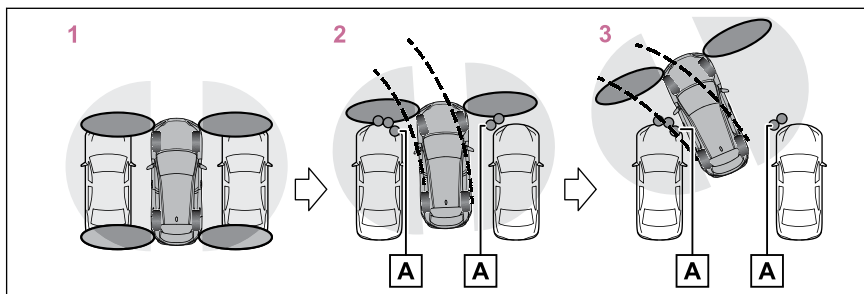

[A] עצם שהתגלה על ידי חיישני הצד או מצלמות הצד

1 כלי הרכב נעצר ועצמים לאורך צדי כלי הרכב אינם מתגלים.

2 עצמים מתגלים כאשר כלי הרכב נוסע.

3 למרות שהעצמים נמצאים מחוץ לאזור הגילוי של חיישני הצד או מצלמות הצד, מוצגת התראה בזמזום משמיע צליל.

אזהרה 

■ חיישנים ומצלמות צד

במצבים כגון אלה המפורטים להלן, יתכן והתפקוד לא יפעל כהלכה, תוך אפשרות גרימת תאונה. המשך בזהירות.

● בתחילת נסיעה, זמן קצר לאחר העברת מתג POWER למצב ON וכלי רכב קטן או עצם קטן שאינו ניתן לגילוי על ידי חיישן הצד הקדמי, נמצא ליד כלי הרכב.

במצב המוצג באיור הבא, גם אם הרכב מתחיל בנסיעה, הרכב בצד שמאל לא יתגלה ותפקוד התראה מפני עצמים לא יפעל.

● כאשר עצם או אדם נמצא במיקום שלא ניתן לגילוי על ידי חיישני הצד או מצלמות הצד.

● אם לאחר שחיישני הצד או מצלמות הצד השלימו סריקה מלאה לאורך צדי כלי הרכב, כלי רכב, אדם או עצם אחר מתקרב לצד כלי הרכב והוא לא ניתן לגילוי.

● כאשר מראת הצד החיצונית סגורה, חיישני הצד או מצלמות הצד אינם יכולים לזהות עצמים.

● אם מצבר ה-12 וולט התרוקן או הוסר והותקן, קפל ופתח את מראות הצד החיצוניות.

מידע 

■ תנאי פעולה של תפקוד התראה מפני עצמים

● הרכב נע כ-7 מ' לאחר התנעה של המערכת ההיברידית.

● נבחר מצב R של ידית ההילוכים.

● לאחר בחירת מצב D של ידית ההילוכים, כלי הרכב נסע 7 מטר או פחות.

● מתג התצוגה הפנורמית נלחץ והתצוגה המרכזית מוצגת.

● החיישן הקדמי או האחורי מזהה עצם נייד.

■ איתור עצמים ארוכים לאורך צדי כלי הרכב

● עצמים לאורך צדי כלי הרכב אינם מתגלים באופן מיידי. תחילה מוערך מיקום העצמים ביחס לכלי הרכב, לאחר שהתגלו לראשונה על ידי חיישני הצד הקדמיים או האחוריים, או על ידי מצלמות הצד. לכן, לאחר פתיחת מתג POWER ממצב סגור, גם אם עצם נמצא לאורך צד כלי הרכב, יתכן שהוא לא יתגלה עד אשר כלי הרכב ייסע מרחק קצר וחיישני הצד או מצלמות הצד יסרקו לחלוטין את האזורים לאורך צדי כלי הרכב.

● אם כלי רכב, אדם, בעל חיים וכד' יאותרו על ידי חיישני הצד או מצלמות הצד, ואז יוצא מאזור הגילוי של חיישני הצד או מצלמות הצד, המערכת תניח שהעצם לא זז.

מידע

■ תפקוד RCTA פעיל כאשר

תפקוד RTCA פועל כאשר מתקיימים כל התנאים המפורטים להלן:

● מתג Power ב-1 ON.

● ידית ההילוכים במצב R.

● מהירות הרכב 15 קמ"ש או פחות.

● מהירות הרכב המתקרב בין כ- 8 קמ"ש ל- 56 קמ"ש.

■ תנאים שבהם מערכת איתור נקודות מתות לא תאתר רכב

תפקוד RTCA אינו מתוכנן לאתר את סוגי הרכב ו/או העצמים הבאים:

● רכבים המתקרבים הישר מאחור

● רכבים הנוסעים לאחור במקום חניה הסמוך לרכבך

● רכבים שהחיישנים אינם יכולים לאתר בגלל מכשולים

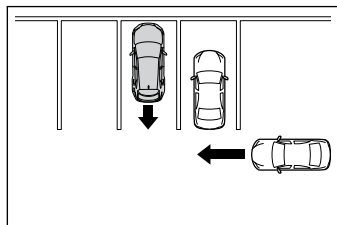

● מעקים, קירות, תמרורים, כלי רכב חונים או עצמים נייחים דומים*

● אופנועים קטנים, אופניים, הולכי רגל וכד'*

● רכבים הנוסעים ממך והלאה

● כלי רכב המתקרבים ממקומות חניה בסמוך לרכבך*

● המרחק בין החיישן לכלי הרכב המתקרב הולך ונהיה קרוב מדי

●*: תלוי בתנאים, עלול להתרחש איתור רכב ו/או עצם אחר.

הודעות זמזם ומסך בעת נסיעה במהירות נמוכה ורכב מתקרב מזוהה מאחור*

*: אם קיים

מטרת תפקוד ה-RCTA (התראת תנועה חוצה מאחור)

תפקוד RCTA משתמש בחיישני רדאר BSM צדיים אחוריים המותקנים מאחורי הפגוש האחורי. התפקוד מיועד לסייע לנהג בבדיקת האזורים שלא נראים בקלות בעת נסיעה לאחור.

⚠ אזהרה

■ זהירות בזמן שימוש במערכת

ישנה רמת דיוק זיהוי ובקרת ביצועים מוגבלת שהמערכת יכולה לספק, אל תסתמך עליה יתר על המידה. תמיד יהיה זה באחריותו של הנהג לשים לב לכלי הרכב הנוסעים סביבו ולנהוג בטוחה.

מידע 

- בעת נסיעה לאחור לחוצה מנקודת חניה בעלת זווית מתונה



- בגרירת גרור
- כאשר יש הבדל משמעותי בגובה בין רכבך לבין הרכב הנכנס לטווח האיתור
- כאשר החיישן או האזור סביב החיישן חם או קר מאוד
- אם בוצע שינוי במתלים או אם מותקנים צמיגים במידה שונה מאלה המוגדרים
- אם קדמת הרכב מוגבהת או מונמכת בגלל המטען שהוא נושא
- בעת פניה תוך כדי נסיעה לאחור



- כאשר הרכב פונה אל תוך אזור האיתור



מידע 

- **תנאים בהם תפקוד RCTA עשוי שלא לפעול כתקנו**

תפקוד RCTA עשוי שלא לאתר כלי רכב נכונה במצבים הבאים:

- כאשר החיישן אינו מיושר נכון כתוצאה מחבטה בחיישן או בסביבתו
- כאשר בוך, קרח, שלג, מדבקה וכד' מכסים את החיישן או סביבתו בפגוש האחורי
- בעת נסיעה על משטח כביש רטוב עם מים עומדים בעונת החורף, כמו גשם, שלג כבד או ערפל
- כאשר מספר כלי רכב מתקרבים והם במרחק קצר האחד מהשני
- אם מתקרב במהירות רכב מאחורי רכבך
- כאשר מותקן ציוד העלול להסתיר את החיישן, כדוגמת טבעת גרירה, מגן פגוש (פס קישוט נוסף וכד'), מנשא אופניים או כף חפירת שלג
- בעת נסיעה לאחור על שיפוע בעל שינוי חד בשיפועו



מידע

- כאשר רכב מאותר פונה תוך כדי התקרבות לרכב

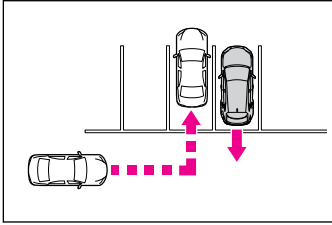

- כאשר ישנם גופים מסתובבים בקרבת רכבך, כמו למשל מאוורר של מערכת מיזוג אוויר
- כאשר מותזים או מרוססים מים בכיוון הפגוש האחורי, כמו למשל ממטרה חפצים נעים (דגלים, אדי פליטה, טיפות גשם גדולות או פתיתי שלג, מי גשם על פני הכביש וכד').
- כאשר המרחק קצר בין רכבך לבין מעקה בטחון, קיר וכד' הנכנס לתחום האיתור
- גדרות רשת ומרזבים
- כאשר החיישן או האזור סביב החיישן חם או קר מאוד
- אם בוצע שינוי במתלים או אם מותקנים צמיגים במידה שונה מאלה המוגדרים
- אם קדמת הרכב מוגבהת או מונמכת בגלל המטען שהוא נושא

מידע

- מצבים בהם המערכת עלולה לפעול למרות שאין כל אפשרות להתנגשות

המקרים בהם תפקוד RCTA מאתר שלא לצורך רכב או גוף עלולים להתגבר במצבים הבאים:

- כאשר מקום החניה פונה לרחוב וכלי רכב נוסעים ברחוב זה

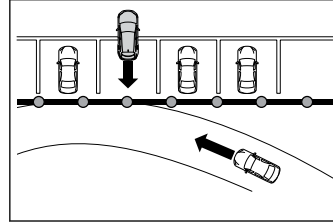

- כאשר המרחק קצר בין רכבך לבין עצמים מתכתיים כדוגמת מעקים, קירות, שלטים או כלי רכב חונים העלולים להשפיע על הגלים החשמליים בכיוון חלקו האחורי של הרכב

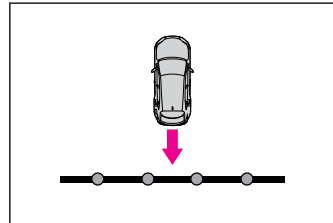

- כאשר מותקן ציוד העלול להסתיר את אחד החיישנים, כדוגמת טבעת גרירה, מגן פגוש (פס קישוט נוסף וכד'), מנשא אופניים או מפלסת שלג
- כאשר רכב עובר בצד רכבך

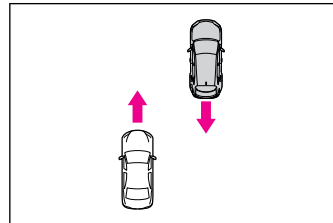

רכיבי מערכת

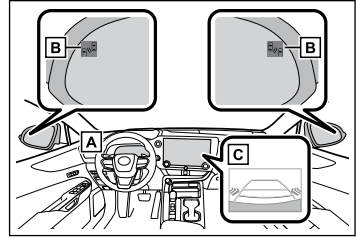

- [A] מתגי בקרת מדים אם מאותר רכב המתקרב מאחור מימין או משמאל, יישמע זמזם.
 - [B] נורות ביקורת במראות הצד החיצוניות כאשר מאותר רכב מתקרב מאחור מצד ימין או שמאל, יהבהבו שתי נורות הביקורת במראות הצד החיצוניות.
 - [C] צג מרכזי אם מאותר מאחור רכב המתקרב מימין או משמאל, יוצג במסך סמל RCTA של הצד בו אותר הרכב. הפעלה/כיבוי של תפקוד RCTA בתצוגה המרכזית.
- איור זה מציג דוגמא לרכב המתקרב משני צידי הרכב.

פעולת תפקוד RCTA

תפקוד RCTA פועל כאשר

תפקוד RCTA משתמש בחיישני רדאר אחוריים צדיים לאיתור כלי רכב המתקרבים מימין, או משמאל מאחורי הרכב ומזהירה את הנהג על נוכחותם של כלי רכב אלה על ידי הבהוב נורות הביקורת במראות הצד החיצוניות והשמעת זמזם.

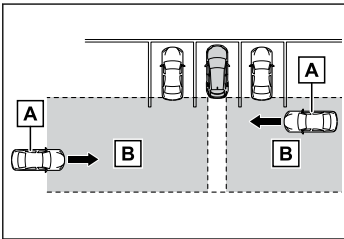

- [A] כלי רכב מתקרבים
- [B] אזורי איתור של כלי רכב מתקרבים

הצגת סמל RCTA

כאשר מאותר רכב המתקרב מאחור מצד ימין או משמאל של הרכב, יוצג המתואר להלן במסך הצג המרכזי. דוגמה: כלי רכב מתקרבים משני צדי הרכב (דוגמה: כלי רכב עם צג מערכת עזר חניה של לקסוס)

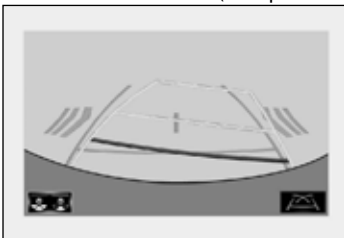

מידע

- הנראות של נורת הביקורת במראות הצד החיצוניות כאשר יש קרינת שמש חזקה, יתכן ויהיה קשה לראות את נורת הביקורת במראות הצד החיצוניות.
- שמיעת זמזם RCTA יתכן שיהיה קשה לשמוע את זמזם RCTA, מעל לרעשים חזקים אחרים, כדוגמת עוצמת שמע גבוהה של מערכת הסאונד.
- חיישני צד אחוריים צדיים

← עמ' 302

שינוי עוצמת השמע של זמזום RCTA

עוצמת השמע של הזמזום ניתנת לכוונון בתצוגה המרכזית.

1 בחר .

2 בחר [Driving assist] (עזר נהיגה).

3 בחר [Collision mitigation] (הפחתת התנגשות).

4 בחר [Parking assist volume] (עוצמת שמע עזר חניה).

השתקה זמנית של זמזום RCTA

לחצן השתקה יוצג בתצוגה המרכזית כאשר יתגלה חפץ.

להשתקת הזמזום, בחר . להשתקת

הזמזום, בחר . הזמזמים של חיישן עזר

החניה של לקסוס, תפקודי RCTA -1 RCD יושקו בו זמנית.

מידע

ההשתקה תבוטל אוטומטית במצבים הבאים:

- כאשר משנים את מצב ידית ההילוכים.
- כאשר מהירות הרכב חרגה ממהירות מסוימת.
- כאשר יש תקלה בחיישן, או שהמערכת לא זמינה באופן זמני.
- כאשר התפקוד הפעיל מנוטרל ידנית.
- כאשר סוגרים את מתג Power.

אזורי האיתור של תפקוד RCTA

האזורים בהם ניתן לאתר רכב מתוארים להלן.

הזמזום יכול להזהיר את הנהג מפני כלי רכב מהירים המתקרבים מרחוק. דוגמה:

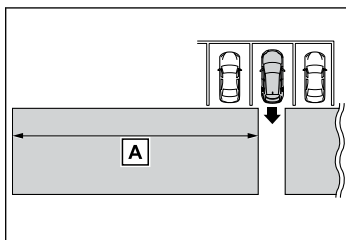

● מהירות הרכב המתקרב: 56 קמ"ש (מהר)

[A] מרחק אזהרה משוער: 25 מטר

● מהירות הרכב המתקרב: 8 קמ"ש (איטי)

[A] מרחק אזהרה משוער: 5.5 מטר

שינוי ההגדרות RCTA

הפעלה/הפסקה של תפקוד RCTA

ניתן להפעיל/לנטרל את תפקוד RCTA בתצוגה המרכזית באופן הבא:

1 בחר .

2 בחר [Driving assist] (עזר נהיגה).

3 בחר [Rear crossing traffic alert] (אזהרה מפני תנועה חוצה מאחור).

כאשר תפקוד RCTA מנוטרל, נורת הביקורת של מידע עזר הנהיגה תידלק בצג המידע הרב תפקודי.

(בכל פעם שמעבירים את מתג POWER למצב ON, יופעל אוטומטית תפקוד RCTA).

אזהרה 

■ **תפקוד RCD מופסק**
 במצבים הבאים המערכת נכבית. ייתכן שתפקוד ה-RCD לא יפעל כראוי ולכן קיימת סכנה שתתרחש תאונה.
 ● אין הקפדה על עמידה בתכנים שהוזכרו לעיל.
 ● הותקנו מתלים אחרים מאשר חלפי לקסוס מקוריים.

הודעות זמזם ומסך בעת נסיעה במהירות נמוכה והולך רגל מזוהה מאחור*

*: אם קיים

מטרת תפקוד RCD (מצלמת גילוי אחורית)

כשהרכב נוסע לאחור, תפקוד האיתור של המצלמה האחורית יכול לאתר הולכי רגל באזור האיתור מאחורי הרכב. אם מאותר הולך רגל, יישמע זמזם ויוצג סמל במסך הצג המרכזי כדי לידע את הנהג על נוכחותו של הולך הרגל.

מידע 

■ **תפקוד האיתור של המצלמה האחורית פעיל כאשר**

- מתג Power במצב ON.
- תפקוד RCD פועל (On).
- ידית ההילוכים במצב R.
- מערכת החניה המתקדמת אינה פועלת

■ **מצבים בהם המערכת עשויה שלא לפעול כתקנה**

- הולכי רגל מסוימים, כדוגמת הבאים, יתכן שלא יאוותרו על ידי תפקוד האיתור של המצלמה האחורית תוך מניעת פעולה תקינה של התפקוד:
 - הולכי רגל הנוטים לפנים או יושבים על הקרקע
 - הולכי רגל שוכבים
 - הולכי רגל רצים
 - הולכי רגל הנכנסים פתאום לאזור האיתור
 - הולכי רגל הרוכבים על אופניים, גלשן (סקייטבורד), או על כלי קל אחר
 - הולכי רגל הלובשים בגדים הגדולים ממידותיהם כדוגמת מעיל גשם, חצאית ארוכה וכד' ההופכים את הצלילית שלהם למעורפלת/מטושטשת
 - הולכי רגל שגופם מוסתר חלקית על ידי גוף, כדוגמת עגלה או מטרייה
 - הולכי רגל מטושטשים כתוצאה מחושך, כמו למשל בלילה

אזהרה 

■ **הערות אזהרה בנוגע לשימוש במערכת**

יכולות הזיהוי והבקרה של מערכת זו מוגבלות.
 הנהג חייב תמיד לנהוג בביטחה בכך שהוא תמיד יהיה אחראי מבלי להסתמך יתר על המידה על המערכת ולהבין את המצבים שבסביבה.

■ **להפעלה נכונה של המערכת**

הקפד על ההוראות להלן, אחרת קיימת הסכנה שעלולה לגרום תאונה.

- תמיד נקה את המצלמה מבלי לפגוע בה.
- אין להתקין חלקים אלקטרוניים הנרכשים כאביזרים נוספים (כגון לוחית רישוי מוארת, פנסי ערפל וכו') בסביבת המצלמה.
- אל תחשוף את סביבת המצלמה לחבטות חזקות. אם סביבת המצלמה חשופה לחבטות, דאג לבידוק הרכב במוסך מורשה, מומלץ בסוכנות משנה לקסוס.
- אין לפרק, לשנות או לצבוע את המצלמה.
- אל תצמיד אביזרים או מדבקות למצלמה.
- אין להתקין חלקי הגנה הנרכשים כאביזרים (גימור פגוש וכד') על הפגוש האחורי.
- שמור על לחץ אוויר מתאים בצמיגים.
- וודא שתא המטען סגור לחלוטין.

מידע 
<p>■ מצבים בהם המערכת עלולה לפעול באופן בלתי צפוי</p> <p>● למרות שאין הולכי רגל באזור האיתור, גופים מסוימים, כדוגמת המתוארים להלן, יכולים להיות מאותרים תוך אפשרות פעולה של תפקוד האיתור של המצלמה האחורית.</p> <ul style="list-style-type: none"> • גוף תלת ממדי כדוגמת עמודים, קונוס תעבורתי, גדר, או רכב חונה • גופים נעים, כדוגמת אופנוע או מכונית • גופים הנעים כלפיך כאשר רכבך נוסע לאחור, כדוגמת דגלים או שלוליות, (או עצמים הנשיאים באוויר, כדוגמת עשן, אדים, גשם או שלג) • כבישים המכוסים אבני ריצוף או חצץ, מסילות חשמלית, תיקוני כביש, קווים לבנים, הולכי רגל חוצים או עלים נושרים על הכביש • כסויים מתכתיים (שבכה), כדוגמת אלו המשמשים בתעלות ניקוז • כאשר גופים מוקרנים בשלולית או על משטח כביש רטוב • צללים בכביש

מידע 
<p>● במצבים מסוימים, כדוגמת הבאים, יתכן שלא יאותרו הולכי רגל על ידי תפקוד האיתור של המצלמה האחורית תוך מניעת פעולה תקינה של התפקוד:</p> <ul style="list-style-type: none"> • בעת נסיעה לאחור במזג אוויר קשה (גשם, שלג, ערפל וכד') • כאשר המצלמה האחורית מוסתרת (לכלוך, שלג, קרח וכד') • כאשר יש תאורה בוהקת מאוד, כמו למשל קרני השמש או הפנסים של רכב אחר המקרינים הישר לתוך המצלמה האחורית • בעת נסיעה לאחור במקום בו רמת התאורה הסביבתית משתנה • בפתאומיות, כמו למשל בכניסה או ביציאה ממנהרה או מחניונים תת קרקעיים • בעת נסיעה לאחור בסביבה מעומעמת כמו למשל בשעות בין הערביים או בחניון תת קרקעי • כאשר קיימת סטיה בכיוון ומיקום המצלמה • כאשר מותקן וו גרירה • כאשר יש טיפות מים על עדשות המצלמה • כאשר מגב אחורי פועל • כאשר גובה הרכב משתנה בחדות (קדמת הרכב עולה, קדמת הרכב יורדת) • כאשר משתמשים בשרשראות צמיגים או בערכת תיקון צמיג • אם המתלה עבר שינוי או שהותקנו צמיגים בעלי מידות השונות מאלו המוגדרות • כאשר הותקנו חלקים אלקטרוניים הנרכשים כאביזרים נוספים (כגון לוחית רישוי מוארת, פנסי ערפל וכד') בסביבת המצלמה. • כאשר מתקינים חלקי מיגון (גימור פגוש וכד') על הפגוש האחורי.

תפקוד RCD

צג מרכזי

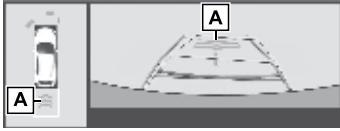

[A] סמל איתור הולך רגל מוצג אוטומטית כאשר מאותר הולך רגל. כאשר תפקוד RCD מנוטרל, תידלק נורת הביקורת RCD OFF. (בכל פעם שמעבירים את מצב מתג ON - Power, יופעל אוטומטית תפקוד RCD).

כאשר מאותר הולך רגל

אם תפקוד האיתור של המצלמה האחורית מאתר הולך רגל באזור האיתור, יישמע זמזם ותפקוד האיתור יפעל כדלקמן:

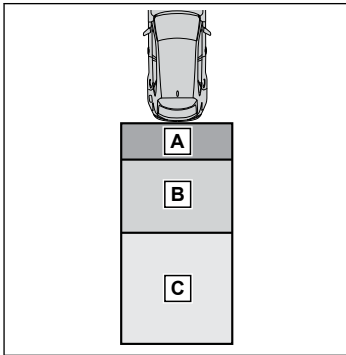

[A] אם הולך רגל מאותר באזור המאותר **[A]** זמזם: צליל שוב ושוב סמל איתור הולך רגל: מהבהב

[B] אם הולך רגל מאותר באזור המאותר **[B]** זמזם (כאשר הרכב נייח): נשמע 3 פעמים

זמזם (כאשר רכב נוסע לאחור, כאשר הולך רגל מתקרב לחלקו האחורי של הרכב): צליל שוב ושוב סמל איתור הולך רגל: מהבהב

[C] אם המערכת קובעת שרכבך עלול להתנגש בהולך הרגל באזור **[C]** זמזם: צליל שוב ושוב סמל איתור הולך רגל: מהבהב

מידע

- במצבים מסוימים, כדוגמת הבאים, תפקוד האיתור של המצלמה האחורית עלול לפעול למרות שאין הולכי רגל באזור האיתור.
 - בעת נסיעה לאחור בכיוון הכביש או מהמורות בכביש
 - כאשר נוסעים לאחור בשיפוע/בירידה
 - אם חלקו האחורי של רכב מוגבה או מונמך בגלל המטען שהוא נושא
 - אם מגן פגוש, כדוגמת פס קישוט נוסף, מותקן על הפגוש האחורי
 - אם כיוון המצלמה האחורית השתנה כתוצאה מתאונה או כל חבטה אחרת, או שהיא והסרה והתקנה מחדש
 - אם מותקנת טבעת גרירה בחלקו האחורי של הרכב
 - כאשר זורמים מים מעל לעדשת המצלמה האחורית
 - כאשר המצלמה האחורית מוסתרת (לכלוך, שלג, קרח וכד')
 - אם ישנו פנס מהבהב באזור האיתור, כדוגמת מהבהבי תאורת החירום של רכב אחר
 - כאשר משתמשים בשרשראות צמיגים או בערכת תיקון צמיג
- מצבים בהם יהיה קשה לשים לב לתפקוד האיתור של המצלמה האחורית
 - אם קשה לשמוע את הזמזם, אם הסביבה רועשת, עוצמה גבוהה של מערכת השמע, נעשה שימוש במערכת מיזוג האוויר וכד'
 - אם הטמפרטורה בתא הנוסעים נמוכה או גבוהה מאוד, יתכן שמסך הצג המרכזי לא יפעל בצורה נכונה.

שינוי ההגדרות RCD

**פעולת בלימה כאשר גוף
מזוהה תוך כדי התקרבות
במהירות נמוכה***

*: אם קיים

מטרת מערכת PKSB (בלמים תומכי חניה)*

מערכת בלימת התמיכה בחניה כוללת את התפקודים הבאים הפועלים בעת נהיגה במהירות נמוכה או בנסיעה לאחור, כמו בשעת חניה למשל. כאשר המערכת קובעת שישנה סבירות גבוהה של התנגשות עם גוף שאותר, האזהרה פועלת כדי לדחוק בנהג לנקוט בפעולת התחמקות.

■ תפקוד עזר חניה

המערכת יכולה לאתר את הבאים, כעצמים הניתנים לאיתור. (הגופים הניתנים לאיתור משתנים בהתאם לתפקוד):

- עצמים סטטיים מלפנים ומאחורי הרכב
- כלי רכב נעים מאחורי הרכב
- הולכי רגל מאחורי הרכב
- עצמים סטטיים סביב הרכב (כלי רכבים עם חניה מתקדמת)*

מטרת מערכת PKSB (בלמים תומכי חניה)

⚠ אזהרה

■ הערות אזהרה בנוגע לשימוש במערכת
אל תסמוך יתר על המידה על המערכת שכן יש בכך כדי להוביל לתאונה.
סע תמיד תוך כדי בדיקת הבטיחות סביב הרכב.
בהתאם למצב הרכב ותנאי הכביש, מזג אוויר וכד', המערכת עלולה שלא לפעול. יכולות האיתור של החיישנים והרדאר מוגבלות. סע תמיד תוך כדי בדיקת הבטיחות סביב הרכב.
● הנהג הוא האחראי היחיד לבטיחות הנהיגה. נהג תמיד בזירות תוך שימת לב קפדנית לנועה סביבך. מערכת PKSB (בלמים תומכי חניה) מתוכננת לספק תמיכה כדי להפחית את חומרת ההתנגשויות. עם זאת, ייתכן שהיא לא תפעל במצבים מסוימים.

הפעלה/הפסקה של תפקוד RCD

ניתן להפעיל/לנטרל את תפקוד RCD בתצוגה המרכזית באופן הבא:



1 בחר (עזר נהיגה).

2 בחר [Driving assist] (עזר נהיגה).

3 בחר [Rear camera detection] (מצלמת גילוי אחורית).
כאשר תפקוד RCD מנוטרל, תידלק נורת הביקורת של מידע עזר הנהיגה תידלק בצג המידע הרב תפקודי.

שינוי עוצמת שמע זמזום RCD

עוצמת השמע של הזמזום ניתנת לכוונון בצג המרכזי.



1 בחר (עזר נהיגה).

2 בחר [Driving assist] (עזר נהיגה).

3 בחר [Collision mitigation] (הפחתת התנגשות).

4 בחר [Parking assist volume] (עוצמת שמע עזר חניה).

השתקה זמנית של זמזום RCD

לחצן השתקה יוצג בתצוגה המרכזית כאשר יתגלה חפץ.
להשתקה הזמזום, בחר . להשתקת הזמזום, בחר . הזמזום של חיישן עזר החניה של לקוסט, תפקודי RCTA ו-RCD יושתקו בו זמנית.

מידע

- ההשתקה תבוטל אוטומטית במצבים הבאים:
- כאשר משנים את מצב ידית ההילוכים.
 - כאשר מהירות הרכב חרגה ממהירות מסוימת.
 - כאשר יש תקלה בחיישן, או שהמערכת לא זמינה באופן זמני.
 - כאשר התפקוד הפעיל מנוטרל ידנית.
 - כאשר סוגרים את מתג Power.

■ **סקירה כללית של המערכת**

אם בלימת התמיכה בחניה קובעת שיש אפשרות להתנגשות עם גוף שאותר או עם הולך רגל, הספק המערכת ההיברידיית יוגבל כדי למנוע כל אפשרות לעלייה במהירות הרכב. (בקרת ההגבלה של הספק המערכת ההיברידיית: ראה איור 2 להלן).

יתרה מכך, אם ממשיכים ללחוץ על דוושת ההאצה, הבלמים יופעלו אוטומטית להאטת הרכב. (בקרת בלימה: ראה איור 3 להלן).

● איור 1 כאשר PKSB (בלמי תמיכת חניה) מנוטרלים

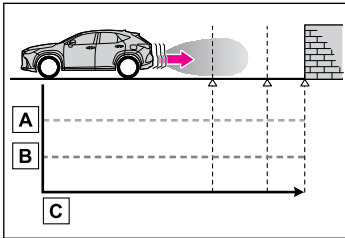

[A] הספק המערכת ההיברידיית

[B] כוח בלימה

[C] זמנים

● איור 2 כאשר פועלת הגבלת הספק המערכת ההיברידיית

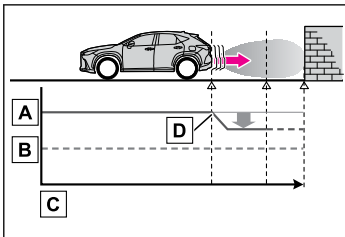

[A] הספק המערכת ההיברידיית

[B] כוח בלימה

[C] זמנים

[D] בקרת ההגבלה של הספק המערכת ההיברידיית מתחילה לפעול. (המערכת קובעת שיש סבירות גבוהה להתנגשות עם הגוף שאותר).

אזהרה ⚠

● מערכת בלימת התמיכה בחניה לא תוכננה לעצור את הרכב לגמרי. בנוסף, גם אם המערכת עצרה את הרכב, יש הכרח ללחוץ מיד על דוושת הבלמים שכן בקרת הבלמים תנוטרל לאחר כ-2 שניות.

● יהיה זה מסוכן ביותר לבדוק את פעולות המערכת על ידי נסיעה מכוונת לעבר קיר וכד'. לעולם אל תנסה לבצע פעולות כאלה.

■ **מתי לנטרל את בלמי תמיכת החניה**

במצבים הבאים נטרל את תפקוד בלמי תמיכת החניה שכן הוא עלול לפעול למרות שאין אפשרות לתאונה.

● כאשר בודקים את הרכב באמצעות מתקן גלילת שילדה או דינמו שילדה או גלילה חופשית

● בעת העמסת הרכב על אוניה/מעבורת, משאית או אמצעי תובלה אחר

● אם בוצע שינוי במתלים או אם מותקנים צמיגים במידה שונה מאלה המוגדרים

● אם קדמת הרכב מוגבהה או מונמכת בגלל המטען שהוא נושא

● כאשר מותקן ציוד העלול להסתיר את אחד החיישנים, כדוגמת טבעת גרירה, מגן פגוש (פס קישוט נוסף וכד'), מנשא אופניים או מפלסת שלג

● כאשר נעשה שימוש במתקן רחיצת מכוניות אוטומטי

● אם לא ניתן לנהוג ברכב בצורה יציבה, כמו למשל כאשר הרכב היה מעורב בתאונה או שיש לו תקלה

● כאשר נוהגים ברכב בתצורה ספורטיבית או בנהיגת שטח

● כאשר הצמיגים אינם מנופחים נכונה

● כאשר הצמיגים שחוקים מאוד

● כאשר נעשה שימוש בשרשאות שלג, צמיג קומפקטי או ערכת תיקון חירום.

■ **אמצעי זהירות למתלה**

אל תשנה את המתלים של הרכב. אם הגובה או ההטיה של הרכב משתנים, ייתכן שהחיישנים לא יוכלו לזהות עצמים הניתנים לזיהוי והמערכת עלולה שלא לפעול כהלכה, מה שעלול להוביל לתאונה.

הפעלה/הפסקה של מערכת PKSB (בלמים תומכי חניה)

ניתן לשנות את מערכת ה-PKSB (בלמים תומכי חניה) בין ON (מופעלת) ל-OFF (מופסקת) בתצוגה המרכזית.

1 בחר  .

2 בחר [Driving assist] (עזר נהיגה).

3 בחר [Parking support brake] (בלמים תומכי חניה) כדי להפעיל (ON) / להפסיק (OFF) את המערכת.

כאשר מערכת PKSB (בלמים תומכי חניה) מופסקת, נורת הביקורת של עזר הנהיגה תידלק.

כאשר נבחר מצב OFF (מושבת), תפקוד PSKB (בלמים תומכי חניה) ינוטרל עד שהגדרה תשתנה שוב למצב ON בתצוגה המרכזית. (המערכת לא תופעל מחדש על ידי הפעלת מתג POWER).

תצוגות חוזמים של תפקוד PKSB (בלמים תומכי חניה)

כאשר בקרת ההגבלה של הספק המערכת ההיברידית או בקרת הבלימה פועלות, נשמע הזמזם ומוצגת הודעה בצג המידע הרב תפקודי, בצג העילי* ובתצוגה המרכזית, כדי להזהיר את הנהג.

בתלות במצב, בקרת הגבלת ההספק פועלת לשם הגבלת האצה או להגבלת ההספק, עד כמה שניתן.

■ בקרת ההגבלה של הספק המערכת ההיברידית פועלת (הגבלת האצה)

● האצה הגדולה משיעור מסוים מוגבלת על ידי המערכת.

● צג מידע רב תפקודי: "Object Detected Ahead Speed Reduced" (אותר עצם לפני, המהירות הופחתה)

● צג עילי*: "Object Detected Acceleration Reduced" (אותר עצם, האצה הופחתה)

● תצוגה מרכזית: לא מוצגת אזהרה

● נורת ביקורת מידע עזר נהיגה: לא דולקת

● זמזם: אין קול

*: אם קיים

● איור 3 כאשר הגבלת הספק המערכת ההיברידית ובקרת הבלמים פועלת

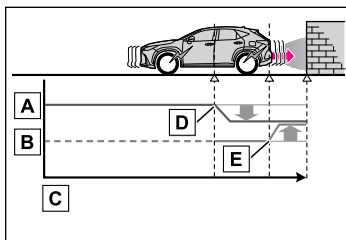

[A] הספק המערכת ההיברידית

[B] כוח בלימה

[C] זמזים

[D] בקרת ההגבלה של הספק המערכת ההיברידית מתחילה לפעול. (המערכת קובעת שיש סבירות גבוהה להתנגשות עם הגוף שאותר).

[E] בקרת הבלמים מתחילה לפעול (המערכת קובעת שיש סבירות גבוהה במיוחד להתנגשות עם הגוף שאותר)

מידע 

■ אם פעלה מערכת בלמי תמיכת החניה אם הרכב עצר כתוצאה מפעולת מערכת בלמי התמיכה בחניה, בלמי התמיכה בנהיגה ינוטרלו ונורת הביקורת של PKSB OFF תידלק. אם בלמי התמיכה בחניה פועלים שלא לצורך, בקרת הבלמים תבוטל על ידי לחיצה על דוושת הבלמים או המתנה של 2 שניות על מנת שתבוטל אוטומטית. אז, ניתן יהיה להפעיל את הרכב על ידי לחיצה על דוושת האצה.

■ הפעלה מחדש של בלמי תמיכת חניה להפעלה מחדש של בלמי תמיכת החניה כאשר אלו נוטרלו בגלל פעולת המערכת, בצע את אחת מהפעולות הבאות. בשלב זה, נורת הביקורת של PKSB OFF תכבה.

● ידית ההילוכים במצב P.

● סע ללא מטרות פעילות בכיוון הנסיעה של הרכב

● שינוי כיוון נסיעת הרכב*

*: למעט תפקוד בלמי תמיכת חניה (הולכי רגל מאחור)

עצמים סטטיים מלפנים ומאחורי הרכב*

אם החיישנים מאתרים גוף נייח, כמו קיר, בכיוון תנועת הרכב והמערכת קובעת שעלולה להתרחש התנגשות כתוצאה מתנועה פתאומית לפניו של הרכב, הנובעת מהפעלה בטעות של דוושת ההאצה, בעוד שהרכב נע בכיוון שלא התכוונת אליו בגלל בחירת מיקום שגוי של ידית ההילוכים, או בזמן חניה או נסיעה במהירויות נמוכות עם גוף נייח שאותר ומבחינתו כתוצאה מכך את הנזק.

מידע

המערכת תפעל כאשר

- התפקוד יפעל כאשר נורת הביקורת של עזר הנהיגה אינה או שהיא מהבהבת ומתקיימים כל התנאים הבאים:
- בקרת הגבלה של הספק המערכת ההיברידית
- תפקוד בלמי תמיכת החניה מופעל.
- מהירות הרכב היא 15 קמ"ש או פחות.
- ישנו גוף נייח בכיוון התנועה של הרכב במרחק של 2 עד 4 מטר ממנו.
- תפקוד בלמי תמיכת החניה קובע שיש צורך בבלימה חזקה מהרגיל כדי למנוע התנגשות.
- בקרת בלימה
- בקרת הגבלה של הספק המערכת ההיברידית פועלת.
- תפקוד בלמי תמיכת החניה קובע שיש צורך בבלימת ביניים כדי למנוע התנגשות.

בקרת הגבלה של הספק המערכת ההיברידית פועלת (בקרת הגבלת ההספק ככל האפשר)

- המערכת קבעה שדרושה הפעלת בלמים חזקה מהרגיל.
- צג מידע רב תפקודי וצג עילי*: "BRAKE!" (בלום)
- תצוגה מרכזית: "BRAKE!" (בלום!)
- נורת ביקורת מידע עזר נהיגה: לא דולקת
- זמזם: צפצוף קצר

בקרת בלימה פועלת

- המערכת קבעה שבלימת החירום הכרחית.
- צג מידע רב תפקודי וצג עילי*: "BRAKE!" (בלום!)
- תצוגה מרכזית: "BRAKE!" (בלום!)
- נורת ביקורת מידע עזר נהיגה: לא דולקת
- זמזם: ביפ קצר

הרכב נעצר על ידי פעולת המערכת

- הרכב נעצר על ידי פעולת בקרת הבלמים.
- צג מידע רב תפקודי: "Accelerator Pedal is Pressed Press Brake Pedal" (דוושת ההאצה לחוצה. לחץ על דוושת הבלמים). אם דוושת ההאצה אינה לחוצה, יוצג "Press Brake Pedal" (לחץ על דוושת הבלמים).
- צג עילי*: "Accelerator Pedal is Pressed Press Brake Pedal" (דוושת ההאצה לחוצה. לחץ על דוושת הבלמים). אם דוושת ההאצה אינה לחוצה, יוצג "Press Brake Pedal" (לחץ על דוושת הבלמים).

תצוגה מרכזית: "Press Brake Pedal" (לחץ על דוושת הבלמים)

- נורת ביקורת מידע עזר נהיגה: דולקת
- זמזם: ביפ קצר
- * אם קיים

אזהרה 

■ אם תפקוד בלמי תמיכת החניה (גופים נייחים) פועל שלא לצורך כמו למשל בעת חציית מסילת ברזל

← עמ' 327

עצמים סטטיים מלפנים ומאחורי הרכב

← עמ' 313

אזהרה 

■ על מנת להבטיח שבלמי תמיכת החניה יכולים לפעול כתקנם

← עמ' 310

■ הערות לזמן רחיצת הרכב

← עמ' 313

מידע 

■ **המערכת תפסיק לפעול כאשר**
 התפקוד יפסיק לפעול כאשר מתקיים אחד מהתנאים הבאים:

- בקרת הגבלה של הספק המערכת ההיברידית
- תפקוד בלמי תמיכת החניה מנוטרל.
- התפקוד קובע שההתנגשות הפכה לכזאת שניתן למנוע אותה בהפעלת בלמים רגילה.
- הגוף הנייח איננו עוד במרחק 2-4 מטר מהרכב בכיוון הנסיעה שלו.
- בקרת בלימה
- תפקוד בלמי תמיכת החניה מנוטרל.
- חלפו כ-2 שניות לאחר עצירת הרכב על ידי בקרת הבלימה.
- דושת הבלמים נלחצה לאחר עצירת הרכב על ידי בקרת הבלימה.
- הגוף הנייח איננו עוד במרחק 2-4 מטר מהרכב בכיוון הנסיעה שלו.

■ **טווח איתור**
 טווח האיתור של תפקוד בלמי תמיכת החניה (גופים נייחים) שונה מטווח האיתור של חיישן עזר החניה של לקסוס. לכן, אפילו אם חיישן עזר החניה של לקסוס מאתר גוף ומספק אזהרה, יתכן שתפקוד בלמי תמיכת החניה (גופים נייחים) עלול שלא להתחיל לפעול.

■ **זמזום חיישן עזר החניה של לקסוס**
 בלא קשר האם זמזום עזר החניה של לקסוס מופעל או לא, אם מופעל תפקוד PSKB (בלמי תומכי חניה), החיישנים הקדמיים או האחוריים מאתרים עצם ומבוצעת בקרת בלימה, נשמע גם זמזום עזר החניה של לקסוס כדי לציין בפני הנהג את המרחק המשוער לגוף.

■ **מצבים בהם המערכת עלולה שלא לפעול כתקנה**

← עמ' 311

■ **מצבים בהם המערכת עלולה לפעול אפילו אם אין אפשרות להתנגשות**

← עמ' 311

כלי רכב נעים מאחורי הרכב*

אם חיישן הרדאר מאתר רכב המתקרב מאחור מצד שמאל או מימין והמערכת קובעת שישנה סבירות גבוהה להתנגשות, התפקוד יבצע בקרת בלימה כדי להפחית את סבירות התרחשות ההתנגשות עם הרכב המתקרב.
*: אם קיים

דוגמאות הפעלה לעצמים סטטיים מלפנים ומאחורי הרכב

המערכת פועלת במצבים הבאים כאשר מאותר מכשול בכיוון הנסיעה של הרכב.
● נוהגים ברכב במהירויות נמוכות ללא לחיצה על דוושת הבלמים או שלוחצים עליה מאוחר מדי

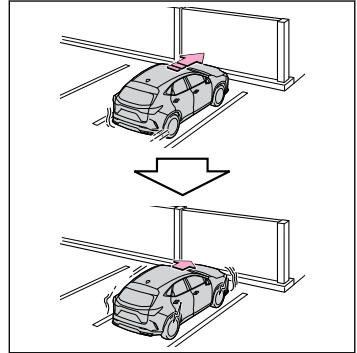

● דוושת ההאצה לחוצה יתר על המידה

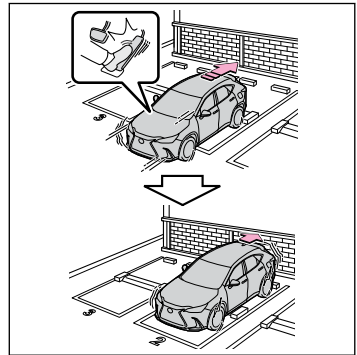

● כאשר ידית ההילוכים בטעות במצב D והרכב נע לפנים

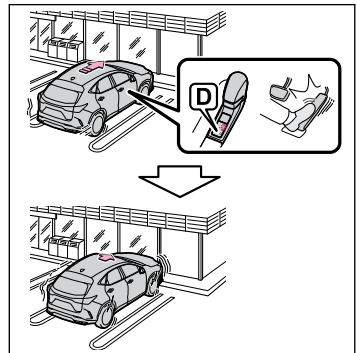

מידע

המערכת תפעל כאשר

- התפקוד יפעל כאשר נורת הביקורת PKSB OFF לא דולקת או שהיא מהבהבת ומתקיימים כל התנאים הבאים:
- בקרת הגבלה של הספק המערכת ההיברידית
- תפקוד בלמי תמיכת החנייה מופעל.
- מהירות הרכב היא 15 קמ"ש או פחות.
- כלי רכב המתקרבים מאחור מצד ימין או משמאל במהירות הגבוהה מכ- 8 קמ"ש
- ידית ההילוכים במצב R.
- תפקוד בלמי תמיכת החנייה קובע שיש צורך בבלימה חזקה מהרגיל כדי למנוע התנגשות עם כלי הרכב המתקרב.
- בקרת בלימה
- בקרת הגבלה של הספק המערכת ההיברידית פועלת.
- תפקוד בלמי תמיכת החנייה קובע שיש צורך בבלימת חירום כדי למנוע התנגשות עם כלי הרכב המתקרב.

דוגמאות הפעלה של כלי רכב בתנועה מאחורי הרכב

תפקוד זה יפעל במצבים כדוגמת הבאים אם מאוחר רכב בכיוון הנסיעה של הרכב. **בעת נסיעה לאחור, יש רכב המתקרב מאחור ודוושת הבלמים לא נלחצה, או שנלחצה מאוחר**

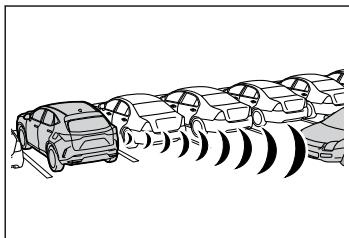

חיישני כלי רכב הנעים מאחורי הרכב

← עמ' 300

אזהרה

על מנת להבטיח שהמערכת תפעל האופן תקין
← עמ' 300

הולכי רגל מאחורי הרכב*

תוך כדי נסיעה לאחור, אם חיישן המצלמה האחורית מאתר הולך רגל מאחורי הרכב והמערכת קובעת שיש אפשרות גבוהה להתנגשות עם הולך הרגל שאוחר, יישמע זמזם. אם המערכת קובעת שישנה סבירות גבוהה במיוחד של התנגשות עם הולך הרגל שאוחר, הבלמים מופעלים אוטומטית כדי לסייע במניעת התאונה או לסייע בהפחתת מידת השפעתה.
*: אם קיים

מידע

- **המערכת תפסיק לפעול כאשר**
 - התפקוד יפסיק לפעול כאשר מתקיים אחד מהתנאים הבאים:
 - בקרת הגבלה של הספק המערכת ההיברידית
 - תפקוד בלמי תמיכת החניה מנוטרל.
 - ההתנגשות הפכה לבלתי נמנעת בהפעלת בלמים רגילה.
 - כבר לא מתקרב רכב מצדו האחורי ימני או שמאלי של הרכב.
 - בקרת בלימה
 - תפקוד בלמי תמיכת החניה מנוטרל.
 - חלפו כ- 2 שניות לאחר עצירת הרכב על ידי בקרת הבלימה.
 - דוושת הבלמים נלחצה לאחר עצירת הרכב על ידי בקרת הבלימה.
 - כבר לא מתקרב רכב מצדו האחורי ימני או שמאלי של הרכב.
- **אזור איתור**
 - טווח האיתור של תפקוד בלימת תמיכה לחניה (כלי רכב חוצים מאחור) שונה מטווח האיתור של תפקוד RCTA (← עמ' 323). לכן, אפילו אם תפקוד RCTA מאתר רכב ומספק אזהרה, יתכן שתפקוד בלימת התמיכה לחניה (כלי רכב חוצים) לא מתחיל לפעול.
- **זמזם RCTA**
 - ללא קשר האם תפקוד RCTA מופעל או לא, אם תפקוד בלמי התמיכה בחניה פועל ומבוצעת בקרת בלימה, יישמע זמזם כדי להביא זאת לידיעת הנהג.
- **מצבים בהם המערכת עלולה שלא לפעול כתקנה**
 - ← עמ' 320
- **מצבים בהם המערכת עלולה לפעול אפילו אם אין אפשרות להתנגשות**
 - ← עמ' 319

מידע

■ **אזור איתור**

אזור האיתור של תפקוד בלימת תמיכה לחניה (הולכי רגל מאחור) שונה מאזור האיתור של תפקוד RCD (← עמ' 326). לכן, אפילו אם תפקוד RCD מאתר הולך רגל ומספק אזהרה, יתכן שתפקוד בלימת התמיכה לחניה (הולכי רגל מאחור) לא מתחיל לפעול.

■ **מצבים בהם המערכת עלולה שלא לפעול כתקנה**

← עמ' 324

■ **מצבים בהם המערכת עלולה לפעול אפילו אם אין אפשרות להתנגשות.**

← עמ' 324

כאשר רכב מזהה מאחורי הרכב

תוך כדי נסיעה לאחור, כאשר מאותר מאחור הולך רגל, דוושט הבלמים לא לחוצה או שהיא נלחצת מאוחר.

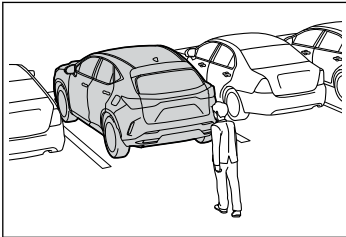

תצוגת הולכי רגל מאחורי הרכב

מציג הודעה כדי להאיץ בנהג לנקוט בפעולת התחמקות כאשר מתגלה הולך רגל באזור הגילוי מאחורי הרכב. (הודעה תוצג גם בתצוגה המרכזית).

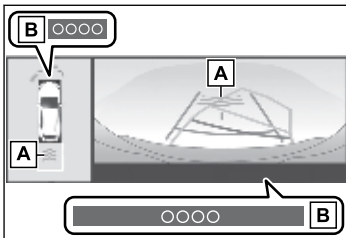

[A] סמל איתור הולכי רגל
[B] תזכורת בלימה

מידע

■ **המערכת תפעל כאשר**

- תפקוד יפעל כאשר נורת הביקורת OFF PKSB לא דולקת או שהיא מהבהבת ומתקיימים כל התנאים הבאים:
- בקרת הגבלה של הספק המערכת ההיברידיית
- תפקוד בלמי תמיכת החניה מופעל.
- מהירות הרכב היא 15 קמ"ש או פחות.
- ידית ההילוכים במצב R.
- תוך כדי נסיעה לאחור, חיישן המצלמה האחורית מאתר הולך רגל מאחורי הרכב והמערכת קובעת שיש אפשרות גבוהה להתנגשות עם הולך הרגל שאותר.
- תפקוד PKSB (בלמים תומכי חניה) קובע שיש צורך בבלימה חזקה מהרגיל כדי למנוע התנגשות.
- בקרת בלימה
- בקרת הגבלה של הספק המערכת ההיברידיית פועלת.
- תפקוד בלמי תמיכת החניה קובע שיש צורך בבלימת חירום כדי למנוע התנגשות עם הולך הרגל.
- **המערכת תפסיק לפעול כאשר**
- התפקוד יפסיק לפעול כאשר מתקיים אחד מהתנאים הבאים:
- בקרת הגבלה של הספק המערכת ההיברידיית
- תפקוד בלמי תמיכת החניה מנוטרל.
- ההתנגשות הפכה לבלתי נמנעת בהפעלת בלמים רגילה.
- הולך הרגל איננו מאותר עוד מאחורי הרכב.
- בקרת בלימה
- תפקוד בלמי תמיכת החניה מנוטרל.
- חלפו כ-2 שניות לאחר עצירת הרכב על ידי בקרת הבלימה.
- דוושט הבלמים נלחצה לאחר עצירת הרכב על ידי בקרת הבלימה.
- הולך הרגל איננו מאותר עוד מאחורי הרכב.

עצמים סטטיים סביב הרכב (כלי רכבים עם חניה מתקדמת)*

בזמן החניה, אם חיישן מזהה עצם נייח בסביבה, כגון קיר, שבו צפויה התנגשות, המערכת תפעל כדי לסייע במניעת התנגשות או להפחית את עוצמת ההתנגשות. המערכת תפעל במצבים הבאים כאשר מזוהה חפץ נייח בסביבה.

* אם קיים

● בעת תנועה קדימה תוך סבירות להתנגשות עם חפץ נייח בצד הפנימי של פנייה

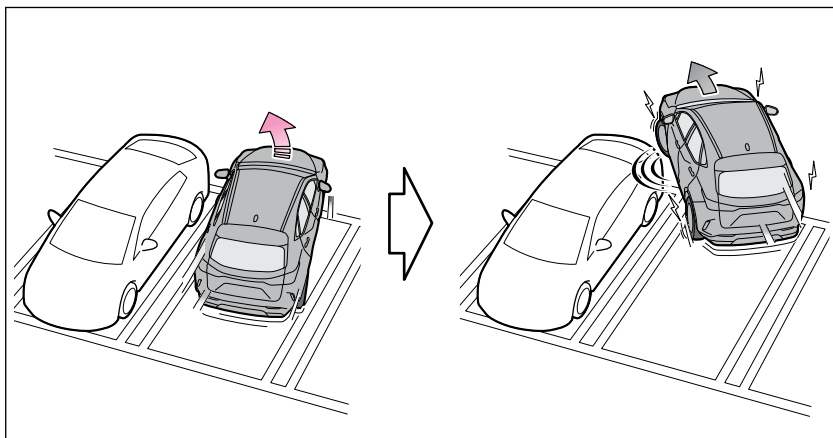

● בעת נסיעה לאחור תוך סבירות להתנגשות עם חפץ נייח בצד החיצוני של פנייה

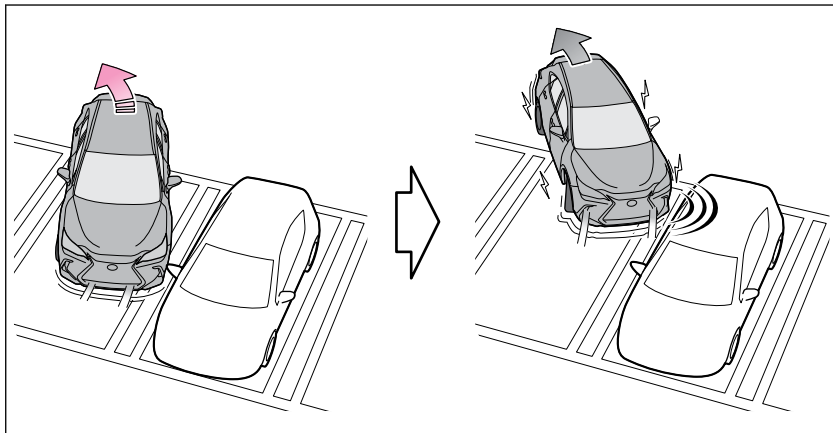

■ **תנאי הפעלה**

תפקוד זה ניתן להפעלה כאשר מתקיים אחד מהתנאים הבאים בנוסף לתנאי ההפעלה לעצמים נייחים בסביבת הרכב.

● לאחר הפעלת המערכת ההיברידיית, הרכב זז כ-7 מ' או פחות

● נבחר מצב R של ידיית ההילוכים

● לאחר שינוי מיקום ההילוכים ממצב R למצב D, הרכב זז כ-7 מ' או פחות

■ **המערכת תפסיק לפעול כאשר**

← עמ' 331

■ **מידע איתור של חיישן**

טווח האיתור של המערכת שונה מטווח האיתור של חיישן עזר החנייה של לקסוס. לכן, אפילו אם חיישן עזר החנייה של לקסוס מאתר גוף נייח ומפיק אזהרה, יתכן שתפקוד בלמים תומכי החנייה עלול שלא להתחיל לפעול.

■ **גופים אשר יתכן והחיישן לא יאתר כהלכה**

← עמ' 311

■ **זמזם חיישן עזר החנייה של לקסוס**

בלא קשר האם זמזם עזר החנייה של לקסוס מופעל או לא (← עמ' 314), אם מופעל תפקוד PSKB (בלמים תומכי חנייה) (← עמ' 329), החיישנים הקדמיים או האחוריים מאתרים עצם ומבוצעת בקרת בלימה, נשמע גם זמזם עזר החנייה של לקסוס כדי לציין בפני הנהג את המרחק המשוער לגוף.

■ **מצבים בהם המערכת עשויה לא לפעול כהלכה**

← עמ' 311

■ **מצבים בהם המערכת עלולה לפעול למרות שאין כל אפשרות להתנגשות**

● בנוסף למצבים בהם לא יתגלו עצמים נייחים מסביב לרכב (← עמ' 330), ייתכן שעצמים לא יזוהו על ידי החיישנים במצבים הבאים:

● בעת תנועה הצידה, כגון בחנייה מקבילה
← עמ' 310

■ **איתור עצמים ארוכים לאורך צדי כלי הרכב**

● עצמים לאורך צדי כלי הרכב אינם מתגלים באופן מיידי. תחילה מוערך מיקום העצמים ביחס לכלי הרכב, לאחר שהתגלו לראשונה על ידי חיישני הצד הקדמיים או האחוריים, או על ידי מצלמות הצד. לכן, לאחר פתיחת מתג POWER ממצב סגור, גם אם עצם נמצא לאורך צד כלי הרכב, יתכן שהוא לא יתגלה עד אשר כלי הרכב ייסע מרחק קצר וחיישני הצד או מצלמות הצד יסרקו לחלוטין את האזורים לאורך צדי כלי הרכב.

● אם כלי רכב, אדם, בעל חיים וכד' יתגלה על ידי חיישני הצד או מצלמות הצד, ואז הוא יוצא מאזור הגילוי, המערכת תניח שהעצם לא זז.

תפקודי חניה מתקדמת

■ **תפקוד חניה בניצב (נסיעה לפנים/לאחור)**

פעולת העזר ניתנת מהמיקום בו כלי הרכב נעצר, סמוך למקום החניה שנבחר, עד אשר כלי הרכב יימצא במקום החניה.
← עמ' 348

■ **תפקוד חניה בניצב (נסיעה לפנים/לאחור)**

פעולת העזר ניתנת ממקום החניה עד שכלי הרכב נמצא במצב שבו ניתן לצאת בקלות ממקום החניה. ← עמ' 350

■ **תפקוד חניה במקביל**

פעולת העזר ניתנת מהמיקום בו כלי הרכב נעצר, סמוך למקום החניה שנבחר, עד אשר כלי הרכב יימצא במקום החניה.
← עמ' 352

■ **תפקוד יציאה מחניה במקביל**

פעולת העזר ניתנת ממקום החניה עד שכלי הרכב נמצא במצב שבו ניתן לצאת בקלות ממקום החניה. ← עמ' 354

■ **תפקוד זיכרון**

פעולת העזר ניתנת עד שכלי הרכב מכוון למקום חניה שנרשם בעבר. ← עמ' 356

■ **תפקוד שליטה מרחוק***

באמצעות הפעלת סמארטפון, סיוע בכניסה או יציאה ממקום חניה קרוב שנבחר, המאושר על גבי מסך הסמארטפון, ניתן מחוץ לרכב.
← עמ' 361
*: אם קיים

סיוע בחניה באמצעות פעולת המתג הראשי של חניה מתקדמת*

מטרת מערכת חניה מתקדמת – Lexus Teammate Advanced Park

החניה המתקדמת היא מערכת המסייעת בחניה בטוחה וחלקה באזור חניה מוגדרת על ידי הצגת הנקודות המתות מסביב לרכב ונקודת החניה במבט מלמעלה, מתן הנחיית פעולה באמצעות צגים והפעלת זמזם, שינוי מצב ידית ההילוכים, הפעלת גלגל ההגה, דוושת ההאצה ודוושת הבלמים. בנוסף, צג הצפיה הפנורמי יכול להציג את האזור מלפנים, מאחור ומעל הרכב, כדי לעזור ולבדוק את המצב באזור סביב הרכב. לפרטים על צג הצפיה הפנורמי עיין ב"חוברת הוראות ההפעלה של מערכת המולטימדיה". בהתאם למצב פני הכביש או הרכב, המרחק בין הרכב למקום חניה וכד', ייתכן שלא ניתן יהיה לסייע בחניה באזור החניה המוגדר.

מטרת תפקוד שליטה מרחוק*

תפקוד שליטה מרחוק הוא מערכת המסייעת בחניה או ביציאה ממקום חניה שנבחר בתצוגה המרכזית, על ידי מתן אפשרות לשנות את מצב ידית ההילוכים, הפעלת גלגל ההגה, דוושת ההאצה ודוושת הבלמים מחוץ לרכב באמצעות סמארטפון.

הכנות לפני השימוש

← עמ' 364

*: אם קיים

אזהרה 	
<ul style="list-style-type: none"> ● גם אם נמצא עצם במקום החנייה שנבחר, יתכן שהוא לא יתגלה ויתכן שפעולת העזר תתבצע. ● בזמן פעולת המערכת, אם קיימת סבירות להתנגשות בכלי רכב קרוב, במחסום חניה, בעצם, או באדם, לחץ על דוושת הבלמים כדי לעצור ולחץ על המתג הראשי של החנייה המתקדמת, על מנת לנטרל את המערכת. ● לעולם אל תשתמש בתצוגה המרכזית כדי לצפות באזור שמאחורי הרכב. התמונה המוצגת עלולה להיות שונה מהמצב בפועל. שימוש בצג בלבד בזמן נסיעה לאחור עלול לגרום תאונה, כגון התנגשות בכלי רכב אחר. בזמן נסיעה לאחור, הקפד לצפות ישירות או השתמש במראות כדי לבדוק את הבטיחות באזור סביב הרכב, במיוחד מאחוריו. ● כאשר טמפרטורת הסביבה נמוכה מאד, הצג עלול להיראות כהה או שהתמונה המוצגת עשויה להיראות לא ברורה. כמו כן, היות ועצמים נעים עלולים להיראות מעוותים או שלא ניתן יהיה לראות אותם בצג, הקפד לבדוק ישירות את הבטיחות באזור סביב הרכב. ● במצבים הבאים, בזמן שהרכב נעצר ומוחזק על ידי תפקוד החנייה המתקדמת, הוא עלול להתבטל ולהתחיל לנוע. לחץ מייד על דוושת הבלמים. אי ביצוע זה עלול להוביל לתאונה. <ul style="list-style-type: none"> • כאשר דלת הנהג נפתחת • כאשר הוראות שניתנו על ידי המערכת אינן מבוצעות תוך פרק זמן מסוים • כאשר דוושת הבלמים נלחצת והרכב נעצר למשך זמן מסוים • במקרה של תקלה במערכת 	

אזהרה 	
<ul style="list-style-type: none"> ■ הערות אזהרה בנוגע לשימוש במערכת יכולות זיהוי והשליטה במערכת זו מוגבלות. הנהג צריך תמיד לנהוג בבטיחות בכך שהוא תמיד אחראי מבלי להסתמך יתר על המידה על המערכת ולהיות בעל הבנה של המצבים בסביבתו. ● כמו בכלי רכב רגיל, דאג לצפות בסביבה תוך כדי נהיגה ברכב. ● שים לב תמיד לסביבה בזמן שהמערכת פועלת ולחץ על דוושת הבלמים לפי הצורך, כדי להאט או לעצור את הרכב. ● בעת החנייה, וודא כי ניתן להחנות את הרכב באזור חניה שנבחרה, לפני תחילת הפעולה. ● בהתאם למצב פני הדרך או הרכב, המרחק בין הרכב למקום החניה וכד', יתכן שלא ניתן יהיה לאתר מקום חניה או שהמערכת לא תוכל לספק סיוע בחנייה לנקודה שבה הרכב חונה במלואו. ● המערכת תנחה את הרכב לעמדות מתאימות לשינוי כיוון הנסיעה, אולם אם אתה חש שרכבך מתקרב יתר על המידה לכלי רכב חונה סמוך בכל עת, לחץ על דוושת הבלמים ושנה מצב ידיית ההילוכים. ● מכיוון שאולי העצמים הבאים לא יתגלו, הקפד לבדוק את בטיחות האזור סביב רכבך ולחץ על דוושת הבלמים על מנת לעצור את הרכב, אם הוא עלול להתנגש בעצם כלשהו. <ul style="list-style-type: none"> • חיווט, גדרות/מעקה בטיחות, חבלים וכד'. • כותנה, שלג וחומרים אחרים הסופגים גלי קול. • עצמים בעלי פינות חדות • עצמים נמוכים (אבני שפה, אבני חניה וכד') • עצמים גבוהים בעלי חלק עליון הבולט כלפי חוץ בכיוון רכבך. 	

⚠ אזהרה

■ כדי להבטיח פעולה נכונה של החניה המתקדמת

הקפד על אמצעי הזהירות הבאים. אי הקפדה על האמור עלולה להסתיים בחוסר יכולת נהיגה ברכב בצורה בטיחותית ואפשרות לגרימת תאונה.

● אל תשתמש במערכת זו במצבים כגון אלה:

- כאשר נמצאים באזורים שאינם מקומות חניה משותפים
- כאשר פני השטח של מקום החניה הם מחול או מחצץ והוא אינו מוגדר באופן ברור בעזרת קווי חניה
- כאשר מקום החניה אינו אופקי, כגון במדרון או שיש בו הבדלי גובה
- מערכת חניה מכנית
- חניון עם מתקן שמתרומם כדי ליצור מגע עם תחתית הרכב
- כאשר פני הדרך קפואים, חלקלקים או מכוסים שלג
- כאשר חם במיוחד והאספלט נמס
- כאשר יש עצם לפני הרכב
- כאשר נמצא עצם בין הרכב למקום החניה שנבחר או בתוך מקום החניה שנבחר (בתוך התיבה הכחולה המוצגת)
- כאשר ישנה תעלה בין הרכב למקום החניה שנבחר או בתוך מקום החניה שנבחר (בתוך התיבה הכחולה המוצגת)
- כאשר יש מכתש או תעלה בכיוון היציאה
- כאשר נמצאים באזורי תנועה הולכי רגל או כלי רכב
- כאשר מקום החניה נמצא במקום שקשה לחנות בו (צר מדי לרכב וכד')
- כאשר התמונות אינן ברורות בגלל אבק או שלג שנצמד לעדשת המצלמה, אור המוקרן לתוך המצלמה או צלליות

⚠ אזהרה

● היות וגלגל ההגה יסתובב בזמן פעולת המערכת, שים לב לנקודות הבאות.

- היזהר שעניבה, צעיף או זרוע לא ייתפסו. הרחק את פלג גופך העליון הרחק מגלגל ההגה. בנוסף, הרחק ילדים מגלגל ההגה.
- ציפורניים ארוכות עלולות להיתפס וכאשר גלגל ההגה מסתובב, יוביל הדבר לפציעה.

• במקרה חירום, לחץ על דוושת הבלמים על מנת לעצור את הרכב ואז, לחץ על המתג הראשי של מערכת החניה המתקדמת, כדי לנטרל את המערכת. אל תאפשר לאף אחד לשים את ידיו מחוץ לחלון בזמן שמערכת זו פועלת.

■ אמצעי זהירות למצלמות ולחיישנים

● בשל המאפיינים של עדשת המצלמה, המיקום והמרחק אל אנשים ועצמים המוצגים בצג עשויים להיות שונים מהמצב בפועל. לפרטים, עיין בסעיף "צג צפייה פנורמי [כלי רכב המצוידים במערכת חניה מתקדמת Lexus Teammate (מערכת עזר לחניה)]" ב"חוברת הוראות ההפעלה של מערכת המולטימדיה".

● הקפד לציית לאמצעי הזהירות לשימוש בחיישן העזר של תפקוד החניה של לקסוס, אחרת יתכן שחיישן יפעל שלא כהלכה, תוך אפשרות גרימת תאונה.
← עמ' 310

● במצבים כגון אלה המפורטים להלן, יתכן שהחיישנים לא יפעלו כהלכה, תוך אפשרות גרימת תאונה. המשך בזהירות.

- כאשר ישנו כלי רכב חונה ליד מקום החניה שנבחר, אם מקום החניה שנבחר המוצג נמצא רחוק ממקום החניה שנבחר בפועל, אחד החיישנים עשוי להיות לא מיושר. דאג לבדיקת הרכב במוסך מורשה, מומלץ סוכנות משנה לקסוס.

• אל תתקין אביזר כלשהו סמוך לאזור הזיהוי של החיישנים.

⚠ אזהרה
<p>■ הפעלת שליטה מרחוק</p> <p>● תפקוד שליטה מרחוק הוא תפקוד של מערכת החניה המתקדמת. בעת שימוש בתפקוד שליטה מרחוק בכבישים ציבוריים, הקפד לציית לכל חוקי התנועה והתקנות המקומיים.</p> <p>● ניתן להשתמש בתפקוד שליטה מרחוק רק לאחר הסכמה לכתב הווייתור של יישום הטלפון החכם.</p> <p>● תפקוד שליטה מרחוק יכול לבצע רק חלק מפעולות נהיגה. יש להפעיל אותו רק על ידי נהג בעל רישיון נהיגה בתוקף. בזמן שימוש ביישום, שא עליו מפתח אלקטרוני. בזמן ההפעלה, אל תביט במסך היישום ושים לב לסביבת הרכב. במקרה חירום, בטל את פעולת תפקוד שליטה מרחוק ועצור את הרכב.</p> <p>● כמו בכלי רכב רגיל, דאג לצפות בסביבה תוך כדי נהיגה.</p> <p>● שים לב תמיד לסביבה, בזמן פעולת המערכת.</p> <p>● תפקוד שליטה מרחוק הוא מערכת המסייעת בחניה מרחוק או פעולות יציאה באמצעות סמארטפון. בעת שימוש בתפקוד שליטה מרחוק, על הנהג לשאת את המפתח האלקטרוני וסמארטפון ולבדוק את בטיחות האזור סביב הרכב.</p> <p>● בעת שימוש בתפקוד שליטה מרחוק, ניתן לעצור את הרכב על ידי עצירה בהפעלת הטלפון החכם (עצירת תנועת האצבע, הסרת האצבע מהמסך וכד'). ניתן לעצור את הרכב גם על ידי נגיעה בלחצן הביטול ביישום הטלפון החכם, שחרור נעילת הדלתות באמצעות המפתח האלקטרוני או פתיחת אחת הדלתות.</p>

⚠ אזהרה
<ul style="list-style-type: none"> • כאשר מותקנות ברכב שרשראות שלג או גלגל חלופי קומפקטי • כאשר אחת מהדלתות או הדלת האחורית אינה סגורה לחלוטין • כאשר מחזיקים זרוע מחוץ לחלון • כאשר נוהגים במזג אוויר קשה כמו בזמן גשם חזק או שלג ● הקפד להשתמש אך ורק בצמיגים בגודל סטנדרטי, כגון אלה שהותקנו ברכב בעת שנשלח ממפעל היצור. אחרת, החניה המתקדמת עשויה שלא לפעול כראוי. בנוסף, לאחר החלפת הצמיגים, המיקום המוצג של הקווים או התיבה המופיעים בצג עלולים להיות שגויים. בעת החלפת הצמיגים, פנה למוסך מורשה, מומלץ סוכנות משנה לקסוס. ● במצבים כגון הבאים יתכן שהמערכת לא תוכל לספק עזר לנקודת חניהרשומה: • כאשר הצמיגים שחוקים מאד או כאשר לחץ הניפוח נמוך • בעת נשיאת מטען כבד • כאשר כלי הרכב מוטה בגלל המטען שהוא נושא • כאשר מותקן תנור בשטח מקום החניה (תנור למניעת קיפאון בפני שטח הדרך) • כאשר הגלגלים אינם מיושרים, כגון לאחר שאחד הגלגלים ספג פגיעה חזקה • כאשר הולך רגל או כלי רכב חולף מתגלה במהלך פעולת העזר • כאשר משהו מזהה בצורה שגויה כקו חניה (אור, השתקפויות מבניין, הפרש גובה על משטח החניה, תעלה, קווי כביש צבועים, קווים משורטטים מחדש וכד') <p>אם כלי הרכב חורג מאד ממקום החניה שנקבע בכל מצב שאינו מוגדר לעיל, דאג לבדיקת כלי הרכב במוסך מורשה, מומלץ סוכנות משנה לקסוס, בהקדם האפשרי.</p>

אזהרה ⚠️

- כדי להפעיל את תפקוד שליטה מרחוק, הקפד להשבית את חיבור Apple CarPlay.
- בעת החניה, וודא כי ניתן להחנות את באזור חניה שנבחרה, לפני תחילת הפעולה.
- השתמש רק בתפקוד שליטה מרחוק על משטחי כביש מפולסים שאינם חלקלקים. אל תשתמש בתפקוד שליטה מרחוק עבור מקומות חניה במדרון כלפי מטה או מעלה.
- בזמן פעולת תפקוד שליטה מרחוק, אם מזוהה תקלה או מגבלה של המערכת, הדברים הבאים יתרחשו באופן אוטומטי:
 - תפקוד שליטה מרחוק יתבטל
 - הרכב יעצור
 - ידית ההילוכים תשתנה למצב P ובלם החניה יופעל
 - מתג POWER יעבור למצב OFF (בתקלות מסוימות, מתג POWER לא יעבור למצב OFF או לא ניתן להעבירו למצב OFF. היכנס לרכב ופעל בהתאם להודעה המוצגת בסמארטפון).
 - הדלתות יישארו נעולות
- בעת הפעלת תפקוד שליטה מרחוק, שחרר את נעילת הדלתות באמצעות השלט רחוק האלחוטי של המפתח האלקטרוני.
- כאשר תפקוד שליטה מרחוק פועל, הנהג צריך להישאר בטווח של כ-3 מ' מהרכב. אם הנהג מתרחק מעל כ-3 מ', תפקוד שליטה מרחוק יושהה והודעה תוצג בטלפון החכם. ניתן לחדש את פעולת תפקוד שליטה מרחוק על ידי התקרבות לרכב.
- כמו כן, כאשר האזור שמסביב חשוך, הפנסים הקדמיים מופעלים.
- אם פעולת המערכת מבוטלת עקב תקלה, פנסי איתות החירום יבהבו.
- פנסי איתות החירום יכבו אם מתקיים אחד מהתנאים הבאים:
 - אחת הדלתות נפתחת
 - חלפו 3 דקות מתחילת הבהוב פנסי איתות החירום

אזהרה ⚠️

- אם נראה שהרכב עלול לגעת במכשול וכד', הפסק את הפעלת הטלפון החכם ובטל את תפקוד שליטה מרחוק במידת הצורך.
- פעולת המערכת תתבצע רק במהירות קבועה ולא ניתן להאיץ או להאט את הרכב גם אם מהירות הפעולה הרציפה של הסמארטפון עולה או יורדת.
- לעולם אל תנהג ברכב כשאתה מתבונן במסך הסמארטפון.
- בזמן הנסיעה, הקפד לבדוק ישירות את הבטיחות סביב הרכב.
- אל תשתמש בתפקוד שליטה מרחוק כאשר נוסעים או חיות מחמד נמצאים ברכב.
- במקרה חירום ניתן לבטל את המערכת על ידי הפעלת מתג במפתח האלקטרוני או על ידי פתיחת אחת הדלתות.
- כדי להשתמש בתפקוד שליטה מרחוק, יש צורך בסמארטפון עם הגרסה העדכנית ביותר של היישום Remote Park. מערכות ההפעלה הבאות נתמכות:
 - TMAndroid
 - Apple® iOS
- בעת רישום הרכב ליישום Remote Park לסמארטפון, נתק כל יישום אחר המחובר לרכב.

שים לב 
<ul style="list-style-type: none"> ● בעת שימוש בתפקוד שליטה מרחוק, אם לחצן הבית או לחצן ההפעלה של הטלפון החכם נלחץ והמסך נעול, תפקוד שליטה מרחוק יושהה. ניתן לחדש את העזר אם יישום החניה מרחוק נפתח מחדש תוך 3 דקות. אם חלפו 3 דקות או יותר, העזר יבוטל. ● אל תשתמש ביישום החניה מרחוק עם מכשירים אחרים מאלה שההפעלה אושרה על ידי היצרן. אחרת ייתכן שהמערכת לא תפעל כהלכה. ● כאשר טמפרטורת הסביבה נמוכה, עשוי לחלוף זמן עד שהמערכת תתחיל לפעול, עקב טעינת מצבר ה-12 וולט. אם המתח במצבר ה-12 וולט יורד, הסיוע יבוטל. ● בעת שימוש בתפקוד שליטה מרחוק במדרון, מהירות הרכב תהיה איטית יותר והמרחק שממנו הרכב יתקרב לעצמים יתארך מאשר שהוא על משטח כביש ישר. ● אם אירעה תקלה זמנית במערכת, לאחר שהרכב נעצר על ידי בלם החניה האלקטרוני או שינוי מצב ידית ההילוכים למצב P, מתג POWER עלול לעבור למצב OFF והמערכת עלולה להתבטל. במקרה זה, דאג לבדיקת הרכב במוסך מורשה, מומלץ בסוכנות משנה לקסוס. ● אם מתרחשת תקלה במערכת, העזר עשוי להיות מושהה זמנית. אם המערכת חוזרת לפעול כהלכה, הפעולה יכולה להתחדש. עקוב אחר התוכן במסך הסמארטפון כדי לחדש את הפעולה. ● לא ניתן להפעיל את תפקוד שליטה מרחוק אם המערכת ההיברידיית הופעלה בהתנעה מרחוק לא מקורית. ● לאחר סיום פעולת שליטה מרחוק, בלם החניה יופעל בהתאם לתקנות. מכיוון שבלם החניה עלול לקפוא ולא ניתן יהיה לשחררו, הימנע משימוש בתפקוד שליטה מרחוק באזורים קרים במיוחד. כמו כן, אם בלם החניה קופא, הוא עשוי להשמיע רעש כאשר הוא משוחרר. עם זאת, אין הדבר מצביע על תקלה.

אזהרה 
<ul style="list-style-type: none"> ● ניתן להפעיל את תפקוד שליטה מרחוק רק כאשר מתקיימים התנאים הבאים: <ul style="list-style-type: none"> • כאשר מפעילים את המערכת ההיברידיית, לאחר בחירת מצב עזר • כאשר מתג POWER במצב ON • כאשר מערכת מיוזג האוויר בשלט רחוק פועלת ● לאחר שחרור נעילת הדלתות באמצעות השלט האלחוטי, אם הדלתות ננעלות באמצעות תפקוד הכניסה החכמה, פעולת הנעילה עלולה להתעכב.

שים לב 
<ul style="list-style-type: none"> ■ אמצעי זהירות לשימוש בתפקוד החניה המתקדמת אם מצבר ה-12 וולט התרוקן או הוסר והותקן, קבל ופתח את מראות הצד החיצוניות. ■ בעת שימוש בתפקוד שליטה מרחוק <ul style="list-style-type: none"> ● בדוק את שיעור הטעינה של סוללת הטלפון החכם לפני השימוש בתפקוד שליטה מרחוק. אם הסוללה של הטלפון החכם התרוקנה בזמן הפעלת השלט רחוק, הסיוע יושהה. כמו כן, אם שיעור טעינת הסוללה של הטלפון החכם הוא 20% או פחות בעת ניסיון להפעיל את תפקוד שליטה מרחוק, תפקוד שליטה מרחוק לא יופעל. ● הפעל את תפקוד התקשורת Bluetooth של הטלפון החכם לפני השימוש בתפקוד שליטה מרחוק. לא ניתן להשתמש בתפקוד שליטה מרחוק אם תפקוד ה-Bluetooth כבוי. ● אל תכבה את תפקוד ה-Bluetooth של הטלפון החכם ואל תנתק ממערכת המולטימדיה בעת שימוש בתפקוד שליטה מרחוק. אם לא ניתן לחבר את הרכב באמצעות Bluetooth, לא ניתן להשתמש בתפקוד שליטה מרחוק. ● בעת שימוש בתפקוד שליטה מרחוק, אם מתקבלת שיחה וכד', ויישום אחר נפתח, תפקוד שליטה מרחוק יושהה. ניתן לחדש את העזר אם יישום החניה מרחוק נפתח מחדש תוך 3 דקות. אם חלפו 3 דקות או יותר, העזר יבוטל.

מידע

תמונות מצלמות

היות ומשתמשים במצלמה מיוחדת, הצבעים בתמונות המוצגות עשויים להיות שונים מהצבע האמיתי.

אמצעי זהירות לשימוש

לפרטים אודות הנקודות הבאות, עיין בסעיף "צג צפייה פנורמי (כלי רכב

המצוידים בחניה מתקדמת Lexus Teammate Advanced Park (מערכת עזר לחניה)) של "מערכת ניטור היקפית" ב"חוברת הוראות ההפעלה של מערכת המולטימדיה".

● טווח תצוגת הצגים

● מצלמות

● הבדלים בין תמונות מוצגות לדרך הנוכחית

● הבדלים בין תמונות מוצגות לעצמים הנוכחיים

טווח האיתור של המצלמות והחיישנים

● כאשר כלי רכב חונה נמצא מאחורי מקום החניה שנבחר והמרחק בינו לבין הרכב הולך וגדל, יתכן שלא ניתן יהיה עוד לזהות אותו. בהתאם לצורה או למצב של כלי רכב חונה, יתכן שטווח האיתור יתקצר או שלא ניתן יהיה לאתר את כלי הרכב.

● עצמים אחרים מלבד כלי רכב חונים, כדוגמת עמודים או קירות, עלולים שלא להיות מאותרים. כמו כן, אם הם יתגלו, הם עלולים לגרום למיקום חניה שנבחר להיות לא מיושר.

סוג מצלמות וחיישנים לתפקוד החניה המתקדמת

מצלמות וחיישנים משמשים לזיהוי כלי רכב, ובכך מקילים בזיהוי מקומות חניה.

◀ מצלמה קדמית

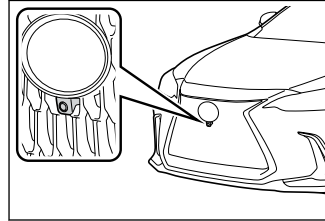

◀ מצלמות צדיות

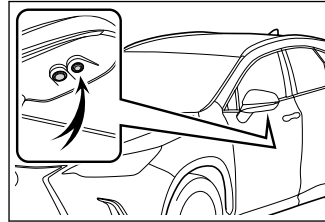

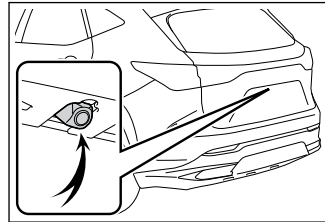

◀ מצלמה אחורית



◀ חיישנים

← עמ' 313

מידע 
<p>במצבים כגון הבאים, יתכן שמקום החניה לא יזוהה כהלכה:</p> <ul style="list-style-type: none"> ● כאשר קיימים סימני תיקון או סימנים אחרים על פני הדרך, או אם קיים מחסום חניה, עמוד תנועה או חפץ אחר על פני הדרך ● כאשר יורד גשם או לאחר גשם, כשפני הדרך רטובים ומחזירים אור או אם יש שלוליות ● כאשר האזור סביב כלי הרכב חשוך או עם תאורת רקע ● כאשר הצבע או הבהירות של הדרך לא אחידים ● כאשר מקום החניה נמצא במדרון ● כאשר ישנם קווים אלכסוניים (מעבר גישה) ליד מקום החניה ● כאשר המראה החיצוני של מקום החניה מושפע מצל המוטל על ידי כלי הרכב חונה (כגון צלליות מהשבכה הקדמית, מדרגת צד וכד') ● כאשר מותקנים אביזרים החוסמים את שדה הראייה של המצלמה ● כאשר קווי הסימון בחניה דהויים או מלוכלכים, דבר ההופך אותם ללא ברורים ● כאשר המראה החיצוני של מקום החניה מושפע מצל המוטל על ידי כלי הרכב או עצים <p style="text-align: center;">מידע איתור של חיישן</p> <p>← עמ' 310</p> <p>גופים אשר יתכן והחיישן לא יאתר כהלכה</p> <p>← עמ' 311</p> <p>מצבים בהם החיישן עשוי לא לפעול כהלכה</p> <p>← עמ' 311</p> <p>מצבים בהם מערכת עזר החניה עלולה לא לפעול למרות שאין כל אפשרות להתנגשות</p> <p>← עמ' 311</p>

מידע 
<p>■ מצבים שבהם לא ניתן לזהות כהלכה קווי חניה לבנים</p> <p>במצבים כגון הבאים, קווי מרווח במקומות חניה על פני הכביש עשויים שלא להתגלות:</p> <ul style="list-style-type: none"> ● כאשר לא נעשה שימוש בקווים לבנים במקום החניה (גבולות מקום החניה מסומנים בעזרת חבל, בלוקים וכדומה) ● כאשר קווי הסימון בחניה דהויים או מלוכלכים, דבר ההופך אותם ללא ברורים ● כאשר פני הדרך בהירים, כגון בטון, והניגודיות בינם לבין קווי הסימון הלבנים נמוכה ● כאשר קווי מקום החניה הינם בצבע אחר מצהוב או לבן ● כאשר האזור סביב מקום החניה חשוך, כגון בלילה, בחניון תת קרקעי, בחניון וכדומה. ● כאשר יורד גשם או לאחר גשם, כשפני הדרך רטובים ומחזירים אור או אם יש שלוליות ● כאשר קרני השמש פוגעות ישירות במצלמה, כגון מוקדם בבוקר או בערב ● כאשר מקום החניה מכוסה בשלג או בחומר מונע קיפאון ● כאשר קיימים סימני תיקון או סימנים אחרים על פני הדרך, או אם קיים עמוד תנועה או חפץ אחר על פני הדרך ● כאשר הצבע או הבהירות של הדרך לא אחידים ● כאשר הותזו על המצלמה מים חמים או קרים והעדשה מכוסה אדים ● כאשר המראה החיצוני של מקום החניה מושפע מצל המוטל על ידי כלי הרכב או עצים ● כאשר עדשת המצלמה מלוכלכת או מכוסה בטיפות מים קטנות

● לחץ על המתג הראשי - Advanced Park.
אם המתג נלחץ בזמן ביצוע פעולת העזר,
אזי פעולת העזר תתבטל.

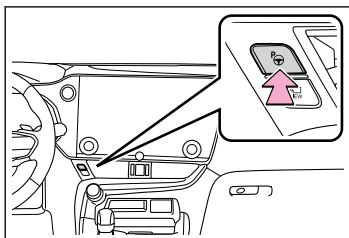

הפעלה/הפסקה של מערכת עזר החניה המתקדמת

מידע

- תנאי הפעלה של תפקוד החניה המתקדמת
 - פעולת העזר תתחיל כאשר כל התנאים הבאים יתקיימו:
 - דושת הבלמים לחוצה
 - כלי הרכב במצב עצירה
 - חגורת הבטיחות של הנהג מהודקת
 - גלגל ההגה אינו מופעל
 - דושת ההאצה אינה לחוצה
 - כל הדלתות ודלת תא המטען סגורים
 - מראות הצד החיצוניות אינן מקופלות
 - בלם החניה אינו משולב
 - בקרת השיוט עם רדאר דינמי עם תחום מהירות מלא אינה פועלת
 - התפקודים PCS, TRC, VSC, ABS –1 PKSB אינם פועלים
 - נוהגים ברכב בכביש בעל שיפוע תלול
 - תפקודי VSC –1 TRC אינם מופסקים
 - אם לא ניתן להתחיל בפעולת העזר, בדוק את ההודעה המופיעה בתצוגה המרכזית
- ← עמ' 368

מסכי הכוונה של החניה המתקדמת

מסכי הכוונה מופיעים בתצוגה המרכזית.
 ◀ מסך הכוונה (כשפעולת העזר מתחילה)

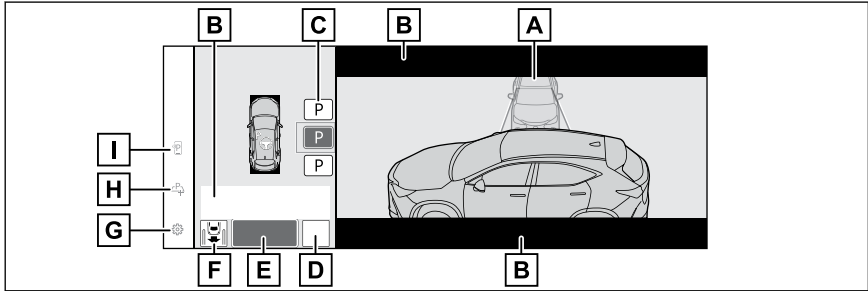

- [A] תיבת מקום חניה שנבחר (כחול)
 - [B] תצוגת ייעוץ
 - [C] לחצן שינוי סוג חניה
אם מוצגים לחצנים מרובים, בהתאם למצב הלחצן, תפקודו שונה כדלקמן.
 - [P] או [P̄]: החלף למקום חניה נבחר אחר.
 - [P] או [P̄]: החלף את מקום חניה שנבחר למקום חניה אחר.
 - [P̄P̄]: בחר כדי לשנות לתפקוד חניה במקביל
 - [P̄P̄]: בחר כדי לשנות לתפקוד חניה בניצב (נסיעה לפנים/לאחור)
 - [D] לחצן MODE (תצורה)
בחר לשינוי בין תפקוד הזיכרון לתפקוד חניה בניצב (נסיעה לפנים/לאחור) ותפקוד חניה במקביל ← עמ' 356
 - [E] לחצן [START]
בחר להתחלת פעולת עזר החניה.
 - [F] לחצן שינוי כיוון חניה בניצב
בחר כדי לעבור בין תפקוד החניה (נסיעה לפנים) לתפקוד החניה (נסיעה לאחור)
 - [G] לחצן התאמה אישית
בחר להצגת מסך הגדרות החניה המתקדמת. ← עמ' 367
 - [H] לחצן רישום
בחר להתחלת רישום מקום חניה.
 - [I] לחצן הפעלה של תפקוד שליטה מרחוק
- *
 בחר כדי להתחיל את פעולת סיוע החניה בצג הסמארטפון.
 *: אם קיים

מסך הכוונה (בנטיעה לאחור)

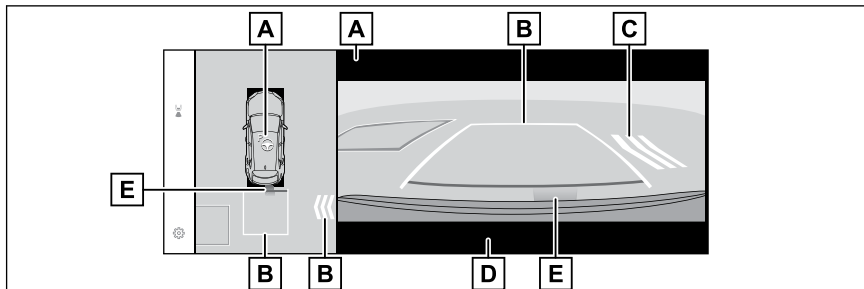

- [A] צלמית פעולה מוצגת כאשר תפקוד החניה המתקדמת פועל.
- [B] קווי הכוונה (צהוב ואדום) הצגת נקודות ממרכז קצה הפגוש הקדמי או האחורי למקום החניה שנבחר (צהוב)* וכ- 0.3 מטר (אדום) מכלי הרכב.
- [C] צלמית אזהרה לעצם נע
- [D] תצוגת פעולת בקרת תמיכת בלמים בחירום הכיתוב "BRAKE!" מוצג.
- [E] תצוגת חיישן עזר חניה לקסוס ← עמ' 313

*: כאשר המרחק למקום העצירה שנבחר גדול מ- 2.5 מטר, הקו יוצג 2.5 מטר לפני כלי הרכב.

מידע

■ **תצוגה קופצת של חיישן עזר חניה לקסוס**

בלא קשר לכך שחיישן עזר החנייה לקסוס מופסק או מופעל (← עמ' 314), אם מתגלה עצם על ידי חיישן עזר החנייה של לקסוס, כאשר תפקוד חניה מתקדמת פועל, התצוגה הקופצת של חיישן עזר החנייה לקסוס יוצג אוטומטית מעל תצוגת הכוונה.

■ **פעולת בקרת בלימה בזמן פעולת החניה המתקדמת**

בזמן פעולת החניה המתקדמת, אם המערכת מעריכה שהאפשרות להתנגשות עם עצם נע או ניח גבוהה, בקרת היציאה של המערכת ההיברידיית ובקרת הבלימה יפעלו. אם בקרת הבלמים פועלת, פעולת החניה המתקדמת תושהה ותוצג הודעה בצג המידע הרב תפקודי.

■ **זמזום**

בהתאם לעוצמת הרעש בסביבה או לרעשים ממערכות אחרות, יתכן שיהיה קשה לשמוע את הזמזום של מערכת זו.

■ **אם מוצג מסך שחור בצג מערכת המולטימדיה כאשר תפקוד החניה המתקדמת פועל**

המערכת מושפעת מגלי רדיו או שהיא אינה פועלת כהלכה. אם אנטנת רדיו מותקנת ליד אחת המצלמות, העבר אותה למיקום מרוחק מהמצלמה, עד כמה שניתן. אם לא מותקנת אנטנת רדיו ליד אחת המצלמות, והצג לא חוזר למצב רגיל לאחר העברת מתג POWER למצב OFF בהפעלה מחדש של המערכת ההיברידיית, דאג לבדיקת הרכב במוסך מורשה, מומלץ סוכנות משנה לקסוס.

תפקוד חניה בניצב (נסיעה לפנים/לאחור)

תיאור התפקוד

ניתן להשתמש בתפקוד החניה בניצב (נסיעה לפנים/לאחור) אם מקום החניה שנבחר ניתן לזיהוי כאשר הרכב במצב עצירה בסמוך ובניצב למרכז מקום החניה. כמו כן, על פי תנאי מקום החניה וכדומה, במידה ויש צורך לשנות את כיוון הנסיעה, ניתן לשנות את מצב ידית ההילוכים באמצעות בקרת העזר.

חניה בעזרת תפקוד חניה בניצב (נסיעה לפנים/לאחור)

- 1 עצור את הרכב במקום קרוב וניצב למרכז מקום החניה שנבחר.

אם ישנם קווי חניה

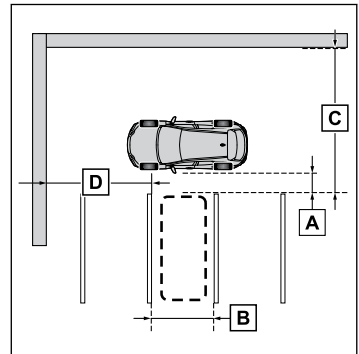

[A] כ- 1 מטר*¹

[B] כ- 2.5 מטר*¹

[C] כ- 6 מטר או יותר*¹

[D] כ- 5.5 מטר או יותר*¹

המערכת יכולה לפעול גם אם יש קו חניה רק בצד אחד של מקום חניה שנבחר.

1*: זוהי מדידת ייחוס לזיהוי מקום חניה.

בהתאם לתנאים שמסביב, ייתכן שזיהוי לא יהיה אפשרי.

אם ישנם קווי חניה

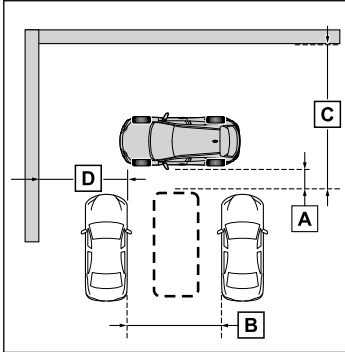

[A] כ- 1 מטר*²

[B] כ- 3 מטר או יותר*²

[C] כ- 6 מטר או יותר*²

[D] כ- 5.5 מטר או יותר*²

המערכת יכולה לפעול גם אם יש כלי רכב רק בצד אחד של מקום חניה שנבחר.

5*: זוהי מדידת ייחוס לזיהוי מקום חניה.

בהתאם לתנאים שמסביב, ייתכן שזיהוי לא יהיה אפשרי.

- 2 לחץ על המתג הראשי של החניה

המתקדמת וודא שמקום חניה אפשרי מוצג בתצוגה המרכזית.

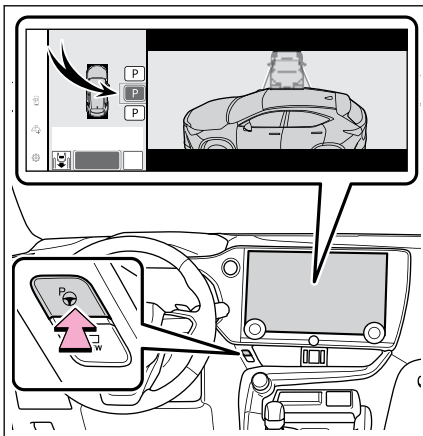

● אם המקום שבו ניתן להחנות את הרכב מזוהה, תוצג תיבת מקום חניה שנבחר.

● אם ניתן לחנות במקביל במקום החניה, בחר את מקום החניה ואז, בחר [P] כדי לעבור לתפקוד החניה בניצב.

4 בצע פעולות כמצוין בתצוגה עד שכלי הרכב עוצר במקום החניה שנבחרה.

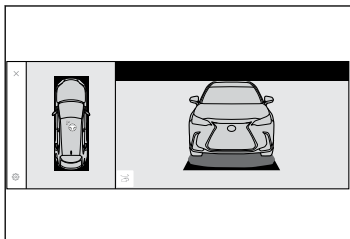

כאשר הרכב עוצר, הכיתוב Advanced Park "Finished" (פעולה החניה המתקדמת הסתיימה) יופיע ופעולת עזר החניה תסתיים. אם תבחר  במרכז התצוגה המרכזית, כלי הרכב המוצג בתצוגת סיום פעולת עזר החניה יסתובב.

מידע

■ אם אתה חש שרכבך מתקרב מאד לסביבת כלי רכב, עצם, אדם, או תעלה

לחץ על דוושת הבלמים כדי לעצור את הרכב ואז שנה את מצב ידית ההילוכים על מנת לשנות את כיוון הנסיעה. בשלב זה, פעולת העזר תנושה.

עם זאת, אם נבחר לחצן [START], פעולת העזר תתחדש והרכב ינוע בכיוון התואם למצב ידית ההילוכים.

- אם ניתן לשנות את הכיוון שבו נכנסים למקום חניה, בחר את מקום החניה ולאחר מכן בחר  או  לשינוי הכיוון.
- בהתאם לתנאים שמסביב, יתכן שלא ניתן יהיה להשתמש בתפקוד זה. על פי המידע המוצג בתצוגה המרכזית, השתמש בתפקוד במקום חניה אחר.

3 בחר לחצן [START].

זמזום ישמיע צליל, הודעת פעולה תוצג בצג המידע הרב תפקודי, ופעולת העזר תתחיל לפעול.

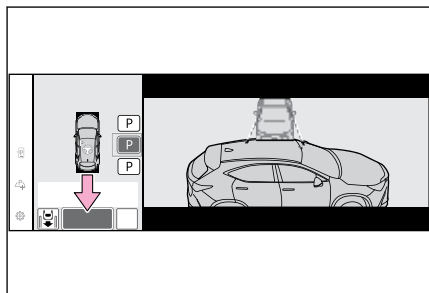

- עם שחרור דוושת הבלמים, יוצג הכיתוב "Moving Forward..." / "Backing Up" (נוסע לפנים/... נוסע לאחור...) וכלי הרכב יתחיל לנוע לפנים/לאחור.

- לניטרול פעולת העזר, לחץ על המתג הראשי של החניה המתקדמת.

אם פעולת העזר מנוטרלת, הכיתוב "Advanced Park Cancel" יופיע בצג.

אם אתה חש שרכבך מתקרב מאד לסביבת כלי רכב אחר, עצם, אדם, או תעלה:

← עמ' 350

תפקוד חניה בניצב ביציאה מחניה (נסיעה לפניים/לאחור)

■ תיאור התפקוד

בעת יציאה ממקום חניה בניצב, אם המערכת קובעת שהיציאה אפשרית, ניתן להשתמש בתפקוד היציאה בניצב (נסיעה לפניים/לאחור). כמו כן, בהתאם לתנאים שמסביב, אם יש צורך לשנות את כיוון הנסיעה של הרכב, ניתן לשנות את מצב ההילוכים על ידי בקרת העזר.

יציאה ממקום חניה תוך שימוש בתפקוד יציאה בניצב (נסיעה לפניים/לאחור)

1 כאשר דוושת הבלמים לחוצה ונבחר מצב P לידית ההילוכים, לחץ על המתג הראשי של החניה המתקדמת וודא שמסך בחירת כיוון היציאה מוצג בתצוגה המרכזית.

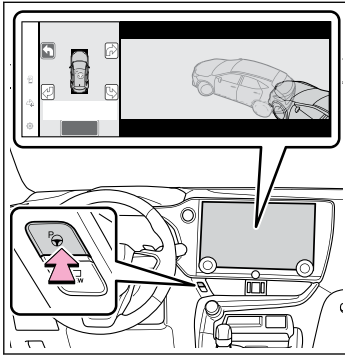

2 בחר חץ בתצוגה המרכזית כדי לבחור את הכיוון ממנו ברצונך לצאת. אם ידית איתות הפניה מופעלת, ניתן לבחור רק ביציאה שמאלה או ימינה.

שים לב ⚠️

- בעת שימוש בתפקוד חניה בניצב (נסיעה לפניים/לאחור)
 - וודא כי אין מכשולים בין קווי ההכוונה הצהובים ובין הרכב למקום החניה שנבחר. אם קיימות חסימות בין כלי הרכב למקום החניה שנבחר, או בין קווי ההכוונה הצהובים, בטל את התפקוד.
 - מכיוון שלא ניתן יהיה להגדיר את מקום החניה שנבחר כהלכה אם פני השטח במקום החניה נמצאים במדרון או אם קיימים בו הבדלי גובה, הרכב עלול לסטות ממקום החניה שנבחר או להימצא באלכסון. לכן, אל תשתמש בתפקוד במקום חניה מסוג זה.
 - כאשר חונים במקום חניה צר, הרכב עשוי להתקרב מאד לכלי רכב החונה בסמוך. אם קיימת סבירות להתנגשות, לחץ על דוושת הבלמים כדי לעצור את הרכב.
 - אם כלי רכב שאותר חונה סמוך או אם הוא חונה קרוב מאוד למדרכה, המיקום שבו פעולת העזר תחנה את הרכב יהיה גם קרוב למדרכה. אם קיימת סבירות שהרכב יתנגש בעצם כלשהו או יירד מהכביש, לחץ על דוושת הבלמים כדי לעצור את הרכב, ואז לחץ על המתג הראשי של מערכת החניה המתקדמת כדי לנטרל את המערכת.

מידע

■ אם אתה חש שרכבך מתקרב מאד לסביבת כלי רכב, עצם, אדם, או תעלה

← עמ' 350

■ תפקוד חניה בניצב (נסיעה לפניים/לאחור)

אל תשתמש בתפקוד היציאה מחניה (נסיעה לפניים/לאחור) במצב כלשהו מלבד מלבד בעת יציאה במקביל ממקום חניה. אם פעולת העזר מתחילה שלא במתכוון, לחץ על דוושת הבלמים ועצור את כלי הרכב ואז לחץ על המתג הראשי של החניה המתקדמת כדי לבטל את פעולת העזר.

■ מצבים בהם תפקוד היציאה בניצב (נסיעה לפניים/לאחור) לא יפעל

מצבים בהם תפקוד היציאה בניצב (נסיעה לפניים/לאחור) לא יפעל.

● כאשר רכב שממתין לחנות נמצא בכיוון היציאה

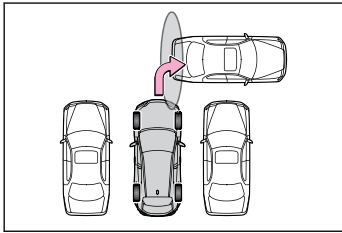

● כאשר קיר, עמוד או אדם מתגלה קרוב לחיישן צד קדמי או אחורי חיישן פינה

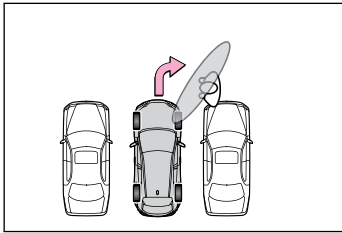

3 לחץ על דוושת הבלמים ובחר לחצן [START].

אם אתה חש שרכבך מתקרב מאד לסביבת כלי רכב, אחר, עצם, אדם, או תעלה:

← עמ' 350

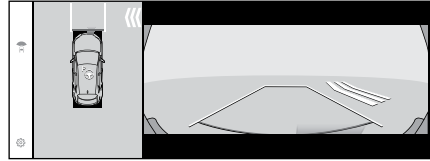

זמזם ישמיע צליל, הודעת פעולה תוצג בצג המידע הרב תפקודי, ופעולת העזר תחל להתבצע. לביטול תפקוד העזר, לחץ על המתג הראשי של החניה המתקדמת. אם פעולת העזר מנוטרלת, הכיתוב "Advanced Park" יופיע בצג. "Cancel" יופיע בצג.

4 בצע פעולות כפי שמצוין בתצוגה עד שהרכב יימצא במצב שבו אפשר לצאת.

אם גלגל ההגה אינו מופעל, הרכב יעצור בעמדת היציאה. ניתן לסיים את פעולת העזר על ידי לחיצה על דוושת ההאצה או על דוושת הבלמים. כאשר הרכב מגיע למצב שבו אפשר לצאת, תוצג ההודעה "You can exit by moving the steering wheel" (תוכל לצאת על ידי הזזת גלגל ההגה). אם ההגה מופעל, תוצג ההודעה "Advanced Park Finished" (החניה המתקדמת הסתיימה) ופעולת הסיוע תסתיים. אחוז בגלגל ההגה וסע לפניים.

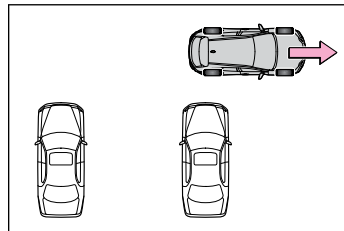

תפקוד חניה מתקדמת במקביל

תיאור התפקוד

ניתן להשתמש בתפקוד החניה במקביל אם מקום החניה שנבחר ניתן לזיהוי כאשר הרכב במצב עצירה בסמוך ומיושר עם מרכז מקום החניה. כמו כן, על פי תנאי מקום החניה וכדומה, במידה ויש צורך לשנות את כיוון נסיעת הרכב, ניתן לשנות את מצב ידית ההילוכים באמצעות בקרת העזר.

חניה באמצעות תפקוד החניה במקביל

- 1 עצור את הרכב כאשר הוא מיושר סמוך למרכז מקום החניה שנבחר.

אם ישנם קווי חניה

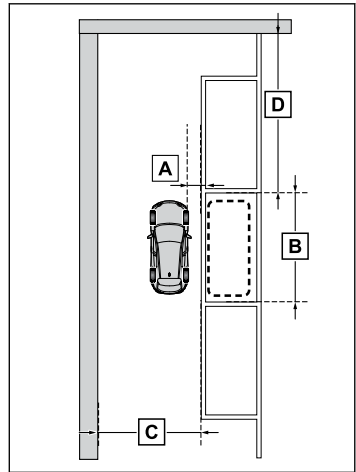

[A] כ- 1 מטר *

[B] כ- 5 עד 6 מטר *

[C] כ- 4.5 מטר או יותר *

[D] כ- 8 מטר או יותר *

* זוהי מדידת ייחוס לזיהוי מקום חניה. בהתאם לתנאים שמסביב, ייתכן שזיהוי לא יהיה אפשרי.

אם יש רכב חונה צמוד

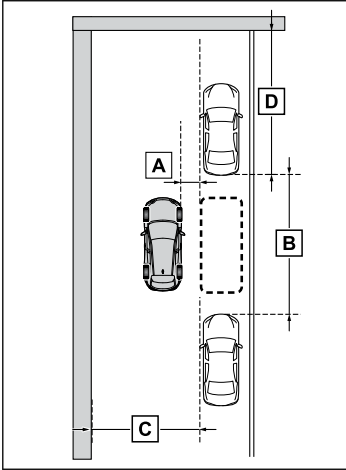

כ- 1 מטר *

כ- 7 מטר או יותר *

כ- 4.5 מטר או יותר *

כ- 8 מטר או יותר *

* זוהי מדידת ייחוס לזיהוי מקום חניה. בהתאם לתנאים שמסביב, ייתכן שזיהוי לא יהיה אפשרי.

- 2 לחץ על המתג הראשי של החניה המתקדמת וודא שמקום חניה אפשרי מוצג בתצוגה המרכזית.

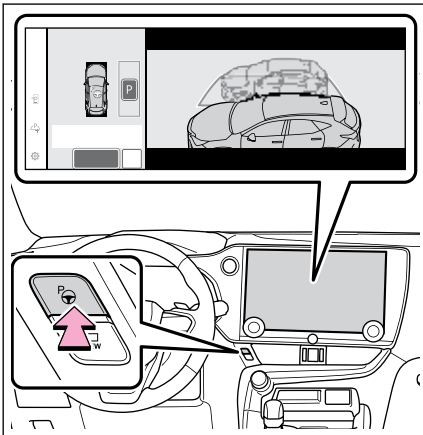

● אם המקום שבו ניתן להחנות את רכבך מזוהה, תוצג תיבת מקום חניה שנבחר.

4 בצע פעולות כמצוין בתצוגה עד שהרכב עוצר במקום החניה שנבחרה.

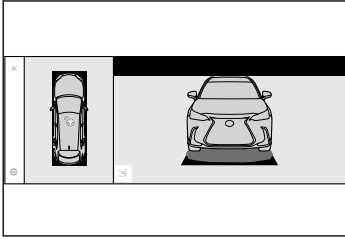

כאשר הרכב עוצר, הכיתוב Advanced Park (פעולה החניה המתקדמת הסתיימה) יופיע ופעולת עזר החניה תסתיים. אם תבחר  במרכז התצוגה המרכזית, הרכב המוצג בתצוגת סיום פעולת עזר החניה יסתובב.

● אם ניתן לחנות בניצב במקום החניה (נסיעה לפנים/לאחור), בחר את מקום החניה, ואז בחר  על מנת לעבור לתפקוד החניה בניצב (נסיעה לפנים/לאחור).

● בהתאם לתנאים שמסביב, יתכן שלא ניתן יהיה להשתמש בתפקוד זה. על פי המידע המוצג בתצוגה המרכזית, השתמש בתפקוד במקום חניה אחר.

3 בחר לחצן [START].

זמזם ישמיע צליל, הודעת פעולה תוצג בצג המידע הרב תפקודי, ופעולת העזר תחיל לפעול.

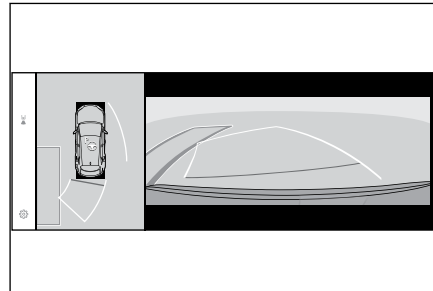

● עם שחרור דוושת הבלמים, יוצג הכיתוב "Moving Forward..." (נסיעה לפנים) והרכב יתחיל לנוע לפנים.

● לניטרול פעולת העזר, לחץ על המתג הראשי של החניה המתקדמת.

אם פעולת העזר מנוטרלת, הכיתוב "Advanced Park Cancel" יופיע בצג.

אם אתה חש שרכבך מתקרב מדי לסביבת כלי רכב אחר, עצם, אדם, או תעלה: ← עמ' 350

מידע

● אם אתה חש שרכבך מתקרב מדי לסביבת כלי רכב, עצם, אדם, או תעלה ← עמ' 350

● אם הכיתוב "No available parking space" (אין מקום חניה פנוי) מוצג

גם אם הרכב נעצר במקביל למקום חניה, יתכן שכלי רכב החונה בסמוך לא יתגלה. במקרה זה, אם הרכב מועבר למקום שממנו ניתן לזהות את כלי הרכב החונה, ניתן להתחיל בפעולת העזר.

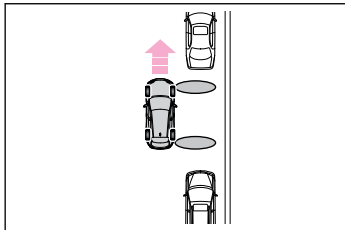

תפקוד יציאה חניה מתקדמת במקביל

תיאור התפקוד

בעת יציאה ממקום חניה במקביל, אם המערכת קובעת שיציאה אפשרית, ניתן להשתמש בתפקוד היציאה במקביל. כמו כן, בהתאם לתנאים שמסביב, אם יש צורך לשנות את כיוון הנסיעה של הרכב, ניתן לשנות את מצב ידיית ההילוכים על ידי בקרת עזר החניה.

יציאה ממקום חניה באמצעות תפקוד יציאה מחניה במקביל

- 1 כאשר דוושת הבלמים לחוצה ונבחר מצב P לידיית ההילוכים, לחץ על המתג הראשי של החניה המתקדמת וודא שמסך בחירת כיוון היציאה מוצג בתצוגה המרכזית.

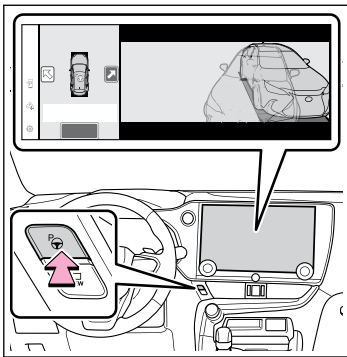

- 2 בחר חץ בתצוגה המרכזית כדי לבחור את הכיוון ממנו ברצונך לצאת. אם ידיית איתות הפניה מופעלת, ניתן לבחור רק ביציאה שמאלה או ימינה.

- 3 לחץ על דוושת הבלמים ובחר לחצן [START].

זמזם ישמיע צליל, הודעת פעולה תוצג בצג המידע הרב תפקודי, ופעולת העזר תחל להתבצע. לביטול תפקוד העזר, לחץ על המתג הראשי של תפקוד בחניה המתקדמת. אם אתה חש שרכבך מתקרב מאוד לסביבת כלי רכב אחר, עצם, אדם, או תעלה: ← עמ' 350 אם פעולת העזר מנוטרלת, הכיתוב "Advanced Park Cancel" יופיע בצג.

שים לב ⚠

- בעת שימוש בתפקוד החניה במקביל ← עמ' 350

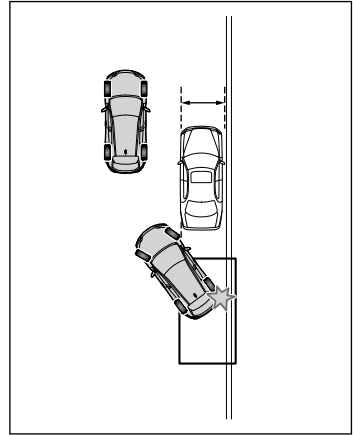

אם קיים קיר או מחסום אחר בחלק הפנימי של מקום החניה, הרכב עלול לעצור במיקום שנמצא מעט מחוץ למקום החניה שנבחר והוגדר.

מידע

- מצבים שבהם תפקוד היציאה מחניה במקביל לא יפעל במצבים כגון הבאים, תפקוד היציאה מחניה במקביל לא יפעל:
- כאשר כלי רכב ממתנינים ברמזור בכיוון היציאה

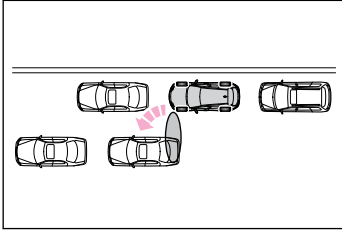

- כאשר כלי רכב נעצר באזור שמאחורי זה שכלי הרכב ייצא ממנו

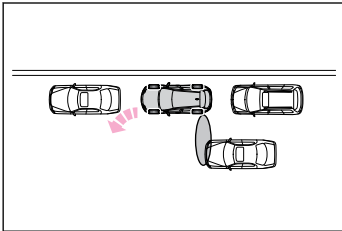

- כאשר קיר, עמוד או אדם מתגלה קרוב לחיישן צד קדמי או אחורי

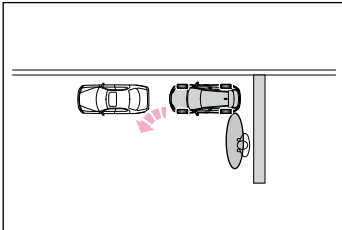

4 בצע פעולות כפי שמצוין בתצוגה עד שהרכב יימצא במצב שבו אפשר לצאת.

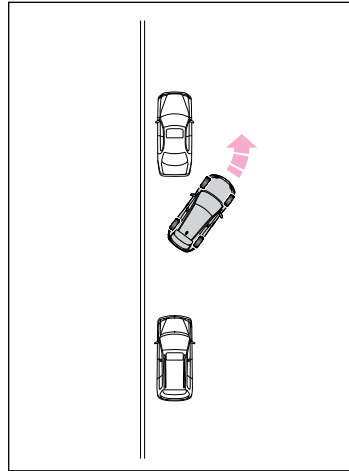

אם גלגל ההגה לא מופעל, הרכב יעצור בעמדת היציאה. כאשר הרכב מגיע למצב שבו אפשר לצאת, תוצג ההודעה "You can exit by moving the steering wheel" (תוכל לצאת על ידי הזזת גלגל ההגה). אם ההגה מופעל, תוצג ההודעה "Advanced Park Finished" (פעולת עזר החניה הסתיימה), ופעולת העזר תסתיים. אחוז בגלגל ההגה וסע לפניים.

מידע

- אם אתה חש שרכבך מתקרב מדי לסביבת כלי רכב, עצם, אדם, או תעלה

← עמ' 350

- תפקוד חניה במקביל

אל תשתמש בתפקוד היציאה מחניה במקביל בשום מצב, מלבד בעת יציאה במקביל ממקום חניה. אם פעולת העזר מתחילה שלא במתכוון, לחץ על דוושת הבלמים ועצור את הרכב ואז לחץ על המתג הראשי של החניה המתקדמת כדי לבטל את פעולת העזר.

רישום מקום חניה

1 עצור את הרכב כאשר הוא מיושר סמוך למרכז מקום החניה שנבחר.

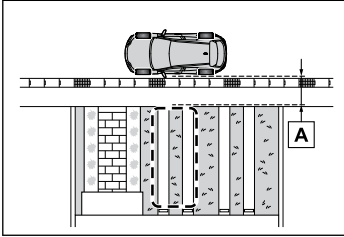

[A] כ-1 מטר

2 לחץ על המתג הראשי ואז בחר **P+**

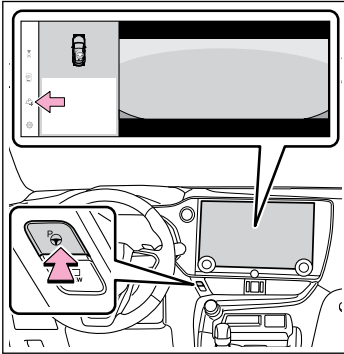

אם המתג הראשי של חניה מתקדמת נלחץ במקום חניה ללא קווי חניה או כלי רכב חונים סמוכים, ייתכן שתוצג ההודעה "No available parking space" (אין מקום חניה פנוי). בחר **P+** והחזק ברציפות.

3 בחר בתפקוד חניה בניצב (נסיעה לפניים/לאחור) או בתפקוד חניה במקביל.

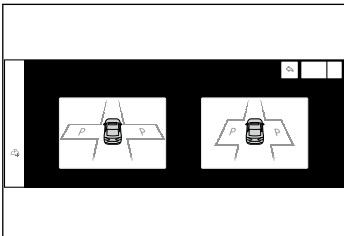

מוצגים רק מקומות חניה שניתן לבצע עבורם פעולת סיוע.

מידע

● כאשר הרכב חונה על שפת מדרכה וחיישן צד מזהה את פני הכביש

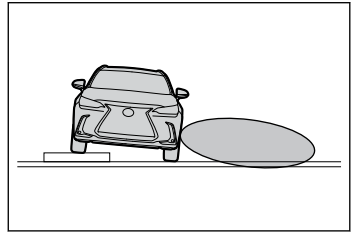

● כאשר כלי רכב אינו חונה לפני הרכב
● כאשר קיים מרווח גדול בין החלק הקדמי של הרכב לכלי רכב החונה במקביל

תפקוד זיכרון של החניה המתקדמת

■ תיאור התפקוד

ניתן להשתמש בתפקוד הזיכרון לחניה במקום חניה שנרשם בעבר, גם אם אין קווי חניה או כלי רכב חונים סמוכים. ניתן לרשום עד שלושה מקומות חניה.

6 בחר לחצן [START].

זמזם ישמיע צליל, הודעת פעולה תוצג בצג המידע הרב תפקודי, ופעולת העזר תחל להתבצע. כאשר דוושת הבלמים משוחררת, תוצג ההודעה "Moving Forward..." ("נוסע לפניים...") והרכב יתחיל לנוע לפניים.

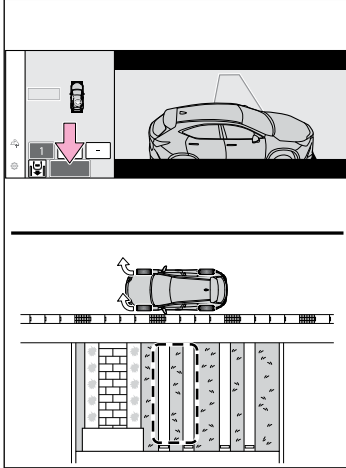

אם אתה חש שרכבך מתקרב מאד לטביבת כלי רכב אחר, עצם, אדם, או תעלה: ← עמ' 350

7 בצע פעולות כמצוין בתצוגה עד שהרכב עוצר במקום החניה שנבחרה.

4 בחר את כיוון החניה.

כאשר נבחרה חניה בניצב (נסיעה לפניים/לאחור) בשלב 3

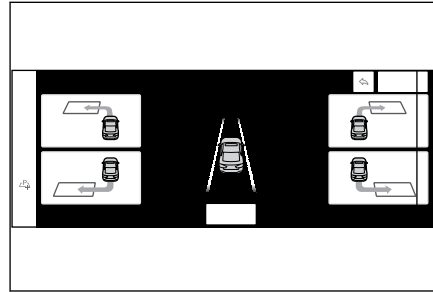

כאשר נבחרה חניה במקביל בשלב 3

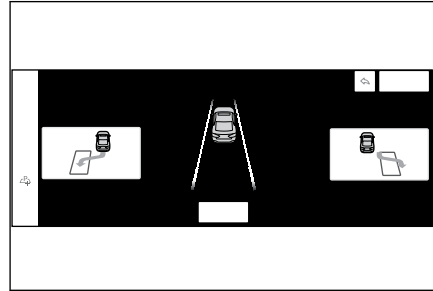

5 בעזרת לחצני החיצים, כוונן את

מיקום מקום החניה שיש לרשום ואז לחץ על לחצן [OK].

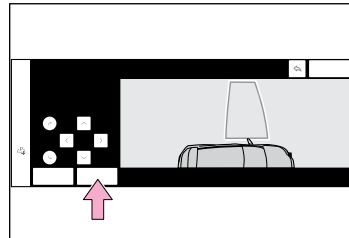

כאשר מקום חניה רשום בתפקוד הזיכרון

1 עצור את הרכב כאשר הוא מיושר סמוך למרכז מקום החניה שנבחר.

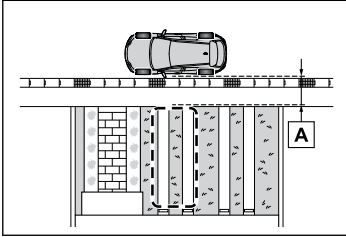

[A] כ-1 מטר

2 לחץ על המתג הראשי של החניה המתקדמת וודא שמקום חניה אפשרי מוצג בתצוגה המרכזית.

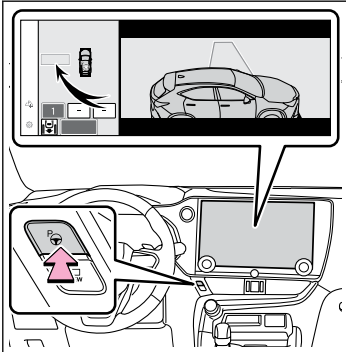

אם הלחצן [MODE] מוצג, ניתן לגעת בלחצן כדי לעבור בין תפקוד הזיכרון, תפקוד חניה בניצב (נסיעה לפניים/לאחור) ותפקוד חניה במקביל.

3 בחר את מקום החניה הרצוי, ואז בחר בלחצן [START].

בצע את תהליך תפקוד החניה בניצב (נסיעה לפניים/לאחור), משלב 3.

← עמ' 350

8 בדוק את מיקום עצירת כלי הרכב. במידת הצורך, כוונן את מיקום מקום החניה שיש לרשום בעזרת לחצני החיצים ואז, בחר בלחצן [Reg] (רישום).

בתצוגה המרכזית יוצג הכיתוב "Registration Completed" (הרישום הושלם).

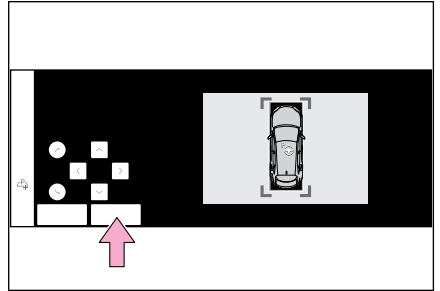

● רשום את מקום החניה רק אם לא היו חסימות בתוך האזור המסומן על ידי הקווים העבים.

● את גודל מיקום נקודת החניה שיש לרשום ניתן להגדיר כמוגבל.

שים לב ⚠

- בעת שימוש בתפקוד הזיכרון ← עמ' 348
- תפקוד הזיכרון הוא תפקוד המספק סיוע בחניה במקום חניה שנרשם בעבר. אם מצב פני השטח, הרכב או האזור שמסביב שונה מביצוע ההרשמה, יתכן שלא ניתן יהיה לאתר את מקום החניה בצורה נכונה או שלא ניתן להעניק סיוע עד מצב שהרכב יחנה במלואו.
- במצבים כגון הבאים יתכן שהמערכת לא תוכל לספק עזר לנקודת חניה שנבחרה:
 - כאשר עדשת המצלמה מלוכלכת
 - כאשר יורד גשם או שלג
 - במהלך הלילה (אם האזור סביב אינו מספיק מואר)
- במצבים כגון הבאים, יתכן שלא יהיה אפשרי לרשום מקום חניה.
 - כאשר אין די מקום בין הכביש למקום החניה
 - כאשר בפני הכביש סביב מקום החניה אין סימנים מבדילים שמערכת החניה המתקדמת יכולה לזהות

מידע 📄

- אם אתה חש שרכבך מתקרב מאד לסביבת כלי רכב, עצם, אדם, או תעלה ← עמ' 350
- בעת החלפת מקום חניה רשום אם המספר המרבי של מקומות חניה נרשם ונבחר **P+**, ניתן לבחור מקום חניה רשום ולהחליף אותו במקום חניה חדש.



- כאשר רשומים מקומות חניה מרובים בחר את מקום החניה הרצוי, ואז בחר לחצן [START] (התחל).

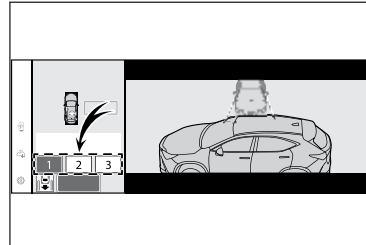

שים לב ⚠️

- אם מקום חניה נרשם במצבים כגון הבאים, ייתכן שלא ניתן יהיה להתחיל את פעולת העזר מאוחר יותר או שלא תתאפשר פעולת עזר למקום החניה הרשום.
- כאשר מוטל צל על מקום החניה (קיימת סככה מעל מקום החניה, וכדומה)

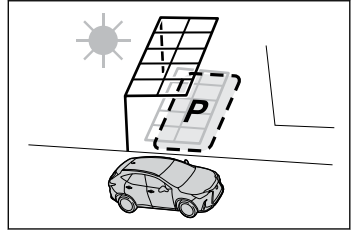

- כאשר ישנם עלים, אשפה או עצמים אחרים אשר סביב שינועו, במקום החניה
- כאשר לפני הדרך סביב מקום החניה יש תבניתה חוזרת על עצמה (לבנים, וכדומה)

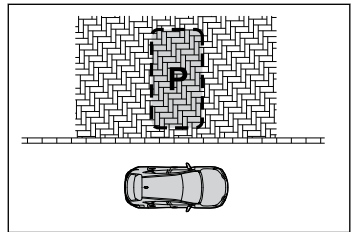

שים לב ⚠️

- במצבים כגון הבאים ייתכן שמערכת בחניה המתקדמת לא תוכל לספק עזר לנקודת חניה רשומה:
- כאשר המראה של מקום החניה מושפע מצל המוטל על ידי כלי הרכב או עצים
- כאשר מתגלה עצם במקום החניה הרשום
- כאשר הולך רגל או כלי רכב חולף מתגלים במהלך פעולת העזר
- כאשר מיקום כלי הרכב שנעצר בתחילת פעולת העזר שונה מהמיקום שבו בוצע הרישום
- כאשר לא ניתן להגיע למקום החניה הרשום בגלל הימצאות חסימות חניה וכדומה.
- כאשר פני הדרך סביב מקום החניה השתנו (פני הדרך השתבשו או עבור ריבוד מחדש)
- כאשר תנאי אור השמש שונים מאלה שהיו בזמן פעולת הרישום (בגלל מזג האוויר או השעה באותו יום)
- כאשר קרני השמש פוגעות ישירות במצלמה, כגון מוקדם בבוקר או בערב
- כאשר הצבע או הבהירות של פני הדרך אינם אחידים
- כאשר אור מוקרן רגעית על מקום החניה (אורות של כלי רכב אחר, אורות בטיחות וכדומה)
- כאשר לפני הדרך סביב מקום החניה יש תבנית החוזרת על עצמה
- כאשר יש בליטה נמוכה על פני הכביש ליד מקום החניה
- כאשר מקום החניה נמצא במדרון
- כאשר הותזו על המצלמה מים חמים או קרים והעדשה מכוסה אדים
- כאשר עדשת המצלמה מלוכלכת או מכוסה בטיפות מים קטנות
- כאשר מותקנים אביזרים החוסמים את שדה הראייה של המצלמה
- אם פעולת העזר הסתיימה במהלך הרישום, בצע רישום מחדש.

שים לב 

- אם במהלך רישום למקום חניה באמצעות תפקוד הזיכרון, פני הכביש לא ניתנים לזיהוי, יוצג הכיתוב "No available parking space to register".
- בעת שימוש בתפקוד הזיכרון, עצור את הרכב ישירות ליד החלל שבו רצוי לעצור. אחרת יתכן שלא ניתן יהיה לאתר את מקום החניה בצורה נכונה וייתכן שלא יינתן סיוע עד מצב שבו הרכב חונה במלואו.
- אל תשתמש בתפקוד הזיכרון אם המצלמה ספגה פגיעה חזקה או אם התמונות בצג הצפייה הפנורמי אינן מיושרות.
- אם הוחלפה אחת המצלמות, במידה חזוית המצלמה השתנתה, יהיה צורך לרשום מחדש את מקומות החניה לתפקוד הזיכרון.

תפקוד שליטה מרחוק

■ תיאור התפקוד

ניתן להשתמש בסמארטפון להפעלה מרחוק של תפקודי החניה ותפקודי היציאה. כמו כן, ניתן לספק סיוע להזזת הרכב מרחוק בנסיעה לפניים או לאחור, לתוך מוסך וכד'.

חניה תוך שימוש בתפקוד שליטה מרחוק

ניתן להשתמש בסמארטפון להפעלה מרחוק של תפקוד החניה אם ניתן לזהות את מקום החניה שנבחר כאשר הרכב נעצר קרוב ובניצב למרכז מקום החניה. כמו כן, בהתאם למצב מקום החניה וכד', במידה ויש צורך לשנות את כיוון הנסיעה של הרכב, ניתן לשנות את מצב ידית ההילוכים באמצעות בקרת פעולת העזר.

1 עצור את הרכב כאשר הוא מיושר סמוך למרכז מקום החניה שנבחר.
← עמ' 348

2 לחץ על המתג הראשי של החניה המתקדמת וודא שמקום חניה אפשרי מוצג בתצוגה המרכזית.
← עמ' 348

3 בחר את הלחצן  ולאחר מכן בחר [Perpendicular/parallel] (בניצב/במקביל).

4 לחצן על לחצן [OK].

5 צא מהרכב תוך כדי נשיאת המפתח האלקטרוני והסמארטפון, ולאחר מכן הפעל את היישום "Remote Park" (חניה מרחוק) בסמארטפון.

אזור הזיהוי של המפתח האלקטרוני נמצא בטווח של כ-3 מ' מסביב לרכב. אם ישנה חסימה בנתיב הרכב, הזיזו אותו לפני חניית הרכב. ניתן להזיז סמן פינה גם לאחר היציאה מהרכב.

6 מחוץ לרכב, אשר את מקום החניה במסך הסמארטפון ולאחר מכן בחר את לחצן ההפעלה.

התחל את פעולת תפקוד שליטה מרחוק תוך עמידה במרחק כ-50 ס"מ או יותר מהרכב ומחוץ לנתיב הרכב.

7 בעת בדיקת בטיחות השטח מסביב לרכב, עקוב אחר אזור הפעולה על מסך הסמארטפון באופן רציף, הרכב ינוע ותבוצע פעולה עזר בחניה. אם פעולת מסך הסמארטפון מופסקת, ניתן להשהות את פעולת העזר ולעצור את הרכב. הדלתות ננעלות אוטומטית לפני שהרכב מתחיל לנוע.

8 בהגעה למקום החניה, לאחר עצירת הרכב על ידי בלם החניה, ידית ההילוכים תעבור למצב P, מתג ההפעלה יופסק והדלתות יינעלו. מסך השלמה יוצג בסמארטפון.

- 5 צא מהרכב תוך כדי נשיאת המפתח האלקטרוני והסמארטפון, ולאחר מכן הפעל את היישום "Remote Park" (חניה מרחוק) בסמארטפון.
אזור הזיהוי של המפתח האלקטרוני נמצא בטווח של כ-3 מ' מסביב לרכב.
- 6 מחוץ לרכב, אשר את כיוון הנסיעה במסך הסמארטפון ולאחר מכן בחר את לחצן ההפעלה.
התחל את פעולת תפקוד שליטה מרחוק תוך עמידה במרחק כ-50 ס"מ או יותר מהרכב ומחוץ לנתיב הרכב. אזור הזיהוי של המפתח האלקטרוני נמצא בטווח של כ-3 מ' מסביב לרכב.
- 7 בעת בדיקת בטיחות השטח מסביב לרכב, עקוב אחר אזור הפעולה על מסך הסמארטפון באופן רציף, הרכב ינוע ותבוצע פעולה עזר בחניה.
אם הפעלת מסך הסמארטפון נפסקת, ניתן להשהות את הסיוע ולעצור את הרכב. לאחר הפעלת הסיוע, ניתן לעצור אותו בחלקו או לשנות את כיוון הנסיעה של הרכב.
- 8 בחר את לחצן POWER במסך הסמארטפון. מתג POWER יעבור למצב OFF והדלתות יינעלו אוטומטית.

מידע 

■ **שינוי כיוון הנסיעה של הרכב**
בזמן ביצוע פעולת הסיוע, ניתן לשנות את כיוון הנסיעה של הרכב על ידי תפקוד התנועה לפנים ולאחור. כאשר יש קיר מאחורי הרכב וכד', על ידי הפעלת כפתור שינוי כיוון הנסיעה במסך הסמארטפון, ניתן להזיז את הרכב מעט קדימה כדי לאפשר העמסת חפצים ולאחר מכן להזיז אותו חזרה למיקומו המקורי.

מידע 

■ **ניתן להשתמש בתפקוד החניה למרות שקיימים מכשולים, אם**
בשימוש בתפקוד החניה במקום חניה העשוי מקווים לבנים, גם אם קיימת חסימה במקום החניה, ניתן להגדיר את המקום כמקום חניה שנבחר. הדבר מאפשר המשך פעולת עזר לאחר הגדרת מקום חניה מתוך הרכב והיציאה מהרכב כדי להזיז מכשול, כגון חרט תנועה המוצב במקום חניה לנכים.

● **בחניה בניצב באמצעות חניה מתקדמת, ניתן לזהות 3 מקומות חניה בכל צד של הרכב (עד 6 בסך הכל). עם זאת, בעת שימוש בתפקוד שליטה מרחוק, ניתן לזהות רק מקום חניה אחד בכל צד של הרכב.**

הזזת הרכב לפנים ולאחור באמצעות תפקוד שליטה מרחוק

- לאחר עצירת הרכב, ניתן לספק סיוע להזזת הרכב לתוך מוסך וכד', על ידי שימוש בתפקוד התנועה לפנים ולאחור.
- 1 עצור את הרכב במקום בו תרצה להתחיל בתפקוד העזר.

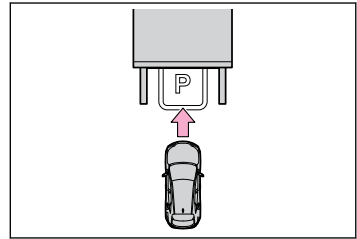

- 2 לחץ על המתג הראשי - Advanced Park. ← עמ' 348
- 3 בחר  ואז בחר [Forward/reverse] (לפנים/לאחור).
- 4 בחר [OK].

מידע	
<ul style="list-style-type: none"> ■ יציאה באמצעות סיוע מיזוג האוויר המרוחק ● ניתן לסייע בהזזת הרכב לפניים או לאחור, כדי לצאת ממקום חניה, גם כאשר מיזוג האוויר המרוחק פועל. ● כאשר תפקוד שליטה מרוחק מופעל בזמן שהמיזוג המרוחק פועל, אם לא מבוצעות פעולות מעקב בסמארטפון, ניתן לבטל את הסיוע על ידי כניסה לרכב ולחיצה על דוושת הבלמים. 	

חניה באמצעות תפקוד שליטה מרוחק ותפקוד הזיכרון

ניתן להשתמש בסמארטפון להפעלה מרוחק של תפקוד הזיכרון, אם מקום החניה שנבחר ניתן לזיהוי כאשר כלי הרכב עוצר קרוב למקום חניה שנרשם קודם לכן בתפקוד הזיכרון. כמו כן, בהתאם למצב מקום החניה וכד', במידה ויש צורך לשנות את כיוון הנסיעה של הרכב, ניתן לשנות את מצב ידית ההילוכים באמצעות בקרת פעולת העזר.

1 עזור את הרכב כאשר הוא מיושר סמוך למרכז מקום החניה שנבחר.
← עמ' 356

2 לחץ על המתג הראשי של החניה המתקדמת וודא שמקום חניה אפשרי מוצג בתצוגה המרכזית.
← עמ' 356

3 בחר את הלחצן  ולאחר מכן בחר [Perpendicular/parallel] (בניצב/במקביל).

4 [OK].
אם הלחצן [MODE] מוצג, ניתן לבחור הלחצן כדי לעבור בין תפקוד הזיכרון, תפקוד חניה בניצב (נסיעה לפניים/לאחור) ותפקוד חניה במקביל.

יציאה תוך שימוש בתפקוד שליטה מרוחק

ניתן לספק סיוע ליציאה ממקום חניה ניצב או מקביל כאשר מתג POWER מצב OFF. כאשר בוחרים תנועה לפניים ולאחור, המרחק המרבי שהרכב יכול לנוע הוא 7 מ' מנקודת ההתחלה וניתן לשנות את כיוון הנסיעה.

1 כשאתה ליד הרכב החונה, שחרר את נעילת הדלתות באמצעות המפתח האלקטרוני, ולאחר מכן הפעל את יישום החניה מרוחק בסמארטפון.

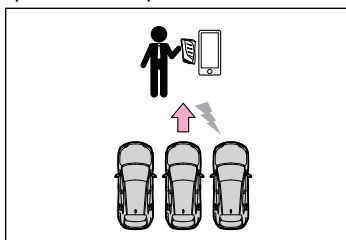

אם הסמארטפון לא יכול להתחבר לרכב, באמצעות המפתח האלקטרוני, פתח שוב את נעילת הדלתות.

2 בחר בלחצן START בצג הסמארטפון. מתג POWER יעבור למצב ON.

3 בדוק שמוצג כיוון יציאה אפשרי, בחר את כיוון היציאה.

4 בעת בדיקת בטיחות השטח מסביב לרכב, עקוב אחר אזור הפעולה על מסך הסמארטפון באופן רציף, הרכב ינוע ותבוצע פעולה עזר בחניה.

אם פעולת מסך הסמארטפון מופסקת, ניתן להשהות את הסיוע ולעזור את הרכב. לאחר הפעלת הסיוע, ניתן לעזור אותו בחלקו או לשנות את כיוון הנסיעה של הרכב.

5 הזז את הרכב למצב בו מסתיימת פעולת הסיוע והיכנס לרכב תוך נשיאת המפתח האלקטרוני.

כדי להפסיק חלקית את הסיוע, הפסק את הפעלת הטלפון החכם או היכנס לרכב.

הכנה לפני השימוש בתפקוד שליטה מרחוק

■ הכנות לפני השימוש

הקפד לבצע את הפעולות הבאות לפני השימוש בתפקוד שליטה מרחוק:

1 הורד את היישום Remote Park מחנות היישומים.

2 העבר את מתג POWER למצב ON ורשום את הטלפון החכם כמכשיר בלוטות' למערכת המולטימדיה. לפרטים על רישום התקן Bluetooth, עיין ב"חוברת הוראות הפעלה של מערכת המולטימדיה".

3 הגדר את היישום Remote Park ורשום את הרכב.

4 הרכב הרשום יוצג על מסך הסמארטפון. בחר את הרכב.

ניתן לשנות את השם והתמונה של הרכב במסך רישום הרכב החדש.

ניתן להוסיף כלי רכב דרך מסך התפריט. הפעלה/הפסקה של תפקוד שליטה מרחוק

1 בחר  ואז בחר [Advanced Park] בתצוגה המרכזית.

2 בחר [Remote Park] (חניה מרחוק) כדי להפעיל/להפסיק אותו. (הגדרת ברירת המחדל מופעלת).

3 לחץ על המתג הראשי - Advanced Park.

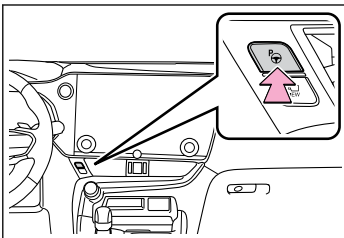

אם המתג נלחץ בזמן ביצוע פעולת העזר, אזי פעולת העזר תתבטל.

4 בחר את הלחצן  המוצג בתצוגה המרכזית.

5 צא מהרכב תוך כדי נשיאת המפתח האלקטרוני והסמארטפון, ולאחר מכן הפעל את היישום "Remote Park" (חניה מרחוק) בסמארטפון.

אזור הזיהוי של המפתח האלקטרוני נמצא בטווח של כ-3 מ' מסביב לרכב. אם יש קונוס או מכשול אחר בנתיב הרכב, הזז אותו לאחר היציאה מהרכב.

6 מחוץ לרכב, אשר את מקום החניה במסך הסמארטפון ולאחר מכן בחר את לחצן ההפעלה.

התחל את פעולת תפקוד שליטה מרחוק תוך עמידה במרחק כ-50 ס"מ או יותר מהרכב ומחוץ לנתיב הרכב.

7 בעת בדיקת בטיחות השטח מסביב לרכב, עקוב אחר אזור הפעולה על מסך הסמארטפון באופן רציף, הרכב ינוע ותבוצע פעולת עזר בחניה.

אם פעולת מסך הסמארטפון מופסקת, ניתן להשהות את פעולת העזר ולעצור את הרכב. הדלתות ננעלות אוטומטית לפני שהרכב מתחיל לנוע.

8 בהגעה למקום החניה, לאחר עצירת הרכב על ידי בלם החניה, ידית ההילוכים תעבור למצב P, מתג POWER יעבור למצב OFF, הדלתות יינעלו והמראות יתקפלו. יינעלו והמראות יתקפלו. מסך השלמה יוצג בסמארטפון.

שים לב ⚠️

- **צריכה של סוללת המפתח אלקטרוני**
- כאשר נעשה שימוש בתפקוד שליטה מרחוק, תהיה צריכה של סוללת המפתח האלקטרוני שכן המפתח הרף. האלקטרוני ישלח גלי רדיו ללא הרף.
- אם התרוקנה סוללת המפתח האלקטרוני ← עמ' 505
- **מצבים בהם המערכת עשויה לא לפעול כהלכה** ← עמ' 311
- בשימוש בתפקוד שליטה מרחוק, הראות של האזור סביב הרכב עשויה להיות מוגבלת. הקפד לבדוק את הדברים הבאים בשימוש בתפקוד שליטה מרחוק:
 - הרכב והאזור סביב הרכב נראים בבירור
 - אין אנשים, בעלי חיים או חפצים בנתיב הרכב
 - ניתן לשמור על מרחק מתאים מהרכב ולהבטיח את הבטיחות שלך ושל אחרים
 - זהירות לאזור סביב הרכב נשמרת תמיד ואין פוטנציאל לסכנה
 - ניתן לבטל את תפקוד שליטה מרחוק באופן מיידי במידת הצורך

שים לב ⚠️

- בעת שימוש בתפקוד שליטה מרחוק, הקפד לשאת מפתח אלקטרוני בכיסך וכד'.
- אם מפתח אלקטרוני מוחזק יחד עם סמארטפון וכד', ייתכן שלא ניתן יהיה לזהות את המפתח האלקטרוני.
- לא ניתן להשתמש בתפקוד שליטה מרחוק כאשר אתה נושא מפתח דיגיטלי בלבד. על הנהג לשאת תמיד את המפתח האלקטרוני.
- בכניסה לרכב לאחר שימוש בתפקוד שליטה מרחוק, ודא שהמפתח האלקטרוני מוכנס לתוך הרכב וכל הדלתות סגורות.
- לאחר הכניסה לרכב וסיום פעולת תפקוד שליטה מרחוק, תפקוד החזרת המושב יפעל כאשר חגורת הבטיחות של הנהג מהודקת או בלחיצה על דוושת הבלמים. (כלי רכב עם מערכת גישה קלה חשמלית) הנהג צריך תמיד לשאת את המפתח האלקטרוני.
- אם מתג POWER מועבר למצב OFF כאשר פעולת תפקוד השלט-מרחוק הסתיימה או בוטלה, הדלתות יינעלו אוטומטית. עם זאת, אם אחת הדלתות פתוחה, ייתכן שהיא לא תינעל. בדוק את מצב הרכב לאחר סיום פעולת תפקוד שליטה מרחוק.
- כאשר הדלתות ננעלות לאחר סיום פעולת תפקוד שליטה מרחוק או לאחר שהפעולה בוטלה, עשויה להישמע אזעקה אם יתגלה מישהו בתוך הרכב.
- **תנאים שבהם התפקוד עשוי שלא לפעול כמתקנו**
- כאשר תפקודי מערכת הכניסה וההתנעה החכמה עלולים שלא לפעול כהלכה ← עמ' 87
- כאשר הרכב נמצא ליד נורות פלורסצנטיות
- הפרעת גלי רדיו ← עמ' 87

ביטול/השהייה של החנייה המתקדמת

- גלגל ההגה מופעל
- דוושת ההאצה לחוצה
- מצב ידית ההילוכים השתנה
- בקרת הבלימה פועלת
- מתג המצלמה נלחץ
- תפקוד PCS (מערכת קדם התנגשות) של תפקוד PKSB (בלמים תומכי חנייה) פועל
- **תפקוד שליטה מרחוק יתבטל כאשר**
 - במצבים כגון הבאים, פעולת תפקוד שליטה מרחוק תבוטל. מכיוון שהפעלת המערכת בוטלה, תוך כדי נשיאת מפתח אלקטרוני, היכנס לרכב והחנה את הרכב באופן ידני, באמצעות גלגל ההגה.
 - כאשר מתקיים תנאי להפסקת סיוע החנייה המתקדם, למעט ההשהייה עקב פתיחת דלת או שחרור חגורת הבטיחות של הנהג
 - כאשר תפקוד שליטה מרחוק מופעל בזמן שמיזוג האוויר המרוחק פועל ומתג POWER עובר למצב ON לפני שמיזוג האוויר המרוחק הסתיים
 - כאשר חלפו 5 דקות מאז החלה פעולת תפקוד שליטה מרחוק
 - כאשר חלפו 3 דקות מאז ביצוע פעולה כלשהי
 - כאשר חלפו 30 שניות כאשר הרכב אינו ניתן לנהיגה, למרות שמסך הסמארטפון מופעל לנהיגת הרכב
 - כאשר נבחר לחצן ההפעלה במסך הסמארטפון
 - כאשר היישום Remote Park נסגר בכוח
 - כאשר הרכב נמצא בשיפוע תלול
 - כאשר מפתח אלקטרוני מזוהה בתוך הרכב בעוד פעולת תפקוד שליטה מרחוק מושהית
 - כאשר טמפרטורת הסביבה היא 10°C - או פחות
- **פעולת העזר תתבטל כאשר**
 - במצבים כגון הבאים, פעולת החנייה המתקדמת תבוטל או תושהה.
 - כאשר פעולת המערכת בוטלה, התחל את הפעולה שוב או המשך בחנייה ידנית, באמצעות גלגל ההגה.
 - המתג הראשי של החנייה המתקדמת נלחץ
 - מצב ידית ההילוכים השתנה ל-P
 - בלם החנייה משולב
 - אחת הדלתות או דלת תא המטען נפתחה
 - חגורת הבטיחות של הנהג משוחררת
 - מראות הצד החיצוניות מקופלות
 - תפקוד TRC או VSC מופסק
 - תפקוד VSC, TRC או ABS פועל
 - מתג POWER נלחץ
 - המערכת קובעת שלא ניתן להמשיך בסיוע בסביבת החנייה הנוכחית
 - המערכת אינה פועלת כהלכה
 - בזמן שהרכב נעצר, נבחר [Cancel] (ביטול) בתצוגה המרכזית
- **פעולת העזר תושהה כאשר**
 - במצבים כגון הבאים, פעולת החנייה המתקדמת תבוטל או תושהה.
 - ניתן להתחיל שוב את פעולת העזר על ידי ציות להוראות המופיעות בתצוגה המרכזית.
 - כמו כן, כאשר העזר מושהה, אם מצב ידית ההילוכים משתנה פעמיים כאשר דוושת הבלמים לחוצה, העזר יבוטל במצב ההילוך הזה. לעומת זאת, אם העזר למערכת התמיכה בנהיגה מושהה על ידי שינוי עמדת המשמרת, העזר יבוטל במידה ומצב המשמרת ישתנה פעם אחת.

הסיוע של תפקוד שליטה מרחוק

יושעה כאשר

במצבים כגון הבאים, פעולת הסיוע תושהה.

- כאשר אין תקשורת ה-Bluetooth בין הסמארטפון למערכת המולטימדיה
- כאשר הפעולה הרציפה של הטלפון החכם מושהית
- כאשר תפקוד החניה מרחוק מועבר לרקע (מתקבלת שיחה, לחצן הבית נלחץ וכד')
- כאשר מפתח אלקטרוני אינו מזוהה
- כאשר ישנה חסימה בכיוון התנועה של הרכב
- כאשר כבל טעינה מחובר לרכב
- כאשר הרכב מופעל תוך כדי נסיעה בסיוע
- כאשר המפתח החכם מופעל תוך כדי נסיעה בסיוע
- כאשר הדלת לא נעולה תוך כדי נסיעה בסיוע
- כאשר דלת נפתחת תוך כדי נסיעה ברכב

שינוי הגדרות החניה המתקדמת

בחר  בתצוגה המרכזית, ואז בחר [Advanced Park].

[Remote Park] * (חניה מרחוק)

תפקוד שליטה מרחוק ניתן להפעלה/הפסקה.
* : אם קיים

[Speed Profile] (פרופיל מהירות)

ניתן להגדיר את המהירות בעת ביצוע פעולת העזר.

לא ניתן לשנות הגדרה זו בעת רישום מקום חניה לתפקוד הזיכרון.

[Detect. range] (טווח איתור)

ניתן להגדיר את המרחק, ממנו יימנעו ממכשולים בזמן ביצוע פעולת עזר החניה.

[Prk. Method] (שיטת חניה)

ניתן להגדיר את כיוון החניה המועדף המוצג במקום חניה שבו אפשרית החניה בניצב (נסיעה לפנים/לאחור) או במקביל.

[Prk. direction] (כיוון חניה)

ניתן לבחור את כיוון החניה המועדף המוצג כאשר ניתן לנסוע בניצב לפנים או לאחור לתוך מקום חניה.

[Exit dir.: Per] (כיוון יציאה: ניצב)

ניתן לבחור את כיוון היציאה המועדף המוצג כאשר ניתן לנסוע בניצב לפנים או לאחור, ימינה או שמאלה אל מחוץ למקום חניה.

[Exit dir.: Par] (כיוון יציאה: מקביל)

ניתן לבחור את כיוון היציאה המועדף המוצג כאשר ניתן לצאת שמאלה או ימינה ממקום חניה מקביל.

[Parking view] (תצוגת החניה)

ניתן לקבוע את זווית התצוגה של תמונת המצלמה בעת שימוש בתפקוד חניה בניצב (לפנים/לאחור) או בתפקוד חניה במקביל.

[Exit view] (תצוגת יציאה)

ניתן לקבוע את זווית התצוגה של תמונת המצלמה בעת שימוש בתפקוד יציאה בניצב (לפנים/לאחור) או בתפקוד יציאה במקביל.

[Parking Path Adjustment] (התאמת נתיב החניה)

את הנתיב בעת פעולת עזר החניה ניתן להתאים לכניסה או ליציאה.
אם הצמיגים שחוקים, נתיב כלי הרכב עשוי להיות מוסט ממרכז מקום החניה. במקרה זה, השתמש בהגדרה זו כדי להתאים את נתיב החניה.

[Road Width Adjustment] (התאמת רוחב הכביש)

כאשר פעולת עזר החניה מופעלת, ניתן להתאים את כמות התנועה הצידיית בזמן שהרכב נע לפנים.

[Park Position Adjustment(fwd.)] (התאמת מצב חניה (לפנים))



ניתן להתאים את המיקום בו הושלמה החניה הניצבת (לפנים/לאחור). (למעט בעת שימוש בתפקוד הזיכרון.)

[Park Position Adjustment(rev.)] (התאמת מצב חניה (לאחור))

ניתן להתאים את המיקום בו הושלמה החניה הניצבת (לפנים/לאחור). (למעט בעת שימוש בתפקוד הזיכרון.)

הודעות מוצגות של החניה המתקדמת

מצב ההפעלה, פעולת עזר החניה וכד' של החניה המתקדמת מוצגים בתצוגה המרכזית. אם מוצגת הודעה, פעל בהתאם לתוכן המוצג.

מידע 
<p>■ אם הכיתוב "No available parking space" (אין מקום חניה פנוי) מוצג העבר את הרכב למקום שבו ניתן לזהות את מקום החניה או את קווי החניה.</p> <p>■ אם מוצג "Unavailable in current condition" (לא זמין במצב הקיים) העבר את הרכב למיקום אחר והשתמש במערכת.</p> <p>■ בצג מופיע "Not enough space to exit" (אין מספיק מקום ליציאה) לא ניתן להשתמש בתפקוד יציאה מחניה במקביל עקב מצב כמו במקרה שהמרחק בין רכבך לכלי רכב החונים לפניו ומאחוריו קצר, קיומו של חפץ בכיוון היציאה וכד'. בדוק את תנאי השטח סביב הרכב וצא ממקום החניה באופן ידני.</p> <p>■ בצג מופיע "Cannot control speed" (לא ניתן להתאים את המהירות) המערכת קבעה כי היא אינה יכולה להתאים את מהירות הרכב בעת שימוש במערכת, באזור עם שיפוע או מדרגה והסיוע בוטל. השתמש במערכת במקום אופקי.</p> <p>■ אם מוצגת ההודעה "Obstacle detected" (מכשול אותר) הבלמים תומכי החירום הופעלו ופעולת העזר הופסקה. בדוק את המצב בסביבה. כדי לחדש את הסיוע, בחר בלחצן [Start] (התחל) בתצוגה המרכזית.</p> <p>■ אם מוצג הכיתוב "No available parking space" (אין מקום חניה פנוי) הודעה זו מוצגת כאשר נבחר  במקום חניה שלא ניתן לזהות. הפעל את המערכת במקום חניה שבו ניתן לזהות את השינויים בכביש. ← עמ' 356</p>

■ [Rear Accessory Setting] (הגדרת אביזר אחורי)

אם הותקן אביזר, כגון וו גרירה, בחלקו האחורי של הרכב, ניתן להתאים את אורך חלקו האחורי כדי לסייע במניעת התנגשות בחפצים בחלקו האחורי של הרכב.

■ [Clear Registered Parking Space] מחיקת מקומות חניה רשומים

ניתן למחוק את מקומות החניה הרשומים לתפקוד הזיכרון. לא ניתן למחוק מידע על מקום חניה בעת ביצוע פעולת עזר או בעת רישום מידע על מקום חניה לתפקוד הזיכרון.

שינוי הגדרות יישום החניה מרחוק

■ צליל אזהרה של חיישן עזר חניה של לקסוס ON/OFF (הגדרת סמארטפון)

ניתן להפעיל/להפסיק את צלילי האזהרה של חיישן עזר החניה של לקסוס מיישום הטלפון החכם באמצעות יישום החניה מרחוק.

■ כוונון עוצמת צליל האזהרה של חיישן עזר חניה של לקסוס ((הגדרת סמארטפון)

ניתן לכוונן את עוצמת השמע של צלילי האזהרה של חיישן עזר החניה של לקסוס, מתוך יישום הטלפון החכם באמצעות יישום החניה מרחוק.

מידע

■ תנאי פעולה של תפקוד התצוגה

שלטים יוצגו כאשר התנאים הבאים מתקיימים:

● המערכת זיהתה שלט

● במצבים הבאים, שלט שמוצג עשוי להפסיק להיות מוצג:

● כאשר לא זוהה שלט חדש למרחק מסוים

● כאשר המערכת קובעת שהשלט אינו תקף יותר

● כאשר המערכת קובעת שהכביש בו נוסעים השתנה, כגון לאחר פנייה שמאלה או ימינה

■ תנאים שבהם התפקוד עשוי שלא לפעול או לזהות כתקין

● במצבים הבאים, מערכת RSA אינה פועלת כרגיל והיא עלולה שלא לזהות תמרורים, תצוגת סמל לא נכון וכד'. בכל אופן, אין בכך כדי להצביע על קיומה של תקלה.

● כאשר התמרור מלוכלך, דהוי, נוטה הצידה או מכופף.

● כאשר בשלט אלקטרוני יש ניגודיות ירודה.

● כל התמרור, או חלק ממנו, מוסתר על ידי עלים של עץ, עמוד וכד'.

● התמרור נראה רק למצלמה הקדמית לפרק זמן קצר בלבד.

● מתקבלת החלטה לא נכונה ביחס לזירת הנהיגה, (פניה, החלפת נתיב וכד').

● כאשר שלט נמצא מיד אחרי צומת כביש מהיר או בנתיב סמוך ממש לפני ההשתלבות

● מדבקות המוצמדות לחלקו האחורי של הרכב שנוסעים אחריו.

● תמרור הדומה לתמרור מתאים המזוהה על ידי המערכת.

● כאשר שלט הגבלת מהירות לכביש חזיתי נמצא בטווח הזיהוי של המצלמה הקדמית

● בעת נסיעה סביב כיכר.

RSA (עזר קריאת תמרורים)*

RSA (עזר קריאת תמרורים)

מערכת RSA מזהה תמרורים ספציפיים בכביש באמצעות המצלמה הקדמית ומערכת הניווט* (כאשר הנתונים זמינים) כדי לספק לנהג מידע באמצעות צג המידע הרב בתפקודי והצג העילי. אם המערכת קובעת שנוהגים ברכב מעל מגבלת המהירות, פעולות האסורות לביצוע, למשל, ביחס לתמרורים המזוהים, היא מזהירה את הנהג באמצעות תצוגת אזהרה וזמזם אזהרה או רטט של גלגל ההגה. * אם קיים

⚠ אזהרה

■ לפני השימוש במערכת RSA

אל תסמוך רק על מערכת RSA. RSA היא מערכת התומכת בנהג על ידי מתן מידע אך היא אינה מהווה תחליף למראה עיניו של הנהג ולערנותו. נהג בטוחה על ידי כך שתמיד תשים לב לכללי הנהיגה. נהיגה לא נכונה או רשלנית עלולה לגרום לתאונה בלתי צפויה.

■ מצבים שבהם אין להשתמש בתפקוד RSA

● מתי נדרש לנטרל את המערכת: ← עמ' 264

■ מצבים בהם המערכת עשויה לא לפעול כהלכה

● מצבים בהם המערכת עשויה לא לפעול כהלכה: ← עמ' 267

תצוגות במסך

כאשר המצלמה הקדמית מזהה תמרור או מידע של תמרור הזמין ממערכת הניווט*, התמרור יוצג בצג המידע הרב בתפקודי. * אם קיים
כאשר המצלמה הקדמית מזהה שלט, השלט יוצג על הצג.



● ניתן להציג שלטים מרובים.

● בהתאם למפרטי הרכב, מספר השלטים המוצגים עשוי להיות מוגבל.

סוגי תמרורים מזוהים

- ניתן להציג את סוגי השלטים הבאים. עם זאת, ייתכן שלא יוצגו תמרורים שאינם סטנדרטיים או כאלה שהוצגו לאחרונה.

◀ תמרורי מגבלת מהירות*

התחלת מגבלת מהירות/ התחלת תחום מהירות מרבית	
סיום מגבלת מהירות/סיום תחום מהירות מרבית	

- *: תמרור  מוצג כאשר שלט הגבלת מהירות או שלט מידע הגבלת מהירות מקושר זמין.

◀ מידע הקשור למגבלת מהירות*^{1,2}

כניסה לכביש מהיר	
יציאה מכביש מהיר	
כניסה לכביש מהיר	
יציאה מכביש מהיר	
תחילת שטח עירוני	
סיום שטח עירוני	
תחילת שטח עירוני	

מידע 

- כשהתמרור מיועד למשאיות וכד', הוא מזוהה.
- נוהגים ברכב במדינה בעלת הכוונת תנועה שונה.
- **התאמה אישית**
ניתן לשנות את ההגדרות של תפקוד ה-RSA באמצעות הגדרות התאמה אישית.

תפקוד הודעה

- במצבים הבאים, מערכת ה-RSA תפיק אזהרה כדי ליידע את הנהג. כאשר מהירות הרכב חורגת מסף התרעת המהירות של שלט הגבלת המהירות המוצג בצג המידע הרב תפקודי, תצוגת השלט תודגש ויישמע זמזם.

קיים סימן משלים* ²	
יציאה מכביש מהיר מימין* ³	
יציאה מכביש מהיר משמאל* ³	
זמן* ³	

סיום שטח עירוני	
התחלת אזור מגורים	
סיום אזור מגורים	

- 1*: מוצג בו זמנית עם מגבלת המהירות.
- 2*: תכנים לא מזוהים
- 3*: אם נורת איתות פניה אינה מופעלת בעת שינוי נתיב נסיעה, הסימן אינו מוצג.
- בהתאם למפרטי הרכב, ייתכן שיוצגו שלטים חופפים.

- 1*: מוצגת כאשר התמרור מזוהה אולם המידע על מגבלת המהירות לכביש לא זמינה ממערכת הניווט.
- 2*: לא מוצג כל מידע תמרור מוצג כאשר שלט הגבלת מהירות או שלט מידע הגבלת מהירות מקושר אינו זמין.

תמרורי איסור עקיפה

דוגמה לתצוגה כפולה	
--------------------	--

התחלת איסור העקיפה	
סיום איסור עקיפה	

תמרורי כביש אחרים

שינוי הגדרות תפקוד RSA

ניתן לשנות את ההגדרות הבאות של תפקוד ה-RSA באמצעות הגדרות התאמה אישית. ← עמ' 557

הכל מבוטל	
עצור	
אזהרה	

מגבלת מהירות עם סימון נוסף*¹

רטוב	
גשם	
קרר	

בקרת שיוט עם רדאר דינמי

בקרת שיוט עם רדאר דינמי

בקרת שיוט עם רדאר דינמי זו משתמשת ברדאר כדי לזהות נוכחות של כלי רכב מלפנים, קובעת את המרחק הנוכחי מרכב לרכב ופועלת כדי לשמור על מרחק מתאים מהרכב הקודם. ניתן להגדיר את המרחק הרצוי מרכב לרכב על ידי הפעלת מתג המרחק "vehicle to vehicle" (מרכב לרכב).

בכבישים מהירים השתמש במערכת בקרת שיוט עם רדאר דינמי.

אזהרה

לשימוש בטוח

- נהיגה בטיחותית היא בתחום אחריותו הבלעדית של הנהג. אל תסמוך רק על המערכת ונהג בבטיחות תוך שימת לב לסביבתך.
- בקרת השיוט בעלת רדאר דינמי מספקת סיוע נהיגה להפחתת העומס הפועל על הנהג. בכל אופן, מסופקות הגבלות שיש למערכת העזר.
 - קרא בעיון את ההוראות הבאות. אין להסתמך יתר על המידה על המערכת ולכן הקפד לנהוג תמיד בזהירות.
 - תנאים בהם המערכת עלולה שלא לפעול כתקנה: ← עמ' 375
 - הגדר את המהירות המתאימה, בתלות במגבלת המהירות, זרימת התנועה, תנאי הכביש, תנאי מזג האוויר וכד'. הנהג אחראי לבדיקת המהירות המוגדרת.
 - אפילו אם המערכת פועלת כתקנה, מצב הרכב הנוסע מלפנים כפי שהוא אותר על ידי המערכת עשוי להיות שונה מהמצב אותו רואה הנהג. לכן, על הנהג להישאר ערני כל הזמן ולהעריך את הסכנה של כל מצב ולנהוג בהתאם. הסתמכות רק על המערכת או הנחה שהמערכת תבטיח בטיחות תוך כדי נסיעה יכולה להוביל לתאונה העלולה להסתיים בפציעות חמורות ואף קטלניות.

⚠ אזהרה
<p>■ מצבים שאינם מתאימים לבקרת שיוט בעלת רדאר דינמי</p> <p>אין להשתמש בבקרת שיוט עם רדאר דינמי באף אחד מהמצבים הבאים. פעולה שכזאת עלולה לגרום לבקרת מהירות לא מתאימה וכתוצאה מכך מעורבות בתאונה העלולה להסתיים בפגיעה חמורה ואף קטלנית.</p> <ul style="list-style-type: none"> ● בכניסה לכבישים מהירים ואוטוסטרדות ● כאשר זמזם אזהרה התקרבות נשמע לעיתים קרובות ● מצבים בהם המערכת עשויה לא לפעול כהלכה: ← עמ' 267 ● מצבים שבהם לא ניתן לזהות את הנתיב: ← עמ' 264

⚠ אזהרה
<p>■ אמצעי זהירות למערכות עזר נהיגה</p> <p>הקפד על אמצעי הזהירות הבאים שכן ישנן מגבלות לסיוע הניתן על ידי המערכת. אי הקפדה על כך עשויה לגרום לתאונה שתוצאותיה עלולות להסתיים בפגיעות חמורות ואף קטלניות.</p> <ul style="list-style-type: none"> ● מסייעות לנהג למדוד את מרחק העקיבה <p>בקרת השיוט בעלת רדאר דינמי עם טווח מהירות מלא מיועדת רק לסייע לנהג לקבוע את המרחק בין רכבו לבין הרכב המסוים הנוסע לפניו. זהו אינו מנגנון המאפשר נהיגה רשלנית וללא תשומת לב ואין זו מערכת היכולה לסייע לנהג בתנאי ראות יורדים. עדיין חשוב שהנהג ישים לב היטב לנעשה סביב הרכב.</p> <ul style="list-style-type: none"> ● מסייעות לנהג לקבוע את מרחק העקיבה המתאים <p>בקרת השיוט בעלת רדאר דינמי קובעת האם מרחק העקיבה בין רכבו לבין רכב הנוסע מלפנים נמצא בטווח המוגדר. היא אינה מסוגלת לבצע כל סוג אחר של החלטות. לכן, הכרחי ביותר שהנהג ישמור על ערנות כדי לקבוע האם קיימת סכנה או לא בכל מצב נתון.</p> <ul style="list-style-type: none"> ● סיוע לנהג בהפעלת הרכב <p>לבקרת השיוט בעלת רדאר דינמי יש אפשרות מניעה מוגבלת של התנגשות עם רכב הנוסע מלפנים. לכן, אם קיימת סכנה כלשהי, על הנהג לקחת מיד שליטה ישירה על הרכב ולפעול בהתאם כדי להבטיח את בטיחותם של כל המעורבים.</p>

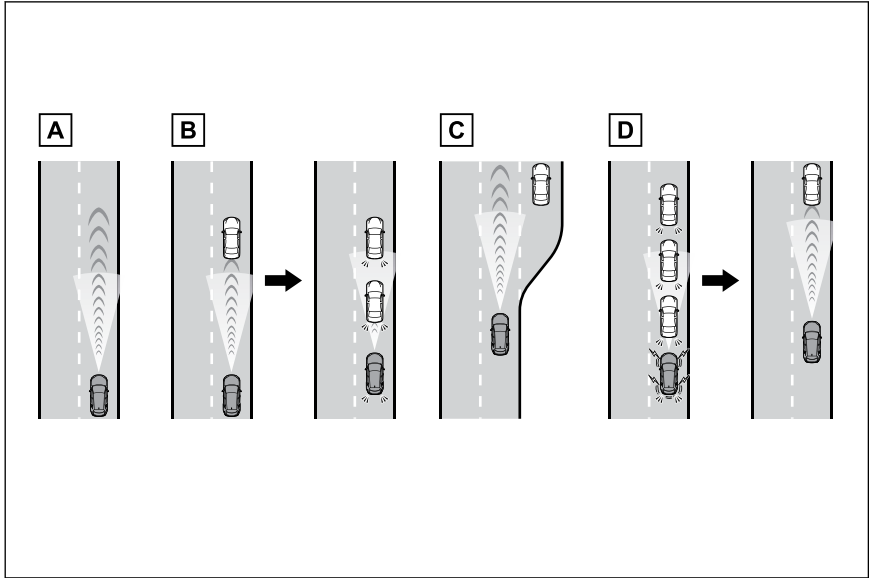

[A] דוגמה לשיוט במהירות קבועה

כאשר אין כלי רכב לפניך

הרכב נוסע במהירות שהוגדרה על ידי הנהג. את המרחק המבוקש בין כלי הרכב ניתן להגדיר גם על ידי הפעלת לחצן המרחק בין כלי הרכב.

[B] דוגמה של שיוט האטה ושיוט עקיבה:

כאשר מופיע מלפנים רכב הנוסע במהירות הנמוכה מזו המוגדרת

כאשר מאותר רכב הנוסע לפניך, באותו נתיב, המערכת מאיטה אוטומטית את רכבך. כאשר יש

צורך בהאטה רבה יותר של הרכב, המערכת מפעילה את הבלמים (במצב זה פנסי הבלמים

נדלקים). המערכת תגיב לשינויים במהירות הרכב הנוסע מלפנים במטרה לשמור על המרחק בין

כלי הרכב, כפי שזה הוגדר על ידי הנהג. אזהרת ההתקרבות מזהירה אותך כאשר המערכת אינה

יכולה להאט במידה מספקת כדי למנוע את התקרבות רכבך לרכב הנוסע לפניו.

[C] דוגמה של האצה

כאשר אין יותר רכבים מלפנים הנוסעים במהירות הנמוכה מזו המוגדרת.

המערכת מאיצה עד שמגיעים למהירות המוגדרת. המערכת חוזרת לשיוט במהירות קבועה.

[D] התחלת נסיעה:

כלי רכב ללא צג עילי: אם כלי רכב מלפנים עוצר, הרכב ייעצר גם הוא (עצירה מבוקרת). לאחר

תחילת הנסיעה של כלי הרכב הקודם, לחיצה על מתג [RES+] או לחיצה על דוושת ההאצה

תחדש את שיוט העקיבה (פעולת התחלת נסיעה). אם לא מבוצעת פעולת התחלת נסיעה,

העצירה המבוקרת תימשך.

כלי רכב עם צג עילי: אם כלי רכב מלפנים עוצר, הרכב גם ייעצר (עצירה מבוקרת). לאחר תחילת

הנסיעה של כלי הרכב הקודם, לחיצה על מתג [+] או לחיצה על דוושת ההאצה תחדש את שיוט

העקיבה (פעולת תחילת נסיעה). אם לא מבוצעת פעולת התחלת נסיעה, העצירה המבוקרת

תימשך.

מידע

■ תנאי הפעלה

- ידית ההילוכים במצב "D".
- ניתן להגדיר את המהירות הרצויה כאשר מהירות הרכב כ- 30 קמ"ש או יותר. (בכל אופן, כאשר מהירות הרכב מוגדרת תוך כדי נסיעה במהירות של מתחת לכ- 30 קמ"ש, המהירות המוגדרת תיקבע על כ- 30 קמ"ש).
- **האצה לאחר הגדרת המהירות הרכב**
ניתן להאיץ את הרכב על ידי הפעלת דוושת ההאצה. לאחר ההאצה, מאוחזרת המהירות המוגדרת. בכל אופן, כאשר בתצורה של שמירת מרחק בין כלי הרכב, מהירות הרכב עשויה לרדת אל מתחת למהירות המוגדרת על מנת לשמור על המרחק מהרכב הנוסע מלפנים.
- **כאשר הרכב עוצר בעקיבית שיוט**
● כלי רכב ללא צג עילי: לחיצה על מתג "RES +" כאשר הרכב מלפנים עוצר תחזיר את שיוט העקיבה אם הרכב מלפנים מחדש את נסיעתו בתוך 3 שניות לאחר לחיצת המתג.
● כלי רכב עם צג עילי: כאשר מתג [RES] נלחץ בזמן שהרכב נעצר על ידי בקרת המערכת, אם הרכב מלפנים יתחיל לנסוע תוך כ- 3 שניות, שיוט העקיבה יתחדש.
- אם הרכב מלפנים מתחיל בנסיעה בתוך 3 שניות לאחר ברכבך עצר, תאוחזר פעולת שיוט העקיבה.
- **ניתוק אוטומטי של תצורת בקרת המרחק בין כלי הרכב**
תצורת הבקרה של המרחק בין כלי הרכב מבוטלת אוטומטית במצבים הבאים:
● כאשר בקרת הבלימה או בקרת הגבלת ההספק של מערכת עזר הנהיגה פועלת (לדוגמה: מערכת קדם התנגשות, בקרת התנעה ונסיעה)
● בלם החניה מופעל.
● הרכב נעצר על ידי המערכת בעליה תלולה.

מידע

- המתוארים להלן מאותרים כאשר הרכב נעצר על ידי המערכת:
● הנהג אינו חוגר חגורת בטיחות.
● פותחים את דלת הנהג.
● הרכב נעצר למשך כ- 3 דקות
- מצבים שבהם חלק מתפקודי המערכת או כולם אינם יכולים לפעול:
← עמ' 267
- **הודעות אזהרה וזמזמים של מערכת בקרת שיוט עם רדאר דינמי**
לשימוש בטוח: ← עמ' 263
- **כלי רכב הנוסעים מלפנים, שהחיישן עשוי לא לזהות כראוי**
במצבים הבאים, בהתאם לתנאים, אם המערכת אינה יכולה לספק האטה מספקת או אם דרושה האצה, הפעל את דוושת הבלמים או את דוושת ההאצה.
מאחר והחיישן עשוי שלא להיות מסוגל לאתר נכונה סוגי רכב אלו, יתכן שאזהרת ההתקרבות (← עמ' 380) לא תופעל.
- כאשר רכב חוצה לפני רכבך או מחליף נתיבים הרחק ממך, לאט או מהיר במיוחד
- בעת החלפת נתיבים
- כאשר רכב מלפנים נוסע במהירות נמוכה
- כאשר כלי רכב נעצר באותו נתיב שבו רכבך נוסע
- כאשר אופנוע נוסע באותו נתיב של רכבך
- **תנאים שבהם המערכת עלולה שלא לפעול כראוי**
בתנאים הבאים, הפעל את דוושת הבלמים (או את דוושת ההאצה, תלוי במצב) על פי הצורך.
מאחר שהחיישן עשוי שלא לאתר נכונה כלי רכב, יתכן שהמערכת לא תפעל כראוי.
- כאשר כלי רכב מלפנים מבצע בלימת פתע
- בעת החלפת נתיב במהירויות נמוכות, כמו למשל בפקק תנועה

רכיבי מערכת

תצוגות מחוון

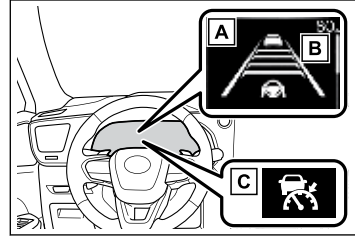

- [A] צג מידע רב תפקודי
- [B] מהירות מוגדרת
- [C] מחוונים/נורות ביקורת
- מתגי הפעלה**

כלי רכב ללא צג עילי

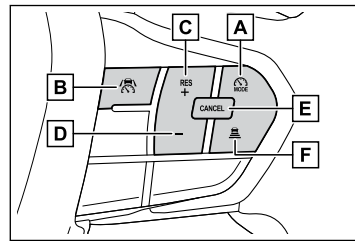

- [A] מתג מרחק בין כלי רכב
- [B] מתג עזר נהיגה
- [C] מתג + RES
- [D] מתג בקרת שיוט ראשי
- [E] מתג -
- [F] מתג ביטול (Cancel)

כלי רכב עם צג עילי

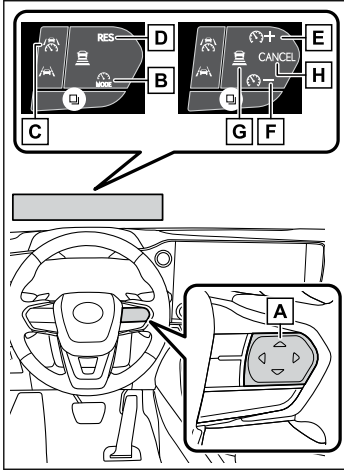

- [A] התפקוד של כל מתג משתנה בהתאם לתנאים ולהגדרות.
- כאשר נוגעים באחד המתגים, התפקוד של כל מתג מוצג בצג עילי. אם הצג העילי כבוי, ניתן להציג את התפקודים בצג המידע הרב תפקודי.
- [B] מתג בחירת תצורת עזר נהיגה
- [C] מתג עזר נהיגה
- [D] מתג RES
- [E] מתג -
- [F] מתג +
- [G] מתג מרחק בין כלי רכב
- [H] מתג ביטול (Cancel)

השימוש בבקרת שיוט עם רדאר דינמי

הגדרת מהירות הרכב

1 לחץ על מתג בחירת תצורת עזר נהיגה כדי לבחור בקרת שיוט עם רדאר דינמי.
נורת ביקורת בקרת השיוט בעלת רדאר נדלקת.

◀ כלי רכב ללא צג עילי

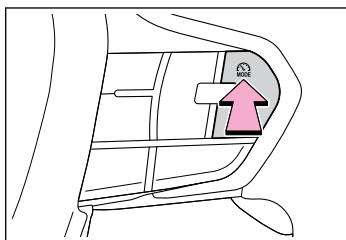

◀ כלי רכב עם צג עילי

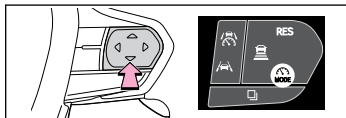

2 בעזרת דוושת ההאצה, האץ או האט למהירות הרכב הרצויה (כ-30 קמ"ש או יותר), ולחץ על מתג עזר הנהיגה כדי לקבוע את מהירות הרכב המוגדרת.

מהירות הרכב שנקבעה תוצג בצג המידע הרב תפקודי.
מהירות הרכב ברגע שחרור המתג הופכת למהירות הרכב המוגדרת.

◀ כלי רכב ללא צג עילי

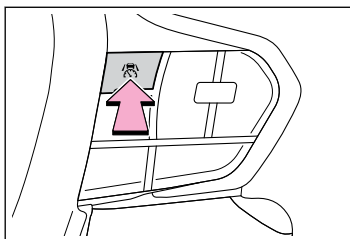

◀ כלי רכב עם צג עילי

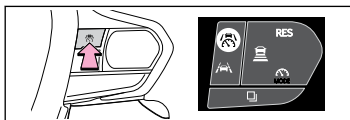

כוונון מהירות הרכב המוגדרת

■ כוונון מהירות רכב המוגדרת באמצעות המתגים

● כלי רכב ללא צג עילי: לשינוי מהירות הרכב המוגדרת, לחץ על מתג [RES+] או [-] עד שתוצג המהירות הרצויה. כלי רכב עם צג עילי: לחץ על מתג [+] או [-] עד שתוצג המהירות הרצויה.

◀ כלי רכב ללא צג עילי:

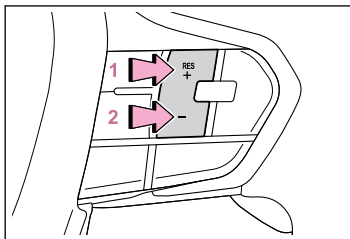

◀ כלי רכב עם צג עילי:

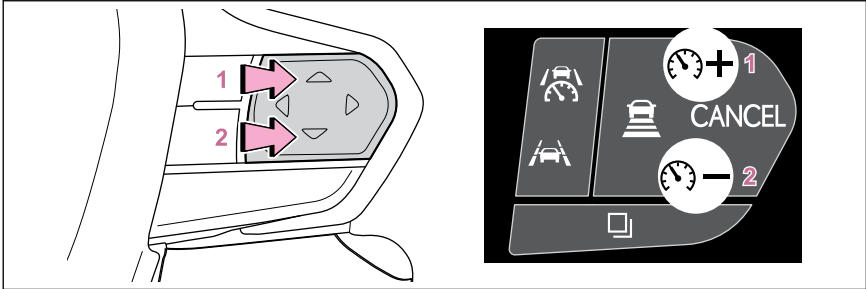

1 הגברת המהירות

2 האטת המהירות

כוונון לחיצה קצרה (IN DISPUTE) (במחלוקת): לחץ על המתג לחץ והחזק התאמה (IN DISPUTE): לחץ והחזק את המתג עד שתגיע למהירות הרכב המוגדרת הרצויה.

מהירות הרכב שנקבעה תגדל או תקטן באופן הבא:
 כונון לחיצה קצרה (IN DISPUTE): ב-1 קמ"ש או 1.6 קמ"ש בכל פעם שהמתג נלחץ לחץ והחזק כונון (IN DISPUTE): המהירות עולה או יורדת בצעדים של 5 קמ"ש או 8 קמ"ש ברציפות בזמן שהמתג לחוץ ומוחזק
 ניתן לשנות את שיעור התאמת מהירות הרכב שנקבעה באמצעות הגדרה אישית.

שינוי המרחק בין כלי הרכב

- בכל פעם שלוחצים על המתג, משתנה המרחק בין כלי הרכב בצורה הבאה:
אם מזוהה הרכב מלפנים, סימן הרכב מלפנים יוצג.

◀ **כלי רכב ללא צג עילי**

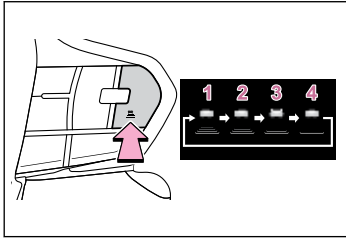

◀ **כלי רכב עם צג עילי**



מרחק משוער (מהירות הרכב: 100 קמ"ש)	מרחק בין כלי הרכב	מס' איור
כ- 60 מטר	ארוך	1
כ- 45 מטר	בינוני (ארוך)	2
כ- 30 מטר	בינוני (קצר)	3
כ- 25 מטר	קצר	4

המרחק בפועל בין כלי הרכב משתנה בהתאם למהירות הרכב. כמו כן, כאשר הרכב נעצר על ידי בקרת המערכת, הוא ייעצר במרחק מסוים מהרכב מלפנים, בהתאם למצב, ללא קשר להגדרה.

■ **הגדלת מהירות הרכב שנקבעה באמצעות דוושת ההאצה**

- 1 לחץ על דוושת ההאצה כדי להאיץ את הרכב למהירות הרכב הרצויה.
- 2 כלי רכב ללא צג עילי: לחץ על מתג [RES+]. כלי רכב עם צג עילי: לחץ על מתג [+].

ביטול/חידוש בקרת השיוט

- 1 לחץ על מתג הביטול או מתג עזר הנהיגה כדי לבטל את בקרת השיוט. בקרת השיוט תבוטל גם אם הלחיצה על דוושת הבלמים.
(כאשר הרכב נעצר על ידי בקרת מערכת, לחיצה על דוושת הבלמים לא תבטל את בקרת השיוט).

◀ **כלי רכב ללא צג עילי**

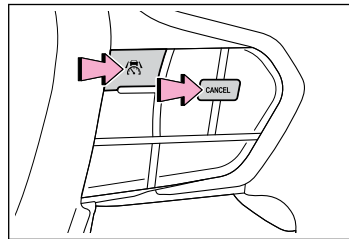

◀ **כלי רכב עם צג עילי**

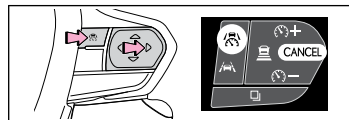

- 2 כלי רכב ללא צג עילי: לחץ על מתג [RES+]. כדי להמשיך בבקרת השיוט. כלי רכב עם צג עילי: לחץ על מתג [RES] כדי להמשיך בבקרת השיוט.

אזהרת התקרבות

במצבים בהם הרכב מתקרב לרכב מלפנים והמערכת אינה יכולה לספק האטה מספקת, כגון אם רכב חוצה לפני רכבך, תהבהב תצוגת אזהרה וישמע זמזם כדי להתריע לנהג.

לחץ על דוושת הבלמים כדי להבטיח מרחק מתאים בין כלי הרכב.

ייתכן ולא יופיעו אזהרות כאשר

במצבים הבאים, ייתכן שהאזהרה לא תפעל למרות שהמרחק בין כלי הרכב קצר.

- כאשר הרכב מלפנים נוסע באותה מהירות או מהר יותר מרכבך
- כאשר הרכב מלפנים נוסע במהירות נמוכה במיוחד
- מיד לאחר קביעת מהירות הרכב
- כאשר דוושת ההאצה לחוצה

תפקוד הפחתת מהירות בעקומה

כאשר מזהה עקומה, מהירות הרכב תפחת בהדרגה. כאשר העקומה מסתיימת, הפחתת המהירות של הרכב תסתיים.

על פי המצב, מהירות הרכב תחזור למהירות שנוקבעה.

במצבים שבהם יש צורך להפעיל את בקרת המרחק בין כלי רכב, כגון כאשר הרכב מלפנים חוצה ממול, תפקוד הפחתת המהירות בעקומה יתבטל.



מידע

■ במצבים הבאים, תפקוד הפחתת מהירות הפנייה עלול שלא לפעול

במצבים כדוגמת הבאים, תפקוד הפחתת מהירות הפנייה עלול שלא לפעול:

● נוהגים ברכב סביב פנייה מתונה

● כאשר דוושת ההאצה לחוצה

■ שינוי הגדרות תפקוד הפחתת המהירות בעקומה

ניתן לשנות הגדרות שונות של תפקוד הפחתת מהירות בעקומה, באמצעות הגדרות התאמה אישית. (← עמ' 557)

תפקוד מניעת עקיפה

אם רכב שזוהה בנתיב העקיפה נוסע לאט יותר, העקיפה תימנע.

תפקוד מניעת העקיפה לא יפעל אם נתיב העקיפה עמוס או אם כלי רכב נוסעים

במהירויות נמוכות. תפקוד זה אינו זמין עבור כלי רכב ללא DCM.

סיוע בשינוי נתיב

אם הינך נוהג במהירות של כ-80 קמ"ש או יותר ומבוצע שינוי נתיב לנתיב העקיפה, כאשר ידית איתות הפניה

מופעלת והנתיב מוחלף, הרכב יאיץ עד למהירות שנוקבעה כדי לסייע בעקיפה.

כלי רכב עם DCM: זיהוי המערכת לגבי איזה נתיב הוא נתיב העקיפה ונקבע על פי מידע המיקום ומצב הנסיעה של כלי הרכב מסביב.

ייתכן שהתמיכה בתפקוד שינוי נתיב ותפקוד מניעת עקיפה לא יפעלו אם קשה להשיג מידע על המיקום או אם יש כלי רכב בודדים מסביב.

כלי רכב ללא DCM: זיהוי המערכת לגבי איזה נתיב הוא נתיב העקיפה עשוי להתבסס אך ורק על מיקום גלגל ההגה ברכב (הגה שמאלי/הגה ימני).

אם הרכב נוסע במקום שבו נתיב העקיפה נמצא בצד הנגדי לזה שבו הרכב נמכר במקור, הרכב עשוי להאיץ כאשר ידית

איתות הפניה מופעלת הרחק מנתיב העקיפה. (לדוגמה, הרכב יוצר עבור תנועה

בצד ימין של הכביש, אך נוהגים בו בצד שמאל

■ **כאשר המהירות שנקבעה גבוהה מהמהירות המותרת שזוהתה**

לחץ והחזק את המתג [-].

◀ **כלי רכב ללא צג עילי**

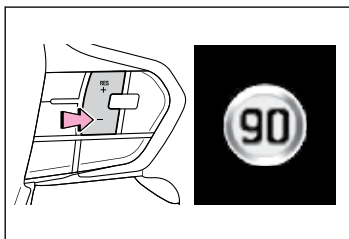

◀ **כלי רכב עם צג עילי**



■ **אישור/נטרול בקרת שיוט עם רדאר דינמי עם עזר תמרורי כביש**

את בקרת השיוט עם רדאר דינמי עם עזר תמרורי כביש ניתן להפעיל/להשבית באמצעות הגדרה אישית. (← עמ' 557)

מידע

■ **בקרת השיוט בעלת רדאר דינמי עם עזר תמרורי כביש עלולה שלא לפעול כתקנה.**

מאחר ומערכת בקרת השיוט עם רדאר דינמי ועזר תמרורי כביש עלולה שלא לפעול היטב בתנאים שבהם RSA עלולה שלא לפעול או לאתר נכונה (← עמ' 298), בעת השימוש בתפקוד זה, הקפד לבדוק את תמרוך מגבלת המהירות המוצג במצבים הבאים, יתכן ולא תשתנה המהירות המוגדרת למגבלת המהירות שזוהתה על ידי לחיצה והחזקת מתג [+].

- אם אין מידע על מגבלת מהירות
- כאשר מגבלת המהירות המזוהה זהה לזאת של המהירות המוגדרת
- כאשר מגבלת המהירות המזוהה מחוץ לטווח המהירות שבהם יכולה לפעול מערכת בקרת השיוט בעלת רדאר דינמי

של הכביש. הרכב עשוי להאיץ כאשר ידית איתות הפניה מופעלת לצד ימין).

אם הינך נוהג במהירות של כ-80 קמ"ש או יותר ומבוצע שינוי נתיב שבו נוסע רכב לאט יותר, כאשר ידית איתות הפניה מופעלת, הרכב יאט בהדרגה כדי לסייע בעקיפה.

בקרת שיוט עם רדאר דינמי עם עזר תמרורי כביש

כלי רכב ללא צג עילי: כאשר תפקוד ה-RSA מופעל ומערכת בקרת שיוט עם רדאר דינמי פועלת, אם זוהה תמרוך מגבלת מהירות, מגבלת המהירות שזוהתה תוצג עם חץ למעלה/מטה. ניתן להגביר/להפחית את המהירות שנקבעה למגבלת המהירות שזוהתה, על ידי לחיצה והחזקה של מתג [RES+] או מתג [-].

כלי רכב עם צג עילי: כאשר תפקוד RSA מופעל ומערכת בקרת שיוט עם רדאר דינמי פועלת, אם מזוהה שלט הגבלת מהירות, מגבלת המהירות שזוהתה במערכת תומכת נהיגה תוצג עם חץ למעלה/למטה. ניתן להגביר/להפחית את המהירות שנקבעה למגבלת המהירות שזוהתה על ידי לחיצה ממושכת על מתג [+].

■ **כאשר המהירות שנקבעה נמוכה מהמהירות המותרת שזוהתה**

◀ **כלי רכב ללא צג עילי**

לחץ והחזק את המתג [RES+].

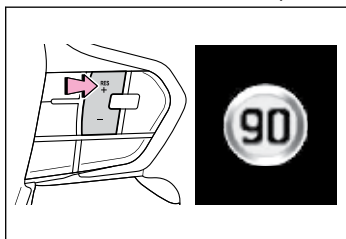

◀ **כלי רכב עם צג עילי**

לחץ והחזק את המתג [+].



רכיבי מערכת

תצוגת מחוון

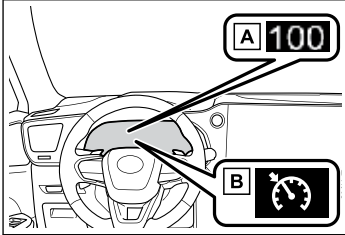

- [A] מהירות מוגדרת
- [B] נורת ביקורת בקרת שיוט
- **מתגי הפעלה**
- ◀ **כלי רכב ללא צג עילי:**

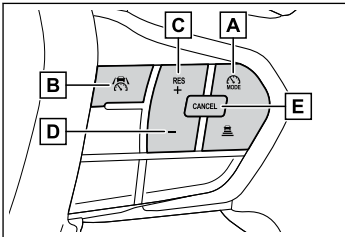

- [A] מתג בחירת תצורת עזר נהיגה
- [B] מתג עזר נהיגה
- [C] מתג RES
- [D] מתג [-]
- [E] מתג ביטול (Cancel)

בקרת שיוט

בקרת שיוט

ניתן לנהוג ברכב במהירות שנוקבעה, גם אם דוושית ההאצה אינה לחוצה. בכבישים מהירים השתמש במערכת בקרת שיוט עם רדאר דינמי

אזהרה

- **לשימוש בטוח**
- נהיגה בטיחותית היא בתחום אחריותו הבלעדית של הנהג. לכן, אל תסמוך רק על המערכת. הנהג הוא האחראי הבלעדי לשים לב לסביבת הרכב ולנהיגה בטוחה.
- הגדר את המהירות המתאימה, בתלות במגבלת המהירות, זרימת התנועה, תנאי הכביש, תנאי מזג האוויר וכד'. הנהג אחראי לאישור המהירות המוגדרת.
- **מצבים שאינם מתאימים לבקרת שיוט**
- אין להשתמש במערכת בקרת השיוט באף אחד מהמצבים הבאים. פעולה שכזאת עלולה לגרום לאובדן שליטה ברכב וכתוצאה מכך מעורבות בתאונה העלולה להסתיים בפציעה חמורה ואף קטלנית.
- בכבישים בעלי פניות חדות
- בכבישים מפותלים
- בכבישים חלקים, כמו למשל כאלו המכוסים בגשם, קרח או שלג
- במורדות תלולים בנסיעה לאורך ירידה ארוכה ותלולה, מהירות הרכב עלולה לחרוג מהמהירות המוגדרת.
- בנסיעה לאורך ירידה ארוכה ותלולה, מהירות הרכב עלולה לחרוג מהמהירות המוגדרת.
- מתי נדרש לנטרל את המערכת: ← עמ' 264

פעולת בקרת שיוט

הגדרת מהירות הרכב

- 1 לחץ על מתג בחירת תצורת עזר נהיגה כדי לבחור בקרת שיוט. נורת ביקורת בקרת השיוט נדלקת.

כלי רכב ללא צג עילי

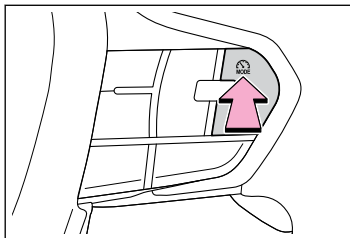

כלי רכב עם צג עילי

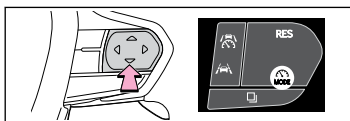

- 2 בעזרת דוושת ההאצה, האץ למהירות הרצויה (כ-30 קמ"ש או יותר), ולחץ על מתג עזר הנהיגה כדי לקבוע את מהירות הרכב המוגדרת.

מהירות הרכב ברגע שחרור המתג הופכת למהירות הרכב המוגדרת.

כלי רכב ללא צג עילי

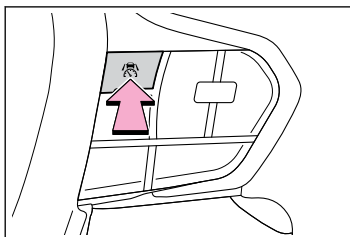

כלי רכב עם צג עילי



כלי רכב עם צג עילי:

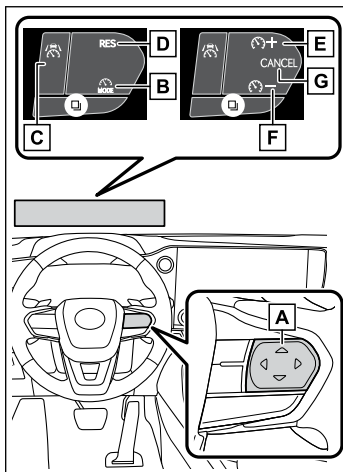

[A] התפקוד של כל מתג משתנה בהתאם לתנאים ולהגדרות.

כאשר נוגעים באחד המתגים, התפקוד של כל מתג מוצג בצג עילי. אם הצג העילי כבוי, ניתן להציג את התפקודים בצג המידע הרב תפקודי.

[B] מתג בחירת תצורת עזר נהיגה

[C] מתג עזר נהיגה

[D] מתג RES

[E] מתג [+]

[F] מתג [-]

[G] מתג ביטול (Cancel)

כוונון מהירות הרכב המוגדרת

■ כווןון מהירות רכב המוגדרת באמצעות המתגים

- כלי רכב ללא צג עילי: לשינוי מהירות הרכב המוגדרת, לחץ על מתג [RES+] או [-] עד שתוצג המהירות הרצויה. כלי רכב עם צג עילי: לחץ על מתג [+] או [-] עד שתוצג המהירות הרצויה.

◀ כלי רכב ללא צג עילי

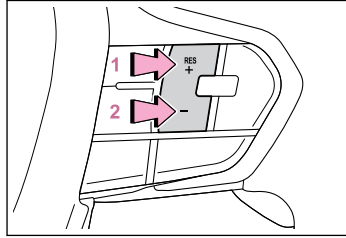

◀ כלי רכב עם צג עילי

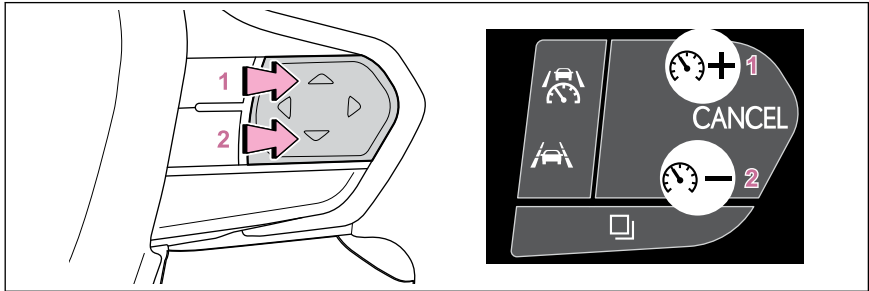

1 הגברת המהירות

2 האטת המהירות

מהירות הרכב שנקבעה תגדל או תקטן באופן הבא:
 כווןון עדין: בצעדים של 1 קמ"ש*¹ או 1.6 קמ"ש, עם כל לחיצה על המתג
 כווןון גס: מגביר ברציפות תוך כדי לחיצה והחזקה של המתג

- **ניתוק אוטומטי של בקרת השיוט**
מערכת בקרת השיוט תפסיק לשמור על מהירות הרכב בכל אחד מהמצבים הבאים.
- מהירות הרכב בפועל יורדת ביותר מ-16 קמ"ש מתחת למהירות המוגדרת של הרכב.
- מהירות הרכב בפועל מתחת ל-30 קמ"ש.
- כאשר בקרת הבלימה או בקרת הגבלת ההספק של מערכת עזר הנהיגה פועלת. (לדוגמה: PCS, בקרת התנעה ונסיעה)
- כאשר בלם החנייה הופעל
- מצבים שבהם חלק מתפקודי המערכת או כולם אינם יכולים לפעול: ← עמ' 267

■ **הגדלת מהירות הרכב שנקבעה באמצעות דוושת ההאצה**

- 1 לחץ על דוושת ההאצה כדי להאיץ את הרכב למהירות הרכב הרצויה.
- 2 כלי רכב ללא צג עילי: לחץ על מתג [RES+] . כלי רכב עם צג עילי: לחץ על מתג [+]

ביטול/חידוש בקרת השיוט

- 1 לחץ על מתג הביטול או מתג עזר הנהיגה כדי לבטל את בקרת השיוט. בקרת השיוט תבוטל גם עם לחיצה על דוושת הבלמים.

◀ **כלי רכב ללא צג עילי**

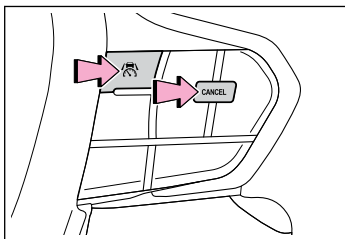

◀ **כלי רכב עם צג עילי**

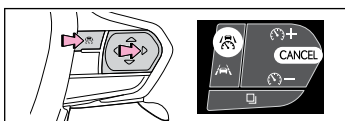

- 2 כלי רכב ללא צג עילי: לחץ על מתג [RES+] . כדי להמשיך בבקרת השיוט. כלי רכב ללא צג עילי: לחץ על מתג [ES+] כדי להמשיך בבקרת השיוט.

רכיבי מערכת

תצוגת מחוון

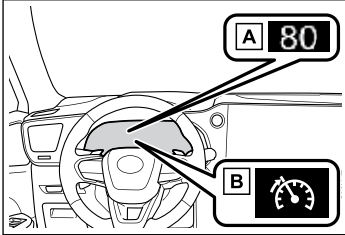

- [A] מהירות הרכב שנקבעה
 - [B] נורת ביקורת מגביל מהירות
- *: אם קיים

מתגים

כלי רכב ללא צג עילי

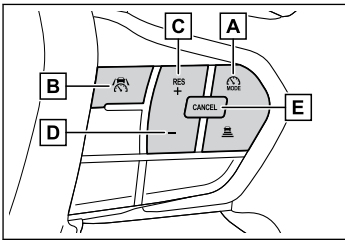

- [A] מתג בחירת תצורת עזר נהיגה
- [B] מתג עזר נהיגה
- [C] מתג [RES+]
- [D] מתג [-]
- [E] מתג ביטול (Cancel)

מגביל מהירות *

מגביל מהירות

ניתן להגדיר מהירות מרבית רצויה באמצעות מגביל המהירות. מגביל ממהירות הרכב לחרוג ממהירות הנסיעה המוגדרת.

אזהרה

- מצבים שבהם אין להשתמש בתפקוד מגביל המהירות
- מצבים בהם המערכת עשויה לא לפעול כהלכה: ← עמ' 267
- מתי נדרש לנטרל את המערכת: ← עמ' 264

מידע

- חריגה מהמהירות המוגדרת במצבים הבאים, אם מהירות הרכב חורגת מהמהירות המוגדרת, מהירות הרכב שנקבעה תהבהב:
 - כאשר דוושת ההאצה לחוצה עד הסוף
 - בעת נסיעה במורד
 - ביטול אוטומטי של מגביל המהירות
- מצבים שבהם חלק מתפקודי המערכת או כולם אינם יכולים לפעול: ← עמ' 267

*: אם קיים

השימוש במגביל המהירות

קביעת מהירות הרכב המרבית

- 1 לחץ על מתג בחירת תצורת תמיכה בנהיגה כדי לבחור את מגביל המהירות.
נורת הביקורת של מגביל המהירות תידלק בצבע לבן.

כלי רכב ללא צג עילי

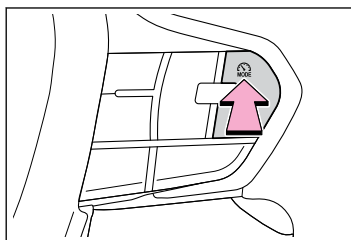

כלי רכב עם צג עילי

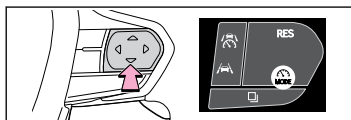

- 2 האץ או האט למהירות הרצויה, ולחץ על מתג עזר הנהיגה כדי לקבוע את מהירות הרכב המרבית.
נורת הביקורת של מגביל המהירות תשנה את צבעה מלבן לירוק.
מהירות הרכב שנקבעה תוצג בצג המידע הרב תפקודי בירוק. אם מהירות הרכב מוגדרת תוך כדי נסיעה מתחת ל-30 קמ"ש לערך, מהירות הרכב שנקבעה תוגדר לכ-30 קמ"ש. לחץ על מתג הביטול או מתג עזר הנהיגה כדי לבטל את בקרת השיוט.

כלי רכב עם צג עילי

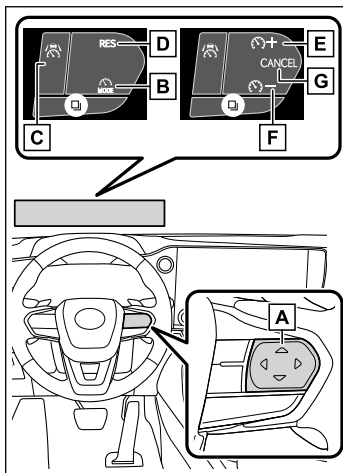

- [A] התפקוד של כל מתג משתנה בהתאם לתנאים ולהגדרות.
כאשר נוגעים באחד המתגים, התפקוד של כל מתג מוצג בצג עילי. אם הצג העילי כבוי, ניתן להציג את התפקודים בצג המידע הרב תפקודי.
- [B] מתג בחירת תצורת עזר נהיגה
- [C] מתג עזר נהיגה
- [D] מתג [RES]
- [E] מתג [+]
- [F] מתג [-]
- [G] מתג ביטול (Cancel)

כיוון לחיצה קצרה (IN DISPUTE): ב-1 קמ"ש או 1.6 קמ"ש בכל פעם שהמתג נלחץ לחץ והחזק כיוון (IN DISPUTE): המהירות עולה או יורדת בצעדים של 5 קמ"ש או 8 קמ"ש ברציפות בזמן שהמתג לחוץ ומוחזק ניתן לשנות את שיעור התאמת מהירות הרכב שנקבעה באמצעות הגדרה אישית.

ביטול/חידוש בקרת השיוט

1 לחץ על מתג הביטול או מתג עזר הנהיגה כדי לבטל את הבקרה.

כלי רכב ללא צג עילי

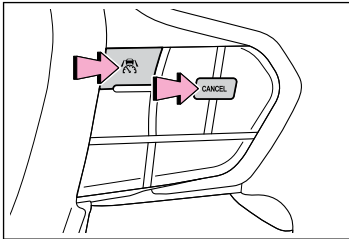

כלי רכב עם צג עילי

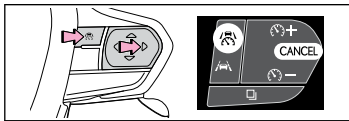

2 כלי רכב ללא צג עילי: לחץ על מתג [RES+]. כדי להמשיך בבקרת השיוט. כלי רכב ללא צג עילי: לחץ על מתג [ES+] כדי להמשיך בבקרת השיוט. כאשר הבקרה מבוטלת, נורת הביקורת של מגביל המהירות תשנה את צבעה מירוק ללבן.

כלי רכב ללא צג עילי

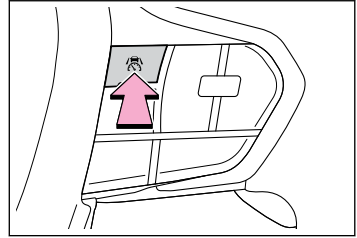

כלי רכב עם צג עילי

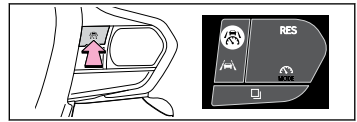

כיוון מהירות הרכב המוגדרת

כלי רכב ללא צג עילי: לשינוי מהירות הרכב המוגדרת, לחץ על מתג [RES+] או [-] עד שתוצג המהירות הרצויה. כלי רכב עם צג עילי: לחץ על מתג [+] או [-] עד שתוצג המהירות הרצויה.

כלי רכב ללא צג עילי

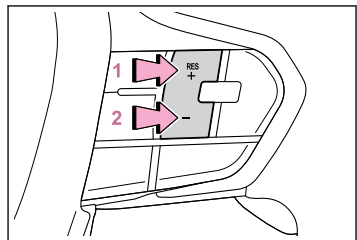

כלי רכב עם צג עילי

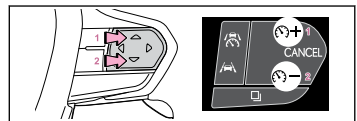

1 הגבר את מהירות הרכב שנקבעה

2 הפחת את מהירות הרכב שנקבעה

כיוון לחיצה קצרה (IN DISPUTE): לחץ על המתג לחץ והחזק התאמה (IN DISPUTE): לחץ והחזק את המתג עד שתגיע למהירות הרכב המוגדרת הרצויה.

מהירות הרכב שנקבעה תגדל או תקטן באופן

הבא:

■ כאשר מהירות הרכב שנקבעה גבוהה ממגבלת המהירות שזוהתה

לחץ והחזק את המתג [-].

◀ כלי רכב ללא צג עילי

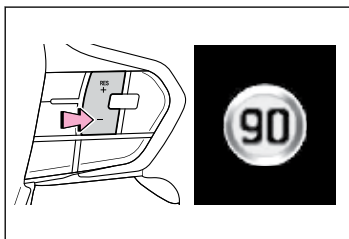

◀ כלי רכב עם צג עילי

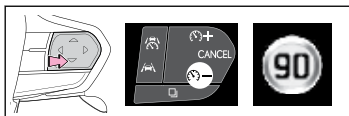

מידע

■ מגביל המהירות עם עזר תמרורי כביש עלול שלא לפעול כראוי כאשר

מכיוון שמגביל המהירות עם עזר תמרורי כביש עשוי שלא לפעול כראוי במצבים שבהם ה-RSA עשוי שלא לפעול או לא יכול לזהות תמרורים כראוי, בעת שימוש בתפקוד זה, הקפד לבדוק את מגבלת המהירות המותרת בפועל.

כלי רכב ללא צג עילי: במצבים הבאים, ייתכן שהמהירות שנקבעה לא תשתנה למגבלת המהירות שזוהתה, על ידי לחיצה והחזקת מתג [RES+] או מתג [-]:

כלי רכב עם צג עילי: במצבים הבאים, ייתכן שהמהירות שנקבעה לא תשתנה למגבלת המהירות שזוהתה, על ידי לחיצה והחזקת מתג [+]. או מתג [-]:

● כאשר מגבלת המהירות זהה למהירות שנקבעה

● כאשר מגבלת המהירות שזוהתה נמצאת מחוץ לטווח המהירות שבו מערכת מגביל המהירות יכולה להפעיל

מגביל מהירות עם עזר תמרורי כביש

כלי רכב לא צג עילי: כאשר תפקוד ה-RSA מופעל ומערכת מגביל המהירות פועלת, אם זוהה תמרוור מגבלת מהירות, מגבלת המהירות שזוהתה תוצג עם חץ מעלה/מטה. ניתן להגביר/להפחית את המהירות שנקבעה למגבלת המהירות שזוהתה, על ידי לחיצה והחזקה של מתג [RES+] או מתג [-].

כלי רכב ללא צג עילי: כאשר תפקוד ה-RSA מופעל ומערכת מגביל המהירות פועלת, אם זוהה תמרוור מגבלת מהירות, מגבלת המהירות שזוהתה תוצג עם חץ מעלה/מטה. ניתן להגביר/להפחית את המהירות שנקבעה למגבלת המהירות שזוהתה, על ידי לחיצה והחזקה של מתג [RES+] או מתג [-].

■ כאשר מהירות הרכב שנקבעה נמוכה ממגבלת המהירות שזוהתה

◀ כלי רכב ללא צג עילי

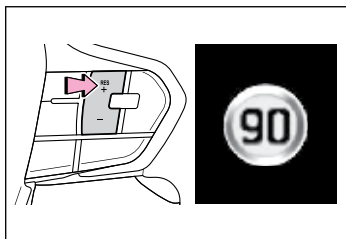

לחץ והחזק את המתג [RES+].

◀ כלי רכב עם צג עילי

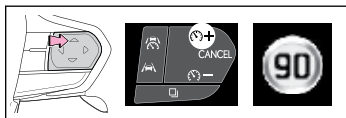

לחץ והחזק את המתג [+].

מערכת עצירת נסיעה בחירום

מערכת עצירת נסיעה בחירום

מערכת עצירת הנהיגה בחירום היא מערכת המאטיה ועוצרת אוטומטית את הרכב בתוך נתיב הנסיעה שלו, אם הנהג אינו יכול להמשיך ולנהוג ברכב, כגון אם הוא טובל ממצב חירום רפואי וכד'.
במהלך פעולת הבקרה (Lane Tracing LTA Assist), אם המערכת אינה מזהה פעולות נהיגה, כגון אם הנהג אינו אוזח בגלגל ההגה, והיא קובעת שהנהג אינו מגיב, הרכב יואט וייעצר בנתיב הנסיעה הנוכחי שלו, כדי לעזור במניעת התנגשות או בהפחתת את ההשפעה של התנגשות.

אזהרה

- לשימוש בטוח
- נהיגה בטוחה היא באחריותו הבלעדית של הנהג. שים לב היטב לתנאי הסביבה על מנת להבטיח נהיגה בטוחה. מערכת עצירת הנהיגה בחירום נועדה לספק תמיכה במצב חירום שבו קשה לנהג להמשיך בנסיעה, כמו למשל במקרה חירום רפואי. המערכת לא נועדה לתמוך בנהיגה במצב של נמונם או במצב בריאות גופנית לקויה, או נהיגה תוך הסחת הדעת.
- למרות שמערכת עצירת הנהיגה בחירום נועדה להאט את הרכב בתוך נתיב הנסיעה שלו כדי לסייע בהימנעות או בהפחתת השפעתה של התנגשות, אם המערכת קובעת שקשה לנהג להמשיך בנסיעה, יעילותה עשויה להשתנות בהתאם לתנאים השונים. לכן, ייתכן שהיא לא תמיד תוכל להשיג את אותה רמת ביצועים. כמו כן, אם תנאי ההפעלה לא מתקיימים, תפקודו לא יפעל.
- לאחר הפעלת מערכת עצירת הנהיגה בחירום, אם הנהיגה מתאפשרת שוב, התחל מיד בנסיעה שוב או, במידת הצורך, החנה את הרכב בשולי הכביש והצב משולש אזהרה ופנס חירום כדי להזהיר נהגים אחרים מרכבך שעצר.

אזהרה

- לאחר הפעלת מערכת זו, על הנוסעים לטפל בנהג לפי הצורך ולנקוט באמצעים מתאימים למניעת סכנות, כגון מעבר למקום בו ניתן להבטיח בטיחות, כגון שולי הכביש או מאחורי מעקה בטיחות.
- מערכת זו מזהה את מצב הנהג באמצעות תפעול גלגל ההגה. מערכת זו עשויה לפעול אם הנהג מודע אך אינו מפעיל את הרכב בכוונה וברציפות. כמו כן, ייתכן שהמערכת לא תפעל אם היא לא תוכל לקבוע שהנהג אינו מגיב, למשל אם הוא נשען על גלגל ההגה.

תקציר המערכת

הפעלת מערכת זו מופרדת ל-4 מצבי בקרה. דרך מצב שליטה "warning phase 1" (שלב התראה 1) - "warning phase 2" (שלב התראה 2), המערכת קובעת אם הנהג מודע ומגיב תוך כדי הפקת אזהרה ושליטה במהירות הרכב. אם המערכת קובעת שהנהג אינו מגיב, היא תפעל במצב בקרה "שלב האטה ועצירה" ו"שלב עצירה והחזקה" ותאט ותעצור את הרכב. לאחר מכן, היא תפעל ברציפות במצב "שלב עצירה והחזקה".

מידע

- תנאי הפעלה
- המערכת פועלת כאשר כל התנאים הבאים מתקיימים.
- כאשר מערכת LTA פועלת
- כאשר מהירות הרכב היא כ-30 קמ"ש או יותר

שלב התראה 2

לאחר כניסה לשלב התראה 2, ישמע זמזם במרווחים קצרים ותוצג הודעה להתראה לנהג, והרכב יאט באיטיות לכ- 50 קמ"ש. אם פעולות נהיגה, כמו אחיזה בגלגל ההגה, אינן מבוצעות תוך פרק זמן מסוים, המערכת תקבע שהנהג אינו מגיב ותיכנס לשלב האטה ועצירה. מערכת השמע תושתק עד שהנהג יגיב. כאשר הרכב מאט, אורות הבלמים עשויים לדלוק, בהתאם לתנאי הדרך וכד'. לאחר שהרכב האט במרחק מסוים, יהבהבו אורות איתות החירום (אורות מצוקה).

שלב האטה ועצירה

לאחר שהנהג נקבע כלא מגיב, ישמע זמזם ברציפות ותוצג הודעת התראה לנהג, והרכב יאט בהדרגה וייעצר. בזמן שהרכב מאט, אורות איתות החירום (אורות המצוקה) יהבהבו כדי להזהיר את שאר הנהגים ממצב החירום.

שלב עצירה והחזקה

לאחר עצירת הרכב, בלם החניה יופעל אוטומטית. לאחר הכניסה לשלב העצירה וההחזקה, הזמזם ימשיך להישמע ברציפות, אורות איתות החירום (אורות המצוקה) יהבהבו כדי להזהיר נהגים אחרים מפני מצב החירום, ונעילת הדלתות תשתחרר.

מידע

■ תנאי ביטול הפעולה

- במצבים כגון הבאים, פעולת המערכת תבוטל:
 - כאשר בקרת LTA בוטלה (מתג LTA נלחץ וכד')
 - כאשר בקרת השיוט עם רדאר דינמי בוטלה
 - כאשר זוהו פעולות של הנהג (גלגל ההגה מוחזק, דוושת הבלמים, דוושת ההאצה, בלם החניה, מתג אורות החירום או ידית איתות הפניה, מופעלים)
 - כאשר מתג העזר לנהיגה נלחץ בזמן שלב העצירה וההחזקה
 - כאשר מתג POWER הועבר ממצב ON למצב OFF
 - מצבים שבהם חלק מתפקודי המערכת או כולם אינם יכולים לפעול:

← עמ' 268

■ בקרת LTA כאשר הפעולה מבוטלת

כאשר פעולת מערכת עצירת הנהיגה בחירום מבוטלת, ייתכן שגם בקרת LTA תבוטל.

שלב התראה 1

אם פעולות נהיגה אינן מזהות לאחר הפעלת התראה על היעדר ידיים על גלגל ההגה, ישמע זמזם לסירוגין ותוצג הודעה כדי להזהיר את הנהג, והמערכת תקבע אם הנהג מגיב או לא. אם פעולות נהיגה, כגון אחיזה בגלגל ההגה, אינן מבוצעות תוך פרק זמן מסוים, המערכת תיכנס לשלב התראה 2.

בקרת ריסון מזינוק פתאומי

בקרת ריסון מזינוק פתאומי (בקרת Drive-Start [DSC])

כאשר הפעולה החריגה הבאה מבוצעת עם דוושת ההאצה לחוצה, ייתכן שתפוקת המערכת ההיברידית תוגבל.

- כאשר ידית הילוכים מועברת למצב R*.
- כאשר ידית הילוכים מועברת ממצב P או R, למצב נסיעה לפנים, כגון D*.

כאשר המערכת פועלת, מופיעה הודעה בצג המידע הרב תפקודי. קרא את ההודעה ופעל על פי ההוראות. נורת אזהרה נדלקת כאשר המערכת פועלת.

מידע

■ בקרת Drive-Start (DSC)

כאשר תפקוד TRC מופסק, גם בקרת הריסון מזינוק פתאומי אינה פועלת. אם הרכב מתקשה להיחלץ מבזבז או משלג טרי עקב הפעלת בקרת ריסון מזינוק פתאומי, נטרל את תפקוד TRC, כך שכלי הרכב יוכל להיחלץ מהבזבז או משלג טרי. כמו כן, בקרת ריסון התחלת נסיעה פתאומית לא תפעל בתנאים הבאים: ● תצורת TRAIL מופעלת

— קישורים —

מערכת עזר נהיגה (עמ' 269)
 * : בהתאם למצב, יתכן שלא ניתן יהיה לשנות את מצב ידית ההילוכים.

גבלת ניטרול המערכת ההיברידית כאשר דוושת ההאצה ודוושת הבלמים לחוצות בו זמנית

מטרת מערכת עקיפת הבלמים

אם דוושת ההאצה ודוושת הבלמים נלחצות בו-זמנית, מערכת עקיפת הבלמים עשויה לפעול ולהגביל את תפוקת המערכת ההיברידית. הודעת אזהרה מוצגת בצג המידע הרב תפקודי בזמן שהמערכת פועלת.

⚠ אזהרה

כדי למנוע לחיצה על הדוושה הלא נכונה, עליך להכיר את המיקום של דוושת הבלמים ודוושת ההאצה לפני נסיעה ברכב. אם דוושת ההאצה נתפסת בטעות כדוושת הבלמים ונלחצת, הרכב עלול להתחיל לנסוע בפתאומיות.

⚠ שיים לב

בזמן נהיגה, אל תלחץ בו זמנית על דוושת ההאצה ועל דוושת הבלמים, שכן הדבר עלול להגביל את הספק המערכת ההיברידית.

מידע

■ החלפת חגורת הבטיחות לאחר הפעלה של קדם מותחן החגורה

אם הרכב מעורב בתאונה מרובת חבטות, קדם המותחן יפעל עבור החבטה הראשונה ואולם לא יפעל עבור החבטה השנייה, וכל חבטה לאחר מכן.

■ בקרת קדם מותחן חגורת בטיחות מקושר ל-PCS (כלי רכב בעלי מערכת בטיחות פלוס של לקסוס)

אם מערכת PCS (מערכת קדם התנגשות) קובעת שיש אפשרות גבוהה לתאונה, קדם מותחני חגורות הבטיחות יוכנו לפעולה.

צמצום הפגיעה בנוסעים בעת התנגשות

קדם מותחני חגורות הבטיחות

קדם מותחני חגורות הבטיחות מסייעים לחגורת הבטיחות להדק במהירות את הנוסע למושב על ידי גלילת חגורת הבטיחות בזמן שהרכב מעורב בסוגים מסוימים של תאונות חזיתיות או צידיות חמורות.

קדם מותחני חגורות הבטיחות עשויים שלא לפעול במקרה של תאונות חזיתיות קלות, תאונות צידיות קלות, תאונות מאחור או התהפכות הרכב.

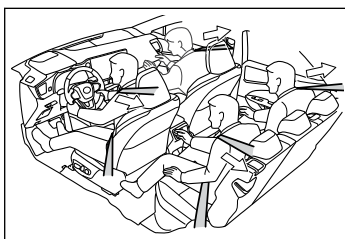

⚠ אזהרה

■ מותחני חגורות הבטיחות

אם הופעל קדם המותחן, נדלקת נורת האזהרה SRS. במקרה זה, לא ניתן להשתמש שוב בחגורת הבטיחות וחובה להחליפה במוסך מורשה, מומלץ בסוכנות משנה לקסוס.

אי הקפדה על כך עלולה לגרום לפגיעה חמורה ואף קטלנית.

כריות אוויר SRS

כריות האוויר SRS מתנפחות כאשר הרכב נחשף לסוגים מסוימים של חבטות חזקות העלולות לגרום לפציעה חמורה. אלו פועלות יחד עם חגורות הבטיחות במטרה לסייע בהפחתת הסכנה של מוות או פציעות חמורות.

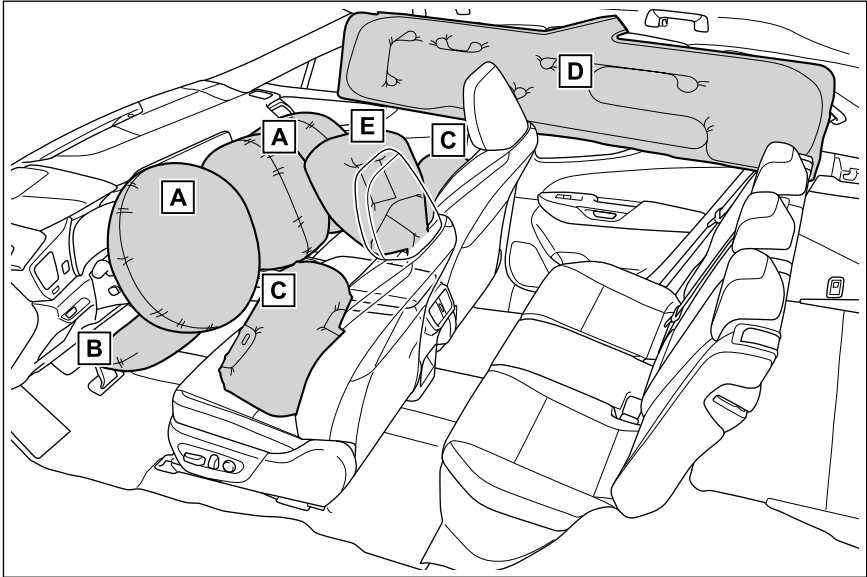

- [A] כרית אוויר SRS של הנהג/הנוסע הקדמי יכולות לסייע בהגנה על הראש ובית החזה של הנהג והנוסע הקדמי מפני פגיעה ברכיבים פנימיים בתוך הרכב
- [B] כרית אוויר SRS לברכיים יכולה לסייע בהגנה על ברכי הנהג.
- [C] כריות אוויר צדיות
 - יכולות לסייע בהגנה על כלוב הצלעות של נוסעי המושבים הקדמיים
- [D] כריות אוויר SRS מסוג וילון יכולות לסייע בהגנה על כלוב הצלעות של נוסעי המושבים הקדמיים והאחוריים
- [E] כריות אוויר אמצע קדמיות יכולות לסייע בהגנה בעיקר על ראשיהם של נוסעי המושבים הקדמיים הרכיבים העיקריים של מערכת כריות האוויר מוצגים לעיל. מערכת כריות האוויר מבוקרת על ידי מכלל חיישן כריות האוויר. עם התנפחות כריות האוויר, תגובה כימית הנוצרת ביחידות הניפוח ממלאת במהירות את כריות האוויר בגז בלתי רעיל, שנועד לבלום ולשכך את תנועתם של הנוסעים.

מידע

- כריות האוויר הקדמיות SRS יתנפחו כאשר
- כריות האוויר יתנפחו במקרה של חבטה העולה על רמת הסף המוגדרת (רמת כוח המקבילה להתנגשות חזיתית במהירות של 30 – 20 קמ"ש עם קיר קבוע שאינו זז או מתעוות).
- כריות אוויר SRS קדמיות
- כריות אוויר SRS לברכיים
- מהירות סף בה יתנפחו כריות האוויר תהיה גבוהה משמעותית בתנאים הבאים:
 - אם הרכב פוגע בחפץ, כדוגמת רכב חונה או עמוד תמרור, היכול לנוע או להתעוות
 - אם הרכב מעורב בהתנגשות תחתית, כדוגמת התנגשות שבה חלקו הקדמי של הרכב "חודר אל מתחת" למשטח אחורי של משאית
- בתלות בסוג ההתנגשות, יתכן שרק אלו יתנפחו:
 - מותחני חגורות בטיחות.
 - כריות האוויר SRS למושב הנוסע הקדמי לא יתנפחו אם אין נוסע במושב הנוסע הקדמי. עם זאת, כריות האוויר SRS למושב הנוסע הקדמי עשויות להתנפח, גם אם המושב אינו תפוס, אך מניחים מטען על המושב.
 - במקרה של התנגשות חזיתית חמורה, כריות האוויר SRS מסוג וילון, השמאלית והימנית עשויות אף הן להתנפח.
- כריות האוויר SRS מתנפחות בפגיעה צדדית כאשר
- כריות האוויר SRS הבאות יתנפחו במקרה של חבטה העולה על רמת הסף שנקבעה (רמת כוח המקבילה לכוח התנגשות הנוצר על ידי רכב במשקל של כ- 1500 ק"ג המתנגש בתא הנוסעים בכיוון ניצב לרכב במהירות של כ- 30 – 20 קמ"ש):
 - כריות אוויר צדיות SRS
 - כריות אוויר מסוג וילון SRS
 - כריות אוויר קדמיות אמצעיות SRS

מידע

- אם מופעלות (מתנפחות) כריות האוויר שפשופים קלים, כוויות, חבלות קלות וכד' עלולים להיגרם מכריות האוויר בגלל מהירות ההתנפחות המאוד גבוהה והגזים החמים.
 - יישמע רעש חזק ותתפזר אבקה לבנה.
 - חלקים ממכלל כריות האוויר (טבור לגל ההגה, כיסוי כרית האוויר ויחידת הניפוח) כמו גם חלקים מסביב לכריות האוויר עלולים להיות חמים למספר דקות. גם כרית האוויר עצמה עשויה להיות חמה.
 - השמשה הקדמית עלולה להיסדק.
 - המערכת ההיברידית תפסיק לפעול ותיקטע אספקת הדלק למנוע.
 - כל הדלתות ישתחררו מנעילתן.
 - הבלמים ופנסי הבלמים יפוקחו אוטומטית.
 - התאורה הפנימית תכבה אוטומטית.
 - תאורת החירום תידלק אוטומטית.
 - אספקת הדלק למנוע תיפסק.
 - כלי רכב עם eCall: אם מתרחש אחד מהמצבים הבאים, המערכת מתוכנת לבצע שיחת חירום* למוקד בקרה eCall תוך ציון מיקום הרכב (ללא צורך בלחיצה על לחצן "SOS") ונציג המוקד ינסה לשוחח עם הנוסעים על מנת לבדוק את מידת החירום והסיוע הנדרש. אם נוסע אינו מסוגל לתקשר, הנציג מטפל בשיחה ומסייע בהוצאתם של כוחות ההצלה למקום התאונה.
 - התנפחה כרית אוויר SRS.
 - הופעל מותחן חגורת בטיחות.
 - הרכב מעורב בתאונה אחורית חמורה.

מידע

● במקרה של התנגשות צדית, ללא קשר לצד שנפגע, כריות האוויר SRS מסוג וילון משמאל ומימין יתנפחו.

■ כריות האוויר SRS מתנפחות בפגיעה תחתית כאשר

● כריות האוויר הבאות עלולות להתנפח אם חלקו התחתון של הרכב מתנגש בחפץ קשיח:

- כריות אוויר קדמיות SRS
- כרית אוויר לברכיים SRS
- כריות אוויר צדיות SRS
- כריות אוויר מסוג וילון SRS

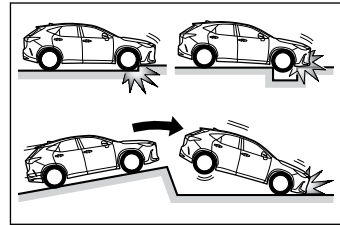

■ כריות האוויר הצדיות SRS לא יתנפחו כאשר

● כריות האוויר SRS הבאות לא יתנפחו בדרך כלל בהתנגשויות צדית או אחוריות, התהפכות הרכב או התנגשויות חזיתיות במהירות נמוכה. עם זאת, אם התנגשות כזו גורמת להאטה פתאומית מספקת, כריות האוויר SRS עשויות להתנפח.

- כריות אוויר קדמיות SRS
- כרית אוויר לברכיים SRS

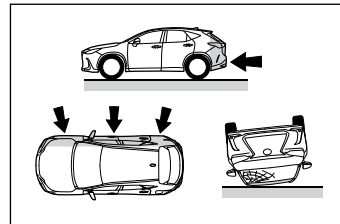

מידע

● כריות האוויר SRS הבאות עשויות שלא להתנפח אם הרכב מתנגש בזווית מסוימת או בהתנגשות צדית שבה נפגע אזור של הרכב שאינו תא הנוסעים:

- כריות אוויר צדיות SRS
- כריות אוויר מסוג וילון SRS
- כריות אוויר קדמיות אמצעיות SRS

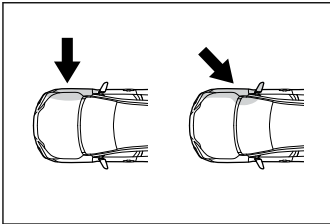

● כריות האוויר SRS הבאות לא יתנפחו בדרך כלל בהתנגשויות צדית או אחוריות, התהפכות הרכב או התנגשויות חזיתיות במהירות נמוכה:

- כריות אוויר צדיות SRS
- כריות אוויר קדמיות אמצעיות SRS

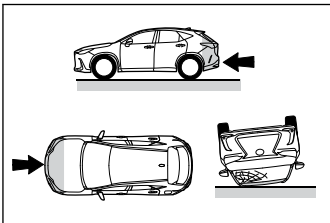

● כריות האוויר SRS הבאות לא יתנפחו בדרך כלל בהתנגשויות אחוריות, התהפכות הרכב או התנגשויות חזיתיות במהירות נמוכה:

- כריות אוויר מסוג וילון SRS

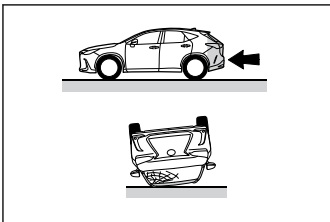

מידע

- כיסוי הטבור של גלגל ההגה או הכיסוי של כרית האוויר בצד הנוסע הקדמי, או החלק התחתון של לוח המכשירים שרוט, סדוק או פגום בכל דרך אחרת.
- כאשר משטח אחד המושבים עם כרית אוויר צדית SRS וכרית אוויר אמצעית קדמית SRS שרוט, סדוק או פגום.
- החלק של הקורות הקדמיות, הקורות האחוריות או דיפון קורת הגג הצידיים המכילים בתוכם את כריות הוילון שרוט, סדוק או פגום בכל דרך אחרת.

מידע

מתי להתקשר למוסך מורשה, מומלץ לסוכנות משנה לקסוס

במקרים הבאים, הרכב מצריך בדיקה ו/או תיקון. פנה בהקדם האפשרי למוסך מורשה, מומלץ לסוכנות משנה לקסוס.

- לא התנפחה אף אחת מכריות האוויר.
- כאשר חלקו הקדמי של הרכב נפגע או התעוות, או שהיה מעורב בתאונה שלא הייתה חזקה מספיק לגרום להתנפחות כריות האוויר SRS הבאות:

- כריות אוויר קדמיות SRS
- כרית אוויר לברכיים SRS

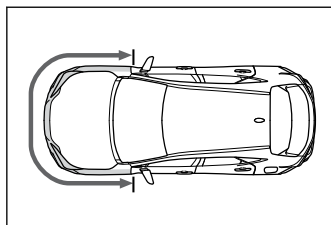

- כאשר אחת הדלתות או האזור שמסביב לה ניזוק, התעוות או שנעשה בה חור, או היה מעורב בהתנגשות שלא הייתה חמורה מספיק כדי לגרום לאחת מכריות האוויר SRS הבאות להתנפח:

- כריות אוויר צדיות SRS
- כריות אוויר מסוג ווילון SRS
- כריות אוויר קדמיות אמצעיות SRS

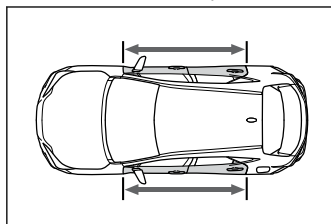

אזהרה ⚠️

● כרית האוויר הקדמית של הנוסע הקדמי מתנפחת גם כן בכוח משמעותי ויכולה לגרום לפגיעה חמורה ואף קטלנית אם הנוסע הקדמי יושב קרוב מדי לכרית האוויר. על הנוסע הקדמי לשבת רחוק ככל האפשר מכרית האוויר, עם משענת גב מושב מכווננת היטב, כלומר, עליו לשבת זקוף.

● תינוקות או ילדים שאינם חגורים כהלכה עלולים להיפצע בצורה חמורה ואף קטלנית כתוצאה מהתנפחותן של כריות האוויר. תינוק או ילד הקטנים מכדי להשתמש בחגורת בטיחות כהלכה, יש להבטיח באמצעות מושב בטיחות לילד. חברת לקסוס ממליצה מאד שכל התינוקות והילדים ישבו במושבים האחוריים של הרכב, כשהם מאובטחים כהלכה. המושבים האחוריים הם הבטוחים ביותר לתינוקות וילדים. אל תשב על קצה המושב ואל תישען נגד לוח המכשירים.

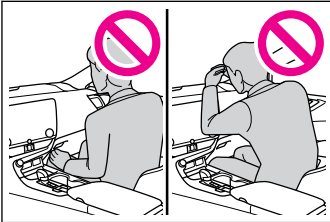

● אל תאפשר לילד לעמוד מול כרית אוויר קדמית בצד הנוסע הקדמי או לשבת על ברכיו על מושב הנוסע הקדמי.

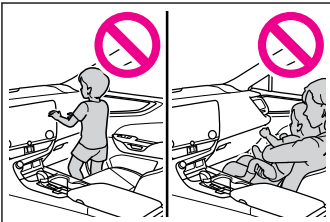

● אסור על נוסעים במושבים הקדמיים להחזיק על ברכיהם חפצים כלשהם.

אזהרה ⚠️

■ אמצעי זהירות לכריות אוויר

הקפד על אמצעי הזהירות הבאים בכל הקשור לכריות האוויר SRS. אי הקפדה על כך עלולה לגרום לפגיעה חמורה ואף קטלנית.

● על הנהג וכל הנוסעים ברכב חלה חובת חגירה של חגורות הבטיחות.

כריות האוויר הם אמצעי משלים שיש להשתמש בו יחד עם חגורות הבטיחות.

● כרית האוויר SRS של הנהג מתנפחת בכוח משמעותי ועלולה לגרום לפציעות חמורות או קטלניות, במיוחד אם הנהג יושב קרוב מדי לכרית האוויר.

מאחר ואזור הסכנה מכרית האוויר של הנהג היא במרחק של 75 - 50 מ"מ הראשונים של ההתנפחות, אם תמקם את עצמך במרחק של 250 מ"מ מכרית האוויר תבטיח לך מרווח ביטחון סביר. מרחק זה נמדד ממרכז גלגל ההגה ועד לעצם בית החזה (מפתח הלב). אם אתה יושב במרחק הקצר מ-250 מ"מ, ביכולתך לשנות את תנוחת הנהיגה במספר דרכים:

• הזז את מושבך אחורנית ככל האפשר תוך הקפדה על כך שאתה עדיין מגיע בנוחות לדוושות.

• הטיה מועטה לאחור של משענת גב המושב. למרות השינויים בעיצובי הרכב, נהגים רבים יכולים להגיע

למרחק של 250 מ"מ, אפילו כאשר הם יושבים במצב הקדמי ביותר, על ידי הטיית משענת גב המושב במידה מספקת. אם הטיית משענת גב המושב

מקשה עליך לראות את הכביש, הגבה את עצמך בעזרת כרית קשיחה שאינה מחליקה, או על ידי הגבהת המושב, אם רכבך מצויד באפשרות זאת.

• אם גלגל ההגה ברכבך ניתן לכוונון, הטה אותו כלפי מטה. פעולות אלו מכוונות את כרית האוויר אל בית החזה במקום אל ראשך וצווארך.

את המושב יש לכוונון על פי המומלץ לעיל תוך שמירה על שליטה מלאה בדוושות הרגליים, גלגל ההגה והראות שלך את לוח המחוונים והבקורות השונות.

אזהרה ⚠️

● אין לחבר דבר כלשהו לאזורים כדוגמת הדלת, השמשה הקדמית, חלונות הצד, הקורה הקדמית או האחורית, מסילות הצד בתקרה וידיות האחיות. (למעט תווית הגבלת מהירות)

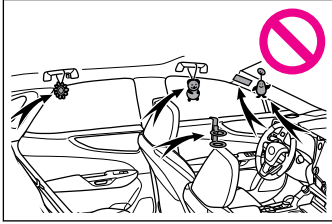

● אין לתלות קולבים או חפצים קשיחים אחרים על מתלה המעילים. במקרה של התנפחות כרית האוויר מסוג וילון, כל החפצים מהסוג המצוין עלולים להתעופף ולגרום לפציעה חמורה ואף קטלנית.

● אם מתקינים כיסוי ויניל באזור שבו מתנפחת כרית האוויר של הברכיים, הקפד להסיר כיסוי זה.

● אין להשתמש באביזרי מושב המכסים אזורים שבהם מתנפחת כרית האוויר הצידיות שכן אלו עלולים להפריע להתנפחותן של כריות האוויר. אביזרים שכאלה עלולים למנוע את פעולתה התקינה של מערכת כריות האוויר הצידיות, לנטרל את המערכת או לגרום לכריות האוויר הצידיות להתנפח בצורה לא מבוקרת העלולה להסתיים בפגיעה חמורה ואף קטלנית.

● אין לחבוט או להפעיל רמות כוח גבוהות על האזור בו מאוחסנים רכיבי כריות האוויר.

פעולה שכזאת יכולה לגרום תקלה במערכת כריות האוויר.

● אין לגעת באף אחד מהחלקים מיד לאחר שכריות האוויר התנפחו שכן אלו עלולים להיות חמים.

אזהרה ⚠️

● אין להישען כנגד הדלת, מסילת התקרה הצדית או הקורות הקדמית, הצדית והאחוריות.



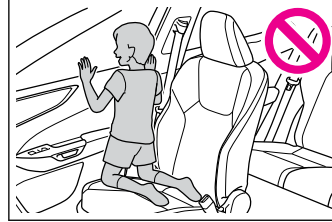

● אין לאפשר לאף אחד לרכון על מושב הנוסע הקדמי בכיוון הדלת, או להניח את ראשו או ידיו מחוץ לרכב.

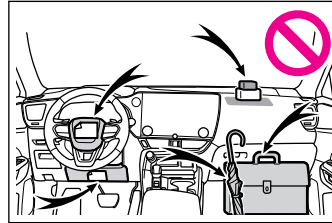

● אין לחבר חפצים כלשהם או להישען כנגד אזורים כמו לוח המכשירים, טבור גלגל ההגה או החלק התחתון של לוח המכשירים.



אזהרה 	
<ul style="list-style-type: none"> ● התקנה של אבזרים וחלקים הבאים: • שבכה קדמית • כף פינוי שלג • כננות וכד' לשבכה הקדמית. ● שינויים במערכת המתלים של הרכב ● התקנה של ציוד אלקטרוני כמו משדרי RF ונגני תקליטורים 	

אזהרה 	
<ul style="list-style-type: none"> ● אם לאחר התנפחותן של כריות האוויר הנשימה הופכת לקשה, פתח דלת או חלון כדי לאפשר חדירת אוויר נקי, או צא מהרכב אם בטוח לעשות זאת. למניעת גירויים בעור, שטוף בהקדם האפשרי כל שארית של אבקה. ● אם האזורים שבהם מאוחסנות כריות האוויר, כמו למשל כרית גלגל ההגה והחיפויים של הקורות הקדמית, המרכזית והאחורית פגומים או סדוקים, דאג להחלפתם במוסך מורשה, מומלץ בסוכנות משנה לקסוס. ■ שינויים וגריטת רכיבים של מערכת כריות האוויר אין לגרוט או לבצע את אף אחד מהשינויים המפורטים להלן ללא התייעצות עם מוסך מורשה, מומלץ עם סוכנות משנה לקסוס. מערכת כריות האוויר עלולה להינזק או להתנפח בפתאומיות תוך גרימת פציעות חמורות ואף קטלניות. ● התקנה, הסרה, פירוק ותיקון של כריות האוויר ● תיקונים, שינויים, הסרה או החלפה של החלקים הבאים וסביבתם: <ul style="list-style-type: none"> • גלגל ההגה • לוח המכשירים • לוח המחוונים • מושבים • כיסויי המושבים • קורות קדמית • קורות צידיות • קורות אחוריות • מסילות התקרה הצידייות. • דופן הדלת הקדמית • כנף דלת הקדמית • רמקולים דלת קדמית ● שינויים בדופן הדלת הקדמית (כדוגמה חירור הדופן) ● תיקונים או שינויים של החלקים הבאים וסביבתם: <ul style="list-style-type: none"> • כנף הקדמית • פגוש הקדמי • בצידי תא הנוסעים. 	

— קישורים —

- פעולת מערכת ניתוק בחירום (עמ' 455)
- נעילה/שחרור נעילת הדלתות באמצעות מערכת הכניסה וההתנעה החכמה (עמ' 93)
- מערכות עזר נהיגה (עמ' 269)
- מיקום תאורות פנימיות (עמ' 212)
- שימוש באיתות החירום כדי להזהיר נהגים אחרים (עמ' 454)
- סיוע חירום (עמ' 402)
- נסיעה עם ילדים (עמ' 69)

7-1. סיוע חירום

402.....eCall

שירות הודעת חירום eCall

שיחות חירום אוטומטיות

אם מתנפחת כרית אוויר כלשהי, המערכת מתוכננת להתקשר אוטומטית למרכז הבקרה של eCall*. המוקדן מקבל את מיקום הרכב, מועד התאונה ואת VIN הרכב ומנסה לשוחח עם נוסעי הרכב לשם הערכת המצב. אם הנוסעים אינם מסוגלים לתקשר, המוקדן מטפל אוטומטית במקרה כאל מקרה חירום ויוצר קשר עם ספקי שירותי החירום הקרובים (מערכת 112 וכד') לתיאור המצב ומבקש את הוצאת כוחות החילוץ למקום האירוע.

שיחות חירום ידניות

במקרה של שיחת חירום, לחץ על לחצן "SOS" לחיוג למוקד החירום של eCall*. המוקדן יקבע את מיקום הרכב, יעריך את מידת החירום וישלח על פי הצורך את סיוע החירום. הקפד לפתוח את המכסה לפני הלחיצה על לחצן "SOS".

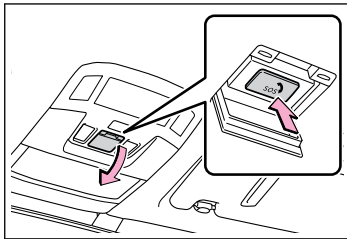

אם לחצת בטעות על לחצן "SOS", אמור למוקדן שאינך נמצא במצב חירום כלשהו. במקרים מסוימים, לא ניתן לבצע את השיחה.

eCall*1

eCall הוא שירות טלמטיקה המשתמש בנתוני מערכת הניווט הגלובלית (GNSS) המשובצים בטכנולוגיה סלולרית על מנת לאפשר את ביצוען של שיחות החירום הבאות: שיחות חירום אוטומטיות (הודעה אוטומטית על תאונה) ושיחות חירום ידניות (על ידי לחיצה על לחצן "SOS"). שירות זה נדרש על ידי תקנות European Union Regulations של האיחוד האירופאי.

רכיבי מערכת eCall

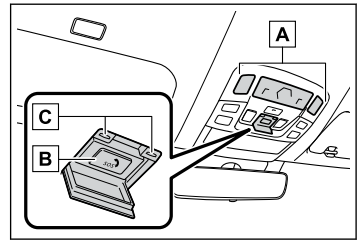

[A] מיקרופון/רמקול

[B] לחצן "SOS"^{2*}

[C] נורות ביקורת
* אם קיים

1* פועלת בטווח הכיסוי של eCall.

שם המערכת משתנה בהתאם למדינה.

2* לחצן זה מיועד לתקשורת עם מוקדן מערכת eCall. לחצני SOS אחרים קיימים במערכות אחרות של כלי רכב ממונעים שאינם שייכים להתקן ואינם מיועדים לתקשורת עם מוקדן מערכת eCall.

אזהרה ⚠

- **כאשר לא ניתן לבצע שיחת חירום**
- יתכן ולא ניתן יהיה לבצע שיחות חירום במצבים הבאים. במקרים שכאלה, דווח לספק שירותי החירום בכל דרך אחרת, כמו למשל טלפון ציבורי קרוב.
- אפילו אם הרכב נמצא באזור של שירות סלולרי, יתכן שיהיה קשה להתחבר למוקד eCall, אם הקליטה ירודה או שהקו תפוס. במקרים אלו, למרות שהמערכת מנסה לבצע חיבור למוקד eCall, אתה עלול שלא להיות מסוגל להתחבר למוקד החירום של eCall. לביצוע שיחות חירום לשירותי החירום.
- כאשר הרכב מחוץ לאזור השירות הסלולרי, לא ניתן לבצע שיחת חירום.
- כאשר יש תקלה בצידוד הקשור (כדוגמת לוח לחצן [SOS]), נורות הביקורת, המיקרופון, הרמקול, DCM, האנטנה או כל ציוד אחר המחובר חוטית), או שיש נזק או שבר, לא ניתן לבצע את שיחת החירום.
- במהלך שיחת חירום, המערכת מבצעת ניסיונות חוזרים ונשנים להתחבר למוקד החירום eCall. בכל אופן, אם לא ניתן להתחבר למוקד החירום eCall בגלל קליטה באיכות נמוכה של גלי רדיו, המערכת לא תוכל להתחבר לרשת הסלולרית ויתכן שהשיחה תיקטע בלי להתחבר. נורת הביקורת האדומה תהבהב למשל כ- 30 שניות כדי לציין ניתוק זה.
- אם מתח מצבר ה-12 וולט יורד או שיש נתק, יתכן שהמערכת לא תוכל להתקשר למוקד eCall.

נורות ביקורת eCall

- כאשר מעבירים את מתג Power למצב ON, תידלק נורת הביקורת האדומה למשך 10 שניות. לאחר מכן תידלק נורת הביקורת הירוקה למשך 2 שניות כדי לציין שהמערכת מאושרת לפעולה.
- נורות הביקורת מציינות את הדברים הבאים:
 - אם נדלקת נורת הביקורת הירוקה, ונשאר דלוקה, המערכת פעילה.
 - אם נורת הביקורת הירוקה מהבהבת פעמיים בשנייה, נעשית שיחת חירום אוטומטית או ידנית.
- אם לא נדלקה נורת ביקורת, המערכת לא זמינה.
- אם נדלקה נורת האזהרה האדומה בכל עת שלא מיד לאחר העברת מתג Power ל-ON, יתכן שיש תקלה במערכת או שהתרוקנה סוללת הגיבוי, צור קשר עם מוסך מורשה, מומלץ עם מרכז שירות של לקסוס.
- אם נורת הביקורת האדומה מהבהבת במשך כ- 30 שניות במהלך שיחת חירום, השיחה התנתקה או שהאות של הרשת הסלולרית חלש.

מידע

■ **מידע חופשי/פתוח על תוכנת מקור (Free/Open Source Software)**
 מוצר זה מכיל Free/Open Source Software (FOSS).
 את המידע על הרישיון ו/או קוד המקור של FOSS שכזה ניתן למצוא ב- URL הבא.
<http://www.opensourceautomotive.com/dcm/lexus/19MC/>

שים לב

- **כדי למנוע גרימת נזק**
אין לשפוך נוזלים על לוח לחצן ה- [SOS] וכד' ולחבוט בו בכל דרך אחרת.
- **אם יש תקלה בלוח לחצן ה- [SOS], הרמקול או המיקרופון במהלך שיחת חירום או בדיקה תחזוקתית**
יתכן שלא ניתן יהיה לבצע שיחות חירום, אנא בדוק את מצב המערכת או נסה ליצור קשר עם מוקדן מרכז הבקרה של eCall. אם אחד מסוגי הציוד לעיל ניזוק, אנא צור קשר עם מוסך מורשה, מומלץ מרכז שירות לקסוס.

אזהרה

- **כאשר מוחלפת מערכת שיחות החירום בחדשה**
יש לרשום את מערכת שיחות החירום. צור קשר עם מוסך מורשה, מומלץ עם מרכז שירות של לקסוס.
- **לבטיחותך**
אנא נהג בבתחה ובבטיחות מרבית. התפקיד של מערכת זאת הוא לסייע בידך לבצע שיחת חירום במקרה של תאונה, כדוגמת תאונת דרכים או חירום רפואי ואינה מגנה על הנהג והנוסעים בכל דרך. אנא נהג בזהירות ולבטיחותך חגור את חגורות הבטיחות בכל עת.
- במקרה חירום, הצב את החיים במקום הראשון.
- אם אתה מריח דבר מה שרוף או ריחות חריגים אחרים, אל תישאר בתוך הרכב והתפנה ממנו בהקדם האפשרי למקום בטוח.
- אם כריות האוויר מתנפחות כאשר המערכת פועלת כרגיל, המערכת מבצעת שיחת חירום. המערכת מבצעת שיחת חירום גם כשהרכב נחבט מאחור או מתהפך, אפילו שכריות האוויר לא התנפחו.
- לשם הבטיחות, אל תבצע שיחות חירום תוך כדי נסיעה.
ביצוע שיחות חירום תוך כדי נהיגה עלול לגרום לאובדן שליטה בגלגל ההגה באופן העלול לגרום לתאונות בלתי צפויות.
לפני ביצוע שיחת החירום, עצור את הרכב וודא את בטיחות האזור.
- בעת החלפת נתיכים, השתמש נא בנתיכים המוגדרים. שימוש בנתיכים אחרים עלול לגרום לפריצת ניצוץ או עשן במעגל ולגרום לשריפה.
- שימוש במערכת כאשר יש עשן, או ריח חריג, עלול לגרום לפריצת אש.
הפסק מיידית את פעולת המערכת וצור קשר עם מוסך מורשה, מומלץ עם מרכז שירות של לקסוס.

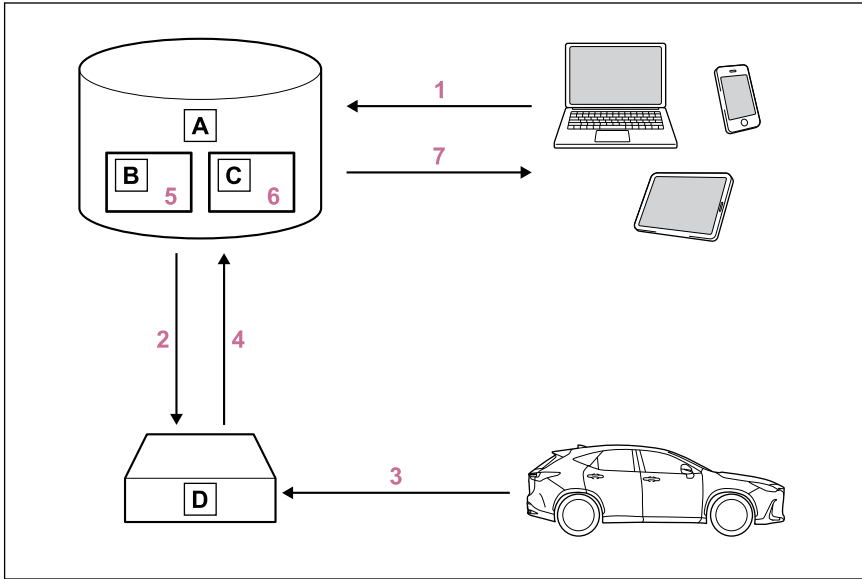

[A] שרת

[B] אחסון

[C] עיבוד

[D] DCM

1 הלקוח מפעיל את השירותים בפורטל הלקוחות של ומקבל את תנאי השירות בהתאם לתקנת GDPR (הגנה על נתונים).

2 השרת מפעיל את השירות ב- DCM ומגדיר אילו נתוני רכב לאסוף.

3 נתוני רכב מוגדרים נאספים על ידי DCM.

4 הנתונים נחלקים עם השרת.

5 הנתונים נשמרים בשרת.

6 הנתונים מעובדים בשרת למתן השירות.

7 נתונים מעובדים מוצגים בפני הלקוח.

לרשימת השירותים המתאימים באזור מגוריך, היכנס נא לאתר לקסוס או צור קשר עם מרכז שירות של לקסוס.

יישום תקנה

תאימות	יישום תקנה Annex1 PART3 מידע למשתמש
1. תיאור מערכת eCALL ברכב	
○	1.1. סקירת מערכת 112 eCall ברכב, פעולותיה ותפקודיה
○	1.2. מערכת השירות 112 eCall היא שירות ציבורי לטובת הכלל והגישה אליו ללא תשלום.
○	1.3. סקירת מערכת 112 eCall ברכב מופעלת כברירת מחדל. היא מופעלת אוטומטית באמצעות חיישני הרכב במקרה של תאונה חמורה. היא גם מופעלת אוטומטית כאשר הרכב מצויד במערכת TPS שאינה פועלת במקרה של תאונה חמורה.
○	1.4. ניתן גם להפעיל ידנית את מערכת 112 eCall ברכב, אם יש צורך בכך. הוראות להפעלה ידנית של המערכת.
○	1.5. במקרה של תקלת מערכת חמורה שתנטרל את מערכת 112 eCall ברכב, תינתן לנוסעים ברכב האזהרה הבאה
2. מידע ועיבוד נתונים	
○	2.1. כל עיבוד של נתונים אישיים באמצעות מערכת 112 eCall תעמוד בכללי ההגנה על נתונים אישיים כפי שאלו ניתנים בתקנות 95/46/EC ו- EC/2002/58, במיוחד יתבססו על הצורך בהגנת האינטרסים החיוניים של פרטיות האנשים בהתאם ל- Article 7(d) of Directive 95/46/EC.
○	2.2. עיבוד נתונים שכזה יוגבל אך ורק למטרות טיפול בשיחות eCall למספר חרום אירופאי 112.
2.3. סוגי נתונים ומקבליהם	
○	2.3.1 מערכת 112 eCall עשויה לאסוף ולעבד רק את הנתונים הבאים: מספר זיהוי הרכב, סוג הרכב (רכב נוסעים או רכב מסחרי קל), הינע הרכב (בנזין/סולר/CNG/LPG/חשמלית/מימיני), שלושת המקומות האחורניים בהם היה הרכב וכיוון הנסיעה, קובץ הרישום של ההפעלה האוטומטית של המערכת וחותרת הזמן
○	2.3.2 מקבלי נתונים מעובדים על ידי מערכת 112 eCall קשורים לבטיחות הציבור ועונים לנקודות המוצגות על ידי רשויות החוק המתאימות של המדינה בתחומה הם נמצאים, ראשית לקבלה וטיפול ב-eCall.

תאימות		יישום תקנה PART3 Annex1 מידע למשתמש	
2.4. הסדרים לעיבוד נתונים			
○	מערכת 112 eCall מתוכננת בדרך זאת להבטיח שהנתונים הכלולים בזיכרונה לא יהיו זמינים מחוץ לה לפני שבוצעה שיחת eCall.	2.4.1	
○	מערכת 112 eCall מתוכננת בדרך זאת להבטיח שאין מעקב אחריה ואינה נתונה למעקב כלשהו במהלך פעולתה הרגילה.	2.4.2	
○	מערכת 112 eCall מתוכננת בדרך זאת להבטיח שהנתונים הכלולים בזיכרונה הפנימי מוסרים אוטומטית באופן רציף.	2.4.3	
○	נתוני מיקום הרכב משכתב באופן קבוע את זיכרון המערכת כך שתמיד תשמור על שלוש המקומות האחרונים לכל היותר ההכרחיים לפעולתה הרגילה של המערכת.	2.4.3.1	
○	רישום נתוני הפעילות של מערכת 112 eCall נשמרים לפרק זמן שאינו עולה על הנדרש להשגת המטרה של הטיפול בשיחות eCall ובכל מקרה לפרק זמן שאינו עולה על 13 שעות מרגע תחילתה של שיחת ה-eCall.	2.4.3.2	
2.5. מדגמים קטנים לתרגול זכויות בעל הנתונים			
○	לנושא הנתונים (בעל הרכב) יש את הזכות לגשת לנתונים ועל פי הצורך לבקש את תיקונם, להבטיח את נעילת הנתונים, הנוגעים לו או לה, עיבוד שאינו עומד בהגנות של תקנה EC/95/46. כל גורם צד ג' שבפניו נחשף החומר יש לידע על כך על מנת להבטיח או לחסום בהתאם להנחיות התקנה, אלא אם ההוכחה איננה אפשרית או שהיא מערבת מאמצים בלתי סבירים.	2.5.1	
○	לנושא הנתונים יש את הזכות להתלונן בפני הרשות להגנת נתונים אם הוא או היא חושבים שהופרו זכויותיהם כתוצאה מעיבוד נתוניו/ה.	2.5.2	
○	צור קשר עם השירות האחראי לטיפול בדרישות גישה (אם יש כאלה)	2.5.3	

תאימות	יישום תקנה Annex1 PART3 מידע למשתמש	
3. מידע על שירותי צד ג' ושירותי ערך מוסף נוספים (אם מותקנים)		
← עמ' 405	תיאור הפעולה והתפקודיות של מערכת TPS/שירות ערך מוסף	3.1.
○	כל עיבוד של נתונים אישיים באמצעות מערכת TPS/שירות ערך מוסף אחר יעמוד בכללי הגנת נתונים אישיים כפי שהם מופיעים בתקנות EC/95/46 -1 EC/2002/58.	3.2.
לא זמין	הבסיס החוקי לשימוש במערכת TPS/או שירותי ערך מוסף ועבור עיבוד נתונים באמצעותם	3.2.1
○	מערכת TPS/ו/או שירותי ערך מוסף אחרים יעבדו נתונים אישיים רק על בסיס הסכמה מפורשת של נשוא הנתונים (בעל או בעלי הרכב).	3.3.
← עמ' 405	דרך עיבוד הנתונים באמצעות מערכת TPS/או שירותי ערך מוסף אחרים, כולל כל מידע הכרחי נוסף ביחס לעקיבות ועיבוד נתונים אישיים	3.4.
○	לבעליו של רכב המצויד במערכת eCall TPS/ו/או שירות ערך מוסף אחר בנוסף למערכת 112 eCall יש את הזכות לבחור שימוש במערכת eCall במקום מערכת eCall TPS ושירות ערך מוסף אחר.	3.5.
לא זמין	פרטי קושר לטיפול בדרישות נטרול מערכת eCall TPS.	3.5.1

אחראי השירות לטיפול בדרישות גישה

פרטים ליצירת קשר	מדינה
datenschutz@toyota-frey.at	אוסטריה
privacy@toyota.be	בלגיה/לוקסנבורג
dpcp@toyota.hr	קרואטיה
adatvedelem@toyota-ce.com	Czech Republic/Hungary/Slovakia
toyota@toyota.dk og	דנמרק
privacy@lexus.ee	אסטוניה
tietosuoja@toyota.fi	פינלנד
delegue.protectiondonnees@toyota-europe.com	צרפת
Toyota.Datenschutz@toyota.de	גרמניה
privacy@tgb.toyota.co.uk	אנגליה
customer@toyota.gr	יוון
personuvernd@toyota.is	איסלנד
customerservice@toyota.ie	אירלנד
tmi.dpo@toyota-europe.com	איטליה
www.toyota.nl/klantenservice	הולנד
personvern@toyota.no	נורווגיה
klient@toyota.pl	פולין
gestaodadospessoais@toyotacaetano.pt	פורטוגל
relatii.clienti@toyota.ro	רומניה
dpcp@toyota.si	סלובניה
clientes@lexusauto.es / dpo@lexusauto.es	ספרד
integritet@lexus.se	שוודיה
info@toyota.ch	שווייץ



8-1 . אחזקה וטיפול חיצוני

ניקוי והגנה על חוץ הרכב 412

8-2 . ניקוי והגנה על פנים הרכב

ניקוי פנים הרכב 416

ניקוי אזורים בעלי הדגש גימור סאטין 417

ניקוי אזורי עור 418

ניקוי אזורי עור סינטטי 418

ניקוי פתחי כניסת האוויר והמסננים

של ממיר DC/DC 419

8-3 . אחזקה

דרישות אחזקה 422

אחזקה מתוכננת 422

אחזקה בשיטת - עשה זאת בעצמך 423

8-4 . בדיקת חומרים מתכלים

הוראות בטיחות לאחזקה בשיטת

"עשה זאת בעצמך" 424

פתיחת מכסה מנוע 425

תא המנוע 426

הוספת נוזל ניקוי שמשות 430

מצבר ה-12V 431

תחזוקת מסנן מיזוג האוויר 433

8-5 . תחזוקת צמיגים

תחזוקת צמיגים 434

בדיקת צמיגים 434

תכונות צמיג Run-flat (ללא אוויר) 436

פעולת מערכת אזהרת לחץ בצמיגים 436

בדיקת לחץ ניפוח צמיגים 444

הגבהת הרכב באמצעות מגבה רצפתי 445

הצלבת גלגלים 445

גלגלים 446

החלפת הצמיג 447

ניקוי והגנה על חוץ הרכב

אזהרה ⚠

- אל תתיז מים לתוך תא המנוע.
- פעולה שכזאת עלולה לגרום לפריצת אש ברכיבי חשמל וכד'.
- גזי פליטה עלולים לגרום להתחממות צינורות המפלט.

שים לב ⚠

- כדי למנוע פגיעה בצבע והיווצרות חלודה על המרכב וחלקיו (גלגלי אלומיניום וכד')
- רחץ מיידית את הרכב במקרים הבאים:
 - לאחר נהיגה בקרבת חוף הים
 - לאחר נהיגה על כבישים שפוזר עליהם מלח
 - אם נמצא זפת או שרף עצים על משטחים צבועים
 - אם חרוקים מתים, לשלשת ציפורים נמצאים על משטחים צבועים
 - לאחר נהיגה באזור המזוהם בפיח, עשן שמוני, אבק מכות, אבקת ברזל או חלקיקים כימיים
 - אם הרכב מלוכלך מאוד באבק או בוץ
 - אם נשפכו נוזלים על משטח צבוע, כדוגמת בנזין או נפט
- אם הצבע סדוק או שרוט, דאג לתיקונו המיידית.
- כדי למנוע היווצרות חלודה בגלגלים, כאשר מאחסנים גלגלים, הסר כל כלוך ואחסן במקום בעל לחות נמוכה.
- כדי למנוע נזק לזרועות מגבי השמשה הקדמית
- כאשר מרימים את זרועות המגבים לשם הרחקתם מהשמשה הקדמית, משוך מעלה תחילה את זרוע המגב שבצד הנהג ואז חזור על הפעולה עבור צד הנוסע. עם החזרת המגבים למצבם המקורי, הורד תחילה את המגב בצד הנוסע.

בצע את הפעולות הבאות על מנת להגן על הרכב ולשמור אותו במצבו המקורי.

- עבוד מלמעלה כלפי מטה, התז מים בצורה חופשית על גוף הרכב, בתי הגלגלים ומתחת לרכב על מנת להסיר לכלוך ואבק.
- רחץ את גוף הרכב באמצעות ספוג או מטלית רכה, כדוגמת עור צבי.
- לכתמים קשים להסרה, השתמש בסבון למכוניות ושטוף היטב במים.
- נגב את כל שאריות המים.

מידע 📄

■ ציפוי שיקום עצמי

למרכב הרכב יש ציפוי שיקום עצמי העמיד בפני שריטות קלות הנגרמות במתקני רחיצה למשל.

- הציפוי מחזיק למשל 5 עד 8 שנים מיום העברת הרכב ממפעל הרכבה.
- זמן השיקום משתנה בהתאם לעומק השריטה והטמפרטורה החיצונית.
- זמן השיקום עשוי להתקצר כאשר מחממים את הציפוי באמצעות מים חמים.
- שריטות עמוקות שנגרמו על ידי מפתחות, מטבעות וכד' לא ניתן לשפץ.
- אין להשתמש בווקס המכיל חומרים שוחקים.

■ שטיפת הרכב

אם ידית הדלת נרטבה בעוד המפתח האלקטרוני נמצא בטווח היעיל, הדלת עשויה להינעל ולהשתחרר מנעילתה לסירוגין.

- הצב את המפתח במרחק של כ- 2 מטר או יותר, בנפרד מהרכב, בעוד זה ברחיצה. (הקפד שלא ייגנב המפתח).
- הגדר את המפתח האלקטרוני לתצורת חיטכון בסוללה על מנת לנטרל את מערכת הכניסה וההתנעה החכמה.

■ רפידות בלמים וקליפרים

אם הרכב חונה עם רפידות בלם או דיסקות בלימה רטובות עשויה להיווצר חלודה, דבר שיגרום להם להיתפס. לפני החניית הרכב לאחר שנשטף, נהג באיטיות והפעל את הבלמים מספר פעמים כדי לייבש את החלקים.

שטיפה אוטומטית בלחץ גבוה

שים לב ⚠️

- בעת רחיצת הרכב, הפנה את סילון המים בלחץ גבוה כך שלא יפגע במצלמה (אם קיימת) או בסביבתה. בשל החבטה מהמים בלחץ גבוה, יתכן והציוד לא יפעל כתקנו.
- אל תקרב את הפיה קרוב מדי לשרוולים (מכסה העשוי מגומי או משרף עצים), או מחברים או לחלקים הבאים. החלקים עלולים להינזק במידה ויבואו במגע עם מים בלחץ גבוה.
- חלקים הקשורים למשיכה (אחיזה)
- חלקי היגוי
- חלקי מתלים
- חלקי בלמים
- החזק את נחיר הניקוי במרחק של 30 ס"מ לפחות מגוף הרכב. אחרת, חלקי שרף כדוגמת קישוטים ופגושים עלולים להתעוות ולהינזק. כמו כן, אל תחזיק ברציפות את הנחיר באותו מקום.
- אל תרסס ברציפות את החלק התחתון של השמשה הקדמית. אם נכנסים מים לפתח הכניסה של מערכת מיזוג האוויר, הממוקם קרוב לחלק התחתון של השמשה הקדמית, מערכת מיזוג האוויר עלולה שלא לפעול כתקנה.
- אל תרחץ את תחתית הרכב באמצעות מתקן רחיצת מכוניות בלחץ גבוה.
- אל תשתמש במכשיר השטיפה באזור סביב דלתית פתח הטעינה. מים עלולים לחדור לתוך שקע הטעינה AC ולהסב נזק לרכב.

מאחר ומים עלולים להיכנס לתא הנוסעים, אל תקרב את קצה הנחיר קרוב למרווחים בדלתות או סביב החלונות, או לרסס אזור זה ברציפות.

שטיפת מכוניות במתקן אוטומטית

שים לב ⚠️

- בעת שימוש במתקן שטיפת מכוניות אוטומטי, העבר את ידית המגבים למצב כבוי.
- אם ידית המגבים במצב "AUTO", המגבים עלולים לפעול שלא במתכוון ולהביא המגבים עלולים להינזק.
- לפני שטיפת הרכב:
 - קפל את המראות
 - כלי רכב בעלי דלת אחורית חשמלית: סגור את דלת אחורית החשמלית התחל ברחיצה מכיוון קדמת הרכב. הקפד לפתוח את המראות המברשות שבהן נעשה שימוש במתקן
 - הרחיצה עלולות לשרוט את פני המרכב ולהזיק לצבע הרכב.
 - במתקני רחיצה מסוימים לא ניתן לשטוף את מסיט הרוח (ספוילר) האחורי. יתכן גם סיכון מוגבר של גרימת נזק לרכב.
 - כאשר יש צורך להגדיר את מתג POWER במצב ACC כשידית ההילוכים במצב N, ראה עמ' 147.

ניקוי גלגלים וצלחות גלגל

- בצע את הפעולות הבאות:
- הסר מיידית את הלכלוך על ידי שימוש בדטרגנט ניטראלי.
- אחרי השימוש, שטוף היטב ומיד את הדטרגנט.
- להגנה על צבע הרכב מפני נזק, וודא והקפד לפעול על פי אמצעי הזהירות הבאים.
- אל תשתמש בחומצות, אלקליין או דטרגנטים שוחקים
- אל תשתמש במברשות קשות/גסות
- אין להשתמש בדטרגנטים על הגלגלים כאשר אלו חמים, כמו דוגמה לאחר נהיגה של מרחק ארוך במזג אוויר חם

ניקוי פגושים

אזהרה ⚠

- אם הצבע של הפגוש האחורי מתקלף או שרוט, יתכן והמערכות הבאות לא יפעלו כהלכה. אם קרה הדבר, צור קשר עם מוסך מורשה, מומלץ עם סוכנות משנה לקסוס.
- מערכת בטיחות לקסוס+
 - *BSM
 - *ARFHL - אורות מצוקה אחוריים אוטומטיים*
 - Safe Exit Assist (עזר יציאה בטוחה) (עם בקרת פתיחת דלת)*
 - *RCTA
 - *PKSB

אל תשפשף אותם בחומרים ממרקים (שוחקים) למיניהם.
* : אם קיים

ניקוי חלקים מצופים

- אם לא ניתן להסיר לכלוך, נקה את החלקים בצורה הבאה:
- השתמש במטלית לחה בתמיסת כ- 5% דטרגנט טבעי ומים לניקוי הלכלוך.
 - נגב את משטח העור במטלית רכה ויבשה להסרת לחות כלשהי שנותרה.
 - להסרת משקעים שמנוניים, השתמש במגבונים רטובים באלכוהול או במוצרים מקבילים.

מידע 📄

■ **פסי קישוט חלון מפלדה שחורה בלתי מחלידה***

פסי קישוט החלון מפלדה בלתי מחלידה מיוצרים מפלדה בלתי מחלידה מצופה בתחמוצת שחורה. בעת ניקוי הרכב, אין לשפשף את פסי הקישוט עם חומר ניקוי שוחק מכיוון שהגימור שלהם עלול להינזק או שהצבע עשוי להשתנות.

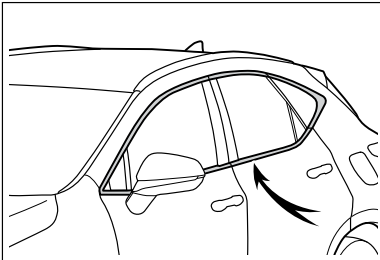

* : אם קיים

ניקוי הפנסים החיצוניים

שים לב ⚠

- שטוף בזהירות. אל תשתמש בחומרים אורגניים ואל תשפשף אותם במברשת קשה. אלו עלולים להסב נזק למעטה הפנסים.
- אל תמרח ווקס על משטחי זגוגיות הפנסים. הווקס עלול להסב נזק לעדשות.

מידע

- ציפוי דוחה מים מחלונות הצד הקדמיים (כלי רכב עם ציפוי דוחה מים) את יעילותו של הציפוי הדוחה מים.
- הסר באופן סדיר כל לכלוך וכד' מחלונות הצד הקדמיים.
- מנע הצטברות של לכלוך ואבק על החלונות לפרקי זמן ארוכים.
- נקה בהקדם האפשרי את החלונות במטלית נקייה, לחה.
- בעת ניקוי החלונות, אל תשתמש בווקס או בחומר ניקוי חלונות המכיל חומרים שוחקים.
- אל תשתמש בחפצים מתכתיים להסרת עיבוי שהצטבר.
- כאשר ביצועי דחיית המים יורדים לרמה בלתי מספקת, ניתן לתקן את הציפוי. צור קשר עם מוסך מורשה, מומלץ עם מרכז שירות של לקסוס.

הברקת הרכב בשעווה (וקס)

הברק את הרכב בשעווה אם ציפוי ההגנה מפני גשם נפגם.
אם המים אינם מצטברים כטיפות על פני משטחים נקיים, בצע הברקה בשעווה כשמרכב הרכב קר.

כאשר מנקים את השמשה הקדמית

אזהרה

העבר את מתג המגבים למצב "OFF".
אם מתג המגבים במצב "AUTO", המגבים עלולים להתחיל לפעול בצורה בלתי צפויה במצבים הבאים, תוך אפשרות ההיתפסות הידיים או פציעות רציניות אחרות וגרימת נזק ללהבי המגבים.

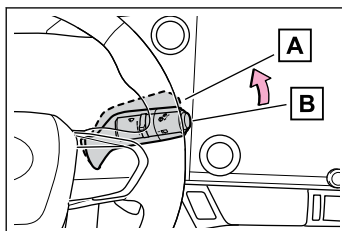

OFF [A]

AUTO [B]

- כאשר נוגעים בחלק העליון של השמשה הקדמית היכן שממוקם חיישן הגשם
- כאשר מחזיקים מטלית או חומר דומה קרוב לחיישן הגשם
- אם דבר מה פוגע בשמשה הקדמית
- אם אתה נוגע ישירות בגוף חיישן הגשם או אם דבר מה פוגע בחיישן הגשם

ניקוי פנים הרכב

אזהרה

מים ברכב

- אל תתיז או תשפוך מים בתוך הרכב, כגון על הרצפה, בפתח כניסת האוויר לממיר ה-DC/DC, על תיבת החיבור ובתא המטען. פעולה שכזו עלולה לגרום לממיר ה-DC/DC, לרכיבים חשמליים וכד', לתקלות או להתלקחות.
- אל תרטיב רכיבי SRS או חיווט ברכב. תקלה חשמלית עלולה לגרום להפעלת כריות האוויר או לפעולתן בצורה לא תקינה באופן היכול לגרום לפציעות חמורות ואף קטלניות.

ניקוי פנים הרכב (במיוחד לוח המכשירים)

אין להשתמש בווקס ממרק או בחומרי מירוק. לוח המחוונים עלול להשתקף בשמשה הקדמית תוך הפרעה לשדה הראיה של הנהג תוך גרימה אפשרית לתאונה, פציעות חמורות ואף קטלניות כתוצאה מכך.

שים לב

תכשירי ניקוי

- אין להשתמש בסוגי הדטרגנטים הבאים שכן אלו עלולים לגרום לדהיית צבע פנים הרכב או לגרום לסימנים או גרימת נזק למשטחים צבועים:
- מקומות שלא לשיבה: חומרים אורגניים כמו בנזן או בנזין, אלקליין או תמיסות חומציות, חומרי צבע וחומרים מלבינים
- מושבים: תמיסות אלקליין או חומציות כדוגמת טינר, בנזין או אלכוהול
- אין להשתמש בווקס או בחומרי מירוק שוחקים. לוח המחוונים או חלקי פנים צבועים אחרים עלולים להינזק.

מים על הרצפה

אין לרוחץ את ריצפת הרכב במים. מערכות הרכב כדוגמת מערכת השמע עלולות להינזק במידה ומים יבואו במגע עם אביזרים חשמליים שמתחת לשטיח הרצפה. המים עלולים לגרום לחלודה במרכב.

בעת ניקוי צידה הפנימי של השמשה הקדמית

מנע מגע של חומר ניקוי חלונות עם העדשה. כמו כן, אין לגעת בעדשת המצלמה.

ניקוי פנים השמשה האחורית

- אין להשתמש בחומרי ניקוי חלונות לניקוי השמשה האחורית שכן אלו עלולים להסב נזק לחיווט מסיר האדים האחורי או האנטנה. השתמש במטלית לחה ומים פושרים ונגב בעדינות את שמשת החלון. נגב את השמשה בקווים מקבילים לחיווט מסיר האדים האחורי.
- היזהר שלא לשרוט או להסב נזק לחיווט החימום או האנטנה.

ניקוי אזורים בעלי הדגש גימור סאטין

- הסר לכלוך באמצעות מטלית רכה הספוגה במים או בעור צבי סינתטי.
- נגב את משטח העור במטלית רכה ויבשה להסרת לחות כלשהי שנותרה.

מידע

■ **ניקוי אזורים בעלי הדגש גימור סאטין**
באזורים המתכתיים נעשה שימוש בשכבת מתכת אמיתית למעטה. חובה לנקותם בצורה סדירה. אם לא מנקים במשך תקופה ארוכה אזורים מלוכלכים, יתכן שהם יהפכו למאוד קשים לניקוי.

התהליכים הבאים יסייעו בידך להגן על פנים הרכב ולשמור אותו במצב מעולה:

- הסר את הלכלוך והחול באמצעות שואב אבק. נגב משטחים מלוכלכים באמצעות מטלית לחה במים פושרים.
- אם לא ניתן להסיר לכלוך, נגב אותו בעזרת מטלית רכה הטבולה בדטרגנט טבעי המדולל לכ- 1% סחט מהאריג את כל עודפי המים ונגב היטב את כל העקבות של הדטרגנט והמים.

מידע

■ **ניקוי השטיחים בשמפו**

קיימים בשוק מספר חומרי ניקוי מסחריים מקציפים. השתמש בספוג או במברשת לשם מריחת חומר הניקוי. שפשף בתנועות מעגליות חופפות. אין להשתמש במים. נגב משטחים מלוכלכים והנח להם להתייבש. התוצאות הטובות ביותר מושגות כאשר שומרים על שטיח יבש ככל האפשר.

■ **טיפול בחגורות הבטיחות**

נקה בעזרת סבון עדין ומים פושרים עם מטלית או ספוג. כמו כן, בדוק תקופתית את החגורות לקיומה של שחיקת יתר, היפרמות הרצועות או חתכים.

ניקוי אזורי עור סינטטי

- הסר את הלכלוך והחול באמצעות שואב אבק.
- נגב בעזרת מטלית רכה הטבולה בדטרגנט טבעי המדולל לכ- 1%
- סחט מהמטלית את כל עודפי המים ונגב היטב את כל העקבות של הדטרגנט והמים

ניקוי אזורי עור

שים לב

הקפד על אמצעי הזהירות הבאים כדי למנוע גרימת נזק והשחתה של משטחים מצופי עור

- הסר מיידית כל לכלוך ואבק ממשטחים מכוסים עור.
- אין לחשוף את הרכב לקרינת שמש ישירה לפרקי זמן ארוכים. החנה את הרכב בצל, במיוחד בעונת הקיץ.
- אין להניח חפצים העשויים ויניל, פלסטיק, או כאלו המכילים שעווה על גבי הריפוד שכן אלו עלולים להידבק לפני העור במידה והרכב מתחמם יתר על המידה.

- הסר את הלכלוך והחול באמצעות שואב אבק.
- נגב כל שארית לכלוך ואבק באמצעות מטלית לחה בחומר דטרגנטי מדולל.
- השתמש ב- 5% דטרגנט ניטרלי מדולל במים.
- סחט מהמטלית את כל שאריות המים ונגב היטב את כל העקבות של שאריות הדטרגנט.
- נגב את משטח העור במטלית רכה ויבשה להסרת לחות כלשהי שנותרה. הנח לעור להתייבש באזור מוצל ומאוורר היטב.

מידע

■ טיפול באזורים מכוסים עור
חברת לקסוס ממליצה על ניקוי פנים הרכב לפחות פעמיים בשנה לשם שמירה על איכות פנים הרכב.

ניקוי פתחי כניסת האוויר והמסננים של ממיר ה-DC/DC

אזהרה ⚠

- כאשר מנקים את פתח כניסת האוויר, אין להשתמש במים, או בנוזלים אחרים, לניקוי פתח כניסת האוויר. אם נשפכים נוזלים על ממיר ה-DC/DC או על רכיבים אחרים, עלולה להתרחש תקלה או אש.
- לפני ניקוי פתח כניסת האוויר, הקפד להעביר את מתג Power ל-Off להפסקת הפעולה של המערכת ההיברידית.

שים לב ⚠

- כדי למנוע תקלה בממיר ה-DC/DC או ברכב, הקפד לשמור על אמצעי הזהירות הבאים.
- בניקוי פתח כניסת האוויר, הקפד להשתמש רק בשואב אבק לשאיבת האבק והחסימות.
- אם מזרימים אוויר באמצעות אקדח אוויר וכד', להסרת אבק וחסימות, האבק או החומר החוסם עלולים להידחף אל תוך פתח כניסת האוויר דבר שיספיע על ביצועי ממיר ה-DC/DC ולגרום תקלות.

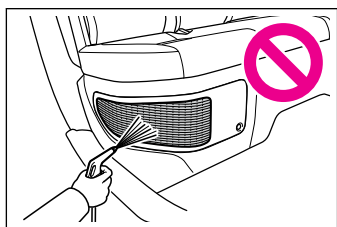

- כאשר המכסה מוסר, מנע חדירת מים וגופים זרים אל פתח כניסת האוויר.
- טפל בזהירות במסנן המוסר כך שלא יינזק. אם המסנן פגום, דאג להחלפתו בחדש במוסך מורשה, מומלץ בסוכנות משנה לקסוס.
- לאחר הניקוי, הקפד להתקין חזרה את המסנן והמכסה במקומם המקורי.
- אין להתקין דבר בפתח כניסת האוויר למעט מסנן ייחודי לרכב זה או להשתמש ברכב ללא מסנן אויר מותקן.

ניקוי פתחי כניסת האוויר והמסננים של ממיר ה-DC/DC

מידע 📄

- תחזוקה מתוכננת של פתח כניסת האוויר הכרחית
- במצבים מסוימים כמו למשל כאשר נעשה לעתים קרובות שימוש ברכב באזורים של עומס תנועה או אבק, יתכן שפתח כניסת האוויר יצטרך ניקוי תדיר יותר. לפרטים, עיין ב"חוברת השירות של לקסוס" או "חוברת האחריות של לקסוס".
- ניקוי פתח כניסת האוויר
- אבק בפתח כניסת האוויר עלול להפריע לקירור ממיר ה-DC/DC. אם ביצועי/כושר הקירור של ממיר ה-DC/DC הופכים מוגבלים, מצבר ה-12V עשוי להתרוקן. בדוק ונקה את פתח כניסת האוויר מדי פעם.
- טיפול לא נכון במכסה פתח כניסת האוויר ובמסנן עלול להסתיים בהינזקותם. אם יש לך שאלות בנושא ניקוי המסנן, צור קשר עם מוסך מורשה, מומלץ עם סוכנות משנה לקסוס.

1 הסר את האבק מפתח כניסת האוויר בעזרת שואב אבק וכד'.
 הקפד להשתמש רק בשואב אבק לשאיבת האבק והסתימות. ניסיון הרחקת האבק והסתימות על ידי הזרמת אוויר בלחץ באמצעות אקדח אוויר וכד' עלול לדרוך אותם אל תוך פתח כניסת האוויר.

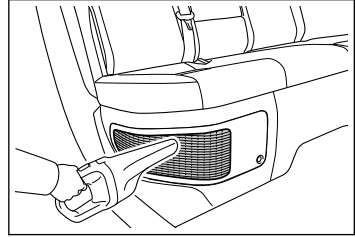

אם לא ניתן להסיר לחלוטין אבק וסתימות עם מכסה פתח כניסת אוויר מותקן, הסר את המכסה ונקה את המסנן.

2 העבר את מתג POWER למצב OFF.
 3 באמצעות מברג פיליפס (צלב), הסר את התפסנית.

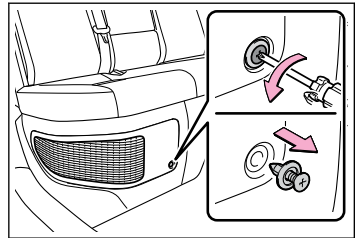

4 הסר את מכסה פתח כניסת האוויר. משוך את המכסה כמתואר באיור לניתוק 8 המהדקים, כשהראשון הוא המהדק בפינה הימנית העליונה ומשוך את המכסה בכיוון קדמת הרכב להסרתו.

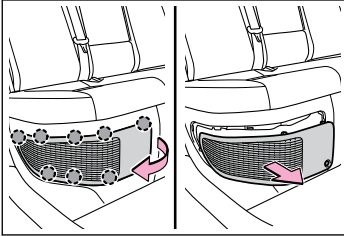

5 הסר את מסנן פתח כניסת האוויר. נתק מהמסנן את 4 המהדקים המרכזיים.

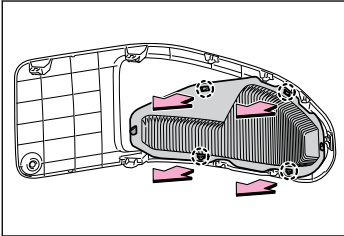

6 נתק את המהדקים A ו-B על מנת להסיר את המסנן מהמכסה.

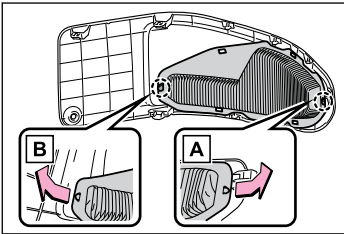

10 התקן את מכסה פתח כניסת האוויר.
הכנס את הלשונית, כמתואר באיור, ודחוף את המכסה לשילוב 8 המהדקים.

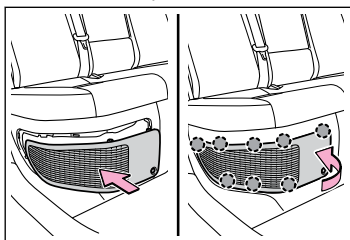

11 באמצעות מברג פיליפס (צלב), התקן את המהדק.

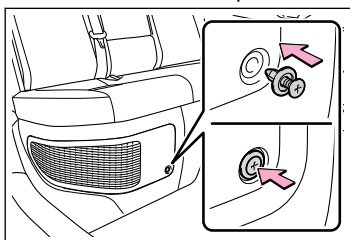

7 הסר את האבק והסתימה מהמסנן באמצעות שואב אבק.
הקפד גם להסיר את האבק והסתימות מהצד הפנימי של מכסה פתח כניסת האוויר.

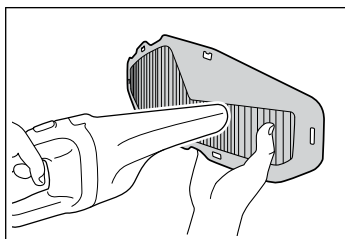

8 התקן את המסנן במכסה.
שלב את המהדקים על פי הסדר B-A.

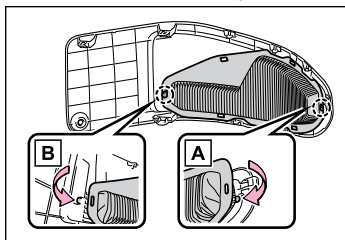

9 שלב את 4 המהדקים המרכזיים להתקנת המסנן.
בעת ההתקנה, וודא שהמכסה אינו עקום או מעוות.

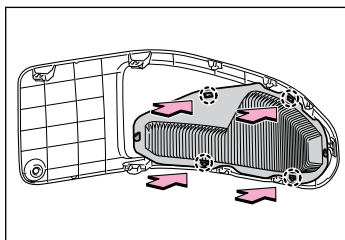

מידע

לאחר ניקוי פתח כניסת האוויר, הפעל את המערכת ההיברידית ובדוק שהודעת האזהרה נעלמה. התהליך יכול להימשך כ-20 דקות לאחר הפעלת המערכת ההיברידית עד שהודעת האזהרה נעלמת. אם הודעת האזהרה אינה נעלמת, דאג לבדיקת הרכב במוסך מורשה, מומלץ סוכנות משנה לקסוס.

דרישות אחזקה

על מנת להבטיח נהיגה חסכונית, טיפול יומי ואחזקה תקופתית הם חיוניים ביותר. חברת לקסוס ממליצה על פעולות האחזקה הבאות:

⚠ אזהרה

■ אם רכבך אינו מתוחזק כהלכה אחזקה לא נכונה עלולה לגרום לנזקים חמורים ברכב ואפשרות של פגיעות חמורות ואף קטלניות.

■ טיפול במצבר ה-12V

קטבי מצבר ה-12V, הדקים ואביזרים הקשורים לכך מכילים עופרת ותרכובות עופרת הידועים כחומרים היכולים לגרום לבעיות מוח. רחץ את ידיך לאחר הטיפול.

מידע

■ היכן לפנות לקבלת שירות?

במטרה לשמור את רכבך במצבו המיטבי, לקסוס ממליצה בפניך שאת כל פעולות השירות והטיפולים תבצע במוסך מורשה, מומלץ במרכז שירות של לקסוס. לתיקונים המכוסים במסגרת האחריות, פנה למרכז שירות לקסוס מורשה, אשר משתמש בחלפים מקוריים בעת ביצוע כל תיקון או טיפול בתקלה. היתרון הגדול בטיפול במוסכים המורשים, או במרכזי השירות של לקסוס, עבור עבודות שאינן מכוסות במסגרת האחריות, הוא שמוסכים אלה משקיעים כסף רב בכלים וציוד שירות מיוחדים של חברת לקסוס. אלה מסייעים בידך לבצע את העבודה טוב יותר ובעלות נמוכה יותר. כל מוסך מורשה או מרכז שירות של לקסוס יבצע את כל תוכנית האחזקה המתוכננת באופן אמין וחסכוני שכן הם מכירים הכי טוב את רכבך.

אחזקה מתוכננת

אחזקה תקופתית יש לבצע בתדירות מוגדרת, בהתאם לתוכנית האחזקה. לפרטים מלאים אודות האחזקה התקופתית המתוכננת, אנא ראה בחוברת השירות או האחריות של לקסוס.

איפוס ההודעה להחלפת שמן המנוע

לאחר החלפת שמן המנוע, יש לאפס את נתוני התחזוקה של השמן. בצע את התהליך הבא:

- 1 בחר  בתצוגה המרכזית.
- 2 בחר [Vehicle customise] (התאמה אישית של הרכב).
- 3 בחר [Utility] (כלי עזר).
- 4 בחר [Oil maintenance] (תחזוקת שמן).
- 5 בחר [Reset] (איפוס).
לאחר השלמת תהליך האיפוס, ההודעה "The data has been reset" (הנתונים אופסו) תופיע בתצוגה המרכזית.

מידע

■ האם רכבך זקוק לתיקונים?

הייה ער לשינויים בביצועים, ברעשים ובסימנים חיצוניים המצביעים על הצורך בביצוע שירות. סימנים חשובים לכך הם:

● המנוע מזיז, מגמגם או משמיע

נקישות חזקות

● אובדן כוח ניכר

● רעשי מנוע חריגים

● נזילה מתחת לרכב (טפטוף מים ממערכת המיזוג לאחר השימוש בה היא רגילה בהחלט).

● שינוי ברעש הפליטה (דבר היכול להצביע על פליטת פחמן חד חמצני מסוכן. נהג ברכב כשחלונותיו פתוחים ודאג לבדיקת מערכת הפליטה ללא דיחוי).

● צמיג הנראה שטוח, קול צווחה חדה בזמן ביצוע פניה, שחיקה בלתי אחידה של הצמיגים.

● משיכת צד ברכב בזמן נסיעה ישרה לפניים על כביש ישר ואופקי.

● רעשים מוזרים הקשורים לתנועות המתלים.

● אובדן יעילות הבלימה, תחושת דוושת בלמים או מצמד ספוגית, הדוושה יורדת/שוקעת כמעט עד הרצפה; הרכב מושך לאחד הצדדים בזמן בלימה.

● טמפרטורת נוזל קירור המנוע גבוהה מהרגיל, באופן קבוע

אם הבחנת באחת מהתופעות המוזכרות לעיל, הבא את רכבך בהקדם האפשרי למוסך מורשה, מומלץ לסוכנות משנה לקסוס. יתכן ורכבך זקוק לכוונון או תיקון

אחזקה בשיטת - עשה זאת בעצמך

מה ביחס לאחזקה עצמית?

פעולות אחזקה רבות הן קלות לביצוע אם יש בך מעט חוש טכני ומספר כלי עבודה בסיסיים לרכב.

עם זאת, שים לב שפעולות אחזקה מסוימות דורשות כלים מיוחדים וניסיון. פעולות אלו יבוצעו בצורה הטובה ביותר על ידי הטכנאים המוסמכים לכך. גם אם הנך מיומן בביצוען של עבודות תחזוקה עצמיות, אנו ממליצים שפעולות אלו תבוצענה על ידי מוסך מורשה, מומלץ על ידי סוכנות משנה לקסוס שתנהל רישום אחזקה של רכבך. כל מוסך מורשה, מומלץ לסוכנות משנה לקסוס, ישמור רישום של התחזוקה שבוצעה ואשר יכולה להיות שימושית אם אי פעם תצטרך שירות במסגרת האחריות. במידה ותבחר לטפל ברכבך במוסך שאינו מורשה לקסוס, אנו ממליצים שתדרוש רישום של פעולות האחזקה המבוצעות במוסך זה.

הוראות בטיחות לאחזקה בשיטת "עשה זאת בעצמך"

אם אתה מטפל ברכב בעצמך, הקפד לשמור על נהלי עבודה נכונים כמתואר להלן.

⚠ אזהרה

תא המנוע כולל מנגנונים רבים ונוזלים העלולים לנוע בפתאומיות, להתחמם או להיות מוזנים במתח. למניעת פציעה חמורה ואף קטלנית, הקפד על אמצעי הזהירות הבאים.

■ בזמן עבודה בתא המנוע

- וודא ש-"IGNITION ON" נורת הביקורת "READY" שבצג המידע הרב תפקודי כבויות.
 - שמור את ידיך, בגדיך וכלי העבודה הרחוק מהמאוורר המסתובב וחגורת הינע המנוע.
 - היזהר שלא לגעת במנוע, במצנן, בסעפת הפליטה וכד' מיד לאחר הנסיעה שכן אלו עלולים להיות חמים. גם השמן ונוזלים אחרים עלולים להיות חמים.
 - אל תשאיר בתא המנוע דבר היכול לבעור בקלות, כגון נייר או מטליות נייר/בד.
 - אין לעשן, לגרום לניצוצות או לאפשר קיומה של להבה גלויה בסביבות דלק או מצבר הרכב. אדי דלק ומצבר הם דליקים.
 - נקוט משנה זהירות שכן נוזל הבלמים עלול להזיק לידך או עינייך וכן לגרום נזק לצבע הרכב. אם חדר נוזל לעיניך, או נשפך על ידיך, שטוף אותו היטב במים נקיים זורמים.
 - אם אתה עדיין חש בחוסר נוחות, פנה לקבלת סיוע רפואי.
- כאשר עובדים בסמוך למאווררי קירור חשמליים או שבכת המצנן
- וודא שמתג Power סגור (Off-הדממה).
כאשר מתג Power במצב On, מאוורר הקירור החשמלי עשוי להתחיל לפעול אוטומטית אם טמפרטורת נוזל הקירור גבוהה ו/או אם מערכת מיזוג האוויר מופעלת.
- משקפי מגן בטיחותיים
- הרכב משקפי מגן כדי למנוע מחומרים נופלים או מתעופפים, התזת נוזלים וכד' לחדור לעינייך.

⚠ שיים לב

- אם אתה מסיר את מסנן האוויר נהיגה עם מסנן אוויר מוסר עלולה לגרום לשחיקת יתר של המנוע כתוצאה מהלכלוך המצוי באוויר.
 - אם מפלס הנוזל נמוך או גבוה זו תופעה רגילה שמפלס נוזל הבלמים יורד מעט שכן רפידות הבלימה נשחקות או כאשר מפלס הנוזל במצבר גבוה.
- אם המצבר מצריך מילוי לעיתים קרובות, מעיד הדבר על קיומה של בעיה חמורה.

אחזקה

פריטים הדרושים תחזוקה והחלקים והכלים הדרושים לביצוע התחזוקה על אותם פריטים הם כדלקמן:

- מצב מצבר ה-12V
 - משחת סיכה
 - מפתח רגיל (לברגי טבעות הידוק)
- נוזל קירור המערכת ההיברידי/ת המנוע
 - השתמש ב-" TOYOTA SUPER LONG LIFE COOLANT" או בחומר תחליפי לו באותה איכות גבוהה על בסיס אטילן גלייקול בעל אורך חיי שירות ארוך בטכנולוגיית חומצה אורגנית היברידי. נוזל זה מעורבב מראש 50% נוזל קירור ו-50% מים מזוקקים
 - משפך (לשימוש רק לשם הוספת נוזל קירור)
- מפלס שמן מנוע
 - שמן מנוע מקורי מתוצרת לקסוס, או מקביל לו
 - מטלית או מטלית נייר
 - משפך (לשימוש רק לשם הוספת שמן מנוע)
- נתיכים
 - נתיכים בעלי ערך אמפרי הזהה לאלו המקוריים

פתיחת מכסה מנוע

פתיחת מכסה המנוע

- 1 משוך את ידית שחרור מכסה המנוע. המכסה יקפוץ קלות כלפי מעלה.

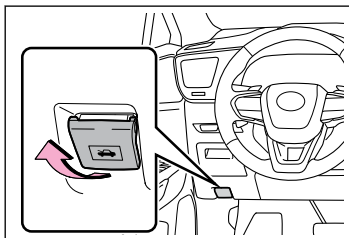

- 2 משוך את ידית התפס המשני כלפי מעלה והרם את מכסה המנוע.

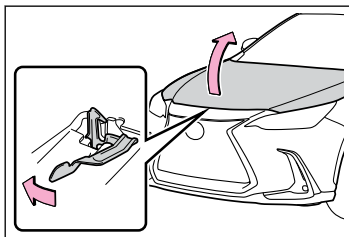

נורות פנסים

נורה בעלת אותו מספר ואותו סיווג מתח כמו המקורי

מצנן ומעבה

לחץ ניפוח צמיגים

● מד לחץ אוויר לצמיגים

● מקור אוויר דחוס

נוזל ניקוי שמשות

● מים או נוזל ניקוי המכיל חומר מנוע קיפאון (לשימוש חורף)

● משפך (לשימוש רק לשם הוספת שמן מנוע)

מידע

סגירת מכסה המנוע

בעת סגירת מכסה המנוע, הקפד לשחררו ממצב מעט גבוה (כ-20 ס"מ) כדי לסגור אותו.

אם מכסה המנוע נדחף ביד כדי לסגור אותו, ייתכן שהוא לא יינעל משני הצדדים.

אזהרה

בדיקה לפני נהיגה

בדוק שמכסה המנוע סגור לגמרי ונעול. אם מכסה המנוע אינו נעול היטב הוא עלול להיפתח תוך כדי נסיעה ולגרום לתאונה העלולה להסתיים בפציעות חמורות ואף קטלניות.

תא המנוע

רכיבי תא המנוע

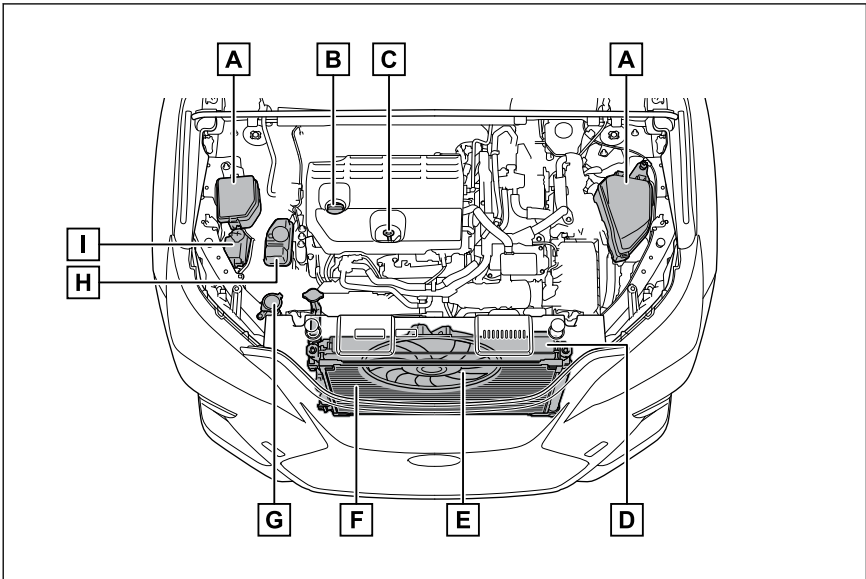

- [A] תיבות נתיכים (← עמ' 534)
- [B] מכסה פתח מילוי שמן מנוע (← עמ' 428)
- [C] מדיד מפלס שמן מנוע (← עמ' 427)
- [D] מצנן (← עמ' 430)
- [E] מאוורר קירור חשמלי
- [F] מעבה (← עמ' 430)
- [G] מיכל נוזל ניקוי שמשות (← עמ' 430)
- [H] מיכל נוזל קירור של המערכת ההיברידית (← עמ' 429)
- [I] מיכל נוזל קירור מנוע (← עמ' 428)

בדיקת והוספת שמן מנוע

שים לב ⚠️

■ אם נשפך שמן על מכסה המנוע כדי למנוע את נזק למכסה המנוע, הסר בהקדם האפשרי כל שמן שנשפך עליו באמצעות דטרגנט נטרלי. אין להשתמש בתמיסה אורגנית כדוגמת חומר לניקוי בלמים.

בדיקת שמן המנוע

כאשר המנוע בטמפרטורת העבודה שלו ומודם, בדוק את מפלס השמן על המדיד.

שים לב ⚠️

■ כדי למנוע נזקי מנוע חמורים, בדוק את מפלס השמן על בסיס קבוע.

- 1 החנה את הרכב על קרקע אופקית וישרה. לאחר התחממות המנוע והפסקת הפעולה של המערכת ההיברידית, המתן במשך יותר מ-5 דקות כדי שהשמן יספיק להתנקז חזרה לתחתית המנוע.
- 2 החזק מטלית מתחת ומשוך החוצה את מדיד השמן.

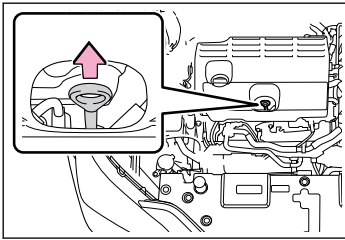

3 נגב את מדיד השמן.

4 הכנס את המדיד חזרה למקומו, עד הסוף.

מידע 📄

■ **צריכת שמן מנוע**

תוך כדי נסיעה, המנוע יצרוך כמות מסוימת של שמן מנוע. במצבים הבאים, צריכת שמן המנוע עשויה לעלות ויתכן והמנוע יצריך מילוי שמן מנוע בין טיפולי השירות.

- כאשר המנוע חדש, למשל מיד לאחר רכישת הרכב או לאחר החלפת מנוע.
- אם נעשה שימוש בשמן באיכות ירודה או בשמן בעל צמיגות לא נכונה
- בעת נסיעה במהירות מנוע גבוהות או תוך נשיאת מטען כבד, בעת גרירה או כאשר נוהגים ברכב תוך האצה-האטה לסירוגין
- כאשר מניחים למנוע לפעול במהירות סרק לפרק זמן ארוך או במקרה של נסיעות תדירות בעומסי תנועה כבדים.

אזהרה ⚠️

- שמן מנוע משמש מכיל חומרים מזהמים ומזיקים העלולים לגרום לפגיעות בעור כגון דלקות וסרטן העור. לכן, הימנע מנגע ממושך עם שמן המנוע. להסרת שמן משומש מהעור, רחץ היטב את הידיים במים וסבון.
- השלך שמן מנוע משומש ומסננים רק במקומות בטוחים המיועדים לכך. אין להשליך שמן מנוע ומסננים לאשפת הבית, לביוב או לקרקע. ביחס למחזור חומרי פסולת, פנה למוסך מורשה, מומלץ סוכנות משנה לקסוס.
- הרחק שמן משומש מהישג ידם של ילדים.

שים לב ⚠️

- כאשר מחליפים שמן מנוע
- שים לב שלא יטבטף שמן מנוע על מכללי הרכב.
- הימנע ממילוי יתר, הדבר עלול להסב נזק למנוע.
- בדוק את מפלס השמן על גבי המדיד בכל פעם שאתה מתדלק את הרכב.
- וודא שמכסה מילוי שמן המנוע סגור ומהודק היטב.

הוספת שמן מנוע

אם מפלס השמן סמוך לסימון התחתון או מתחתיו, הוסף שמן מנוע מאותו הסוג הקיים כבר במנוע.

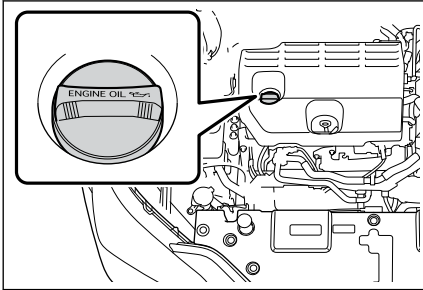

- 1 הסר את מכסה מילוי השמן על ידי סיבובו שמאלה.
- 2 הוסף שמן באיטיות תוך בדיקה בעזרת המדיד.
- 3 התקן את מכסה מילוי השמן על ידי סיבובו ימינה.

בדיקת מפלס נוזל קירור מנוע

כמות נוזל הקירור תקינה אם מפלס הנוזל משתקף בין סימוני ה- "FULL"/"F" וה- "LOW"/"L" שעל דופן המיכל כאשר המערכת ההיברידית קרה. ■ מיכל נוזל קירור מנוע

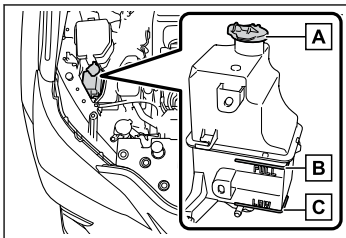

- [A] מכסה המיכל
 - [B] קו "FULL" (מלא)
 - [C] קו ה- "LOW" (נמוך)
- אם המפלס בקו ה- "LOW" או מתחתיו, הוסף נוזל קירור עד לקו ה- "FULL".

5 כאשר אתה מחזיק את המטלית מתחת לקצה המדיד, משוך את המדיד החוצה ובדוק את מפלס השמן.

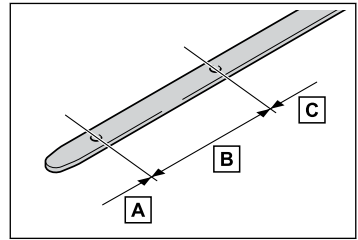

- [A] Low (נמוך)
 - [B] רגיל
 - [C] Excessive (יותר מדי)
- צורת המדיד עשויה להשתנות בהתאם לסוג הרכב או המנוע.
- 6 נגב את המדיד והכנס אותו חזרה עד הסוף למקומו.

בדיקת סוג השמן והכנת הפריטים הנדרשים

הקפד לבדוק את סוג השמן והכך את הפריטים הנדרשים לפני הוספת השמן.

- בחירת שמן מנוע
- כמות שמן (בין מפלס נמוך לגבוה)
- 1.5 ליטר
- פריט
- משפך נקי

— קישורים —

מערכת סיסה (עמ' 543)

אזהרה ⚠️

כאשר המערכת ההיברידית חמה, אל תסיר את מכסי מיכל נוזל קירור המנוע/יחידת בקרת המתח או את מכסה כניסת נוזל הקירור.
מערכת הקירור עשויה להיות תחת לחץ ונוזל קירור חם עלול לפרוץ במקרה של הסרת המכסה, תוך גרימה לכוויות או פציעות אחרות.

שים לב ⚠️

■ **כאשר מוסיפים נוזל קירור**
נוזל הקירור אינו רק מים נקיים או רק חומר מונע קיפאון. חובה להשתמש בתערובת הנכונה של מים וחומר מונע קיפאון על מנת להבטיח סיכה טובה יותר, הגנה מפני חלודה וקירור. הקפד לקרוא את התוויות של חומר מונע הקיפאון או נוזל הקירור.
■ **אם נשכך נוזל קירור**
הקפד לשטוף במים כדי למנוע גרימת נזק לחלקים או לצבע.

מיכל נוזל קירור מערכת היברידית

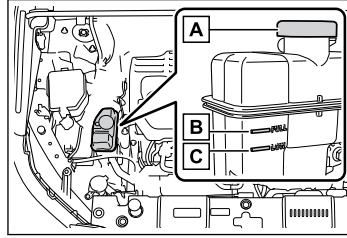

[A] מכסה המיכל
[B] קו "FULL" (מלא)
[C] קו ה- "LOW" (נמוך)
אם המפלס בקו ה- "LOW" או מתחתיו, הוסף נוזל קירור עד לקו ה- "FULL".

מידע 📄

■ **בחירת נוזל הקירור**
השתמש רק ב- "Toyota Super Long Life Coolant" או בחומר תחליפי לו בעל איכות גבוהה, המכיל נוזל קירור על בסיס אטילן גלייקול בטכנולוגיה היברידית לחיי שירות ארוכים.
"Toyota Super Long Life Coolant" הוא תערובת של 50% נוזל קירור ו- 50% מים מזוקקים. (טמפרטורה מינימלית: -35°C)
למידע נוסף, צור קשר עם מוסך מורשה, מומלץ עם מרכז שירות של לקסוס.
■ **אם מפלס הנוזל יורד תוך פרק זמן קצר לאחר המילוי**
בדוק חזותית את המצון, צנרת הגומי הגמישה, מכסה מיכל נוזל הקירור של יחידת בקרת הכוח/מנוע, ברז הניקוז ומשאבת המים.
אם לא התגלתה נזילה כלשהי, פנה למוסך מורשה, מומלץ למרכז שירות של לקסוס, לבדיקת לחץ הפריקה של המכסה וקיומן של נזילות במערכת.

בדיקת המצנן והמעבה

בדוק את המצנן והמעבה והסר גופים זרים למיניהם.

אם אחד מהרכיבים לעיל מלוכלך בצורה חריגה או שאינך בטוח באשר למצבו, הבא את רכבך למוסך מורשה, מומלץ למרכז שירות של לקסוס, לבדיקה וביצוע טיפול בהתאם לצורך.

הוספת נוזל ניקוי שמשות

אם המתזים אינם פועלים או שמופיעה הודעת "Windshield Washer Fluid Low" (מפלס נוזל ניקוי נמוך) בצג המידע הרב תפקודי, יתכן ומיכל נוזל הניקוי התרוקן. הוסף נוזל ניקוי שמשות.

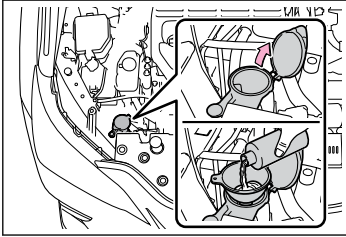

אזהרה

אין להוסיף נוזל ניקוי שמשות כאשר המערכת ההיברידית חמה או פועלת, זאת משום שנוזל הניקוי מכיל אלכוהול ועלול להתלקח במקרה של שפיכה על המנוע.

שים לב

אין להשתמש בשום נוזל אחר למעט נוזל ניקוי שמשות

אין להשתמש במים עם סבון או חומר מונע קיפאון של המנוע במקום בנוזל ניקוי שמשות.

הדבר עלול לגרום להיווצרות כתמים על פני משטחים צבועים, כמו גם נזק למשאבה תוך גרימתן של בעיות והעדר פעולה של המתזים.

דילול נוזל ניקוי שמשות

על פי הצורך, דלל את נוזל הניקוי השמשות במים.

התייחס לטמפרטורות הקיפאון שעל תווית מכל נוזל הניקוי.

אזהרה

כאשר המערכת ההיברידית חמה

אל תיגע במצנן או במעבה שכן אלו עלולים להיות חמים ולגרום לפציעות כדוגמת כוויות.

אם מפלס נוזל הקירור יורד תוך פרק

זמן קצר לאחר המילוי

בדוק חזותית את המצנן, צנרת הגומי הגמישה, מכסה מיכל נוזל הקירור של המנוע/המערכת ההיברידית, ברז הניקוז ומשאבת המים.

אם אינך יכול לאתר נזילה, דאג שמוסך מורשה, מומלץ סוכנות משנה לקסוס, יבדוק את המכסה ואת קיומן של נזילות במערכת הקירור.

מיקום

מצבר ה-12V ממוקם בצדו השמאלי של תא המטען.

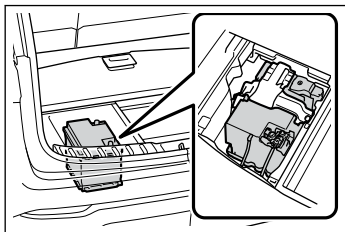

הסרת מכסה מצבר ה-12V

- 1 הרם את שטיחון תא המטען.
- 2 הסר את כיסוי מצבר 12V.

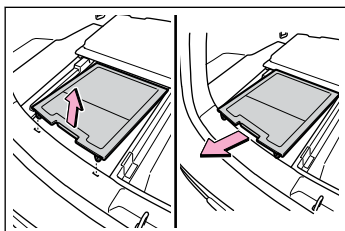

בדיקת מצבר ה-12V

■ מחוץ לרכב

וודא שהדקי מצבר ה-12V אינם מחומצנים וכי אין חיבורים רופפים, סדקים או מהדקים רפויים.

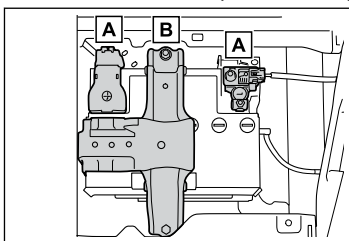

- [A] הדקים
[B] מהדק אחיזה

מצבר ה-12V

⚠ אזהרה

■ כימיקליים במצבר ה-12V

מצבר ה-12V מכיל חומצה גופריתית רעילה ומשתכת והוא עלול לייצר גז מימן שהוא דליק ונפיץ. להפחתת הסכנה של פציעה חמורה או קטלנית, נקוט באמצעי הזהירות הבאים בזמן עבודה על, או בסמוך למצבר 12V:

- מנע פריצת ניצוצות על ידי נגיעה עם כלי עבודה במצבר ה-12V.
- אין לעשן או להדליק גפרור בקרבת מצבר ה-12V.
- מנע מגע עם העיניים, עור הגוף והבגדים.
- לעולם אין לשאוף או לבלוע אלקטרוליט.
- הרכב משקפי מגן בזמן עבודה ליד מצבר ה-12V.
- הרחק ילדים ממצבר ה-12V.

■ היכן לטעון בבטחה את מצבר ה-12V

הקפד תמיד לטעון את מצבר ה-12V במקום פתוח ומאוורר היטב. אין לטעון את מצבר ה-12V בתוך מוסך או בתוך מקום סגור שאינו מאוורר היטב.

■ אמצעי חירום ביחס לאלקטרוליט

- אם חדר אלקטרוליט לעיניים, שטוף את העיניים במים נקיים במשך 15 דקות לפחות ופנה מיד לקבלת סיוע רפואי. במידת האפשר, בדרך למרפאה המשך לשטוף את האזור במים זורמים באמצעות ספוג או מטלית.
- אם נשפך אלקטרוליט על עור גופך, רחץ היטב את האזור הנוגע. אם אתה חש כאב או כוויה, פנה ללא דיחוי לקבלת עזרה רפואית.
- אם נשפך אלקטרוליט על בגדיך, הנוזל עלול להיספג בבד ולהגיע למגע עם עור גופך. הסר מיד את הבגדים ופעל על פי הצורך בהתאם לתהליך המתואר לעיל.
- אם במקרה בלעת אלקטרוליט, שתה כמות גדולה של מים או חלב.
- **איך לנתק את מצבר ה-12V**
תמיד הסר תחילה את הקוטב השלילי (-). אם ההדק החיובי (+) נוגע בחלק מתכתי כלשהו באזור כאשר הוא מנותק, עלול להיווצר ניצוץ תוך גרימה פציעה חמורה ואף קטלנית כתוצאה מכך.

לפני הטעינה

- בזמן הטעינה מצבר ה-12V מייצר גז מימן שהוא דליק ונפיץ. לכן, לפני הטעינה של המצבר, הקפד על אמצעי הזהירות הבאים:
- אם מבצעים את הטעינה כאשר מצבר ה-12V מותקן ברכב, הקפד לנתק את כבל ההארקה.
- וודא שהמתג על מטען המצברים במצב OFF בזמן חיבור או ניתוק הכבלים למצבר ה-12V.

שים לב 

אין לטעון את מצבר ה-12V כשהמערכת ההיברידית פועלת. בנוסף, וודא שכל האביזרים החשמליים מנותקים.

לאחר טעינת/חיבור מצבר ה-12V

- המערכת ההיברידית עשויה שלא להתחיל לפעול. פעל על פי התהליך להלן לשם אתחול המערכת.
- 1 העבר את ידית ההילוכים למצב P.
 - 2 פתח וסגור את אחת הדלתות.
 - 3 הפעל מחדש את המערכת ההיברידית.

מידע 

- יתכן ושחרור נעילת הדלתות באמצעות מערכת הכניסה וההתנעה החכמה לא יתאפשר מיד לאחר חיבור מצבר ה-12V מחדש. אם קרה הדבר, השתמש בשלט רחוק או במפתח המכני לנעילה/לשחרור הנעילה של הדלתות.
 - הפעל את המערכת ההיברידית עם מתג Power במצב ACCESSORY. המערכת ההיברידית עלולה שלא להתחיל לפעול כאשר מתג Power ב-Off. מכל מקום, המערכת ההיברידית תפעל באופן רגיל מניסיון ההפעלה השני.
 - מצב מתג Power נרשם על ידי הרכב. אם מחברים את מצבר ה-12V מחדש, הרכב יחזיר את מתג Power למצב בו היה לפני ניתוק המצבר. הקפד על העברת מתג Power למצב Off לפני ניתוק מצבר ה-12V. נקוט משנה זהירות בזמן חיבור מצבר ה-12V אם מצב מתג Power לפני הפריקה אינו ידוע.
- אם המערכת לא מתחילה לפעול גם לאחר מספר ניסיונות, דאג לבדיקת הרכב במוסך מורשה, מומלץ במרכז שירות של לקסוס.

תחזוקת מסנן מיזוג האוויר

מסנן מיזוג האוויר חייב בהחלפה או ניקוי בצורה סדירה על מנת לשמור על יעילות מערכת מיזוג האוויר.

תדירות בדיקה

בדוק והחלף את מסנן האוויר על פי המוגדר בתוכנית האחזקה. באזורים מאובקים או בכבישים סואנים, יתכן ותידרש החלפה מוקדמת יותר.

● אם זרימת האוויר מפתחי האוויר פוחתת בצורה מאוד משמעותית, יתכן והמסנן סתום. בדוק את המסנן והחלף אותו בהתאם לצורך.

(למידע אודות האחזקה המתוכננת, אנא ראה ב"חוברת השירות של לקסוס" או "חוברת האחרייות של לקסוס").

● כאשר יש ניוחחות בישום ברכב, השפעת הבישום של מסנן מיזוג אוויר עם תפקוד יוניזציה נחלשת משמעותית בתוך פרק זמן קצר. כאשר נפלטים ברציפות ריחות ממיזוג האוויר, החלף את מסנן מערכת מיזוג האוויר.

החלפת מסנן מיזוג אוויר

⚠ שיים לב

הקפד על אמצעי הזהירות הבאים בעת השימוש במערכת מיזוג האוויר. וודא שהמסנן מותקן תמיד. שימוש במערכת מיזוג האוויר ללא מסנן עלול להסב נזק למערכת.

1 העבר את מתג Power למצב off.

2 פתח את תא הכפפות ונתק את תמך הבולם מהפיץ.

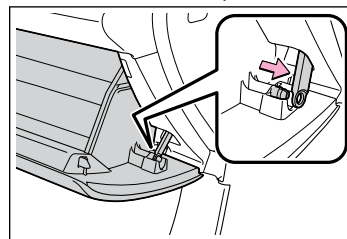

3 דחוף את שני הצדדים של תא הכפפות פנימה ונתק כל חיבור בצד העליון.

לאחר מכן, משוך את תא הכפפות כדי לנתק את החיבורים בצד התחתון והסר את תא הכפפות.

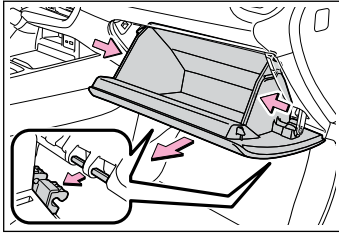

4 שחרר את נעילת מכסה המסנן (A), משוך את המכסה החוצה מהלסתות (B) והסר את מכסה המסנן.

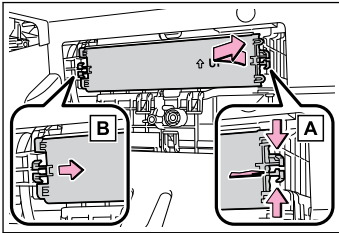

5 הסר את מכסה המסנן.

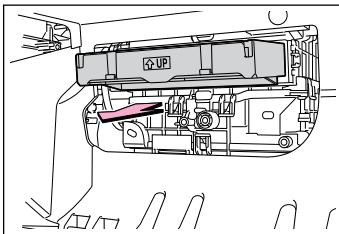

6 הסר את מסנן מיזוג האוויר והחלף אותו בחדש.

סימוני "UP" על המסנן צריכים לפנות כלפי מעלה.

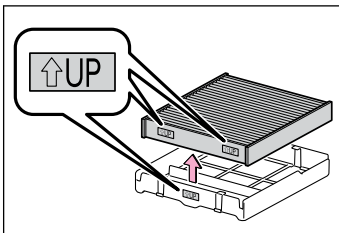

בדיקת צמיגים

אזהרה

- **כאשר בודקים או מחליפים צמיגים**
למניעתן של תאונות, הקפד על אמצעי הזהירות הבאים.
אי הקפדה על האמור עשויה להסב נזק לרכיבים בקו ההינע, כמו גם ליצור התנהגות כביש מסוכנת העלולה לגרום לפגיעות קשות ואף קטלניות.
- אין לערבב בין צמיגים של יצרנים, דגמים ותבניות מדרס שונים.
- כמו כן, אל תערבב בין צמיגים בעלי מדרס השונה בצורה משמעותית.
- אין להשתמש במידות צמיגים השונות מאלו המומלצות על ידי חברת לקסוס.
- אל תערבב צמיגים מסוגים שונים (רדיאליים, עם חגורות נטויות או צמיגי שכבות נטויות).
- אין לערבב בין צמיגי קיץ לצמיגים המיועדים לכל העונות וצמיגי חורף.
- אין להשתמש בצמיגים שנעשה בהם שימוש ברכב אחר.
- אין להשתמש בצמיגים אם אינך יודע בוודאות איך נעשה בהם שימוש בעבר.
- כלי רכב עם ערכת תיקון נקר בצמיגים בחירום: אל תגרור את הרכב אם מותקן צמיג שתוקן באמצעות ערכת תיקון נקר בחירום. העומס על הצמיג עלול לגרום נזק לא צפוי בצמיג.

שים לב

צמיגים בעלי פרופיל נמוך עלולים לגרום נזק גדול מהרגיל לגלגל כאשר הם סופגים חבטה משיבושי הכביש.

תחזוקת צמיגים

החלף או הצלב גלגלים בהתאם לתוכנית האחזקה ולמידת השחיקה.

שים לב

נקוט משנה זהירות בזמן נהיגה על כבישים בעלי משטחים רופפים או מהמורות. תנאים אלו עלולים לגרום לאובדני לחץ אוויר בצמיגים והפחתת כושר השיכוך שלהם. בנוסף, נהיגה על כבישים משובשים עלולה להסב נזק לצמיגים עצמם, כמו גם לגלגלי הרכב והמרכב.

מידע

- **מתי להחליף את הצמיגים ברכב**
- יש להחליף את הצמיגים אם:
 - בדוק האם נראים על הצמיג מצייני שחיקת המדרס.
 - יש בצמיג נזק כדוגמת חתכים, פיצולים וסדקים עמוקים מספיק כדי לחשוף את הבד ונפיחויות המצביעות על נזק פנימי, יש להחליף צמיג זה.
 - הלחץ מהצמיג יורד שוב ושוב או שלא ניתן לתקן אותו היטב בשל מידות הנזק או מיקום החתך, או כל נזק אחר.
 - אם אינך בטוח, היוועץ עם מוסך מורשה, מומלץ עם מרכז שירות של לקסוס.
- **אורך חיי השירות של צמיג**
- כל צמיג שגילו מעל 6 שנים חייב להיבדק על ידי בעל מקצוע מיומן, גם אם בצמיגים אלו לא נעשה מעולם שימוש ואין כל נזק הנראה לעין.
- **אם המדרס בצמיגי שלג נשחק עד לכדי 4 מ"מ**
- אובדת יעילות צמיגי השלג.

בדוק האם נראים על הצמיג מצייני שחיקת המדרס. כמו כן בדוק את הצמיגים לקיומה של שחיקה בלתי אחידה, כדוגמת שחיקת יתר בצד אחד של המדרס. בדוק את מצב הגלגל החלופי והלחץ בו, אם זה אינו משתתף בהצלבת הגלגלים.

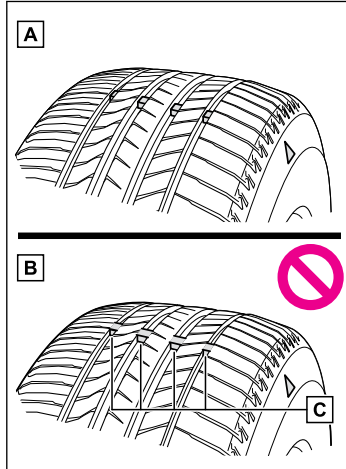

- [A] מדרס חדש
 - [B] מדרס שחוק
 - [C] מצייני שחיקת מדרסים
- מיקום מצייני השחיקה מצוין על ידי הסימונים "TWI" או סימן Δ המוטבעים בדופן של כל צמיג. החלף את הצמיג אם נראים עליו מצייני שחיקת המדרס.

פעולת מערכת אזהרת לחץ בצמיגים

רכבך מצויד במערכת אזהרת לחץ אוויר בצמיגים המשתמשת בשסתומי אזהרת לחץ של הצמיגים ומשדרים לאיתור לחצי ניפוח נמוכים עוד לפני שמתעוררות בעיות חמורות.

במערכת אזהרת לחץ הניפוח בצמיגים של רכב זה יש שני סוגי מערכות אזהרה.

- כאשר מוצגת הודעת "Adjust Pressure" (כוונן לחץ) (אזהרה רגילה)

אזהרה עם נורת אזהרת לחץ אוויר בצמיגים וזמזום אזהרה כשיש רמת לחץ נמוך לא ידועה עם מראה של צמיג בעל דליפת אוויר טבעית כמו גם ירידת לחץ כתוצאה משינויים בלחץ בהתאם לטמפרטורה החיצונית.

- כאשר מוצגת ההודעה "Immediately Check tire when Safe" (בדוק מיד את הצמיג כאשר בטוח לעשות זאת) (אזהרת חירום)

אזהרה עם נורת אזהרת לחץ וזמזום אזהרה כשיש רמת לחץ נמוך לא ידועה עם מראה של צמיג שבו קיימת ירידת לחץ פתאומית.

יחד עם זאת, המערכת עלולה שלא להיות מסוגלת לאתר קריעות פתאומיות בצמיג (התפוצצות וכד').

- לחץ הניפוח בצמיגים המאוטר על ידי מערכת התראת הלחץ בצמיגים, ניתן להציג בתצוגה המרכזית.

תכונות צמיג Run-flat (ללא אוויר)*

כאשר מותקנים צמיגי Run-flat, ניתן לנהוג ברכב לכל היותר למרחק מרבי של 80 ק"מ במהירות מתחת ל-80 קמ"ש, לאחר יציאת האוויר מהצמיג. (עם זאת, ייתכן שמהירות הרכב לא תעלה לכדי קרוב ל-80 קמ"ש בהתאם למזג האוויר או לתנאי הנהיגה).

הקפד להחליף את הצמיג הנקור לפני שהרכב נסע קרוב ל-80 ק"מ. כמו כן, אין להשתמש בצמיג מתוקן.

לצמיג מסוג Run-flat יש סימן  על דופן הצד.

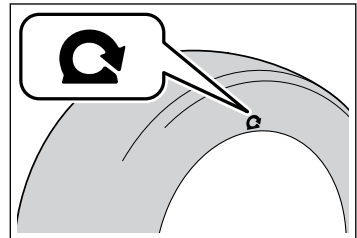

מידע

- **אמצעי זהירות לצמיגי Run-flat**
- צמיגי Run-flat נועדו לרכב זה בלבד. אל תשתמש בצמיגים אלה בכלי רכב אחרים.
- אל תערבב צמיגים רגילים עם צמיגים מסוג Run-flat.
- אם נעשה שימוש בגלגלים לא מקוריים של לקסוס, ייתכן שלא ניתן יהיה להדגים מספיק את הביצועים של צמיגים מסוג Run-flat.

*: אם קיים

מידע 
<ul style="list-style-type: none"> ● הביצועים עלולים להיות מושפעים במצבים הבאים. • בסמוך למגדל טלוויזיה, תחנת רדיו, תחנת כוח חשמל, תחנת דלק, שלטי חצות גדולים, שדות תעופה או כל מתקן אחר המייצר גלי רדיו חזקים או רעשים חשמליים • כאשר נושאים ברכב טלפון נייד, טלפון סולארי או מתקני תקשורת אלחוטית אחרים אם לא ניתן להציג בבירור את המידע על המיקום כתוצאה מתנאי גלי הרדיו, יתכן והתצוגה תתוקן על ידי נהיגה והשתנות תנאי גלי הרדיו. ● כאשר מחנים את הרכב, פרק הזמן הלוך לאזהרה להתחיל לפעול או להפסיק לפעול ניתן לכוונן. ● כאשר לחץ האוויר יורד במהירות, למשל כאשר מתפוצץ צמיג, האזהרה עלולה שלא לפעול.

— קישורים —

לחץ אוויר בצמיגים (עמ' 256)
 נורת אזהרה - לחץ אוויר בצמיגים (זמזם
 אזהרה) (עמ' 461)

התקנת שסתומי אזהרת לחץ ומשדרים

שים לב 
<ul style="list-style-type: none"> ■ תיקון או החלפת צמיגים, גלגלים, שסתומי אזהרת לחץ אוויר בצמיגים, משדרים ומכסי שסתומי צמיג ● כאשר מסירים או מתקינים גלגלים, צמיגים, שסתומי אזהרת לחץ אוויר ומשדרי לחץ, פנה למוסך מורשה, מומלץ למרכז שירות של לקסוס, שכן שסתומי אזהרת לחץ האוויר בצמיגים ומשדריהם עלולים להינזק במידה ויטופלו בצורה לא נכונה.

מידע 
<ul style="list-style-type: none"> ■ בדיקות שגרתיות של לחץ ניפוח צמיגים מערכת אזהרת לחץ האוויר בצמיגים אינה באה להחליף את הצורך בבדיקת לחצי הניפוח בצמיגים. הקפד לבדוק את לחץ האוויר בצמיגים כחלק משגרת הבדיקות היומיות. ■ לחץ ניפוח צמיגים ● יתכן וידרשו מספר דקות עד שתופיע תצוגת לחץ האוויר בצמיגים לאחר העברת מתג Power למצב ON. כמו כן, יתכן וידרשו מספר דקות להציג את מידע לחץ האוויר בצמיגים לאחר כוונן לחץ זה בצמיגים. ● לחץ האוויר משתנה עם הטמפרטורה. הערכים המוצגים יכולים גם להיות שונים מהערכים שנמדדו בעזרת מד לחץ. ■ מצבים בהם מערכת האזהרה מפני לחץ אוויר נמוך בצמיגים עשויה שלא לפעול כתקנה ● במקרים הבאים, מערכת האזהרה מפני לחץ אוויר נמוך עשויה שלא לפעול כתקנה. <ul style="list-style-type: none"> • אם נעשה שימוש בצמיגים שאינם מקוריים של לקסוס. • צמיג הוחלף בצמיג שאינו צמיג OE (צידוד מקורי). • הוחלף צמיג ישן בחדש שאינו במידה המוגדרת. • על הצמיגים מותקנות שרשראות. • אם מותקן ציפוי חלון המשפיע על אותות גלי הרדיו. • אם יש שלג או קרח רב על הרכב, • במיוחד סביב הגלגלים או בתי הגלגלים. • אם לחץ האוויר גבוה במיוחד מזה המוגדר. • אם נעשה שימוש בגלגלים שאינם מצוידים בשסתומי אזהרת לחץ ומשדרים. • אם הקוד של שסתומי אזהרת הלחץ והמשדרים אינו רשום במערכת אזהרת לחץ האוויר בצמיגים.

רישום מיקום כל גלגל לאחר ביצוע הצלבת גלגלים

- יש צורך לרשום את המיקום של כל גלגל לאחר ביצוע הצלבת גלגלים. רישום מיקום גלגל יכול להתבצע מעצמו. רישום מיקום הגלגל מתבצע על ידי נסיעה קדימה עם פניות מתונות שמאלה וימינה. עם זאת, בהתאם לתנאי הנהיגה וסביבת הנהיגה, הרישום עשוי להימשך זמן מה עד להשלמה.
- 1 החנה את הרכב במקום בטוח והפסק את פעולת המערכת ההיברידית למשך 15 דקות או יותר.
 - 2 הפעל את המערכת ההיברידית לא ניתן לבצע את הליך רישום מיקום הגלגל בזמן שהרכב בתנועה.
 - 3  בחר בתצוגה המרכזית.
 - 4 בחר [Vehicle customise] (התאמה אישית של הרכב).
 - 5 בחר [Tyre pressure] (לחץ ניפוח בצמיגים).
 - 6 בחר [Tyre rotation] (הצלבת גלגלים).
 - 7 בחר [Continue] (המשך). מוצגת הודעה בצג המידע הרב תפקודי. כמו כן, " – " יופיע בצג המידע הרב תפקודי עבור לחץ ניפוח לכל צמיג בעוד שמערכת האזהרה קובעת את מיקומו של כל צמיג.
 - 8 סע ישר (עם פניות מזדמנות שמאלה וימינה), במהירות של כ- 40 קמ"ש או יותר במשך כ- 10 עד 30 דקות. עם השלמת הרישום של מיקום הגלגל, תוצג הודעה המציינת שהרישום הושלם והלחץ של כל אחד מהצמיגים יוצג בצג המידע הרב תפקודי.
- גם אם אין אפשרות לנהוג ברציפות במהירות של כ- 40 קמ"ש ומעלה, ניתן להשלים את הרישום על ידי נסיעה ממושכת. עם זאת, אם הרישום אינו מסתיים לאחר נסיעה של שעה אחת או יותר, החנה את הרכב במקום בטוח והשאר את מתג POWER במצב ON למשך כ- 15 דקות או יותר ואז, בצע שוב את תהליך הנהיגה.

שים לב

- הקפד תמיד להחזיר את מכסי השסתומים למקומם. אם לא מותקנים מכסי שסתומים, עלולים לחדור מים לשסתומי אזהרת הלחץ והם עלולים להיתפס.
- כאשר מחליפים מכסי שסתומים, אל תשתמש במכסים אחרים מאלו המוגדרים. המכסה עלול להיתקע.
- כדי למנוע גרימת נזק לשסתומי אזהרת הלחץ והמשדרים כאשר מתקנים נקר בצמיג באמצעות נוזל איטום, יתכן ושסתום אזהרת לחץ האוויר בצמיגים והמשדרים לא יפעלו כתקנם. אם נעשה שימוש בחומר איטום נוזלי, צור קשר בהקדם האפשרי למוסך מורשה, מומלץ למרכז שירות של לקסוס. לאחר שימוש בנוזל איטום, הקפד להחליף את שסתום אזהרת לחץ האוויר בצמיגים והמשדר בעת תיקון או החלפת צמיג.

כאשר מחליפים צמיגים או גלגלים, יש להחליף גם את שסתומי אזהרת הלחץ והמשדרים.

כאשר מתקינים שסתומי אזהרת לחץ אוויר ומשדרים, חובה לרשום את קודי הזיהוי החדשים של משדר הלחץ והמשדר במחשב מערכת האזהרה מפני לחץ נמוך ולאתחל את מערכת אזהרת הלחץ בצמיגים.

מידע

- בזמן החלפת צמיגים וגלגלים אם קוד הזיהוי של שסתום אזהרת לחץ אוויר בצמיגים והמשדר אינו רשום, מערכת אזהרת הלחץ בצמיגים לא תפעל היטב. לאחר נהיגה של כ- 10 דקות, נורת האזהרה של לחץ האוויר בצמיגים מהבהבת במשך דקה אחת כדי לציין שיש תקלה במערכת.

קביעת הלחץ בצמיגים

במצבים הבאים, יהיה צורך לבצע את תהליך קביעת לחץ הניפוח בצמיגים של מערכת האזהרה על לחץ הניפוח בצמיגים.

● כאשר לחץ ניפוח הצמיג שצוין השתנה, כגון עקב עומס נישא וכד'.

● כאשר משנים את לחץ הניפוח בצמיג כמו בעת שינוי מידת הצמיג.

אם לחץ הניפוח בצמיג הותאם לרמה שצוינה, בצע את תהליך הגדרת לחץ הניפוח בצמיג על ידי קביעת לחץ ניפוח המפורט בתצוגה המרכזית.

כאשר לחץ הניפוח בצמיג אמור להיות שונה מהמפורט, כגון כאשר משתמשים בצמיגים אחרים מהגודל שצוין וכד', הגדר את לחץ הניפוח בצמיג באמצעות הלחץ הנוכחי. הקפד להתאים את לחץ הניפוח בצמיג של כל צמיג, לרמה המתאימה לפני ביצוע קביעת לחץ הניפוח בצמיגים. מערכת ההתרעה על לחץ אוויר בצמיגים פועלת על סמך לחץ ניפוח זה בצמיגים.

— קישורים

- קביעה באמצעות בחירת לחץ הניפוח המוגדר בצמיג (עמ' 440)
- קביעה באמצעות לחץ הניפוח הנוכחי בצמיג (עמ' 440)

מידע



- בעת ביצוע רישום מיקום גלגל
- בדרך כלל, ניתן להשלים את רישום מיקום הגלגל בתוך כ-30 דקות.
- רישום המיקום של גלגל מבוצע תוך כדי נסיעה במהירות של כ-40 קמ"ש או יותר..
- תהליך רישום מיקום גלגל
- אם מתג POWER מועבר למצב OFF בזמן רישום מיקום הגלגל, בפעם הבאה שמתג POWER יועבר למצב ON, רישום מיקום הגלגל יתחדש ולא יהיה צורך להתחיל מחדש את התהליך.
- בעוד המערכת בודקת וקובעת את מיקומו של כל גלגל ולחצי הניפוח בצמיגים אינם מוצגים, אם נופל לחץ הניפוח של צמיג, תידלק נורת אזהרת הלחץ בצמיגים.
- אם לא מאתחלים היטב את מערכת אזהרת לחץ האוויר בצמיגים
- במצבים הבאים, השלמת האתחול עלולה לקחת יותר מהרגיל או שעלולה להיות בלתי אפשרית.
 - רכב שלא נסעו בו במהירות של כ-40 קמ"ש או יותר
 - נוהגים ברכב על דרך לא סלולה או בכבישים משובשים
 - אם לא הושלם האתחול לאחר נסיעה של כשעה או יותר, החנה אותו במקום בטוח למשך כ-15 דקות ולאחריהן סע שוב ברכב כרגיל.
- אם נוסעים ברכב לאחור תוך כדי האתחול, הנתונים עד לאותה נקודה מאופסים כך שיהיה עליך לבצע שוב את תהליך האתחול מראשיתו.

קביעה באמצעות לחץ הניפוח הנוכחי בצמיג

אזהרה

הקפד להתאים את לחץ הניפוח בצמיג לכל צמיג, לרמה המתאימה לפני ביצוע קביעת לחץ הניפוח בצמיגים. אחרת, נורת האזהרה של לחץ הניפוח בצמיגים עלולה שלא להידלק גם אם לחץ הניפוח בצמיג יורד או שהיא עלולה להידלק למרות שלחץ הניפוח בצמיג תקין.

מידע

- **ביצועי אזהרה של מערכת ההתראה על לחץ הניפוח בצמיגים**
- בעת ביצוע קביעת לחץ הניפוח בצמיגים באמצעות לחץ הניפוח הנוכחי בצמיגים, תזמון האזהרה של מערכת ההתראה על לחץ הניפוח בצמיגים ישתנה בהתאם לתנאים שבהם בוצעה קביעת לחץ הניפוח בצמיגים. לכן, ייתכן שתופיע אזהרה גם אם לחץ הניפוח בצמיג יורד מעט או אם לחץ הניפוח בצמיג עלה מעל לזה, בעת הגדרת לחץ הניפוח בצמיג.
- הקפד לבצע את תהליך קביעת לחץ הניפוח בצמיגים לאחר התאמת לחץ הניפוח בצמיג. כמו כן, ודא שהצמיגים קרים לפני ביצוע תהליך קביעת לחץ הניפוח בצמיגים או כוונן לחץ הניפוח בצמיג.

קביעה באמצעות בחירת לחץ הניפוח המוגדר בצמיג

- 1 הפעל את המערכת ההיברידית. לא ניתן להגדיר את לחץ הניפוח בצמיגים בזמן שהרכב בתנועה.
 - 2 **בחר**  בתצוגה המרכזית.
 - 3 **בחר** [Vehicle customise] (התאמה אישית של הרכב).
 - 4 **בחר** [Tyre pressure] (לחץ ניפוח בצמיגים).
 - 5 **בחר** [Set indicated air pressure] (הגדר את לחץ האוויר המוצג) ולאחר מכן **בחר** את הלחצים בצמיגים הקדמיים והאחוריים הרצויים.
 - 6 **בחר** [OK].
- נורת האזהרה של לחץ הניפוח בצמיגים תהבהב באיטיות 3 פעמים. עם השלמה של קביעת לחץ הניפוח בצמיגים, תוצג בצג המידע הרב תפקודי הודעה המציינת שהקביעה הושלמה.

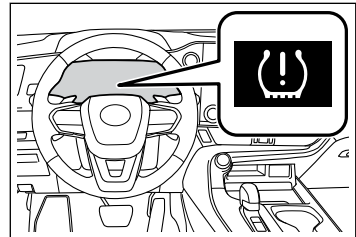

מידע

- **אם לא ניתן להגדיר בקלות את לחץ הניפוח בצמיג**
- אם נורת האזהרה של לחץ הניפוח בצמיגים אינה מהבהבת 3 פעמים בעת תחילת תהליך קביעת לחץ הניפוח בצמיגים, ייתכן שהתהליך לא התחיל. בצע את התהליך שוב מההתחלה.
- אם לא ניתן להשלים את תהליך קביעת לחץ הניפוח בצמיגים לאחר ביצוע התהליך לעיל, צור קשר עם מוסך מורשה, מומלץ סוכנות משנה לקסוס.

- 1 כוונן את לחץ הניפוח בצמיגים בכל צמיג לרמה המתאימה. הקפד להתאים את לחץ הניפוח בצמיגים, כשהצמיגים קרים.
- 2 הפעל את המערכת ההיברידית. לא ניתן להגדיר את לחץ הניפוח בצמיגים בזמן שהרכב בתנועה.
- 3 **בחר**  בתצוגה המרכזית.
- 4 **בחר** [Vehicle customise] (התאמה אישית של הרכב).
- 5 **בחר** [Tyre pressure] (לחץ ניפוח בצמיגים).

רישום קודי זיהוי

שסתום אזהרת הלחץ והמסדר מצוידים בקוד זיהוי ייחודי. כאשר מחליפים שסתום אזהרת לחץ אוויר נמוך בצמיגים ומסדר, חובה לרשום את קוד הזיהוי (ID).

מידע 
<ul style="list-style-type: none"> ● קודי זיהוי תוכל לרשום בעצמך, אולם תלוי בתנאי הנהיגה וסביבתה, הרישום עשוי לקחת זמן מסוים עד להשלמתו. ● כאשר משתמשים בערכת גלגלים שכל קודי הזיהוי שלה כבר נרשמו, ניתן לשנות את ערכת הגלגלים תוך פרק זמן קצר.

לפני ביצוע רישום קוד זיהוי, ודא שאין שסתומי אזהרת לחץ אוויר בצמיגים ומשדרים בקרבת הרכב.

1 החנה את הרכב במקום בטוח, המתן כ- 15 דקות ולאחריהן הפעל את המערכת ההיברידית.

2 הפעל את המערכת ההיברידית. לא ניתן לבצע את תהליך רישום קוד זיהוי הגלגל בזמן שהרכב בתנועה.

3 **בחר**  בתצוגה המרכזית.

4 **בחר** [Vehicle customise] (התאמה אישית של הרכב).

5 **בחר** [Tyre pressure] (לחץ ניפוח בצמיג).

6 **בדוק** אם ערכת הגלגלים הרצויה (ערכה 1] או [ערכה 2] מוצגת)

קודי הזיהוי יירשמו לערכת הגלגלים המוצגת. כדי לשנות את ערכת הגלגלים לרישום, בחר את הערכה המוצגת ולאחר מכן בחר את ערכת הגלגלים שברצונך לרשום.

אם כבר נרשמו קודי זיהוי עבור ערכת גלגלים זו, נורת האזהרה של לחץ הניפוח בצמיגים תהבהב באיטיות 3 פעמים, והודעה המציינת כי מתרחש שינוי תופיע בצג המידע הרב תפקודי.

7 **בחר** [New tyre registration] (רישום צמיג חדש).

6 **בחר** [Set current air pressure] (הגדר את לחץ האוויר הנוכחי).

7 **בחר** [Continue] (המשך). נורת אזהרת לחץ הניפוח בצמיגים תהבהב 3 פעמים ובצג הרב תפקודי תוצג הודעה המציינת שלחץ הניפוח בצמיגים הוגדר. עם ההשלמה של קביעת לחץ הניפוח בצמיגים, תוצג בצג המידע הרב תפקודי הודעה המציינת שהקביעה הושלמה.

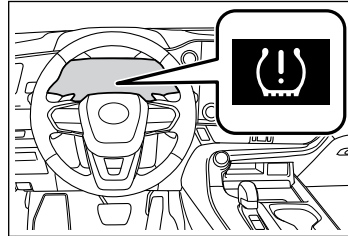

מידע 
<ul style="list-style-type: none"> ■ תהליך קביעת לחץ הניפוח בצמיגים ● אם מתג POWER מועבר למצב OFF בזמן קביעת לחץ הניפוח בצמיג, בפעם הבאה שמתג POWER יועבר למצב ON, תהליך הקביעה יתחדש ולא יהיה צורך להתחיל מחדש את התהליך. ● אם תהליך קביעת לחץ הניפוח בצמיג הוחל שלא לצורך, כוונן את לחץ הניפוח בצמיג לרמה המפורטת כשהצמיגים קרים ולאחר מכן בצע קביעה על ידי בחירת לחץ ניפוח צמיג מפורט, או בצע את תהליך קביעת לחץ הניפוח בצמיג עם לחץ הניפוח הנוכחי בצמיג. ■ אם לא ניתן להגדיר בקלות את לחץ הניפוח בצמיג ● בדרך כלל, ניתן להשלים את תהליך קביעת לחץ הניפוח בצמיג תוך 2 או 3 דקות. ● אם נורת האזהרה של לחץ הניפוח בצמיגים אינה מהבהבת 3 פעמים בעת תחילת תהליך קביעת לחץ הניפוח בצמיגים, ייתכן שהתהליך לא התחיל. בצע את התהליך שוב מהתחלה. ● אם לא ניתן להשלים את תהליך קביעת לחץ הניפוח בצמיגים לאחר ביצוע התהליך לעיל, צור קשר עם מוסך מורשה, מומלץ סוכנות משנה לקוסט.

מידע

- בעת רישום קודי זיהוי
- בדרך כלל, ניתן להשלים את רישום מיקום הגלגל בתוך כ-30 דקות.
- רישום קוד הזיהוי מבוצע תוך כדי נסיעה במהירות של כ-40 קמ"ש או יותר.
- אם קודי הזיהוי אינם נרשמים היטב
- במצבים הבאים, יתכן שהשלמת רישום קוד הזיהוי ייקח יותר זמן מהרגיל או שהרישום עלול להיות בלתי אפשרי.
 - כאשר הרכב לא חנה במשך כ-15 דקות או יותר, לפני הנסיעה
 - רכב שלא נסעו בו במהירות של כ-40 קמ"ש או יותר
 - נוהגים ברכב על דרך לא סלולה או בכבישים משובשים
 - נוהגים ברכב בקרבת כלי רכב אחרים והמערכת לא יכולה לזהות את שסתום אזהרת לחץ ניפוח הצמיגים והמשרדים ברכבך ולהבדילם מאלו של כלי הרכב האחרים.
 - מותקן גלגל עם אזהרת לחץ ומשדר בתוך כלי רכב אחר סמוך
 - אם הרכב נסע לאחור במהלך הרישום, כל הנתונים שנאספו עד אז יימחקו. בצע שוב נהיגה.
 - אם הרישום לא הושלם לאחר נסיעה של כשעה אחת או יותר, בצע שוב את תהליך הרישום מראשיתו.
 - אם לא ניתן לרשום את קודי הזיהוי אפילו לאחר ביצוע התהליך לעיל, התקשר למוסך מורשה, מומלץ עם סוכנות משנה ללקטוס.

10 אם לחץ הניפוח בצמיגים של ערכת הגלגלים המותקנת שונה מזה של הערכה הקודמת, יהיה צורך לבצע את תהליך קביעת לחץ הניפוח בצמיגים של מערכת האזהרה על לחץ הניפוח בצמיגים.

אם לחץ הניפוח בצמיג שצוין זהה, לא יהיה צורך לבצע את תהליך קביעת לחץ הניפוח בצמיג.

— קישורים —

קביעת הלחץ בצמיגים (עמ' 439)

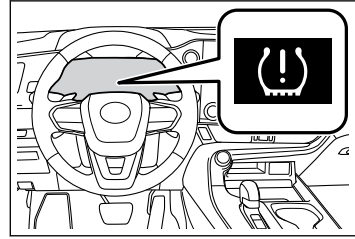

8 בחר [Continue] (המשך).

נורת האזהרה של לחץ הניפוח בצמיגים תהבהב באיטיות 3 פעמים, והודעה המציינת כי מתרחש שינוי תופיע בצג המידע הרב תפקודי. שינוי ערכת הגלגלים תתבטל והרישום יתחיל.

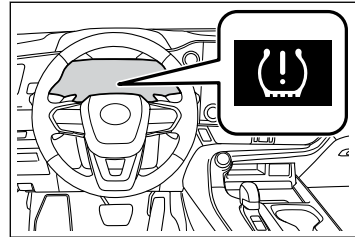

כאשר מבוצע רישום, נורת האזהרה של לחץ הניפוח בצמיגים תהבהב במשך כדקה ולאחר מכן תידלק ויוצג "-" בצג המידע הרב תפקודי עבור לחץ הניפוח של גלגל.

מידע

אם נורת האזהרה של לחץ הניפוח בצמיגים אינה מהבהבת 3 פעמים בעת תחילת תהליך קביעת לחץ הניפוח בצמיגים, ייתכן שהתהליך לא התחיל. בצע את התהליך שוב מהתחלה.

9 נהג ברכב במהירות של כ-40 קמ"ש או יותר במשך כ-10 עד 30 דקות. הרישום נשלם כאשר כבית נורת האזהרה של לחץ האוויר בצמיגים והלחץ של כל אחד מהצמיגים יוצג בצג המידע הרב תפקודי. אפילו אם לא נוהגים ברכב במהירות של כ-40 קמ"ש או יותר, ניתן להשלים את הרישום על ידי נהיגה לפרק זמן ארוך. בכל אופן, אם הרישום לא הושלם לאחר נסיעה של כשעה אחת או יותר, בצע שוב את התהליך מראשיתו.

נורת אזהרת לחץ הניפוח בצמיגים תהבהב באיטיות 3 פעמים ותוצג הודעה המציינת את ההחלפה. תהליך החלפת ערכת הגלגלים יתחיל.

החלפת ערכת הגלגלים תתחיל ונורת האזהרה ללחץ הניפוח בגלגלים תהבהב למשך דקה ואז תדלוק ברציפות. כמו כן, בזמן ביצוע השינוי, "–" יוצג עבור לחץ ניפוח הצמיג של כל צמיג בצג המידע הרב תפקודי.

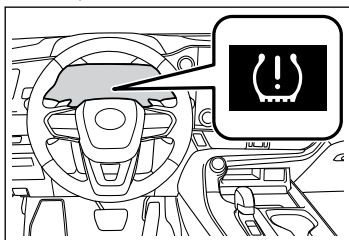

לאחר כ-2 דקות, החלפת ערכת הגלגלים תסתיים, נורת האזהרה של לחץ הניפוח בצמיגים תיכבה, והודעת השלמה תוצג בצג המידע הרב תפקודי. אם השינוי לא יסתיים לאחר כ-4 דקות, תוצג הודעה המציינת שלא ניתן היה להשלים את השינוי. בדוק איזו ערכת גלגלים מותקנת ובצע שוב את תהליך השינוי מהתחלה.

7 אם לחץ הניפוח בצמיגים של ערכת הגלגלים המותקנת שונה מזה של הערכה הקודמת, יהיה צורך לבצע את תהליך קביעת לחץ הניפוח בצמיגים של מערכת האזהרה על לחץ הניפוח בצמיגים.

אם לחץ הניפוח בצמיג שצוין זהה, לא יהיה צורך לבצע את תהליך קביעת לחץ הניפוח בצמיג.

8 רשום את מיקומו של כל גלגל.

— קישורים

רישום מיקום כל גלגל לאחר ביצוע הצלבת גלגלים (עמ' 438)

ביטול רישום קוד זיהוי

לביטול קוד הרישום לאחר שהתהליך החל, בחר שוב [New tyre registration] (רישום צמיג חדש) בתצוגה המרכזית.

אם רישום קוד הזיהוי בוטל, נורת האזהרה של לחץ הניפוח בצמיגים תיכבה.

אם נורת האזהרה אינה כבית, ייתכן שרישום קוד הזיהוי לא בוטל כהלכה.

לביטול הרישום, בחר שוב [New tyre registration] (רישום צמיג חדש) בתצוגה המרכזית.

בחירת ערכת גלגלים

רכבך מצויד במערכת אזהרת לחץ ניפוח בצמיגים עם תפקוד הרושם קודי זיהוי לשתי ערכות זיהוי. הדבר מאפשר רישום של ערכת גלגלים שניה, לדוגמה ערכת חורף.

● ניתן לשנות את ערכת הגלגלים רק אם נרשמה ערכת גלגלים נוספת למערכת. אם ערכת גלגלים שניה לא נרשמה, תוצג ההודעה "2 Set (unregistered)" (ערכה 2 לא רשומה)) יוצג ולא ניתן יהיה להחליף לערכת הגלגלים שנבחרה.

● ניתן לבצע החלפת ערכה רק בין שתי ערכות גלגל רשומות, ערבוב בין ערכות גלגלים אלה אינה נתמכת.

● בזמן רישום קודי זיהוי, ייתכן שלא ניתן יהיה להחליף בין ערכות גלגלים בצורה רגילה. בטל את הרישום לפני החלפה בין ערכות הגלגלים.

1 התקן את ערכת הגלגלים הרצויה.

2 בחר בתצוגה המרכזית.

3 בחר [Vehicle customise] (התאמה אישית של הרכב).

4 בחר [Tyre pressure] (לחץ ניפוח בצמיגים).

5 בחר בערכת הגלגלים [Set 1] או [Set 2] (2) המוצגת לקביעת בחירת הערכה.

6 בחר את ערכת הגלגלים שברצונך לרשום ולאחר מכן בחר [OK] (אישור).

בדיקת לחץ ניפוח צמיגים

הקפד לשמור על לחץ ניפוח צמיגים תקין. את לחץ האוויר בצמיגים יש לבדוק לפחות פעם בחודש. מכל מקום, חברת לקסוס ממליצה לבדוק את לחץ האוויר בצמיגים פעם בשבועיים.

⚠ אזהרה

- שמור על צמיגים מנופחים בלחץ הנכון. אם הצמיגים אינם מנופחים היטב, עלולים להופיע המצבים הבאים העלולים לגרום לתאונה ולפציעות חמורות ואף קטלניות כתוצאה מכך:
- שחיקת יתר
- שחיקה לא אחידה
- התנהגות כביש ירודה
- אפשרות להתפוצצות הצמיג כתוצאה מהתחממות יתר
- דליפת אוויר בין הצמיג לגלגל
- עיוות בגלגל ו/או היפרדות הצמיג
- סכנה רבה יותר של נזק לצמיג תוך כדי נסיעה (בשל סכנות הכביש, חיבורי התפשטות, שפות חדות בכביש וכד')

⚠ שיים לב

כאשר בודקים ומכווננים את לחץ האוויר בצמיג, הקפד תמיד להחזיר את מכסי השסתומים למקומם. אם לא מותקן מכסה שסתום, לכלוך או לחות עלולים לחדור לשסתום ולגרום לדליפה שכתוצאה ממנה יפחת הלחץ בצמיג.

במוסך מורשה, מומלץ בסוכנות משנה לקסוס.

- הוראות לבדיקת לחץ אוויר בצמיגים כאשר בודקים את לחץ האוויר, יש להקפיד על הנקודות הבאות:
- בדוק את לחץ האוויר בצמיגים רק כאשר אלו קרים.
- אם הרכב חנה למשך כ-3 שעות לפחות או שלא נסעו בו למרחק העולה על 1.5 ק"מ, אזי מדידת לחץ האוויר מדויקת.
- השתמש תמיד במד לחץ אוויר לצמיגים. קשה לקבוע רק על פי מראהו אם צמיג לא מנופח היטב.
- לאחר הנסיעה יהיה זה טבעי שלחץ האוויר בצמיג יהיה גבוה יותר שכן נוצרת התחממות בצמיג במהלך הנסיעה. אל תשחרר לחץ אוויר מהצמיגים לאחר הנסיעה.
- הנוסעים והמטען צריכים להיות ממוקמים כך שהרכב יהיה מאוזן.

בדיקת לחץ הניפוח המפורט של הצמיג

לחץ הניפוח בצמיג הקר וגודל הצמיג המומלצים מוצגים על תווית מידע הצמיג וההעמסה.

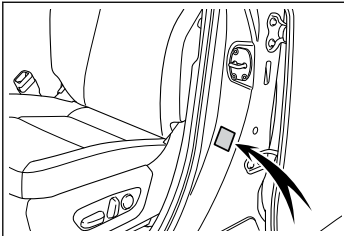

נהיגה עם לחץ אוויר לא תקין בצמיגים עלולה לגרום לתופעות הבאות:

- ירידה בנצילות הדלק
- ירידה בנוחות הנסיעה ואורך חיי הצמיגים
- קיצור אורך חיי השירות של הצמיג בגלל שחיקה
- בטיחות מופחתת
- נזק לקו ההינע

אם יש צורך בניפוח אוויר בצמיגים לעיתים קרובות, דאג לבדיקת הצמיגים בהקדם

הצלבת גלגלים

כדי להשוות את בלאי הצמיגים ולעזור להאריך את חיי הצמיגים, לקסוס ממליצה להצליב את הגלגלים בערך במרווחים הבאים:
 הצלב גלגלים כל 5000 ק"מ.
 הצלב את הגלגלים כמתואר באיור. מלפנים
 הקפד לבצע אתחול למערכת האזרה מפני לחץ אוויר נמוך לאחר הצלבת גלגלים.

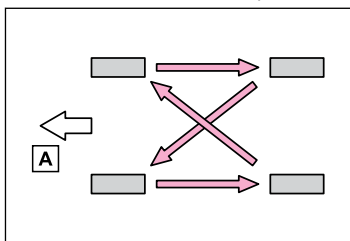

[A] מלפנים

— קישורים —

רישום מיקום כל גלגל לאחר ביצוע הצלבת גלגלים (עמ' 438)

הגבהת הרכב באמצעות מגבה רצפתי

כאשר נעשה שימוש במגבה רצפתי, פעל על פי ההוראות המסופקות עם המגבה ובצע את עבודה באופן בטוח. בעת הגבהת את הרכב באמצעות מגבה רצפתי, מקם את מגבה בצורה נכונה. מיקום לא נכון עלול לגרום נזק לרכב או לגרום פגיעה.

מגבה - מיקום קדמי

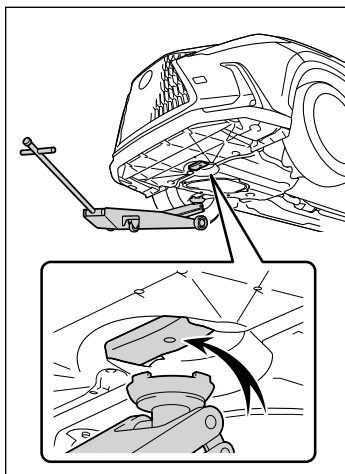

מגבה - מיקום אחורי

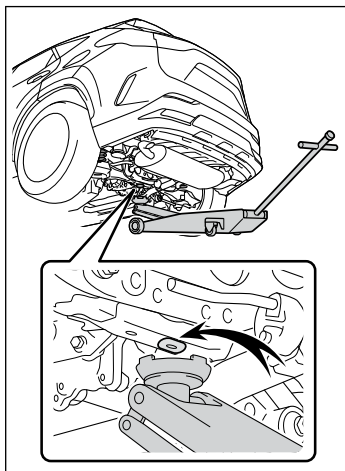

גלגלים

אם הגלגל מכופף, סדוק או חלוד במיוחד, חובה להחליפו. אחרת, הצמיג עלול להתנתק מהגלגל ולגרום לאובדן שליטה ברכב.

בחירת גלגל

כאשר מחליפים גלגלים, יש להקפיד ולוודא שלגלגלים החדשים יש את אותה מגבלת עומס, קוטר, רוחב חיפוק וההיסט*.

גלגלים חלופיים זמינים במוסך מורשה, מומלץ בסוכנות משנה לקסוס.

* ההתייחסות אליהם היא בדרך כלל כאל "offset".

חברת לקסוס אינה ממליצה על שימוש:

- בגלגלים בעלי מידות שונות או מסוגים שונים
- גלגלים משומשים
- גלגלים מכופפים שיושר

מידע

בעת החלפת צמיגים וגלגלים

הגלגלים של הלקסוס שלך מצוידים בשסתומי אזהרת לחץ אוויר בצמיגים ומשדרים המאפשרים למערכת אזהרת הלחץ בצמיגים לספק אזהרה מוקדמת במקרה של אובדן לחץ באחד הצמיגים. בכל עת שמחליפים צמיגים, חובה להתקין חזרה את שסתומי אזהרת הלחץ והמשדרים.

אזהרה

כאשר מחליפים גלגלים

אין להשתמש בגלגלים בעלי מידות השונות מאלו המומלצות בספר הוראות ההפעלה לנהג שכן הדבר עלול לגרום לאובדן שליטה ברכב.

אין לעשות שימוש באבוב בגלגל שדולף ממנו האוויר והמיועד לצמיג ללא אבוב. הדבר עלול לגרום לתאונות, פציעות חמורות ואף קטלניות כתוצאה מכך.

השתמש בברגי הגלגל הנכונים עבור הגלגלים שיש להתקין.

לפרטים, צור קשר עם מוסך מורשה, מומלץ עם סוכנות משנה לקסוס.

ברגי גלגלים

על מנת להפחית סכנת פציעה חמורה או קטלנית, הקפד על אמצעי הזהירות הבאים: אל תהדק הידוק יתר.

לעולם אל תשתמש בשמן או במשחת סיכה על ברגי הגלגלים. שמן ומשחת סיכה עלולים לגרום הידוק יתר של ברגי הגלגל תוך גרימת נזק אפשרי לבורג או לדיסקת הגלגל. בנוסף, השמן או משחת הסיכה עלולים לגרום להשתחררות ברגי הגלגל תוך אפשרות התנתקות של הגלגל, וגרימת תאונה חמורה. הסר כל שארית של שמן או משחת סיכה מברגי הגלגל.

אם יש סדקים או עיוותים כלשהם בברגי הגלגלים, או אם טיפול פני השטח נשחק, יש להחליף את ברגי הגלגלים בכל מוסך מורשה, מומלץ סוכנות משנה לקסוס. אי ציות לאמצעי הזהירות הללו עלול לגרום להתרופפות ברגי הגלגלים ולנפילת הגלגל, וכתוצאה מכך למוות או לפציעה חמורה.

איסור על שימוש בגלגלים פגומים

אין להשתמש בגלגלים סדוקים או מעוותים.

הדבר עלול לגרום לצמיג לדלוף אוויר במהלך הנסיעה תוך גרימה אפשרית לתאונה.

החלפת הצמיג

כאשר אתה מגביה את רכבך בעזרת מגבה, מקם אותו בצורה נכונה. הצבה לא נכונה של המגבה עלולה להסב נזק לרכב או לגרום לפציעתך. אם נראה שקשה לבצע החלפת צמיגים הכרחית, פנה לכל מוסך מורשה, מומלץ סוכנות משנה לקסוס.

הכנה להגבהת הרכב באמצעות מגבה

מידע

מגבה וכלים

היות והרכב מצויד בצמיגי Run-flat או בערכת חירום לתיקון נקר בצמיג, הכלים הבאים להחלפת גלגל אינם כלולים ברכב. ניתן לרכוש אותם אצל כל מוסך מורשה, מומלץ סוכנות משנה לקסוס.

- מגבה
- ידית מגבה
- מפתח גביע לבורג גלגל
- פין מוביל
- מפתח בורג גלגל

לפני הגבהת הרכב באמצעות המגבה, בצע את הפעולות הבאות.

- עצור את הרכב במקום בטוח על קרקע קשה ויציבה, אופקית וישרה.
- הפעל את בלם החניה.
- העבר את ידית ההילוכים למצב P.
- הפסק את פעולת המערכת ההיברידית.

שים לב

- החלפת שסתומי אזהרת לחץ אוויר בצמיגים ומשדרים
- מאחר ותיקון צמיג או החלפתו עשויים להשפיע על שסתומי אזהרת הלחץ והמשדרים, הקפד על ביצוע הטיפול בצמיגים במוסך מורשה או אצל צמיגאי מוסמך ומורשה. בנוסף, הקפד לרכוש את שסתומי אזהרת הלחץ בצמיגים והמשדרים במוסך מורשה, מומלץ בסוכנות משנה לקסוס.
- וודא שברכבך יותקנו אך ורק גלגלים מקוריים של לקסוס.
- שסתומי אזהרת לחץ צמיגים ומשדרים עלולים שלא לפעול היטב עם גלגלים לא מקוריים.

הוראות בטיחות לגלגלי אלומיניום

- הקפד על אמצעי הזהירות הבאים בעת הטיפול בגלגלי האלומיניום.
- השתמש רק באומי גלגל מתוצרת לקסוס ומפתחות שנועדו לשימוש בגלגלי רכבך.
- כאשר מצליבים גלגלים, תיקון או החלפת צמיגים, בדוק שאומי הגלגלים מהודקות היטב לאחר נסיעה של כ- 1000 ק"מ.
- בעת שימוש בשרשראות שלג, שים לב לא לפגוע בגלגלי האלומיניום.
- בזמן איזון גלגלי רכבך, השתמש רק במשקולות איזון מקוריות של לקסוס, או מקבילות להן, ובפטיש פלסטי.

מיקום ערכת הכלים והמגבה

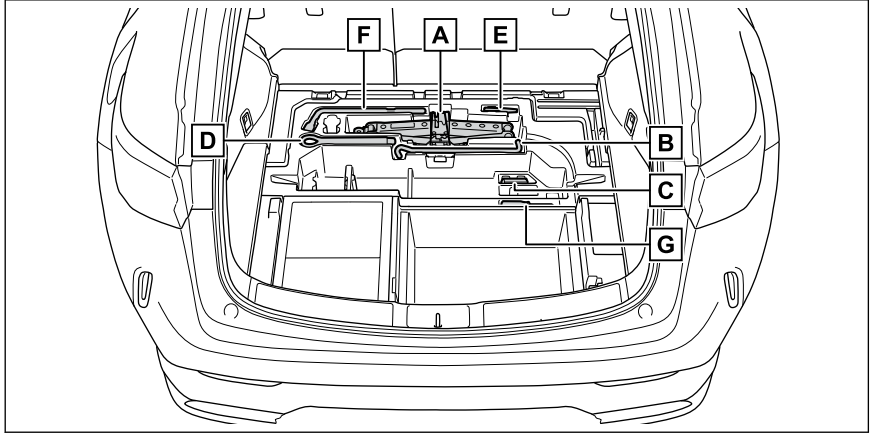

[A] מגבה*

אזהרה ⚠

- שימוש לא נכון במגבה עלול לגרום לנפילת הרכב. לכן, הקפד על אמצעי הזהירות הבאים.
- אין להשתמש במגבה לכל מטרה אחרת מלבד החלפת גלגל או התקנה והסרת שרשראות צמיגים.
- להחלפת גלגל נקור, השתמש רק במגבה המסופק עם הרכב. אין להשתמש במגבה בכלי רכב אחרים ואין להשתמש במגבהים אחרים לשם החלפת גלגל ברכב זה.

[B] ידית מגבה*

[C] מפתח גביע לבורג גלגל*

[D] טבעת גרירה

[E] פין מוביל*

[F] מפתח בורג גלגל*

[G] מברג

*: אם קיים

1 חסום את הגלגלים.
מצב נעילת גלגלים

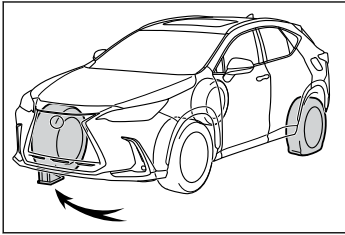

מיקום סדי העצירה	גלגל נקור
מאחורי הגלגל האחורי ימני	צד קדמי שמאלי
מאחורי הגלגל האחורי שמאלי	צד קדמי ימני
לפני הגלגל האחורי ימני	אחורי שמאלי
לפני הגלגל הקדמי השמאלי	אחורי ימני

2 שחרר מעט את אומי הגלגל (סיבוב אחד).

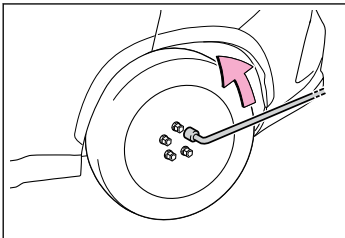

3 סובב ביד את החלק של ידידת מגבה הגלגל A עד שראש המגבה יוצר מגע עם נקודת ההגבה ברכב.

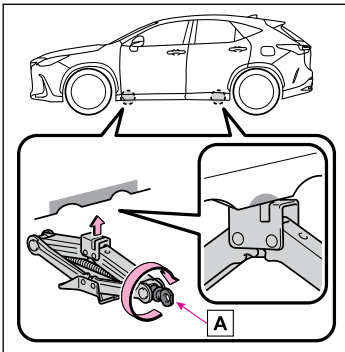

הוצאת המגבה

1 הסר את משטח רצפת המטען.

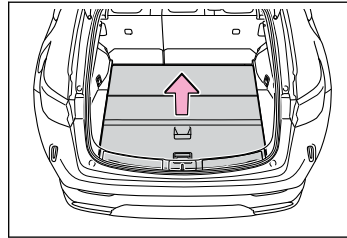

2 הוצא את המגבה.

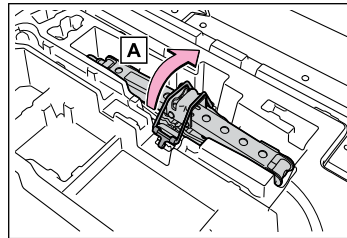

הסרת גלגל

אזהרה ⚠️

- אמצעי זהירות להחלפת גלגל
 - אל תנסה למשוך ידנית את צלחת קישוט הגלגל.
 - נקוט משנה זהירות בזמן טיפול בצלחת קישוט הגלגל למניעתן של פגיעות גופניות בלתי צפויות.
 - אל תיגע בדיסקות הגלגלים או באזור אשר סביב הבלמים מיד לאחר הנסיעה. לאחר נסיעה ברכב, דיסקות הגלגלים והאזור אשר סביב הבלמים יהיו חמים ביותר. נגיעה באזורים אלו בידוך, רגליך או כל חלק גוף אחר, תוך כדי החלפת גלגל וכד', עלולה לגרום כוויות.
- נטרול הדלת האחורית החשמלית בעת החלפת הגלגלים
 - בעת החלפת גלגל, הקפד לנטרל את הדלת האחורית החשמלית. אם היא אינה מנוטרלת, הדלת האחורית החשמלית עלולה לפעול שלא במתכוון, וידיים או אצבעות עלולות להיתפס ולהיפצע.

6 הסר את הבורג העליון בגלגל והתקן את הפין המוביל A ביד. טובב את הפין המוביל ימינה כדי להדק אותו עד שיעצר.

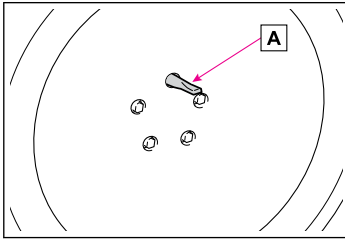

אזהרה

בעת הסרה או התקנה של גלגל, הקפד להשתמש בפין המוביל. כמו כן, הפין המוביל עשוי משרף. ייתכן שהוא יינזק אם הגלגל ממוקם במקום אחר מלבד A או אם מופעל עליו כוח גדול.

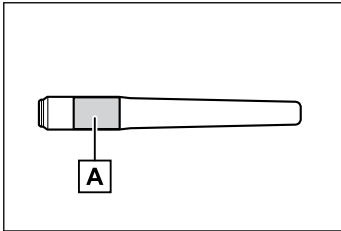

7 הסר את כל אומי הגלגל והצמיג. כאשר מניחים את הגלגל על הקרקע, הנח אותו כך שהצד המעוצב שלו פונה כלפי מעלה כדי למנוע את שריטת פני הגלגל.

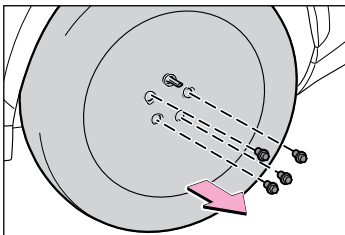

אזהרה

וודא שהמגבה ממוקם כראוי בנקודת המגבה.

4 הרכבת ידית המגבה.

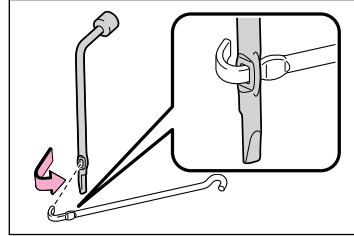

5 הגבה את הרכב עד שהצמיג מתרומם מעט מעל פני הקרקע.

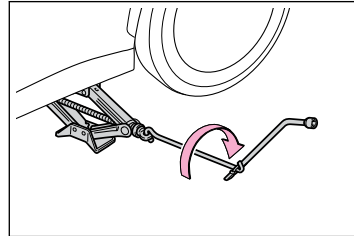

אזהרה

הקפד על אמצעי הזהירות הבאים, בעת שימוש במגבה.

- אין להכניס כל חלק מגופך מתחת לרכב הנתמך על ידי המגבה.
- אל תפעיל את המערכת ההיברידית ואל תנהג ברכב כל עוד הוא נתמך על ידי מגבה.
- אין להגביה את הרכב כאשר יושבים בו נוסעים.
- בזמן הגבהת הרכב, אין להניח חפצים כלשהם מעל למגבה או מתחתיו.
- אין להגביה את הרכב לגובה רב יותר מזה הנדרש לשם החלפת גלגל.
- השתמש במגבה מכני למקרה שיש צורך להיכנס מתחת לרכב המוגבה.

3 הדק קלות כל בורג גלגל ביד או באמצעות מפתח הגביע של בורג הגלגל A.

אל תשתמש במפתח הגביע של ברגי הגלגל לשום דבר אחר מלבד להידוק רופף של ברגי הגלגל ביד.

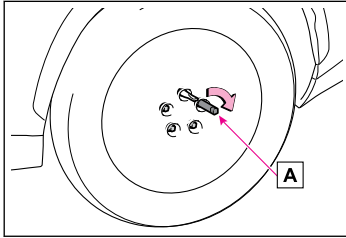

⚠ אזהרה

הקפד על אמצעי הזהירות הבאים. אי ביצוע פעולה זו עלול להוביל להתרופפות ברגי הגלגל ולנפילת הגלגל.

● לעולם אין למרוח שמן או משחת סיכה על ברגי הגלגל או על משטח המגע שלהם על הגלגל A

פעולה שכזו עלולה לגרום להידוק יתר על המידה של ברגי הגלגל, מה שיוביל לנזק לברגי הגלגל, לחלק התבריגי שבו מותקנים ברגי הגלגל ל- B, או לגלגל.

כמו כן, ברגי הגלגל עלולים להתרופף, תוך גרימה אפשרית לנפילת הגלגל וגרימת תאונה חמורה. אם שמן או משחת סיכה קיימים על אחד מהחלקים הללו, הסר אותם.

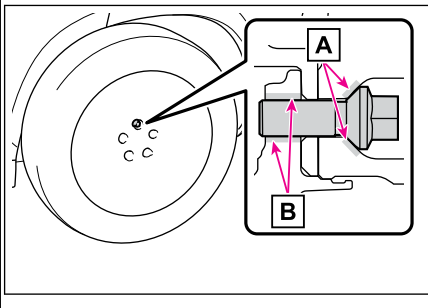

התקנת גלגל

1 הסר כל לכלוך או גופים זרים ממשטח המגע של הגלגל.

אם גוף זר נמצא על משטח המגע של הגלגל, אומי הגלגל עלולים להשתחרר תוך כדי נסיעה והגלגל עלול להתנתק מהרכב.

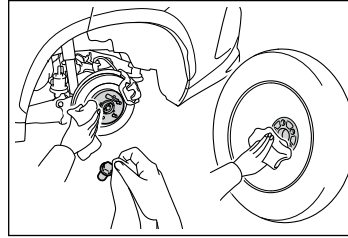

2 יישר קדח של בורג גלגל עם הגלגל החלופי עם הפין המוביל, והצב את הגלגל החלופי על הפין המוביל.

יישר את הקדח המרכזי של הגלגל עם מרכז הטבור וקבע היטב את הגלגל החלופי כך שמשטחי המגע של הגלגל והטבור יהיו במגע.

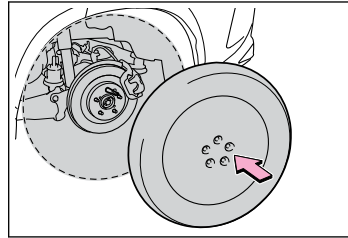

⚠ אזהרה

בעת הסרה או התקנה של גלגל, הקפד להשתמש בפין המוביל.

כמו כן, הפין המוביל עשוי משרף. ייתכן שהוא יינזק אם הגלגל ממוקם במקום אחר מלבד A או אם מופעל עליו כוח גדול.

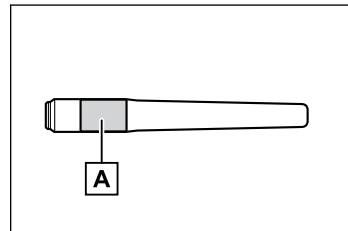

6 הדק בבטחה את כל אחד מאומי הגלגל, פעמיים או שלוש, על פי הסדר המתואר באיור.

מומנט הידוק:

140 N·m (14.3 kgf·m, 103 ft·lbf)

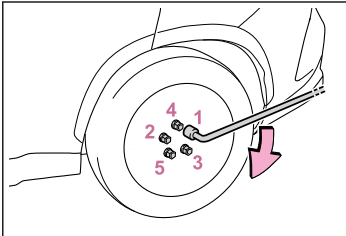

⚠ אזהרה

בעת הידוק ברגי הגלגל, אל תהדק אותם יתר על המידה. פעולה שכזו עלולה לגרום נזק לברגי הגלגל, לתבריגים של טבור הגלגל, או לגלגל.

7 אחסן את המגבה וכל כלי העבודה.

⚠ אזהרה

- לאחר השימוש בכלים ובמגבה, לפני הנהיגה, ודא שהכלים והמגבה מאוחסנים בצורה מאובטחת. אי ביצוע זה עלול לגרום פציעה במהלך התנגשות או בלימה פתאומית.
- לאחר החלפת צמיג, בדוק את מומנט ההידוק בהקדם האפשרי.

כמו כן, לאחר נסיעה של כ- 1000 ק"מ, הקפד לבדוק שברגי הגלגלים עדיין מהודקים למומנט המפורט.

⚠ שיים לב

כאשר מסירים או מתקינים גלגלים, צמיגים, או שסתומי אזהרת לחץ ניפוח ומשדרי לחץ, פנה למוסך מורשה, מומלץ לסוכנות משנה לקסוס, שכן שסתומי אזהרת לחץ הניפוח בצמיגים ומשדריהם עלולים להינזק במידה ויטופלו בצורה לא נכונה.

⚠ אזהרה

- בעת התקנת גלגל, השתמש באותם ברגי גלגל שהוסרו עם הגלגל. כמו כן, אל תשתמש בברגי גלגלים מלבד ברגי גלגל מקוריים של לקסוס.
- אם קדח בורג גלגל בגלגל או התבריגים של בורג גלגל או הטבור מעוותים, סדוקים, חלודים או פגומים בדרך אחרת, דאג לבידוק הרכב במוסך מורשה, מומלץ בסוכנות משנה לקסוס.
- אל תתקין את קישוט הגלגל אם הוא פגום, מכיוון שהוא עלול לעוף מהגלגל בזמן נסיעת הרכב.

4 הסר את הפין המוביל והדק קלות את בורג הגלגל כמו בשלב 3.

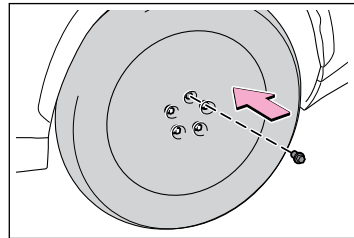

5 הנמך את הרכב.

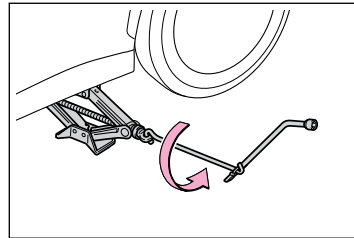

⚠ אזהרה

בעת הנמכת הרכב, יש לוודא שאין איש בקרבתו. אם ישנם אנשים בסמוך, הזהר אותם בקול לפני הנמכת הרכב.

- 9-1** מה לעשות אם מתרחשת בעיה בזמן נהיגה
מה לעשות אם מתרחשת בעיה בזמן נהיגה..... 454
- 9-2** **אם נדלקה נורת אזהרה/מהבהבת או מופיעה הודעת אזהרה בצג**
אם נדלקת נורת האזהרה/מהבהבת..... 456
אם מוצגת הודעת אזהרה..... 465
- 9-3** **אם המערכת ההיברידית אינה מתחילה לפעול**
כאשר המערכת ההיברידית אינה יכולה להתחיל לפעול למרות שתהליך ההפעלה בוצע באופן תקין.. 485
כאשר האורות הפנימיים או הפנסים הקדמיים עמומים ולא ניתן להפעיל את המערכת ההיברידית..... 487
כאשר האורות הפנימיים או הפנסים הקדמיים אינם נדלקים ולא ניתן להפעיל את המערכת ההיברידית..... 492
כאשר הצופר נשמע בעוצמה נמוכה ולא ניתן להפעיל את המערכת ההיברידית..... 493
כאשר הצופר אינו נשמע ולא ניתן להפעיל את המערכת ההיברידית..... 494
- 9-4** **אם יש נקר באחד הצמיגים**
תיקון צמיג עם ערכת חירום לתיקון נקר בצמיג (כלי רכב עם ערכת חירום לתיקון נקר בצמיג)..... 495
אמצעי זהירות כאשר יש לך נקר בצמיג (כלי רכב עם צמיגי Run-flat)..... 504
- 9-5** **אם לא ניתן לפתוח או לנעול את אחת הדלתות**
אם אבדו לך המפתחות..... 505
כאשר לא ניתן להפעיל את הדלתות/ החלונות/חלון הגג באמצעות מפתח אלקטרוני..... 505
אם לא ניתן לפתוח דלת באמצעות מתג פתיחת הדלת..... 511
אם לא ניתן לפתוח את הדלתות האחוריות מבפנים..... 513
אם לא ניתן לפתוח את הדלת האחורית..... 513
- 9-6** **אם חלון הגג או סוכך השמש האלקטרוני אינו פועל כהלכה**
אם חלון הגג אינו פועל כהלכה..... 514
- 9-7** **אם לא ניתן לבצע תדלוק**
אם לא ניתן לפתוח את דלתית פתח מילוי הדלק..... 515
- 9-8** **אם לא ניתן להשתמש כרגיל במערכת ההיברידית plug-in**
אם לא ניתן לטעון את הסוללה ההיברידית של המערכת ההיברידית plug-in..... 516
אם לא ניתן לנתק את מחבר הטעינה מכניסת הטעינה AC..... 518
כאשר מתרחשת תקלה במהלך טעינה..... 519
כאשר תפקוד תוכנית הטעינה לא פועל כתקנו..... 520
- 9-9** **אם נורת ביקורת על התקן פנימי דולקת או מהבהבת**
כאשר נורת ביקורת פעולת המטען האלחוטי (במגש הטעינה) מהבהבת... 521
- 9-10** **אם הרכב אינו יכול לנוע**
כאשר מוצגת הודעת אזהרה של המערכת ההיברידית והרכב אינו זז..... 522
אם תיבת ההילוכים ההיברידית משמיעה צלילים חריגים..... 522
גרירה באמצעות משאית מנוף..... 523
גרירה באמצעות משאית משטח..... 524
גרירה באמצעות רכב אחר..... 525
הרכב נתקע בבוץ, כללון או שלג..... 527
- 9-11** **אם נראה לך שמשוהו אינו כשורה**
אם נמצאה חריגה ברכב..... 528
אם נשמעים מהרכב קולות חריגים..... 528
אם הרכב נוסע באופן לא תקין..... 529
- 9-12** **פריטים שיש לבדוק לפני יצירת קשר עם סוכנות לקטוס**
לא ניתן לטובב את גלגל ההגה לאחר הפסקת הפעולה של המערכת ההיברידית..... 530
אם לא ניתן לפתוח או לסגור את החלונות על ידי הפעלת מתגי החלונות החשמליים..... 530
מתג Power מנותק אוטומטית..... 531
אם הרכב התחמם יתר על המידה..... 532
אם לא ניתן להשתמש ברכיבים חשמליים, או כאלה שאינם פועלים בעת הפעלת מתג..... 534
אם לא נדלקת נורת ביקורת..... 534

מה לעשות אם מתרחשת בעיה בזמן נהיגה

שימוש באיתות החירום כדי להזהיר נהגים אחרים

השתמש באיתות החירום כדי ליידע נהגים אחרים על נוכחות הרכב כאשר הוא נעצר בכביש, כגון אם הרכב התקלקל.

לחץ על המתג.

כל פנסי איתות הפניה יהבהבו בו זמנית. לחיצה נוספת על המתג תפסיק את פעולתם.

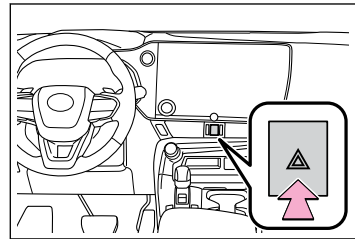

מידע

■ תאורת חירום (מהבהבים)

● אם נעשה שימוש בתאורת החירום בעוד המערכת ההיברידית אינה פועלת במשך פרק זמן ארוך (בעוד נורת "READY" אינה דולקת), מצבר ה-12V עלול להתרוקן.

● אם אחת מכריות האוויר מתנפחת או במקרה של חבטה אחורית חזקה, יידלקו אורות החירום באופן אוטומטי.

אורות החירום ייכבו אוטומטית לאחר פעולה של כ-20 דקות. להפסקת פעולה ידנית של תאורת החירום, לחץ פעמיים על המתג.

(אורות החירום עלולים שלא להידלק אוטומטית, תלוי בכוח החבטה והתנאים של ההתנגשות).

עצירת הרכב בחירום

רק בחירום, למשל אם לא ניתן לעצור את הרכב בדרך הרגילה, עצור אותו תוך ביצוע התהליך הבא:

⚠ אזהרה

■ אם יש צורך להפסיק את פעולת המערכת ההיברידית תוך כדי נסיעה

תגבור הכוח למערכת ההיגוי יאבד, תוך הפיכת סיבוב גלגל ההגה לקשה יותר. האט ככל האפשר לפני הפסקת הפעולה של המערכת ההיברידית.

1 לחץ בעזרת שתי רגליך על דוושת הבלמים.

אל "תנפח" שוב ושוב את דוושת הבלמים שכן הדבר יגביר את המאמץ הנדרש להאט את הרכב.

2 העבר את ידית ההילוכים למצב N.

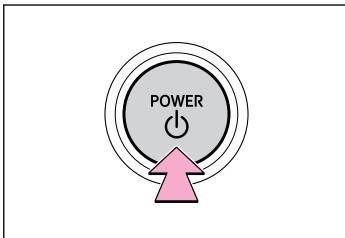

● אם ידית ההילוכים מועברת למצב N לאחר האטה, עצור את הרכב במקום בטוח בצד הדרך.

הפסק את פעולת המערכת ההיברידית.

● אם לא ניתן להעביר את ידית ההילוכים למצב N

המשך ללחוץ על דוושת הבלמים בעזרת שתי רגליך לשם האטת המהירות ככל האפשר.

להפסקת הפעולה של המערכת ההיברידית, לחץ והחזק את מתג Power במשך 2 שניות רצופות או לחץ עליו קצרות 3 פעמים ברצף.

3 עצור את הרכב במקום בטוח בצד הדרך.

⚠ אזהרה

להפעלה מחדש של המערכת ההיברידית לאחר ביצוע הדממה בחירום, העבר את ידית ההילוכים למצב N ובהמשך לחץ על מתג POWER.

איך להבדיל בזכויות מחוסמת

בעת התבוננות מנקודת מבט של חתך, לזכויות מחוסמת יש שני רבדי זכויות מדובקים יחד.

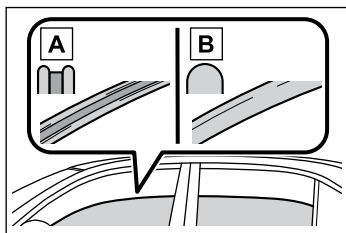

[A] זכויות ממוגנת

[B] זכויות מרוככת

אזהרה

זהירות תוך כדי נהיגה

אל תיסע בכבישים העשויים להיות מוצפים או שהמים עלולים לעלות. אחרת הרכב עלול להיפגע ולא יכול לנוע, כמו כן להיות מוצף ולהיסחף, דבר שעלול להוביל למוות.

פעולת מערכת ניתוק בחירום

כאשר רמה מסוימת של פגיעה מזוהה על ידי אחד מחיישני הפגיעה, מערכת ההדממה בחירום חוסמת את זרימת המתח הגבוה ומפסיקה את פעולת משאבת הדלק לשם הפחתה למינימום של סכנת ההתחשמלות ונזילות דלק. אם מערכת ההדממה מופעלת, לא ניתן להתניע מחדש את הרכב. להתנעה מחדש של המערכת ההיברידית, פנה בהקדם האפשרי למוסך מורשה, מומלץ לסוכנות משנה לקסוס.

אם הרכב נלכד במים גועשים ועולים

כלי רכב זה לא נועד לנסוע בכבישים המוצפים בכמות מים גדולה. אין לנסוע בכבישים בהם הכבישים עשויים להיות מוצפים או שהמים בהם עלולים לעלות. יהיה זה מסוכן להישאר בכלי הרכב, אם צפוי שכלי הרכב יוצף או ייסחף. הישאר רגוע ופעל על פי הדברים הבאים.

- אם ניתן לפתוח את הדלת, פתח אותה וצא מהרכב.
- אם לא ניתן לפתוח את הדלת, פתח את החלון באמצעות מתג ההפעלה החשמלי וצא מהרכב דרך החלון, וודא נתיב מילוט.
- אם ניתן לפתוח את החלון, צא מהרכב דרך החלון.
- אם לא ניתן לפתוח את הדלת והחלון בגלל עליית גובה המים, הישאר רגוע, המתן עד שגובה המים ברכב משתווה לזה שמוחוץ לרכב ואז פתח את הדלת ולאחר שחייכת שהמים מחוץ לרכב ייכנסו לרכב וצא מהרכב. כאשר מפלס המים החיצוני עולה על מחצית מגובה הדלת, לא ניתן לפתוח את הדלת מבפנים בגלל לחץ המים.

מידע

מפלס המים עולה על גובה הרצפה
 כאשר מפלס המים עולה על גובה הרצפה והזמן חלף, הציוד החשמלי יינזק, חלונות החשמל לא יפעלו, מנוע הבנזין והמנוע החשמלי ייכבו, וייתכן שכלי הרכב לא יצליח לנוע.

שימוש בפטיש חירום* להיחלצות חירום

בשמשה הקדמית של כלי רכב זה נעשה שימוש בזכויות מחוסמת*².

לא ניתן לנפץ זכויות מחוסמת בעזרת פטיש חירום*¹.

*1: למידע נוסף על פטיש החירום, צור קשר עם יצרן אביזרים הניתנים לרכישה לאחר רכישת הרכב.

*2: אם קיימת

אם נדלקת נורת האזהרה/מהבהבת

אם נדלקה אחת מנורות האזהרה או שהיא מהבהבת, בצע את הפעולות הבאות. אם נדלקה נורה או שהיא מהבהבת, אולם לאחר מכן כבית, אין הדבר מצביע בהכרח על קיומה של תקלת מערכת. בכל אופן, אם קרה הדבר, דאג לבדיקת הרכב במוסך מורשה, מומלץ בסוכנות משנה לקסוס.

מידע 
זמזם אזהרה ■
במקרים מסוימים, הזמזם עשוי שלא להישמע בגלל רעשי המקום או צלילי אודיו.

נורת אזהרה-מערכת בלמים (זמזם אזהרה)

נורת אזהרה/פירוט/פעולות	נורת אזהרה
<p>מציינת ש:</p> <ul style="list-style-type: none"> ● מפלס נזול הבלמים נמוך; או ● קיימת תקלה במערכת הבלמים. <p>עצור מיד את הרכב במקום בטוח ופנה למוסך מורשה, מומלץ למרכז שירות של לקסוס. המשך נהיגה ברכב עלול להיות מסוכן.</p>	 (אדומה)

אזהרה

אם שתי נורות האזהרה, ABS ומערכת הבלמים, נשארות דולקות, עצור מיד את הרכב במקום בטוח וצור קשר עם מוסך מורשה, מומלץ עם מרכז שירות של לקסוס. הרכב יהפוך למאוד לא יציב בזמן בלימה ומערכת ה-ABS עשויה להיכשל באופן העלול לגרום לתאונה שכתוצאה ממנה עלולות להיגרם פציעות חמורות ואף קטלניות.

נורת אזהרה-מערכת בלמים (זמזם אזהרה)

נורת אזהרה/פירוט/פעולות	נורת אזהרה
<p>מציינת ש:</p> <ul style="list-style-type: none"> ● מערכת בלמים רגנרטיבית; ● מערכת הבלמים המפוקחת אלקטרונית; או ● מערכת בלם החניה <p>דאג לבדיקת הרכב במוסך מורשה, מומלץ במרכז שירות של לקסוס.</p>	 (צהובה)

אזהרה

אם שתי נורות האזהרה, ABS ומערכת הבלמים, נשארות דולקות, עצור מיד את הרכב במקום בטוח וצור קשר עם מוסך מורשה, מומלץ עם מרכז שירות של לקסוס. הרכב יהפוך למאוד לא יציב בזמן בלימה ומערכת ה-ABS עשויה להיכשל באופן העלול לגרום לתאונה שכתוצאה ממנה עלולות להיגרם פציעות חמורות ואף קטלניות.

נורת אזהרה-טמפרטורת נוזל קירור מנוע גבוהה* (זמזם אזהרה)

נורת אזהרה	נורת אזהרה/פירוט/פעולות
 <p>נורה זו נדלקת בצג המידע הרב תפקודי</p>	<p>מציינת שטמפרטורת נוזל הקירור גבוהה מדי עצור מיידית את הרכב במקום בטיחותי. המשך נהיגה ברכב עלול להיות מסוכן.</p>

— קישורים —

אם הרכב התחמם יתר על המידה (עמ' 532)

נורת אזהרת חימום יתר - מערכת היברידיית (זמזם אזהרה)

נורת אזהרה	נורת אזהרה/פירוט/פעולות
 <p>נורה זו נדלקת בצג המידע הרב תפקודי</p>	<p>מציינת שהמערכת ההיברידיית התחממה יתר על המידה. עצור מיד את הרכב במקום בטוח ובדוק את המערכת ההיברידיית.</p>

נורת אזהרה-מערכת טעינה (זמזם אזהרה)

נורת אזהרה	נורת אזהרה/פירוט/פעולות
 <p>נורה זו נדלקת בצג המידע הרב תפקודי</p>	<p>מצביעה על תקלה במערכת הטעינה של הרכב עצור מיד את הרכב במקום בטוח ופנה למוסך מורשה, מומלץ למרכז שירות של לקסוס.</p>

נורת אזהרה, לחץ שמן מנוע נמוך (זמזם אזהרה)

נורת אזהרה	נורת אזהרה/פירוט/פעולות
 <p>נורה זו נדלקת בצג המידע הרב תפקודי</p>	<p>מציינת שלחץ שמן המנוע נמוך מדי. עצור מיד את הרכב במקום בטוח ופנה למוסך מורשה, מומלץ למרכז שירות של לקסוס.</p>

*: נורה זו נדלקת בצג המידע הרב תפקודי.

נורת ביקורת-תקלות (זמזם אזהרה)

נורת אזהרה/פירוט/פעולות	נורת אזהרה
<p>מצביעה על תקלה ב:</p> <ul style="list-style-type: none"> ● המערכת ההיברידית; ● מערכת הבקרה האלקטרונית של המנוע; ● מערכת GPF (מסנן חלקיקי בניזין)* ● מערכת הבקרה האלקטרונית של המצערת; או ● בקרת מערכת תיבת הילוכים האלקטרונית <p>עצור מיד את הרכב במקום בטוח ופנה למוסך מורשה, מומלץ למרכז שירות של לקסוס.</p>	

*: אם קיים

מידע
<p>■ אם נדלקה נורת אזהרת תקלה בזמן נהיגה</p> <p>נורת ביקורת תקלה תדלק אם מיכל הדלק התרוקן לחלוטין. אם מיכל הדלק ריק, תדלק מידית את הרכב. נורת ביקורת התקלה כבית לאחר מספר נסיעות.</p> <p>אם נורת ביקורת תקלה אינה כבית, פנה בהקדם האפשרי למוסך מורשה, מומלץ לסוכנות משנה לקסוס.</p>

נורת אזהרה-מערכת כריות אוויר SRS (זמזם אזהרה)

נורת אזהרה/פירוט/פעולות	נורת אזהרה
<ul style="list-style-type: none"> ● מערכת כריות האוויר SRS; או ● מערכת קדם מותחני חגורות הבטיחות <p>דאג לבדיקת הרכב במוסך מורשה, מומלץ במרכז שירות של לקסוס.</p>	

נורת אזהרה-מערכת מניעת נעילה של הגלגלים - ABS (זמזם אזהרה)

נורת אזהרה/פירוט/פעולות	נורת אזהרה
<p>מצביעה על תקלה ב:</p> <ul style="list-style-type: none"> ● ה-ABS; או ● מערכת עזר הבלימה <p>דאג לבדיקת הרכב במוסך מורשה, מומלץ במרכז שירות של לקסוס.</p>	

אזהרה ⚠

אם שתי נורות האזהרה, ABS ומערכת הבלמים, נשארות דולקות, עצור מיד את הרכב במקום בטוח וצור קשר עם מוסך מורשה, מומלץ עם מרכז שירות של לקסוס.

הרכב יהפוך למאוד לא יציב בזמן בלימה ומערכת ה-ABS עשויה להיכשל באופן העלול לגרום לתאונה שכתוצאה ממנה עלולות להיגרם פציעות חמורות ואף קטלניות.

נורת אזהרה-מערכת עקיפת בלמים/בקרת תחילת נסיעה-התנעה* (זמזם אזהרה)

נורת אזהרה/פירוט/פעולות	נורת אזהרה
<p>כאשר נשמע זמזם: מצביעה על תקלה ב: ● מערכת עקיפת הבלמים: ● מערכת בקרת התנעה - נסיעה דאג לבדיקת הרכב במוסך מורשה, מומלץ במרכז שירות של לקסוס.</p>	
<p>כאשר נשמע זמזם: מציינת ששונה מצב ידית ההילוכים תוך כדי לחיצה על דוושת ההאצה ובקרת Drive-Start הופעלה שחרר רגעית את דוושת ההאצה.</p>	 נורה זו נדלקת בצג המידע הרב תפקודי
<p>כאשר נשמע זמזם: מערכת PKSB (בלמים תומכי חניה) פעלה פעל על פי הוראות המופיעות בצג המידע הרב תפקודי.</p>	
<p>כאשר לא נשמע זמזם: מציינת שדוושת ההאצה והבלמים מופעלות בו זמנית ומערכת עקיפת הבלמים פועלת. שחרר את דוושת ההאצה ולחץ על דוושת הבלמים.</p>	

נורת אזהרה-מערכת הגה כוח חשמלית (זמזם אזהרה)

נורת אזהרה/פירוט/פעולות	נורת אזהרה
<p>מצביעה על תקלה במערכת EPS (הגה כוח חשמלי) דאג לבדיקת הרכב במוסך מורשה, מומלץ במרכז שירות של לקסוס.</p>	 (אדומה/צהובה)

9

מיקור חירום

מידע 
<p>■ נורת אזהרה-מערכת הגה כוח חשמלית (זמזם אזהרה) כאשר מתח מצבר ה- 12V נמוך או שהמתח נופל זמנית, נורת האזהרה של מערכת הגה הכוח החשמלית עשויה להידלק וכן עשוי להישמע זמזם.</p>

אזהרה 
<p>כאשר נורת האזהרה של מערכת ההיגוי החשמלי כאשר נדלקת בצהוב, תגבור ההיגוי החשמלי מוגבל. כשהנורה נדלקת באדום, התגבור למערכת הגה הכוח אינו זמין עוד ופעולות ההיגוי הופכות להיות קשות במיוחד. כאשר פעולות ההיגוי קשות מהרגיל, אחוז את גלגל ההגה והפעל אותו תוך השקעת כוח גדול מהרגיל.</p>

נורת אזהרה-מפלט דלק נמוך

נורת אזהרה	נורת אזהרה/פירוט/פעולות
	מציינת שיתרת הדלק היא כ- 8.5 ליטר או פחות תדלק את הרכב.



נורת תזכורת חגורת בטיחות של הנהג והנוסע הקדמי (זמזם אזהרה)

נורת אזהרה	נורת אזהרה/פירוט/פעולות
	מזהירה את הנהג ו/או הנוסע הקדמי להדק את חגורות הבטיחות שלהם חגור את חגורת הבטיחות. אם מושב הנוסע הקדמי תפוס, יש לחגור את חגורת הבטיחות של הנוסע הקדמי כדי לגרום לכיבוי נורת האזהרה (זמזם אזהרה).

מידע

- **זמזם אזהרת חגורת בטיחות של הנהג והנוסע הקדמי:**
זמזם תזכורת חגורות הבטיחות של הנהג והנוסע הקדמי מופעל כדי להתריע בפני הנהג והנוסע הקדמי שחגורות הבטיחות שלהם אינן חגורות. אם חגורת הבטיחות לא חגורה, יישמע הזמזם לסירוגין לפרק זמן מסוים לאחר שהרכב הגיע למהירות מסוימת.
- **חיישן גילוי נוסע קדמי, נורת תזכורת חגורת הבטיחות של הנוסע זמזם אזהרה**
- אם על מושב הנוסע הקדמי מונח מטען, חיישן הגילוי של הנוסע הקדמי עלול לגרום להבהוב נורת האזהרה ולזמזם האזהרה להישמע, גם אם הנוסע אינו יושב במושב.
- אם על המושב מונחת כרית, החיישן עלול שלא לזהות נוסע ונורת האזהרה עלולה שלא לפעול כהלכה.

נורות תזכורת חגורות בטיחות של הנוסעים מאחור (זמזם אזהרה)

נורת אזהרה	נורת אזהרה/פירוט/פעולות
 (כלי רכב ללא צג עילי)  (כלי רכב עם צג עילי)	מזהירה את הנוסעים מאחור להדק את חגורות הבטיחות שלהם חגור את חגורת הבטיחות.

מידע

- **זמזם חגורות הבטיחות של הנוסעים מאחור:**
נשמע זמזם חגורות הבטיחות של נוסע מאחור כדי להזהיר את הנוסע מאחור שחגורת הבטיחות שלו איננה חגורה. אם חגורת הבטיחות לא חגורה, יישמע הזמזם לסירוגין לפרק זמן מסוים לאחר שהרכב הגיע למהירות מסוימת.

נורת אזהרה - לחץ אוויר בצמיגים (זמזם אזהרה)

נורת אזהרה/פירוט/פעולות	נורת אזהרה
<p>כאשר הנורה נדלקת לאחר שהבהבה במשך דקה אחת: תקלה במערכת אזהרת לחץ בצמיגים דאג לבדיקת הרכב במוסך מורשה, מומלץ במרכז שירות של לקסוס.</p>	
<p>כאשר נורת הביקורת נדלקת (נשמע זמזם): לחץ ניפוח אוויר נמוך מגורמים טבעיים לאחר שטמפרטורת הצמיגים ירדה במידה מספקת, בדוק את לחץ האוויר של כל צמיג והתאם אותו לרמה המוגדרת.</p>	
<p>כאשר נורת הביקורת נדלקת (נשמע זמזם): לחץ ניפוח אוויר נמוך בגלל צמיג נקור עצור מיידית את הרכב במקום בטוחותי ובצע את הפעולות הנדרשות.</p>	

מידע 

- **כאשר נדלקת נורת האזהרה של לחץ האוויר בצמיגים נדלקת**
בדוק את חזות הצמיגים כדי לראות האם אין צמיג כלשהו נקור.
● במקרה של נקור בצמיג: ← עמ' 495
- אם אין צמיג נקור: העבר את מתג Power למצב OFF ולאחר מכן ל- ON. בדוק האם נדלקה או מהבהבת נורת האזהרה של לחץ אוויר בצמיגים
- אם נורת האזהרה של לחץ האוויר בצמיגים מהבהבת במשך כדקה ולאחר מכן נשארת דלוקה
יתכן שיש תקלה במערכת אזהרת לחץ האוויר בצמיגים. דאג לבדיקת הרכב במוסך מורשה, מומלץ במרכז שירות של לקסוס.
- אם נדלקה נורת האזהרה של לחץ אוויר בצמיגים
לאחר שטמפרטורת הצמיגים ירדה במידה מספקת, בדוק את לחץ האוויר של כל צמיג והתאם אותו לרמה המוגדרת.
- אם נורת האזהרה אינה כבית אפילו כעבור מספר דקות, בדוק שלחץ האוויר בצמיג ברמה המוגדרת, דאג בהקדם לבדיקת הרכב במוסך מורשה, מומלץ במרכז שירות של לקסוס.
- אם נדלקה נורת האזהרה של לחץ אוויר בצמיגים גם לאחר כוונון לחץ האוויר בצמיגים, קרוב לוודאי שיש לך צמיג נקור. בדוק את הצמיגים. אם יש צמיג נקור, החלף אותו בגלגל החלופי ודאג לתיקון הגלגל הנקור במוסך מורשה, או אצל צמיגאי מוסמך.
- **נורת האזהרה של לחץ האוויר בצמיגים עשויה להידלק מגורמים טבעיים**
נורת האזהרה של לחץ אוויר בצמיגים יכולה להידלק גם בשל גורמים טבעיים כדוגמת דליפת אוויר ושינויים בלחצי האוויר שמקורם בטמפרטורה. במקרה זה, כוונון לחץ האוויר בצמיגים יכבה את נורת האזהרה (כעבור מספר דקות).

אזהרה 	
אם נדלקת נורת האזהרה של לחץ האוויר בצמיגים נדלקת	<p>הקפד ושים לב לאמצעי הזהירות הבאים. אי הקפדה על כך עלולה לגרום לאובדן שליטה ברכב ולהסתיים בפגיעה חמורה ואף קטלנית.</p> <ul style="list-style-type: none"> ● כלי רכב עם צמיגי Runflat: האטה למהירות הנמוכה ביותר המתאימה בהקדם האפשרי. אין לנהוג מעל 80 קמ"ש. ● עצור בהקדם האפשרי את הרכב במקום בטוח. כוונן מידידת את לחץ האוויר בצמיגים. ● אם נדלקה נורת האזהרה של לחץ אוויר בצמיגים גם לאחר כוונון לחץ האוויר בצמיגים, קרוב לוודאי שיש לך צמיג נקור. בדוק את הצמיגים. אם יש צמיג נקור, החלף אותו בגלגל החלופי ודאג לתיקון הגלגל הנקור במוסך מורשה, או אצל צמיגי מוסמך. ● הימנע מתמרונים חזקים ובלימה. אם צמיגי הרכב נשחקו, אתה עלול לאבד שליטה בגלגל ההגה או הבלמים. <p>אם התרחש פיצוץ או דליפת אוויר פתאומית</p> <p>מערכת אזהרת לחץ האוויר בצמיגים עלולה שלא לפעול מיידית.</p>

שים לב 	
על מנת להבטיח שמערכת אזהרת לחץ האוויר בצמיגים פועלת כתקנה	<p>אין להתקין צמיגים בעלי מפרט או יצרן שונה, מערכת אזהרת לחץ האוויר בצמיגים עלולה שלא לפעול כתקנה.</p>

נורת ביקורת - חיישן עזר של מערכת החניה של לקסוס ב- Off (זמזם אזהרה)

נורת אזהרה/פירוט/פעולות	נורת אזהרה
<p>מצביעה על תקלה בתפקוד חיישן עזר החניה של לקסוס</p> <p>דאג לבדיקת הרכב במוסך מורשה, מומלץ במרכז שירות של לקסוס.</p>	
<p>מציינת שהמערכת אינה זמינה זמנית, כנראה בגלל חיישן מלוכלך או מכוסה קרח וכד'</p> <p>פעל על פי הוראות המופיעות בצג המידע הרב תפקודי.</p>	

נורת אזהרה-מערכת PCS (זמזם אזהרה)

נורת אזהרה/פירוט/פעולות	נורת אזהרה
<p>ציון תקלה במערכת PCS (מערכת קדם התנגשות)</p> <p>פעל על פי הוראות המופיעות בצג המידע הרב תפקודי.</p> <ul style="list-style-type: none"> ● אם מערכת PCS (מערכת בטיחות לקדם התנגשות) או VSC (בקרת יציבות הרכב) מנוטרלת, תידלק נורת האזהרה של PCS. 	

נורת ביקורת LTA (זמזם אזהרה)

נורת אזהרה	נורת אזהרה/פירוט/פעולות
 (כתומה)	נורת אזהרה/פירוט/פעולות מצביעה על תקלה ב-LTA (עזר עקיבת נתיב נסיעה) ● פעל על פי הוראות המופיעות בצג המידע הרב תפקודי.

נורת ביקורת LDA (זמזם אזהרה)

נורת אזהרה	נורת אזהרה/פירוט/פעולות
 (כתומה)	נורת אזהרה/פירוט/פעולות מצביעה על תקלה ב-LDA ● פעל על פי הוראות המופיעות בצג המידע הרב תפקודי.

נורת ביקורת בקרת שיוט עם רדאר דינמי (זמזם אזהרה)

נורת אזהרה	נורת אזהרה/פירוט/פעולות
 (כתומה)	נורת אזהרה/פירוט/פעולות מצביעה על תקלה בבקרת השיוט עם רדאר דינמי ● פעל על פי הוראות המופיעות בצג המידע הרב תפקודי.

נורת ביקורת בקרת שיוט (זמזם אזהרה)

נורת אזהרה	נורת אזהרה/פירוט/פעולות
 (כתומה)	נורת אזהרה/פירוט/פעולות מצביעה על תקלה בבקרת השיוט ● פעל על פי הוראות המופיעות בצג המידע הרב תפקודי.

נורת ביקורת מגביל מהירות ביציאה מנתיב (זמזם אזהרה)*

נורת אזהרה	נורת אזהרה/פירוט/פעולות
 (כתומה)	נורת אזהרה/פירוט/פעולות מצביעה על תקלה במערכת מגביל המהירות. ● פעל על פי הוראות המופיעות בצג המידע הרב תפקודי.

* : אם קיים

נורות מידע עזר נהיגה

נורת אזהרה/פירוט/פעולות	נורת אזהרה
<p>נורת אזהרה/פירוט/פעולות</p> <ul style="list-style-type: none"> ● מציינת שבאחת מהמערכות הבאות יש תקלה או שאינה פועלת. ● PCS (מערכת קדם התנגשות) ● LDA (אזהרת סטייה מנתיב) ● PKSB (בלם תמיכת חניה)* ● RCD (איתור מצלמה אחורית)* ● BSM (ניטור נקודות מתות)* ● RCTA (אזהרה מפני תנועה חוצה מאחור)* ● Safe Exit Assist (עזר יציאה בטוחה) (עם בקרת פתיחת דלת)* ● אורות איתות חירום אחוריים אוטומטיים* ● פעל על פי הוראות המופיעות בצג המידע הרב תפקודי. 	

*: אם קיים

נורת ביקורת-החלקה

נורת אזהרה/פירוט/פעולות	נורת אזהרה
<p>נורת אזהרה/פירוט/פעולות</p> <p>מצביעה על תקלה ב:</p> <ul style="list-style-type: none"> ● מערכת VSC; ● מערכות בקרת היסחפות גרור; ● מערכת TRC; ● תפקוד תצורת עקיבה; או ● מערכת בקרת עזר תחילת נסיעה בעליה <p>דאג לבדיקת הרכב במוסך מורשה, מומלץ במרכז שירות של לקסוס.</p>	 <p>(מהבהבת)</p>

נורת ביקורת-בלם חניה

נורת אזהרה/פירוט/פעולות	נורת אזהרה
<p>נורת אזהרה/פירוט/פעולות</p> <p>יכול להיות שבלם החניה אינו מופעל או משוחרר לגמרי הפעל את מתג בלם החניה פעם נוספת. נורה זו נדלקת גם כאשר בלם החניה אינו משוחרר. אם הנורה כבית לאחר שחרור מלא של בלם החניה, המערכת פועלת כתקנה.</p> <p>מצביעה על תקלה במערכת בלם החניה</p> <p>דאג לבדיקת הרכב במוסך מורשה, מומלץ במרכז שירות של לקסוס.</p>	 <p>(מהבהבת)</p>

נורת ביקורת-מערכת החזקת בלמים מופעלת (זמזם אזהרה)

נורת אזהרה/פירוט/פעולות	נורת אזהרה
<p>נורת אזהרה/פירוט/פעולות</p> <p>מצביעה על תקלה במערכת אחיזת הבלמים.</p> <p>דאג לבדיקת הרכב במוסך מורשה, מומלץ במרכז שירות של לקסוס.</p>	 <p>(מהבהבת)</p>

אם מוצגת הודעת אזהרה

צג המידע הרב תפקודי מציג אזהרות על תקלות מערכת, פעולות שאינן מבוצעות נכון והודעות המצביעות על צורך בביצוע תחזוקה. כאשר מוצגת הודעה, בצע את תהליך התיקון המתאים להודעה.
אם מופיעה שוב הודעת אזהרה לאחר שבוצעו הפעולות הבאות, פנה למוסך מורשה, מומלץ למרכז שירות לקסוס.
אם נדלקה נורת אזהרה, או מהבהבת באותה העת שמוצגת ההודעה, נקוט בפעולות מתקנות על פי נורת האזהרה.

מידע 
<p>■ הודעות אזהרה הודעת האזהרה המוסברת להלן עשויה להיות שונה מההודעה בפועל בהתאם לתנאי הפעולה ומפרטי הרכב.</p> <p>■ זמזם אזהרה במקרים מסוימים, הזמזם עשוי שלא להישמע בגלל רעשי המקום או צלילי אודיו.</p>

"Engine Oil Level Low Add or Replace" (מפלס שמן מנוע נמוך, הוסף או החלף)

סיבה	פתרון
מפלס שמן המנוע נמוך.	בדוק את מפלס שמן המנוע והוסף על פי הצורך. הודעה זו יכולה להופיע אם הרכב נייח בשיפוע). הזז את הרכב למקום אופקי וישר ובדוק האם ההודעה נעלמת.

— קישורים —

בדיקת והוספת שמן מנוע (עמ' 427)

"Hybrid System Stopped Steering Power Low" (הופסקה פעולת המערכת ההיברידית, כוח היגוי נמוך)

סיבה	פתרון
הודעה זאת מוצגת אם נפסקה פעולת המערכת ההיברידית תוך כדי נסיעה.	כאשר פעולות ההיגוי קשות מהרגיל, אחוז את גלגל ההגה והפעל אותו תוך השקעת כוח גדול מהרגיל.

"Auto Power OFF to Conserve Battery" (ניתוק מתח אוטומטי לשמירת מתח המצבר)

סיבה	פתרון
נותק המתח החשמלי בשל פעולת תפקוד ניתוק המתח האוטומטי.	בהפעלה הבאה של המערכת ההיברידית, הפעל אותה למשך כ- 5 דקות לטעינת מצבר ה- 12V.

— קישורים —

שינוי תצורות מתג POWER (עמ' 139)

"Shift is in N Release accelerator before shifting" (החלף להילוך N. הרפה מדוושת ההאצה לפני החלפת ההילוך)

פותרון	סיבה
שחרר את דוושת ההאצה והעבר את ידית ההילוכים למצב R או D.	דוושת ההאצה לחוצה כאשר ידית ההילוכים במצב N.

"Press Brake When Vehicle Is Stopped Hybrid System May Overheat" (לחץ על דוושת הבלמים כאשר הרכב בעצירה. המערכת ההיברידיית עלולה להתחמם יתר על המידה)

פותרון	סיבה
המערכת ההיברידיית עלולה להתחמם יתר על המידה. שחרר את דוושת ההאצה ולחץ על דוושת הבלמים.	אם הודעה מוצגת כאשר לוחצים על דוושת ההאצה לשם החזקת הרכב בעוד שהרכב בעצירה בעליה וכד'.

"12-Volt Battery Charging System Malfunction Stop in a Safe Place See Owner's Manual" (תקלה במערכת הטעינה של מצבר ה-12V, עצור במקום בטוח - ראה ספר הוראות לנהג)

פותרון	סיבה
עצור מיד את הרכב במקום בטוח ופנה למוסך מורשה, מומלץ למרכז שירות של לקסוס. המשך הנהיגה ברכב עלול להיות מסוכנת.	יתכן ויש תקלה במערכת.

"Protect traction battery Shift to P" (הגן על הסוללה ההיברידיית. שלב למצב P)

פותרון	סיבה
בעת הפעלת הרכב, שלב להילוך P והפעל מחדש את המערכת ההיברידיית.	הודעה זאת מוצגת כאשר המתח בסוללה ההיברידיית ירד לרמה נמוכה ביותר משום שידית ההילוכים הושארה במצב N לפרק זמן מסוים.

"Protect traction battery No N position". (הגן על הסוללה ההיברידיית. אל תשלב למצב N)

פותרון	סיבה
אם לא ניתן לטעון את הסוללה ההיברידיית כאשר ידית ההילוכים במצב N, העבר אותה למצב P כאשר הרכב בעצירה.	הודעה זאת עלולה להופיע כאשר ידית ההילוכים במצב N.

אם מוצגת הודעת "Hybrid System Overheated Output Power Reduced" (התחממות יתר של המערכת ההיברידיית, הספק מופחת).

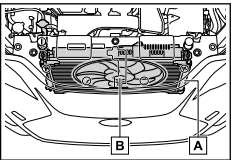
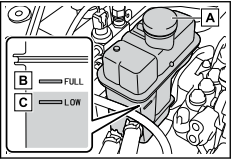
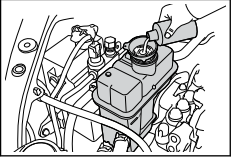
פתרון	סיבה
<p>1 עצור את הרכב במקום בטיחותי.</p> <p>2 הפסק את פעולת המערכת ההיברידיית והרם בזהירות את מכסה המנוע.</p> <p>3 לאחר התקררות המערכת ההיברידיית, בדוק את הצינורות ואת ליבת המצנן (מצנן) לקיומן של נזילות.</p> <p>אם נוזלת כמות גדולה של נוזל קירור, פנה מיידית למוסך מורשה, מומלץ למרכז שירות של לקסוס.</p> 	
<p>[A] מצנן [B] מאוורר קירור</p> <p>4 בדוק שמפלס נוזל הקירור תקין בין סימוני ה- "FULL" וה- "LOW" שעל המיכל.</p>  <p>[A] פקק מילוי נוזל קירור. [B] קו "FULL" (מלא) [C] קו ה- "LOW" (נמוך)</p> <p>5 הוסף נוזל קירור, אם יש צורך. ניתן להשתמש במים כבאמצעי חירום כאשר אין ברשותך נוזל קירור ליחידת בקרת הכוח.</p> 	<p>הודעה זו עשויה להיות מוצגת בעת נסיעה בתנאי הפעלה קשים. (לדוגמה, בעת נסיעה לאורך עליה תלולה וארוכה)</p>

פתרון	סיבה
<p>6 לאחר הפסקת הפעולה של המערכת ההיברידית והמתנה של 5 דקות או יותר, הפעל אותה שוב ובדוק האם מוצגת בצג המידע הרב תפקודי הודעת "Hybrid System Overheated Reduced Output Power" (התחממות יתר של המערכת ההיברידית, הספק מופחת). אם ההודעה אינה נעלמת: הפסק מידית את פעולת המערכת ההיברידית וצור קשר עם מוסך מורשה, מומלץ עם מרכז שירות של לקסוס. אם ההודעה אינה מוצגת: טמפרטורת המערכת ההיברידית ירדה וניתן לנהוג ברכב כרגיל. בכל אופן, אם ההודעה מופיעה שוב לעתים קרובות, צור קשר עם מוסך מורשה, מומלץ עם מרכז שירות של לקסוס.</p>	<p>הודעה זו עשויה להיות מוצגת בעת נסיעה בתנאי הפעלה קשים. (לדוגמה, בעת נסיעה לאורך עליה תלולה וארוכה)</p>

אזהרה 

כאשר בודקים מתחת למכסה המנוע, הקפד על אמצעי הזהירות הבאים.

- אם רואים שהאדים/קיטור פורצים מתחת למכסה המנוע, אל תפתח את מכסה המנוע עד שתיפסק פליטת האדים/קיטור. תא המנוע עלול להיות מאוד חם.
- לאחר הפסקת הפעולה של המערכת ההיברידית, בדוק שנורת הביקורת "READY" כבויה. כאשר המערכת ההיברידית פועלת, יתכן ומנוע הבניזין יתחיל לפעול אוטומטית, או שמאוורר הקירור יתחיל לפעול בפתאומיות, אפילו אם מנוע הבניזין מדומם. אל תיגע ואל תתקרב לחלקים טובבים כדוגמת מאוורר, באופן העלול לגרום להיתפסות אצבעות או בגדים (במיוחד עיבות, צעיפים) וגרימת פציעות כתוצאה מכך.
- אל תשחרר את מכסה המצנן כל עוד המערכת ההיברידית והמצנן חמים. אדים/קיטור בטמפרטורה גבוהה עלולים לפרוץ החוצה.

שים לב 

- כאשר מוסיפים למנוע/למערכת ההיברידית הוסף באיטיות נוזל קירור לאחר התקררות המערכת ההיברידית במידה מספקת. הוספה מהירה מדי של נוזל קירור קר למערכת היברידית חמה עלולה להסב לה נזק.
- כדי למנוע גרימת נזק למערכת הקירור הקפד על אמצעי הזהירות הבאים:
- הימנע מזיהום נוזל הקירור בגופים זרים (כדוגמת חול או אבק).
- אין להשתמש בתוספי נוזל קירור כלשהם.

"Tyre Set Switching Incomplete Retry Tyre Set Registration See Owner's Manual" (שינוי ערכת צמיגים לא הושלם. נסה שוב רישום ערכת צמיגים. ראה ספר הוראות לנהג)

סיבה	פתרון
לא ניתן יהיה להשלים את החלפת ערכת הגלגלים.	בדוק איזו ערכת גלגלים מותקנת ובצע את הליך השינוי שוב מההתחלה.

— קישורים —

בחירת ערכת גלגלים (עמ' 443)

"Maintenance Req'd. For Traction Battery At Your Dealer" (תחזוקה דרושה לסוללה ההיברידיית במוסך מורשה, מומלץ בסוכנות משנה לקוסט)

פתרון
<p>הסוללה ההיברידיית מתוכננת להיבדק או להחלפה. דאג מיד לבדיקת כלי הרכב במוסך מורשה, מומלץ סוכנות משנה לקוסט.</p> <ul style="list-style-type: none"> ● המשך נסיעה ברכב ללא בדיקת הסוללה ההיברידיית יגרום למערכת ההיברידיית לא להתחיל לפעול. ● אם המערכת ההיברידיית אינה מתחילה לפעול, צור קשר עם מוסך מורשה, מומלץ עם סוכנות משנה לקוסט, בהקדם.

"Headlight System Malfunction Visit Your Dealer" (תקלה במערכת הפנסים הקדמיים, פנה למוסך מורשה, מומלץ לסוכנות משנה לקוסט)

סיבה	פתרון
יתכן ויש תקלה במערכת.	דאג לבדיקת הרכב במוסך מורשה, מומלץ בסוכנות משנה לקוסט.

"AWD System Overheated 2WD Mode Engaged" (מערכת AWD התחממה יתר על המידה - תצורת 2WD משולבת)

סיבה	פתרון
הודעה זו עשויה להיות מוצגת בעת נסיעה בתנאי עומס גבוהים במיוחד.	<ul style="list-style-type: none"> ● נהג ברכב במהירויות נמוכות או עצור אותו במקום בטוח כשהמערכת היברידיית פועלת, עד למחיקת ההודעה. <p>אם ההודעה לא נמחקה, דאג לבדיקת הרכב במוסך מורשה, מומלץ בסוכנות משנה לקוסט.</p>

"Engine Coolant Temp High Stop in a Safe Place See Owner's Manual" (טמפ' גבוהה של נוזל קירור המנוע. עצור במקום בטוח, ראה בספר הוראות הפעלה לנהג)

פתרון
בצע את הפעולות המתקנות עבור התחממות היתר.

— קישורים —

אם הרכב התחמם יתר על המידה (עמ' 532)

"Smart Entry & Start System Malfunction See Owner's Manual" (תקלה במערכת כניסה והתנעה חכמה, ראה בספר הוראות ההפעלה לנהג)

פותרון	סיבה
דאג מיידית לבדיקת הרכב במוסך מורשה, מומלץ בסוכנות משנה לקסוס.	יתכן ויש תקלה במערכת.

"Braking Power Low Stop in a Safe Place See Manual" (כוח בלימה נמוך, עצור במקום בטוח, ראה בספר הוראות ההפעלה לנהג)

פותרון	סיבה
עצור מיד את הרכב במקום בטוח וצור קשר עם מוסך מורשה, מומלץ עם סוכנות משנה לקסוס. המשך נהיגה ברכב עלול להיות מסוכן.	יתכן ויש תקלה במערכת.

"Oil Pressure Low Stop in a Safe Place See Owner's Manual" (לחץ שמן נמוך, עצור במקום בטוח. ראה בספר הוראות ההפעלה לנהג)

פותרון	סיבה
עצור מיד את הרכב במקום בטוח וצור קשר עם מוסך מורשה, מומלץ עם סוכנות משנה לקסוס. המשך נהיגה ברכב עלול להיות מסוכן.	יתכן ויש תקלה במערכת.

"High Power Consumption Power to Climate Temporarily Limited" (צריכת הספק גבוהה. הספק למערכת מיזוג האוויר מוגבל)

פותרון	סיבה
דאג מיידית לבדיקת הרכב במוסך מורשה, מומלץ בסוכנות משנה לקסוס.	אם הודעה זו מוצגת לעתים קרובות, יתכן שקיימת תקלה הקשורה למערכת הטעינה או שמצב מצבר ה-12V מתדרדר.

הודעה המציינת את הצורך לבקר במוסך מורשה, מומלץ בסוכנות משנה לקסוס

פותרון	סיבה
דאג מיד לבדיקת כלי הרכב במוסך מורשה, מומלץ בסוכנות משנה לקסוס.	תקלה במערכת או בחלק, המופיעה בצג המידע הרב תפקודי.

"New Key Registered Contact Your Dealer if You Did Not Register a New Key" (מפתח חדש נרשם. אם לא רשמת מפתח חדש, פנה למוסך מורשה, מומלץ סוכנות משנה לקסוס)

סיבה	פתרון
הודעה זו תוצג בכל פעם שפותחים את דלת הנהג כאשר משחררים מבחוץ את נעילת הדלתות, למשך כ- 10 ימים לאחר שנרשם מפתח אלקטרוני חדש.	אם הודעה זו מוצגת אולם אין ברכב מפתח חדש שנרשם, פנה למוסך מורשה, מומלץ סוכנות משנה לקסוס, לשם בדיקה האם נמצא מפתח אלקטרוני אחר לא ידוע (מפתח אחר מאלה הנמצאים ברשותך), שנרשם.

"Parking Brake Temporarily Unavailable" (בלם חניה לא זמין באופן זמני)

סיבה	פתרון
אם בלם החניה מופעל שוב ושוב בתוך פרק זמן קצר, המערכת עלולה להגביל את הפעולה כדי למנוע התחממות יתר.	אם קרה הדבר, הימנע מהפעלת בלם החניה. המערכת תחזור לפעולה רגילה כעבור כדקה.

"EPB Activation Stopped Incompletely" (הפעלת EPB הופסקה באופן חלקי)

סיבה	פתרון
הפעל את מתג בלם החניה. אם ההודעה אינה נעלמת לאחר הפעלת המתג מספר פעמים, יתכן שיש תקלה במערכת.	דאג לבדיקת הרכב במוסך מורשה, מומלץ בסוכנות משנה לקסוס.

"Parking Brake Unavailable" (בלם חניה לא זמין)

סיבה	פתרון
הפעל את מתג בלם החניה. אם ההודעה אינה נעלמת לאחר הפעלת המתג מספר פעמים, יתכן שיש תקלה במערכת.	דאג לבדיקת הרכב במוסך מורשה, מומלץ בסוכנות משנה לקסוס.

"Brake Hold Malfunction Press Brake to Deactivate Visit Your Dealer" (תקלה בהחזקת בלם. לחץ על דוושת הבלמים כדי לבטל את ההפעלה. פנה למוסך מורשה, מומלץ סוכנות משנה לקסוס)

סיבה	פתרון
יתכן ויש תקלה במערכת.	דאג מידית לבדיקת הרכב במוסך מורשה, מומלץ בסוכנות משנה לקסוס.

"Maintenance required for DCDC converter cooling parts See Owner's Manual" (נדרשת תחזוקה עבור חלקי קירור של ממיר DCDC. ראה בספר הוראות ההפעלה לנהג)

פותרון	סיבה
<ul style="list-style-type: none"> ● אם פתח כניסת האוויר או המסנן של ממיר ה-DC/DC מלוכלכים, נקה אותם. ● אם הודעת האזהרה מוצגת כאשר פתח כניסת האוויר והמסנן של ממיר DC/DC אינם מלוכלכים, דאג לבדיקת הרכב במוסך מורשה, מומלץ בסוכנות משנה לקסוס. 	<p>יתכן שפתח כניסת האוויר או המסנן של ממיר DC/DC חסומים, יתכן שפתח כניסת האוויר חסום, או שיש מרווח בטעפת. לכן, בצע את תהליך התיקון הבא.</p>

"Exhaust Filter Full See Owner's Manual" (מסנן פליטה. ראה בספר הוראות ההפעלה לנהג)

פותרון	סיבה
<p>מסנן החלקיקים יכול להתמלא מהר יותר אם נוסעים ברכב לעתים קרובות נסיעות קצרות או במהירויות נמוכות, או אם המערכת ההיברידית מופעלת בצורה רגילה בסביבה קרה במיוחד. ניתן למנוע הצטברות חריגה של חלקיקי חומר על ידי נהיגה תקופתית רציפה למרחקים ארוכים עם שחרור לסירוגין של דוושת ההאצה, כמו למשל בעת נסיעה בכבישים מהירים.</p>	<p>יתכן שההודעה תוצג תוך כדי נסיעה בעומס גבוה עם מסנן חלקיקים שהולך ונסתם. הספק מנוע (מהירות מנוע) כאשר מצטברת כמות מסוימת של חלקיקים, אולם, אפשר לנסוע ברכב אלא אם נדלקה נורת ביקורת התקלות.</p>

"Engine Maintenance Required Visit Your Dealer" (נדרשת תחזוקה למנוע. פנה למוסך מורשה, מומלץ סוכנות משנה לקסוס)

פותרון	סיבה
<p>דאג מיד לבדיקת כלי הרכב במוסך מורשה, מומלץ סוכנות משנה לקסוס.</p>	<p>כמות חלקיקי החומר שהצטברה חורגת מרמה מסוימת.</p>

"EV Mode Unavailable" (תצורת EV לא זמינה)

פותרון	סיבה
<p>השתמש בתצורת הנעה EV כאשר היא הופכת להיות זמינה.</p>	<p>תצורת הנהיגה EV אינה זמינה. הסיבה שבגללה תצורת EV אינה זמינה. יתכן שתוצג ההודעה "the vehicle is idling, battery charge is low, vehicle speed is higher than the EV drive mode operating speed range or "accelerator pedal is depressed too much (הרכב פועל בטרק, טעינת המצבר נמוכה, מהירות הרכב גבוהה יותר מטווח מהירות הפעולה בתצורה EV, או שדוושת ההאצה לחוצה יותר מדי).</p>

"EV Mode Deactivated" (תצורת EV מנוטרלת)

פתרון	סיבה
<p>סע ברכב למשך זמן מה לפני שתנסה להפעיל שוב את תצורת הנהיגה EV.</p>	<p>תצורת הנהיגה EV אינה זמינה. הסיבה שבגללה תצורת EV אינה זמינה. ייתכן שתוצג ההודעה "the battery charge is low, vehicle speed is higher than the EV drive mode operating speed range or accelerator pedal is depressed too much" (טעינת המצבר נמוכה, מהירות הרכב גבוהה יותר מטווח מהירות הפעולה בתצורה EV, או שדוושת ההאצה לחוצה יותר מדי).</p>

"Charging Stopped Due to Pulled Charging Connector" (הטעינה הופסקה בגלל מחבר טעינה משוך)

פתרון	סיבה
<p>אם מחבר המחמם מנותק בזמן הטעינה, הטעינה תושהה. כדי להמשיך בטעינה, חבר חזרה את מחבר הטעינה.</p>	<ul style="list-style-type: none"> ● מחבר הטעינה הוסר תוך כדי טעינה ● לאחר טעינת הסוללה ההיברידיית במלואה, מחבר הטעינה מוסר בזמן שהסוללה ההיברידיית נטענה שוב מכיוון שנעשה שימוש בצרכני חשמל* והטעינה שנותרה מופחתת כעת. <p>*: בעת הפעלת מחמם הסוללה ההיברידיית נצרך חשמל. השימוש בתצורה [My Room] גם צורך חשמל.</p>
<p>בדוק את מצב חיבור של מחבר הטעינה.</p> <ul style="list-style-type: none"> ● בעת חיבור את מחבר הטעינה, הכנס את מחבר הטעינה בביטחה. ● לאחר חיבור מחבר הטעינה, בדוק שנורת ביקורת הטעינה בפתח הטעינה דולקת. <p>אם לא ניתן לבצע טעינה, למרות שההליכים המתאימים בוצעו, דאג לבדיקת הרכב במוסך מורשה, מומלץ בסוכנות משנה לקסוס.</p>	<p>מחבר הטעינה אינו מחובר בביטחה</p>
<p>במהלך הטעינה, נעילת המחבר שוחררה; הטעינה מופסקת. כדי להמשיך לטעון, חבר מחדש את מחבר הטעינה.</p>	<p>נעילת מחבר הטעינה שוחררה במהלך הטעינה</p>

**"Charging Complete Limited Due to Battery Temp" (הגבלת השלמת הטעינה כתוצאה
בטמפרטורת המצבר)**

פותרון	סיבה
אפשר לסוללה ההיברידיית להתקרר ולבצע טעינה שוב אם שיעור הטעינה לא הגיע לערך הרצוי.	הטעינה הופסקה כדי להגן על הסוללה ההיברידיית מכיוון שהיא המשיכה להישאר חמה פרק זמן מסוים.

"Charging Stopped Check Charging Source" (הטעינה הופסקה, בדוק את מקור הטעינה)

פותרון	סיבה
<p>בדוק את הפריטים הבאים.</p> <ul style="list-style-type: none"> ● התקע לא מנותק ● המתג המרוחק לא ב- Off ● נורת הביקורת מקור הכוח על ה- CCID ההודעה (Charging Circuit Interrupting Device) דלוקה ● מנתק המעגל הופעל <p>אם אין בעיה עם אף אחד מהפריטים לעיל, יתכן שיש בעיה עם שקע הבניין. צור קשר עם חשמלאי ודרוש ביקורת. (צור קשר עם מנהל האתר של ציוד הטעינה כאשר ישנה בעיה עם ציוד הטעינה).</p> <p>אם לא ניתן לבצע טעינה, למרות שאין בעיה עם מקור הכח, יתכן שיש תקלה במערכת. דאג לבדיקת הרכב במוסך מורשה, מומלץ בסוכנות משנה לקסוס.</p> <p>יתר על כן, אם נורת אזהרת התקלה ב- CCID (התקן ניתוק מעגל הטעינה) מהבהבת, יתכן שיש זליגה חשמלית. צור קשר עם מוסך מורשה, מומלץ עם סוכנות משנה לקסוס.</p>	בעיה באספקת הכוח ממקור הכוח החיצוני
<ul style="list-style-type: none"> ● הטעינה עשויה להתבטל על ידי הפרעה לאספקת החשמל, בהתאם למפרטי המטען. עיין בהוראות המצורפות למטען. · כאשר הטעינה נפסקת תוך שימוש בציוד הטעינה מטען עם תפקוד תוכנית טעינה · ציוד שאינו תואם לתפקוד קוצב זמן הטעינה של הרכב ● אם לא ניתן לבצע טעינה, גם בעת שימוש בכבל הטעינה AC המקורי, התייעץ עם מוסך מורשה, מומלץ סוכנות משנה לקסוס. 	ציוד הטעינה הפסיק לטעון

"Charging Stopped Check Charging Source" (הטעינה הופסקה, בדוק את מקור הטעינה)

פתרון	סיבה
<p>בדוק האם ניתן לטעון עם כבל הטעינה AC המסופק עם הרכב. אם לא ניתן לבצע טעינה, למרות שנעשה שימוש בכבל הטעינה AC המקורי, דאג לבדיקת הרכב במוסך מורשה, מומלץ בסוכנות משנה לקסוס.</p>	<ul style="list-style-type: none"> ● כבל הטעינה לא תואם לרכב ● ציוד הטעינה הפסיק לטעון
<p>בדוק את הפריטים הבאים.</p> <ul style="list-style-type: none"> ● התקע מוכנס בבטחה ● לא נעשה שימוש בכבל מאריך והשקע לא מועמס יתר על המידה ● מחובר לקו מתח ייעודי ● התרחשה זליגה חשמלית או לא <p>אם אין בעיה עם אף אחד מהפריטים לעיל, יתכן שיש בעיה עם שקע הבניין. צור קשר עם חשמלאי ודרוש ביקורת.</p> <p>אם לא ניתן לבצע טעינה, למרות שאין בעיה עם מקור הכח, יתכן שיש תקלה במערכת. דאג לבדיקת הרכב במוסך מורשה, מומלץ בסוכנות משנה לקסוס.</p> <p>אם לא ניתן לבצע טעינה, למרות שנעשה שימוש בכבל הטעינה AC המקורי, דאג לבדיקת הרכב במוסך מורשה, מומלץ בסוכנות משנה לקסוס.</p>	<p>בעיה באספקת הכוח ממקור הכוח החיצוני</p>

"Charging Stopped High Energy Use See Owner's Manual" (הטעינה הופסקה - אנרגיה גבוהה. עיין בספר הוראות ההפעלה לנהג)

פתרון	סיבה
<p>בדוק את הפריטים הבאים ואז נסה לטעון שוב.</p> <ul style="list-style-type: none"> ● אם הפנסים הקדמיים ומערכת השמע פעילים, הפסק את פעולתם. ● העבר את מתג POWER למצב OFF. <p>אם לא ניתן לבצע טעינה, גם לאחר ביצוע האמור לעיל, ייתכן שמצבר 12V אינו טעון מספיק. הפעל את המערכת ההיברידיית למשך כ- 15 דקות או יותר כדי לטעון את מצבר 12V.</p>	<p>חשמל נצרך על ידי רכיבים חשמליים ברכב</p>

"Charging System Malfunction See Owner's Manual" (תקלה במערכת הטעינה, ראה בספר הוראות ההפעלה לנהג)

סיבה/פתרון
<p>התרחשה תקלה במערכת הטעינה דאג לבדיקת הרכב במוסך מורשה, מומלץ בסוכנות משנה kexux.</p>

9
במקור חירום

"Engine Started to Clean System EV Driving Unavailable" (המנוע התניע לניקוי המערכת. נהיגה בתצורת EV לא זמינה)

פתרון
ניתן לבטל את הנהיגה בתצורת EV על מנת להגן על המערכת ההיברידית, וכד'. במקרה זה, בצע את הנסיעה באמצעות מנוע הבנזין עד אשר נהיגת EV תוחזר אוטומטית.

"No New Fuel has been Added Recently Please refuel" (לא הוסף דלק חדש לאחרונה. נא לתדלק)

סיבה	פתרון
תדלוק לא בוצע במשך זמן מסוים, ויתכן וכמות הדלק במיכל הדלק ירדה.	תדלק את הרכב מיד.

"Shift System Malfunction Shifting Unavailable Drive to a Safe Place and Stop" (תקלה במערכת העברת הילוכים. העברת הילוכים לא זמינה. נהג למקום בטוח ועצור)

סיבה	פתרון
קיימת תקלה במערכת בקרת החלפת ההילוכים.	דאג מיידית לבדיקת הרכב במוסך מורשה, מומלץ בסוכנות משנה לקסוס.

"Shift System Malfunction Driving Unavailable" (תקלה במערכת שילוב ההילוכים. לא ניתן לנהוג)

סיבה	פתרון
קיימת תקלה במערכת בקרת החלפת ההילוכים.	דאג מיידית לבדיקת הרכב במוסך מורשה, מומלץ בסוכנות משנה לקסוס.

אם מוצגת הודעה המציינת את הצורך בהפעלת ידית ההילוכים

סיבה	פתרון
כדי למנוע הפעלה לא נכונה של ידית ההילוכים או למנוע תזוזה לא צפויה של כלי הרכב, יתכן שתוצג הודעה המבקשת לשנות את מצב ידית ההילוכים, בצג המידע הרב תפקודי.	פעל על פי הוראות ההודעה ושנה את מצב ידית ההילוכים.

"Shift System Malfunction Apply Parking Brake Securely When Parking See Owner's Manual" (תקלה במערכת שילוב ההילוכים. הפעל את בלם החניה בצורה בטוחה בעת חניה. ראה בספר הוראות ההפעלה לנהג)

סיבה	פתרון
יתכן ויש תקלה במערכת.	דאג מיידית לבדיקת הרכב במוסך מורשה, מומלץ בסוכנות משנה לקסוס.

"P Switch Malfunction Apply Parking Brake Securely When Parking See Owner's Manual" (תקלה במתג P. הפעל את בלם החנייה בצורה בטוחה בעת חנייה. ראה ספר הוראות ההפעלה לנהג)

פתרון	סיבה
דאג מיידית לבדיקת הרכב במוסך מורשה, מומלץ בסוכנות משנה לקסוס.	יתכן ויש תקלה במערכת.

"Shift System Unavailable Apply Parking Brake Securely When Parking See Owner's Manual" (מערכת שילוב ההילוכים לא זמינה. הפעל את בלם החנייה בצורה בטוחה בעת חנייה. ראה ספר הוראות ההפעלה לנהג)

פתרון	סיבה
דאג מיידית לבדיקת הרכב במוסך מורשה, מומלץ בסוכנות משנה לקסוס.	יתכן ויש תקלה במערכת.

"Shift System Malfunction See Owner's Manual" (תקלה במערכת שילוב הילוכים. ראה ספר הוראות ההפעלה לנהג)

פתרון	סיבה
דאג מיידית לבדיקת הרכב במוסך מורשה, מומלץ בסוכנות משנה לקסוס.	יתכן ויש תקלה במערכת.

"Shift System Malfunction Stop in a Safe Place See Owner's Manual" (מערכת שילוב ההילוכים לא זמינה. עצור במקום בטוח. ראה ספר הוראות ההפעלה לנהג)

פתרון	סיבה
דאג מיידית לבדיקת הרכב במוסך מורשה, מומלץ בסוכנות משנה לקסוס.	יתכן ויש תקלה במערכת.







"Battery Low Shifting Unavailable See Owner's Manual" (מצבר חלש. שילוב ההילוכים לא זמין. ראה ספר הוראות ההפעלה לנהג)

פתרון	סיבה
דאג מיידית לבדיקת הרכב במוסך מורשה, מומלץ בסוכנות משנה לקסוס.	יתכן שהיא מצביעה על תקלה.

"Key Battery Low Replace Key Battery" (סוללת המפתח חלשה. החלף את סוללת המפתח)



פתרון	סיבה
החלף את הסוללה של המפתח האלקטרוני.	למפתח האלקטרוני יש סוללה חלשה.

"System Malfunction Visit Your Dealer" (תקלת מערכת. פנה למוסך מורשה, מומלץ סוכנות משנה לקסוס)

פתרון	סיבה
<p>● דאג מיד לבדיקת כלי הרכב במוסך מורשה, מומלץ סוכנות משנה לקסוס.</p>	<p>מציינות שאחת מהמערכות הבאות מושבתת.</p> <ul style="list-style-type: none"> ● PCS (מערכת קדם התנגשות) ● LDA (אזהרת סטייה מנתיב) ● LTA (עזר עקיבת נתיב) ● LCA  (עזר שינוי נתיב)* ● AHB (אורות דרך אוטומטיים) ● AHS (מערכת אורות דרך אדפטיביים) ● מערכת בקרת שיוט עם רדאר דינמי* ● מערכת מגביל מהירות* ● RSA  (עזר קריאת תמרורים) ● BSM  (ניטור נקודות מתות)* ● RCTA  (אזהרה מפני תנועה חוצה מאחור)* ●  אורות איתות מצוקה אחוריים אוטומטיים* ● Safe Exit Assist  (עזר יציאה בטוחה) (עם בקרת פתיחת דלת)* ● חיישן עזר חניה לקסוס* ● PKSB  (בלם תמיכת חניה)* ● RCD  (איתור מצלמה אחורית)*



*: אם קיים

"System Stopped See Owner's Manual" (המערכת הופסקה. ראה ספר הוראות ההפעלה לנהג)

פתרון	סיבה
<p>פעל על פי שיטות התיקון הבאות.</p> <ul style="list-style-type: none"> ● בדוק את המתח של מצבר ה-12V ● הסר כל לכלוך או חומר זר מחיישני הרדאר הקדמיים/אחוריים 	<p>מציינות שאחת מהמערכות הבאות מושבתת.</p> <ul style="list-style-type: none"> ● PCS (מערכת קדם התנגשות) ● LDA (אזהרת סטייה מנתיב) ● LTA (עזר עקיבת נתיב) ● LCA (עזר שינוי נתיב)*  ● AHB (אורות דרך אוטומטיים) ● AHS (מערכת אורות דרך אדפטיביים) ● מערכת בקרת שיוט עם רדאר דינמי* ● מערכת מגביל מהירות* ● RSA (עזר קריאת תמרורים)  ● BSM (ניטור נקודות מתות)*  ● RCTA (אזהרה מפני תנועה חוצה מאחור)*  ● אורות איתות מצוקה אחוריים אוטומטיים*  ● Safe Exit Assist (עזר יציאה בטוחה) (עם בקרת פתיחת דלת)*  ● חיישן עזר חניה לקסוס* ● PKSB (בלם תמיכת חניה)*  ● RCD (איתור מצלמה אחורית)* 



*: אם קיים

"System Stopped Front Camera Low Visibility See Owner's Manual" (המערכת הופסקה. ראות נמוכה של המצלמה קדמית. ראה ספר הוראות ההפעלה לנהג)

פתרון	סיבה
<p>פעל על פי שיטות התיקון הבאות.</p> <ul style="list-style-type: none"> ● באמצעות מגבי השמשה הקדמית, הסר את הלכלוך או החומרים הזרים מהשמשה הקדמית. ● על ידי שימוש במערכת מיזוג אוויר, הסר את האדים מהשמשה הקדמית. ● סגור את מכסה המנוע, הסר את המדבקה וכד' והסר את הגורם החוסם בקדמת המצלמה. 	<p>מציינות שאחת מהמערכות הבאות מושבתת.</p> <ul style="list-style-type: none"> ● PCS (מערכת קדם התנגשות) ● LDA (אזהרת סטייה מנתיב) ● LTA (עזר עקיבת נתיב) ● LCA (עזר שינוי נתיב)*  ● AHB (אורות דרך אוטומטיים) ● AHS (מערכת אורות דרך אדפטיביים) ● מערכת בקרת שיוט עם רדאר דינמי* ● מערכת מגביל מהירות* ● RSA (עזר קריאת תמרורים) 

*: אם קיים

"System Stopped Front Camera Out of Temp. Range Wait until Normal Temperature" (המערכת הופסקה. מצלמה קדמית מחוץ לטווח הטמפ'. המתן עד חזרה לטמפ' רגילה.)

פתרון	סיבה
<p>פעל על פי שיטות התיקון הבאות.</p> <ul style="list-style-type: none"> ● אם המצלמה הקדמית חמה, כמו למשל אחרי שהרכב חנה בשמש, השתמש במערכת מיזוג האוויר להפחתת הטמפרטורה סביב המצלמה. ● אם נעשה שימוש בסוכך שמש כאשר הרכב חנה, תלוי בסוג שלו, קרני השמש שהוקרנו מסוכך השמש עלולים לגרום לעליית טמפרטורה של המצלמה הקדמית לערכים גבוהים במיוחד ● אם המצלמה הקדמית קרה, כמו למשל אחרי שהרכב חנה בתנאי סביבה מאוד במיוחד, השתמש במערכת מיזוג האוויר להעלאת הטמפרטורה סביב המצלמה הקדמית 	<p>מציינות שאחת מהמערכות הבאות מושבתת.</p> <ul style="list-style-type: none"> ● PCS (מערכת קדם התנגשות) ● LDA (אזהרת סטייה מנתיב) ● LTA (עזר עקיבת נתיב) ● LCA (עזר שינוי נתיב)*  ● AHB (אורות דרך אוטומטיים) ● AHS (מערכת אורות דרך אדפטיביים) ● מערכת בקרת שיוט עם רדאר דינמי* ● מערכת מגביל מהירות* ● RSA (עזר קריאת תמרורים) 

*: אם קיים

"System Stopped Front Radar Sensor Blocked Clean Radar Sensor" (המערכת הופסקה. חיישן רדאר קדמי חסום. נקה את חיישן הרדאר)

פתרון	סיבה
<p>פעל על פי שיטות התיקון הבאות.</p> <ul style="list-style-type: none"> ● בדוק אם יש חומר זר הדבוק לחיישן הרדאר או לכיסוי חיישן הרדאר ונקה אותם במידת הצורך. עמ' 265 ● הודעה זו עשויה להופיע בעת נסיעה בשטח פתוח עם מעט כלי רכב או מבנים קרובים, כגון מדבר, שטחי דשא, פרברים וכד'. ניתן למחוק את ההודעה על ידי נסיעה ברכב באזור עם מבנים, כלי רכב וכד' בקרבת מקום. 	<p>מציינת שאחת מהמערכות הבאות מושבתת.</p> <ul style="list-style-type: none"> ● PCS (מערכת קדם התנגשות) ● LDA (אזהרת סטייה מנתיב) ● LTA (עזר עקיבת נתיב) ● LCA  (עזר שינוי נתיב)* ● AHB (אורות דרך אוטומטיים) ● AHS (מערכת אורות דרך אדפטיביים) ● מערכת בקרת שיוט עם רדאר דינמי* ● מערכת מגביל מהירות*

"System Stopped Front Camera Out of Temp. Range Wait until Normal Temperature" (הופסקה. חיישן מצלמה קדמית מחוץ לטווח הטמפ'. המתן עד חזרה לטמפ' רגילה)

פתרון	סיבה
<p>הטמפרטורה של חיישן הרדאר מחוץ לטווח הפעולה. המתן עד שהטמפרטורה תהיה מתאימה.</p> <ul style="list-style-type: none"> ● הטמפרטורה של חיישן הרדאר מחוץ לטווח הפעולה. המתן עד שהטמפרטורה תהיה מתאימה. 	<p>מציינת שאחת מהמערכות הבאות מושבתת.</p> <ul style="list-style-type: none"> ● PCS (מערכת קדם התנגשות) ● LDA (אזהרת סטייה מנתיב) ● LTA (עזר עקיבת נתיב) ● LCA  (עזר שינוי נתיב)* ● AHB (אורות דרך אוטומטיים) ● AHS (מערכת אורות דרך אדפטיביים) ● מערכת בקרת שיוט עם רדאר דינמי* ● מערכת מגביל מהירות*

*: אם קיים

"System Stopped Front Radar In Self Calibration See Owner's Manual" (המערכת הופסקה. רדאר קדמי מבצע כיוול עצמי. ראה ספר הוראות ההפעלה לנהג)

פתרון	סיבה
<p>פעל על פי שיטות התיקון הבאות.</p> <ul style="list-style-type: none"> ● בדוק אם יש חומר זר הדבוק לחיישן הרדאר או לכיסוי חיישן הרדאר ונקה אותם במידת הצורך. עמ' 265 ● חיישן הרדאר עלול להיות לא מיושר והוא יותאם אוטומטית תוך כדי נסיעה. המשך לנהוג זמן מה. 	<p>מציינת שאחת מהמערכות הבאות מושבתת.</p> <ul style="list-style-type: none"> ● PCS (מערכת קדם התנגשות) ● LDA (אזהרת סטייה מנתיב) ● LTA (עזר עקיבת נתיב) ● LCA  (עזר שינוי נתיב)* ● AHB (אורות דרך אוטומטיים) ● AHS (מערכת אורות דרך אדפטיביים) ● מערכת בקרת שיוט עם רדאר דינמי* ● מערכת מגביל מהירות*

"Parking Assist Unavailable Low Visibility See Owner's Manual" (עזר חניה לא זמין. ראות נמוכה. ראה ספר הוראות ההפעלה לנהג)

פתרון	סיבה
<ul style="list-style-type: none"> ● הסר כל לכלוך או חומר זר מהמצלמות הקדמית/ האחורית. 	<p>מציינת שאחת מהמערכות הבאות מושבתת.</p> <ul style="list-style-type: none"> ● RCD (איתור מצלמה אחורית)* ● PKSB (בלם תמיכת חניה)*

"Check Engine" (בדוק מנוע)

פתרון	סיבה
<ul style="list-style-type: none"> ● עצור מיד את הרכב במקום בטוח ופנה למוסך מורשה, מומלץ למרכז שירות של לקסוס. 	<p>יתכן ויש תקלה במערכת.</p>

*: אם קיים

"Hybrid System Malfunction" (תקלה במערכת ההיברידיית)

פתרון	סיבה
<ul style="list-style-type: none"> ● עצור מיד את הרכב במקום בטוח ופנה למוסך מורשה, מומלץ למרכז שירות של לקסוס. 	<p>יתכן ויש תקלה במערכת.</p>

"Accelerator System Malfunction" (תקלה במערכת דוושת ההאצה)

פתרון	סיבה
● עצור מיד את הרכב במקום בטוח ופנה למוסך מורשה, מומלץ למרכז שירות של לקסוס.	יתכן ויש תקלה במערכת.

"Plug-in charging system malfunction" (תקלה במערכת הטעינה Plug-in)

פתרון	סיבה
● עצור מיד את הרכב במקום בטוח ופנה למוסך מורשה, מומלץ למרכז שירות של לקסוס.	יתכן ויש תקלה במערכת.

"Traction battery System Malfunction" (תקלה במערכת הסוללה ההיברידית)

פתרון	סיבה
● עצור מיד את הרכב במקום בטוח ופנה למוסך מורשה, מומלץ למרכז שירות של לקסוס.	יתכן ויש תקלה במערכת.

"Hybrid System Stopped" (הופסקה פעולת המערכת ההיברידית)

פתרון	סיבה
● עצור מיד את הרכב במקום בטוח, ואם מפלס הדלק נמוך, תדלק את הרכב.	ייתכן שאזל הדלק ברכב.

"Engine stopped No Fuel" (המנוע דומם, אין דלק)

פתרון	סיבה
● עצור מיד את הרכב במקום בטוח, ואם מפלס הדלק נמוך, תדלק את הרכב.	ייתכן שאזל הדלק ברכב.

"Unavailable Activ. Cond.not Satisfied See Owner's Manual" (מצב Activ לא זמין. התנאי אינו מתקיים. ראה ספר הוראות ההפעלה לנהג)

פתרון	סיבה
● הפעל שוב את ידית איתות הפניה לאחר שכל תנאי ההפעלה מתקיימים.	 לא ניתן להשתמש בתפקוד LCA מכיוון שלא התקיימו תנאי ההפעלה. עמ' 290

"Cruise Control Unavailable See Owner's Manual" (בקרת שיוט לא זמינה. ראה ספר הוראות ההפעלה לנהג)

פותרון	סיבה
● לחץ על מתג הסיוע לנהיגה במהירות ובחוזקה.	מציינת שאחת מהמערכות הבאות מושבתת. ● בקרת שיוט עם רדאר דינמי ● בקרת שיוט הודעה מוצגת כאשר מתג הסיוע לנהיגה נלחץ שוב ושוב.

"Speed Limiter Unavailable See Owner's Manual" (מגביל מהירות לא זמין. ראה ספר הוראות ההפעלה לנהג)

פותרון	סיבה
● שינוי מצב ידית ההילוכים ל-D.	הודעה זאת עלולה להופיע כאשר ידית ההילוכים נמצאת במצב R.
● לחץ על מתג הסיוע לנהיגה במהירות ובחוזקה.	הודעה מוצגת כאשר מתג הסיוע לנהיגה נלחץ שוב ושוב.

*: אם קיים

כאשר המערכת ההיברידית אינה יכולה להתחיל לפעול למרות שתהליך ההפעלה בוצע באופן תקין

פתרון	סיבה
ודא שמערכת הכניסה וההתנעה החכמה לא הושבתה על ידי הגדרת התאמה אישית. אם התפקוד נותר, הפעל אותו.	אם מערכת הכניסה וההתנעה החכמה הושבתה על ידי הגדרה, ייתכן שהמפתח האלקטרוני לא יפעל כרגיל.
בדוק אם המפתח האלקטרוני הוגדר למצב חיסכון בסוללה. אם כן, בטל את המצב.	אם המפתח האלקטרוני הוגדר למצב חיסכון בסוללה, ייתכן שהוא לא יפעל כרגיל.
תדלק את הרכב.	יתכן ואין מספיק דלק במיכל.
<ul style="list-style-type: none"> ● אם המפתח נוגע או מכוסה בחפץ מתכתי, הרחק את המפתח מהחפץ. ● אם המפתח נמצא קרוב או נוגע במפתח הרשום במערכת המיגון (מפתח עם שבב משרד/מקלט מובנה) של רכב אחר, הרחק את המפתח מהמפתח האחר. 	יתכן ויש תקלה במערכת משבת המנוע (אימוביליזר).
צור קשר עם מוסך מורשה, מומלץ עם סוכנות משנה לקסוס.	יתכן ויש תקלה במערכת נעילת גלגל ההגה.
עם זאת, בהתאם לסוג התקלה, קיים אמצעי זמני להפעלת המערכת ההיברידית.	יתכן ויש תקלה במערכת ההיברידית בגלל בעיה חשמלית כדוגמת סוללת מפתח אלקטרוני חלשה או נתיך שרוף.
צור קשר עם מוסך מורשה, מומלץ עם סוכנות משנה לקסוס.	יתכן ויש תקלה במערכת בקרת החלפת ההילוכים*.
נסה להפעיל את המערכת ההיברידית שוב לאחר שהטמפרטורה של הסוללה ההיברידית עולה עקב עליית הטמפרטורה החיצונית וכד'.	קיימת אפשרות שטמפרטורת הסוללה ההיברידית נמוכה במיוחד. (כ-30°C-).

*: יתכן ולא ניתן יהיה להוציא את ידית ההילוכים ממצב P.

במקרה שעדיין לא ניתן להפעיל את המערכת ההיברידית, התקשר למוסך מורשה, מומלץ למרכז שירות של לקסוס.

מידע

■ הפסקת הפעולה של המערכת ההיברידית

הפעל את בלם החניה, העבר את ידית ההילוכים למצב P ולחץ על מתג Power כפי שאתה נוהג לעשות באופן רגיל לשם הפסקת הפעולה של המערכת ההיברידית.

■ סוללת מפתח אלקטרוני

היות והתהליך לעיל הוא אמצעי זמני, מומלץ שסוללת המפתח האלקטרוני תוחלף מיד לאחר התרוקנותה של קודמתה.

■ שינוי תצורות מתג Power

שחרר את דוושת הבלמים ולחץ על מתג Power בשלב 4 לעיל.

המערכת ההיברידית אינה מתחילה לפעול והתצורות ישתנו בכל פעם שלוחצים על המתג.

הפעלת המערכת ההיברידית בחירום

אין להשתמש בתהליך התנעה זה למעט במקרי חירום.

- 1 דחוף את מתג בלם החניה כדי לבדוק האם בלם החניה מופעל.
נורת ביקורת בלם החניה תידלק
- 2 העבר את ידית ההילוכים למצב P.
- 3 העבר את מתג Power למצב ACCESSORY.
- 4 לחץ והחזק את מתג Power לחוץ למשך כ- 15 שניות תוך כדי לחיצה נחושה על דוושת הבלמים.
אפילו אם ניתן להפעיל את המערכת ההיברידית תוך ביצוע השלבים לעיל, יתכן ויש תקלה במערכת. דאג לבדיקת הרכב במוסך מורשה, מומלץ במרכז שירות של לקסוס.

הפעלת המערכת ההיברידית כאשר המפתח האלקטרוני אינו פועל כרגיל

- 1 וודא שידית ההילוכים במצב P ולחץ בחוזקה על דוושת הבלמים.
- 2 גע בצד סמל לקסוס של המפתח האלקטרוני במתג Power.
כאשר מאותר המפתח האלקטרוני, נשמע זמזם ומתג Power יעבור למצב On.
כאשר מערכת הכניסה וההתנעה החכמה מנוטרלת בהגדרות האישיות, מתג Power יעבור למצב ACC.

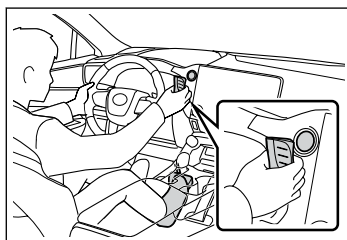

- 3 לחץ בחוזקה על דוושת הבלמים ובדוק שמוצגת הודעה בצג המידע הרב תפקודי.
- 4 לחץ על מתג Power.

— קישורים —

החלפת הסוללה של המפתח האלקטרוני (עמ' 505)

אם התרוקן מצבר ה-12V

אזהרה ⚠️

- כאשר מחליפים את מצבר ה-12V
- כאשר פקק אוורור והמחווון קרובים למהדק החיבור, נזל המצבר (חומצה גפריתנית) עלול לדלוף.
- למידע נוסף אודות החלפת מצבר ה-12V, צור קשר עם מוסך מורשה, מומלץ עם סוכנות משנה לקסוס.

אם מצבר ה-12 וולט מתרוקן, ייתכן שלא ניתן יהיה להעביר את עמדת ההילוכים למצבים אחרים. במקרה זה, לא ניתן לגרור את הרכב מבלי להרים את שני הגלגלים הקדמיים, מכיוון שהגלגלים הקדמיים יינעלו.

מידע ⓘ

- כאשר מצבר ה-12V מחוץ לרכב או שהוא התרוקן
- במקרים מסוימים יתכן שלא ניתן יהיה לשחרר את נעילת הדלתות באמצעות מערכת הכניסה וההתנעה החכמה כאשר מצבר ה-12V ריק. השתמש בשלט רחוק או במפתח המכני לנעילה או לשחרור הנעילה של הדלתות.
- המערכת ההיברידית עלולה שלא להתחיל לפעול בניסיון הראשון לאחר הטעינה של מצבר ה-12V אולם היא תתחיל לפעול כרגיל לאחר הניסיון השני. אין בכך להצביע על תקלה.
- הרכב זוכר את תצורת מתג Power. כאשר מחברים מחדש את מצבר ה-12V, המערכת תחזור למצב בו הייתה לפני שהמצבר התרוקן. לפני ניתוק מצבר ה-12V, טובב את מתג Power למצב Off.
- אם אינך בטוח במצב בו היה מתג Power לפני התרוקנות מצבר ה-12V, היזהר במיוחד בזמן החיבור מחדש של המצבר.
- יתכן ומספר מערכות יצריכו אתחול.

כאשר האורות הפנימיים או הפנסים הקדמיים עמומים ולא ניתן להפעיל את המערכת ההיברידית

סיבה	פתרון
יתכן ומצבר ה-12V התרוקן	הפעלה מחדש של המערכת ההיברידית באמצעות כבלי התנעה.
אחד מהדקי מצבר ה-12V, או שניהם, מנותקים.	בדוק אם הדק הקוטב של מצבר ה-12 וולט רופף או חלוד.

קישורים

הפעלה מחדש של המערכת ההיברידית כאשר מצבר ה-12 וולט התרוקן (עמ' 508)
 אם התרוקן מצבר ה-12V (עמ' 487)
 אם התרוקן מצבר ה-12V (עמ' 487)
 סוגי מפתחות (עמ' 84)
 פתיחת/סגירת הדלתות (עמ' 91)
 שימוש במפתח המכני (עמ' 507)
 אם לא ניתן לפתוח דלת באמצעות מתג פתיחת הדלת (עמ' 511)
 כאשר מנתקים את הדקי מצבר ה-12 וולט (עמ' 490)
 פריטים שניתן לאתחל (עמ' 563)

מידע

- כדי למנוע את פריקת מצבר ה-12V
- כאשר המערכת ההיברידית אינה פועלת, כבה את הפנסים הקדמיים והפסק את פעולת מערכת השמע.
- כאשר המנוע פועל בסיבובים נמוכים לפרכי זמן ארוכים, כמו למשל בפקקי תנועה, הפסק את פעולתם של כל צרכי החשמל שאינם הכרחיים.
- אם מצבר ה-12V של הרכב התרוקן
- לא ניתן לנעול ולשחרר מנעילה את הדלתות באמצעות מערכת הכניסה וההתנעה החכמה או השלט רחוק האלחוטי. ומתגי פתיחת הדלתות לא יפעלו. השתמש במפתח המכני כדי להפעיל/לבטל את פעולת ידית השחרור הידנית. בעזרת ידית השחרור הידנית, ניתן לפתוח את הדלת.
- מידע שנרשם על ידי מחשבים שונים יימחק.
- כאשר התרוקן מצבר ה-12V התרוקן, דאג לבדיקת הרכב במוסך מורשה, מומלץ סוכנות משנה לקסוס.
- יתכן ומספר מערכות יצריכו אתחול.
- טעינת מצבר ה-12V
- החשמל האגור במצבר ה-12V ייפרק הדרגתית, אפילו אם הרכב אינו בשימוש, בגלל פריקה טבעית והשפעות זליגה של צרכנים חשמליים מסוימים. אם משאירים את הרכב במשך תקופה ארוכה ללא שימוש, מצבר ה-12V עלול להיפרק ולא ניתן יהיה להפעיל את המערכת ההיברידית. (מצבר ה-12V נטען מחדש אוטומטית כאשר המערכת ההיברידית פועלת).

מידע

- כאשר מחליפים את מצבר ה-12V
- השתמש במצבר 12V שמידת תיבת האחסון שלו זהה לקודמת (LN2), קיבולת 20 שעות (20HR) מקבילה ל- (60Ah) או יותר וביצועי הקיבולת (CCA) זהים ל- (345A) או יותר.*
- אם המידות שונות, לא ניתן לחבר את המצבר בבטחה.
- אם שיעור הקיבול של 20 שעות נמוך, אפילו אם פרק הזמן שלא נעשה שימוש ברכב קצר, יתכן שמצבר ה-12V ייפרק ולא ניתן יהיה להפעיל את המערכת ההיברידית.
- לאחר ההחלפה, חבר בבטחה את הפריטים הבאים לחור הפליטה של מצבר ה-12V.
- השתמש בצינור הפליטה הגמיש המחובר למצבר ה-12 וולט לפני ההחלפה.
- השתמש בפקק חור הפליטה הכולל עם מצבר ה-12V החלופי או באחד שהיה מותקן על המצבר טרם החלפתו.
- לפרטים, צור קשר עם מוסך מורשה או עם מרכז שירות של לקסוס.

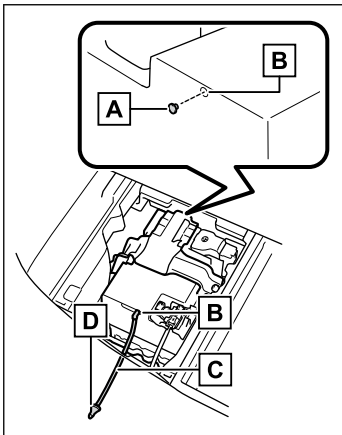

- [A] פקק קדח הפליטה
- [B] פתח פליטה
- [C] צינור פליטה גמיש
- [D] קדח ברכב

*: קדחי הפליטה של מצבר ה-12V החדש עלולים להיות פקוקים.

נטרול הפעלת דלת שאינה דלת הנהג

- 1 פתח את הדלת. באמצעות המפתח המכני, החלק את המכסה כמתואר באיור. כדי למנוע נזק, אל תפעיל כוח חריג על המכסה.

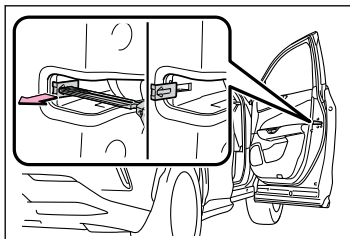

- 2 הכנס את המפתח המכני לתוך הפתח.

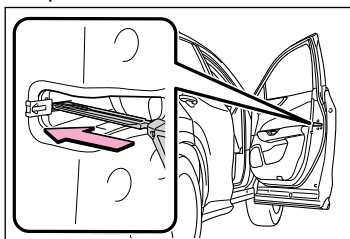

- 3 הסר את המפתח המכני והחלק את מכסה נעילת החירום חזרה למצבו המקורי.

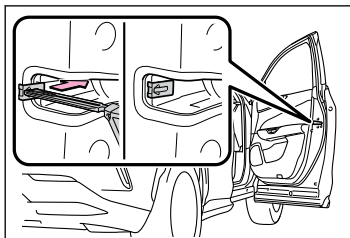

- 4 בדוק שלא ניתן לפתוח את כל הדלת.

כאשר לא ניתן לנעול את הדלתות מחוץ לרכב לאחר שמצבר ה-12 וולט התרוקן

לא ניתן לנעול את הדלתות באמצעות מערכת הכניסה וההתנעה החכמה או באמצעות השלט רחוק האלחוטי.

נטרול הפעלת דלת הנהג

- 1 הכנס כרטיס פלסטיק וכד' לתוך הרווח בידיעת הדלת והסר את המכסה. כדי למנוע נזק, אל תפעיל כוח חריג על המכסה.

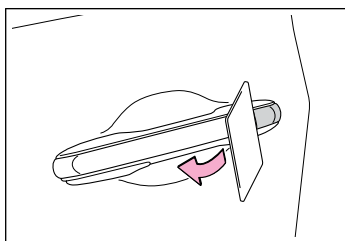

- 2 טובב את מנעול הדלת לצד הנעילה באמצעות המפתח המכני, כדי לנטרל את הדלת.

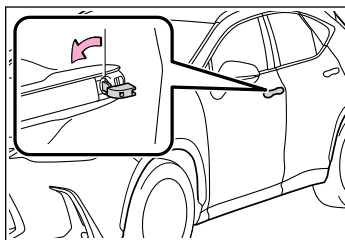

- 3 בדוק שלא ניתן לפתוח את הדלת.

כאשר מנתקים את הדקי מצבר ה-12 וולט

אזהרה

■ **כאשר מנתקים את הדקי מצבר ה-12V**

תמיד הסר תחילה את הקוטב השלילי (-). אם ההדק החיובי (+) נוגע בחלק מתכתי כלשהו באזור כאשר הוא מנותק, עלול להיווצר ניצוץ תוך גרימה אפשרית לפריצת אש, בנוסף למכת החשמל ופציעה חמורה ואף קטלנית כתוצאה מכך.

■ **מניעה של פריצת אש או התפוצצות מצבר ה-12V**

הקפד על אמצעי הזהירות הבאים כדי למנוע הצתה בטעות של גזים דליקים היכולים להיפלט ממצבר ה-12V: מנע קיומם של להבה פתוחה, ניצוצות, מצתי סיגריות או עישון בקרבת מצבר ה-12V.

■ **אמצעי זהירות למצבר 12V**

מצבר ה-12V מכיל אלקטרוליט רעיל ומחמצן, בעוד החלקים האחרים מכילים עופרת ותרכובות עופרת. בזמן טיפול במצבר ה-12V, הקפד על אמצעי הזהירות הבאים:

- כאשר עובדים עם מצבר ה-12V, הרכב תמיד משקפי מגן והיזהר שנוזל המצבר (חומצה) לא יבוא במגע עם עור הגוף, הבגדים ומרכב הרכב.
- אין להישען מעל מצבר ה-12V.
- במקרה שנוזל המצבר בא במגע עם עור הגוף או העיניים, שטוף מיד את האזור הפגוע במים ופנה לקבלת סיוע רפואי. הנח ספוג רטוב או מטלית על האזור הפגוע עד לקבלת הסיוע הרפואי.
- שטוף תמיד את הידיים לאחר טיפול בתושבת מצבר ה-12V, בהדקיו או בכל חלק אחר הקשור למצבר.
- הרחק ילדים מקרבת מצבר ה-12V.

בעת ניתוק הדק מצבר ה-12 וולט, פנה למוסך מורשה, מומלץ סוכנות משנה לקטוס.

אם אחד מהדקי המצבר מנותק, לא ניתן יהיה לפתוח את הדלתות באמצעות מתגי פתיחת הדלתות והמפתח האלקטרוני עלול להילכד ברכב. אם אחד מהדקי מצבר ה-12 וולט מנותק, לא ניתן יהיה לפתוח את הדלתות באמצעות מתגי פתיחת הדלתות והמפתח האלקטרוני עלול להילכד ברכב. כדי למנוע את נעילת המפתח האלקטרוני (מפתח מכני) בתוך הרכב, הקפד להוציא מתוך הרכב לפני ניתוק אחד מהדקי מצבר ה-12 וולט.

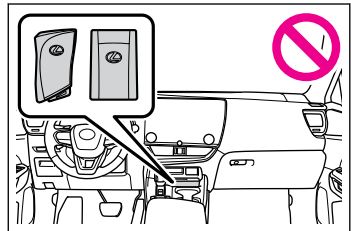

אם המפתח האלקטרוני (מפתח מכני) נשאר בתוך הרכב, הקפד לפתוח את אחד החלונות כך שניתן יהיה להפעיל את אחת מידיות השחרור הידניות הפנימיות.

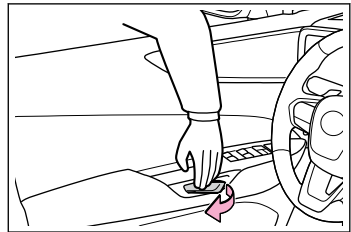

מידע



- אם נותק וחובר מחדש הדק של מצבר ה-12V
- אם נותק אחד ההדקים של מצבר ה-12 וולט, לא ניתן יהיה לנעול או לשחרר את נעילת הדלתות באמצעות מערכת הכניסה וההתנעה החכמה או השלט הרחוק האלחוטי, ומתני פתיחת הדלת לא יפעלו.
- הקפד להוציא את המפתח האלקטרוני (מפתח מכני) מתוך הרכב לפני ניתוק אחד מהדקי מצבר ה-12 וולט.
- אם המפתח האלקטרוני (מפתח מכני) נשאר בתוך הרכב, הקפד לפתוח את אחד החלונות כך שניתן יהיה להפעיל את אחת מידידות השחרור הידניות הפנימיות.
- ייתכן שלא ניתן יהיה לפתוח את הדלתות באמצעות מערכת הכניסה והתנעה החכמה מיד לאחר ניתוק וחיבור מחדש של אחד מהדקי מצבר ה-12 וולט.
- אם לא ניתן לשחרר אאת נעילת הדלתות, השתמש בשלט רחוק האלחוטי או במפתח המכני כדי לנעול ולשחרר את נעילת הדלתות.
- כאשר אחד מהדקי מצבר ה-12 וולט מנותק, המידע שנרשם על ידי מחשבים שונים יימחק.
- יתכן ומספר מערכות יצריכו אתחול.

כאשר האורות הפנימיים או הפנסים הקדמיים אינם נדלקים ולא ניתן להפעיל את המערכת ההיברידית

גורם	פתרון
יתכן ומצבר ה-12V התרוקן.	הפעלה מחדש של המערכת ההיברידית באמצעות כבלי התנעה. אם לא ניתן לתקן את הבעיה, או שתהליכי התיקון אינם מוכרים, פנה למוסך מורשה, מומלץ לסוכנות משנה לקסוס.
יתכן שאחד מהדקי מצבר ה-12V, או שניהם, מנותקים.	בדוק אם אחד ההדקים של מצבר ה-12V מנותק. אם לא ניתן לתקן את הבעיה, או שתהליכי התיקון אינם מוכרים, פנה למוסך מורשה, מומלץ לסוכנות משנה לקסוס.
יתכן ויש תקלה במערכת נעילת ההגה.	צור קשר עם מוסך מורשה, מומלץ עם סוכנות משנה לקסוס.

— קישורים —

- אם התרוקן מצבר ה-12V (עמ' 487)
- הפעלה מחדש של המערכת ההיברידית כאשר מצבר ה-12 וולט התרוקן (עמ' 508)
- אם התרוקן מצבר ה-12V (עמ' 487)
- סוגי מפתחות (עמ' 84)
- נעילה/שחרור נעילה של הדלתות (עמ' 93)
- פתיחת/סגירת הדלתות (עמ' 91)
- שימוש במפתח המכני (עמ' 507)
- אם לא ניתן לפתוח דלת באמצעות מתג פתיחת הדלת (עמ' 511)
- כאשר מנותקים את הדקי מצבר ה-12 וולט (עמ' 490)
- פריטים שניתן לאתחל (עמ' 563)

כאשר הצופר נשמע בעוצמה נמוכה ולא ניתן להפעיל את המערכת ההיברידית

פתרון	גורם
הפעלה מחדש של המערכת ההיברידית באמצעות כבלי התנעה.	יתכן ומצבר ה-12V התרוקן.
יתכן שהחיבורים של הדקי מצבר ה-12 וולט רופפים או חלודים.	יתכן שהחיבורים של הדקי מצבר ה-12 וולט רופפים או חלודים.

— קישורים —

אם התרוקן מצבר ה-12V (עמ' 487)

הפעלה מחדש של המערכת ההיברידית כאשר מצבר ה-12 וולט התרוקן (עמ' 508)

אם התרוקן מצבר ה-12V (עמ' 487)

כאשר הצופר אינו נשמע ולא ניתן להפעיל את המערכת ההיברידית

גורם	פתרון
יתכן ומצבר ה-12V התרוקן.	הפעלה מחדש של המערכת ההיברידית באמצעות כבלי התנעה. אם לא ניתן לתקן את הבעיה, או שתהליכי התיקון אינם מוכרים, פנה למוסך מורשה, מומלץ לסוכנות משנה לקסוס.
יתכן שאחד מהדקי מצבר ה-12V, או שניהם, מנותקים.	בדוק אם אחד ההדקים של מצבר ה-12V רופף. אם לא ניתן לתקן את הבעיה, או שתהליכי התיקון אינם מוכרים, פנה למוסך מורשה, מומלץ לסוכנות משנה לקסוס.
יתכן ויש תקלה במערכת נעילת ההגה.	צור קשר עם מוסך מורשה, מומלץ עם סוכנות משנה לקסוס.

— קישורים —

- אם התרוקן מצבר ה-12V (עמ' 487)
- הפעלה מחדש של המערכת ההיברידית כאשר מצבר ה-12V וולט התרוקן (עמ' 508)
- אם התרוקן מצבר ה-12V (עמ' 487)

מידע

- **צמיג נקור שלא ניתן לתקנו בעזרת ערכת תיקון החירום**
- במקרים הבאים, לא ניתן לתקן את הצמיג בעזרת ערכת תיקון החירום. צור קשר עם מוסך מורשה, מומלץ עם מרכז שירות של לקסוס.
- כאשר הצמיג פגום כתוצאה מנהיגה ללא מספיק לחץ אוויר
- כאשר צמיג איבד לחץ אוויר כתוצאה מסדק או נזק בדפנות הצמיג
- כשהצמיג השתחרר מחישוק הגלגל בצורה הנראית לעין
- כאשר החתך או הנזק במדרס הוא באורך 4 מ"מ או יותר
- כשהגלגל פגום
- כאשר יש נקר בשני צמיגים או יותר
- כאשר יש יותר מחפץ חד אחד כדוגמת מסמרים או ברגים חדר דרך המדרס בצמיג יחיד
- כאשר פג תוקפו של חומר האיטום

הכנה לשימוש של ערכת התיקון בחירום לצמיג נקור

לפני השימוש בערכת החירום לתיקון נקר בצמיגים, בצע את הפעולות הבאות.

- עצור את הרכב במקום בטוח על קרקע קשה ויציבה, אופקית וישרה.
- הפעל את בלם החניה.
- העבר את ידית ההילוכים למצב P.
- הפסק את פעולת המערכת ההיברידית.
- הדלק את פנסי תאורת החירום.
- בדוק את מידת הנזק לצמיג.

צמיג יש לתקן רק באמצעות ערכת התיקון בחירום רק אם הנזק נגרם על ידי מסמר או בורג שחדר את מדרס הצמיג.

- אל תוציא את המסמר או הבורג מהצמיג. הוצאת החפץ עלולה להרחיב את הפתח ולנטרל את יכולת התיקון של ערכת החירום.
- כדי למנוע דליפת חומר איטום, הזז את הרכב עד שאזור הנקר, אם זה ידוע, ממוקם בחלק העליון של הצמיג.

תיקון צמיג עם ערכת חירום לתיקון נקר בצמיג (כלי רכב עם ערכת חירום לתיקון נקר בצמיג)

רכבך אינו מצויד בגלגל חלופי אולם במקום זאת הוא מצויד בערכת תיקון נקר בחירום.

נקר שנגרם ממסמר או בורג שחדר את מדרס הצמיג ניתן לתקן זמנית תוך שימוש בערכת החירום לתיקון נקר. (הערכה כוללת בקבוק חומר איטום. בחומר האיטום ניתן להשתמש רק פעם אחת לשם ביצוע תיקון זמני בצמיג בלי להוציא את המסמר או הבורג מתוך הצמיג).

לאחר תיקון זמני של הצמיג בעזרת הערכה, דאג לתיקון או החלפת הצמיג במוסך מורשה, מומלץ בסוכנות משנה לקסוס, או אצל כל גורם מקצועי מוסמך אחר.

אזהרה

אל תמשיך בניסיעה עם צמיג נקור. נהיגה אפילו למרחק קצר עם צמיג נקור וגלגל שאינו ראוי לנסיעה יכולה להסב נזק בלתי הפיך לצמיג ולגלגל. נהיגה עם נקר בצמיג עלולה לגרום להופעת חריץ היקפי בדופן הצד. במקרה כזה, הצמיג עלול להתפוצץ בעת שימוש בערכת החירום לתיקון נקר בצמיג, ולגרום מוות או פציעה חמורה.

מיקום ערכת החירום לתיקון נקר בצמיג וכלי העבודה

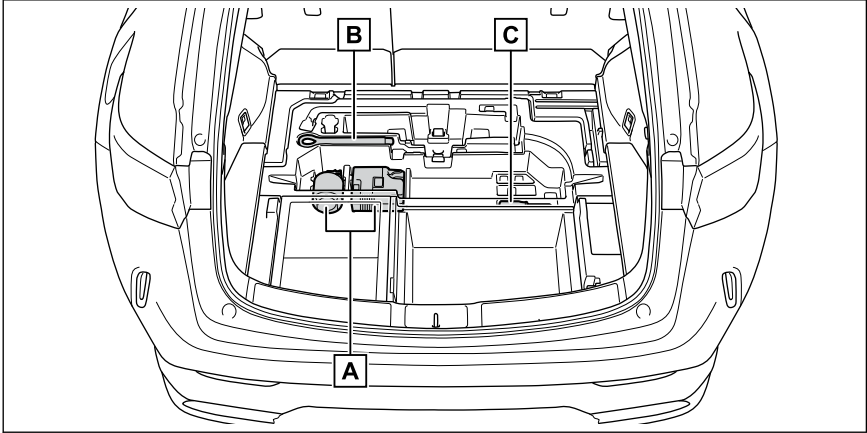

- [A] ערכת תיקון חירום של צמיג נקר
- [B] טבעת גרירה
- [C] מברג

■ בקבוק

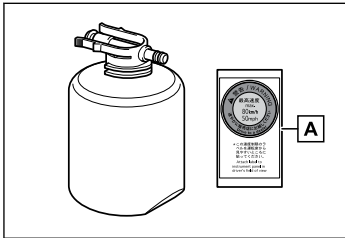

[A] מדבקה

רכיבי ערכת חירום לתיקון צמיג נקר

⚠ אזהרה

- **אמצעי זהירות לערכת התיקון בחירום לנקר בצמיג**
- ערכת תיקוני החירום מיועדת ספציפית לרכבך. אין להשתמש בערכת תיקוני החירום לכלי רכב אחרים שכן הדבר עלול לגרום לתאונה תוך פציעות חמורות ואף קטלניות כתוצאה מכך.
- אל תשתמש בערכת תיקוני החירום לצמיגים בעלי מידות השונות מאלו המקוריות או למטרות אחרות. אם הצמיג לא תוקן לגמרי, עלול הדבר לגרום לתאונה ופציעות חמורות ואף קטלניות כתוצאה מכך.
- **אמצעי זהירות לשימוש בחומר האיטום**
- שאיפת חומר האיטום מסוכנת לבריאותך. במקרה של שאיפה, שתה כמות גדולה ככל האפשר של מים ופנה מידית לקבלת סיוע רפואי.
- אם חדר חומר האיטום לעיניך או נדבק לעורך, שטוף אותו מיידית במים. אם חוסר הנוחות נמשך, היוועץ עם רופא.

מידע

- בחומר האיטום ניתן להשתמש כאשר הטמפרטורה החיצונית היא בין 30°C- ל 60°C.
- נוזל איטום שנשפך על בגדים עלול להכתימם.
- אם חומר האיטום נדבק לצמיג או למעטה המרכב, יתכן ולא ניתן יהיה להסיר את הכתם במידה ולא עושים זאת מיידית. נגב מיד את חומר האיטום בעזרת מטלית לחה.
- במדחס זה ניתן להשתמש שוב ושוב.
- כאשר נעשה שימוש בערכה, נשמע רעש חזק. תופעה זו אינה מעידה על קיומה של תקלה.

בדיקת חומר האיטום

לנוזל האיטום יש אורך חיי שירות מוגבל. תאריך פקיעת התוקף מסומן על הבקבוק. את נוזל האיטום יש להחליף בחדש לפני תאריך התפוגה. להחלפה, צור קשר עם מוסך מורשה, מומלץ עם מרכז שירות של לקסוס.

אין להשתמש בחומר איטום שתאריך תפוגתו חלף. אחרת, התיקונים המבוצעים בעזרת ערכת התיקון לחירום עשויים שלא להיות מספקים.

בעת סילוק חומר האיטום הנוזלי

חומר האיטום הנוזלי מכיל חומרים מזיקים לסביבה. לגריטה, או השלכה למתקן מיחזור, צור קשר עם מוסך מורשה, מומלץ סוכנות משנה לקסוס, או כל צמיגאי אמין.

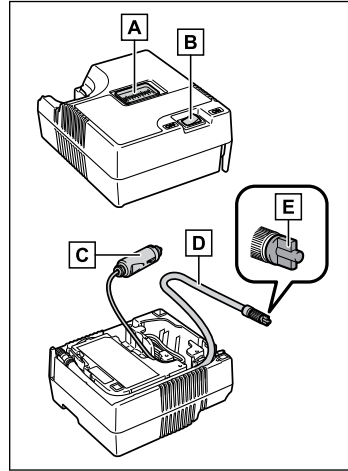

- [A] מד לחץ אוויר
- [B] מתג מדחס
- [C] תקע חיבור לחשמל
- [D] צינור
- [E] פקק שחרור לחץ

מידע

טיפול בערכת התיקון בחירום/חומר איטום לנקר בצמיג

- ערכת התיקון בחירום לנקר בצמיג נועדה לנפח צמיגים של כלי רכב.
- אין להשתמש בערכה כדי לבדוק או להתאים את לחץ האוויר בצמיגים.
- ערכה זו תוכננה במיוחד למידה ולסוג הצמיגים שהיו מותקנים במקור ברכבך. אל תשתמש בו לצמיגים בעלי מידות השונות באלו המקוריים או למטרות אחרות.
- בחומר האיטום המאוחסן בערכת התיקון בחירום לנקר בצמיג, ניתן להשתמש רק פעם אחת לשם תיקון זמני של צמיג אחד.
אם נעשה שימוש בחומר האיטום שבבקבוק וחלקים אחרים מהערכה ויש להחליפם, פנה למוסך מורשה, מומלץ לסוכנות משנה לקסוס.

הוצאת ערכת התיקון בחירום לנקר בצמיג

1 הסר את משטח רצפת המטען.

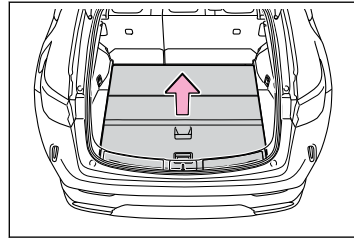

2 הוצא את ערכת התיקון בחירום

תיקון צמיג נקר

אזהרה

הקפד על ההוראות הבאות בעת תיקון צמיג נקר.

- עצור את הרכב באזור בטוח וישר.
- אל תיגע בגלגלים או באזור אשר סביב הבלמים מיד לאחר הנסיעה ברכב.
- לאחר נסיעה ברכב, הגלגלים והאזור אשר סביב הבלמים עשויים להיות חמים ביותר. נגיעה באזורים אלו בידיים, ברגליים או בחלקי גוף אחרים עלולה להסתיים בכוויה.
- בצע תיקונים על פי התהליך המפורט. אם ההליך אינו מבוצע כפי שמפורט, חומר איטום הצמיגים עלול לדלוף.

שים לב

- הקפד להעמיד את הערכה עם הבקבוק בצורה אנכית. הערכה איננה יכולה לפעול היטב אם היא נוטה על צידה.
- טיפול בערכת תיקוני החירום
- על מקור המתח של המדחס להיות 12VDC המתאים לשימוש בכלי רכב. אין לחבר את המדחס לכל מקור אחר.
- אם ניתז בנזין על הערכה, יתכן והערכה תושחת. נקוט משנה זהירות ומנע מגע בין הערכה לבין בנזין.
- כאשר ערכת התיקון בחירום אינה בשימוש, הקפד לאחסן אותה בשקית פלסטיק והשב אותה למקום האחסון המקורי שלה כדי למנוע את חשיפתה ללכלוך או מים.
- אחסן את הערכה במקום המיועד לכך, הרחק מהישג ידם של ילדים.
- אין לפרק את הערכה או לערוך בה שינויים, אל תחשוף חלקים, כדוגמת מחוון לחץ האוויר, לחבטות. אלו עלולות לגרום לתקלות.
- **למניעת גרימת נזק לשסתומי אזהרת לחץ אוויר בצמיגים והמשרדים**
- כאשר מתקנים נקר בצמיג באמצעות נוזל איטום, יתכן ושסתום אזהרת לחץ האוויר בצמיגים והמשרדים לא יפעלו כתקנם. אם נעשה שימוש בנוזל איטום, פנה בהקדם האפשרי למוסך מורשה, מומלץ למרכז שירות של לקסוס. לאחר שימוש בנוזל איטום, הקפד להחליף את שסתום אזהרת לחץ האוויר בצמיגים והמשרד בעת תיקון או החלפת צמיג.

שים לב

- **אמצעי זהירות לתיקון צמיג נקר**
- בצע תיקון חירום בלי להוציא את המסמר או הבורג שחדר דרך מדרס הצמיג. אם מסירים את החפץ שגרם לנקר, יתכן ולא ניתן יהיה לבצע תיקון באמצעות ערכת תיקוני החירום.
- הערכה איננה עמידה במים. וודא שהערכה אינה נחשפת למים, כמו למשל בזמן שנועה בה שימוש בזמן שיוורד גשם.
- אל תניח את הערכה ישירות על פני משטח חולי, כמו למשל זה המצוי בשולי הכביש. אם הערכה שואבת אבק למשל, עלולה להתרחש תקלה.

4 חבר את הצינור הגמיש לבקבוק. כמתואר באיור, וודא שהצינור הגמיש מחובר בבטחה לבקבוק.

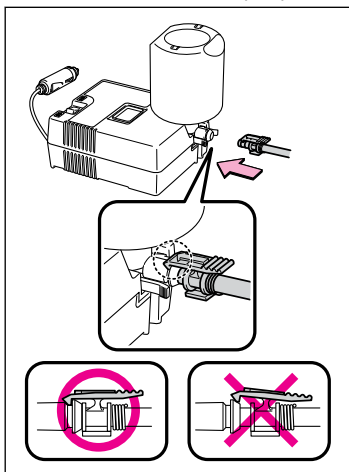

5 הסר את מכסה השסתום מהשסתום של הצמיג הנקור.

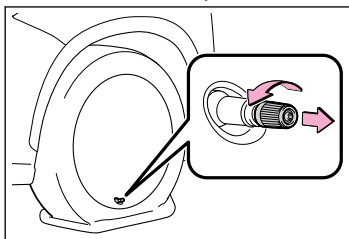

6 פרוס את הצינור הגמיש. הסר את מכסה שחרור האוויר מהצינור הגמיש. אתה תשתמש שוב במכסה שחרור האוויר. לכן שמור אותו במקום בטוח.

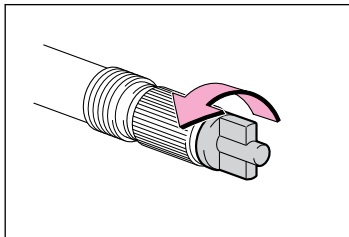

1 הוצא את ערכת התיקון בחירום מתוך שקית הפלסטיק.

הצמד מדבקה המאוחסנת עם הבקבוק במיקומים הספציפיים. (ראה שלב 10)

2 הסר את הצינור הגמיש והוצא את התקע מהמדחס.

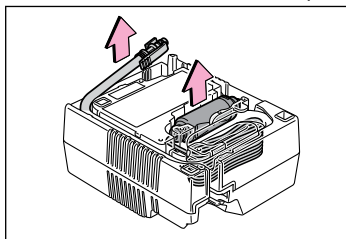

3 חבר את הבקבוק למדחס. הכנס וחבר את הבקבוק הישר לתוך המדחס, כמתואר באיור, ובדוק שמהדקי הבקבוק מוסתרים בחורים.

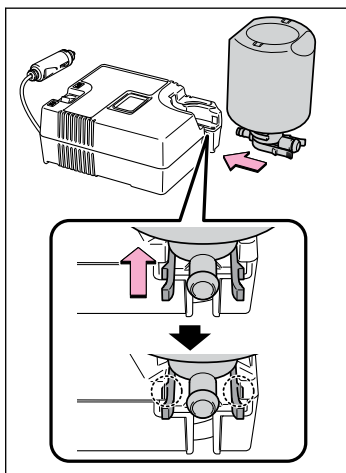

7 חבר את הצינור הגמיש לשסתום. הברג ימינה ככל האפשר את קצה הצינור הגמיש.

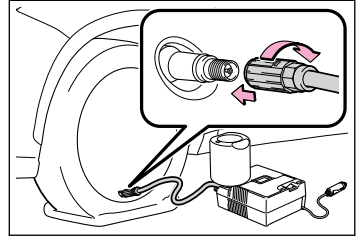

9 חבר את תקע החשמל לשקע אספקת המתח.

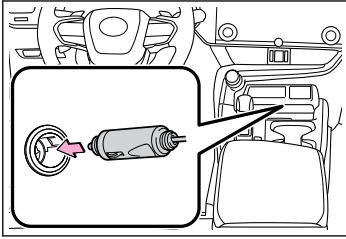

10 הצמד מדבקה, המסופקת עם ערכת תיקון נקר בחירום, במקום שניתן לראותו בקלות ממושב הנהג.

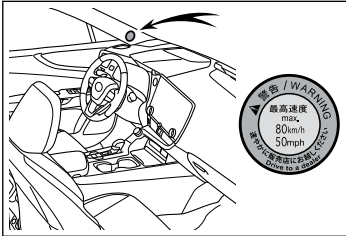

⚠ אזהרה

- בדוק את הפריטים הבאים.
- חבר את השסתום ואת הצינור בצורה בטוחה, כשהגלגל מותקן על הרכב.
- אם הצינור הגמיש אינו מחובר היטב לשסתום, עלולה להיגרם דליפה וחומר האיטום יתפזר החוצה.
- אם הצינור הגמיש השתחרר מהשסתום תוך כדי ניפווח הצמיג, ישנה סכנה שהוא יתעופף בחוזקה בגלל לחץ האוויר.

⚠ אזהרה

אל תצמיד את מדבקת אזהרת המהירות למקור אחר מלבד זה שצוין. אם המדבקה מודבקת למקום אחר היכן שממוקמות כריות האוויר SRS, למשל רפידת גלגל ההגה, זו עשויה למנוע את פעולתן התקינה של כריות האוויר.

8 וודא שהמדחס מנותק.

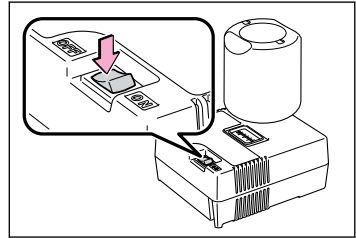

11 בדוק את לחץ הניפווח המוגדר. לחץ האוויר מוגדר על גבי התווית, כמתואר.

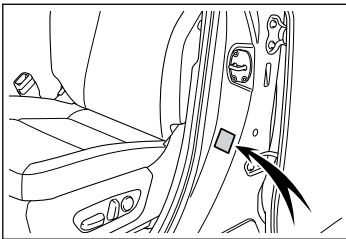

14 נפח עד להשגת לחץ הניפוח המומלץ.

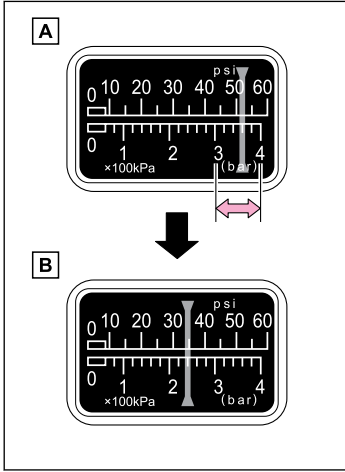

12 הפעל את המערכת ההיברידית.

13 להזרקת חומר האיטום וניפוח הצמיג, העבר את מתג המדחס ל-ON.

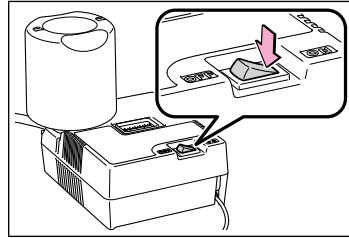

אזהרה ⚠️

- הקפד על אמצעי הזהירות הבאים.
- התרחק מהצמיג כאשר הוא בהליכי תיקון שכן ישנה סכנה של התפוצצות תוך כדי ביצוע תהליך התיקון. אם שמת לב לקיומם של סדקים או עיוותים בצמיג, הפסק את פעולת המדחס והפסק מידית את פעולת התיקון.
- הערכה עלולה להתחמם יתר על המידה אם תופעל לפרק זמן ארוך. אל תפעיל את המדחס ברצף למשך יותר מ- 40 דקות.
- חלקים מהערכה מתחממים במהלך הפעולה. הייה זהיר באופן הטיפול בערכה לאחר השימוש בה.
- אל תיגע בחלק המתכתי אשר סביב אזור החיבור, באזור שבין הבקבוק למדחס. הוא יהיה חם מאוד.

[A] חומר האיטום יזרוק והלחץ יעלה לכדי 30kPa (3.0kg/cm² or bar, 44psi) א1 הפחת הדרגתית.

[B] מד לחץ האוויר יציג את לחץ ניפוח הצמיג בפועל כדקה עד 5 דקות לאחר העברת המתג ל-ON.

● העבר את מתג המדחס ל-Off ובדוק את לחץ ניפוח הצמיג. היזהר שלא לנפח יתר על המידה, בדוק וחזור על תהליך הניפוח עד להשגת לחץ האוויר המוגדר.

● ניתן לנפח את הצמיג במשך 5 עד 20 דקות (תלוי בטמפרטורה החיצונית). אם לחץ האוויר עדיין נמוך מהערך המוגדר לאחר ניפוח של כ- 25 דקות, הצמיג פגום מדי בכדי לתקנו. הפסק את פעולת המדחס ודאג לבדיקת הרכב במוסך מורשה, מומלץ במרכז שירות של לקסוס. אם לחץ הניפוח חורג מרמת הלחץ המוגדרת, שחרר מעט לחץ וכוונן לרמה המומלצת.

⚠ אזהרה

- נהיגה לשם פיזור אחיד של נוזל האיטום
- נהג ברכב בזהירות במהירות נמוכה. היה זהיר במיוחד בזמן ביצוע פניות.
- אם הרכב אינו נוסע הישר לפניכם או שאתה חש שגלגל ההגה מושך לאחד הכיוונים, עצור את הרכב ובדוק את הנקודות הבאות:
- מצב הצמיג. יתכן והצמיג השתחרר מהחישוק.
- לחץ ניפוח הצמיגים. אם לחץ ניפוח הצמיגים הוא, 130kPa (1.3 kgf/cm^2 or bar, 19 psi) או מתחת לכך, זה עשוי להצביע על גרימת נזק חמור לצמיג.

20 לאחר נהיגה, עצור את הרכב במקום בטוח על קרקע קשה ויציבה וחבר מחדש את ערכת התיקון.
לפני החיבור מחדש של הצינור הגמיש, הסר את מכסה שחרור האוויר מהצינור הגמיש.

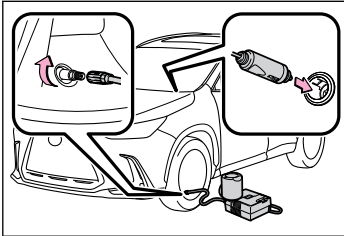

15 עם מתג מדחס ב-OFF, משוך את תקע החשמל מהשקע החשמלי ונתק את הצינור הגמיש משסתום הצמיג. חומר איטום מסויים עשוי לדלוף בזמן הסרת הצינור הגמיש.

⚠ אזהרה

לאחר השלמת תהליך הניפוח, עלול להינתז חומר איטום עם ניתוק הצינור הגמיש וכמות אוויר מסוימת עלולה להשתחרר מהצמיג.

16 התקן את מכסה השסתום על השסתום של ערכת התיקון בחירום.

17 חבר את מכסה שחרור האוויר לקצה הצינור הגמיש.

אם מכסה שחרור הלחץ אינו מחובר, חומר האיטום עלול לדלוף והרכב עלול להתלכלך.

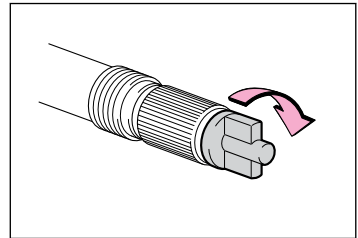

18 אחסן זמנית את הבקבוק בתא המטען בעודו מחובר למדחס.

19 לפיזור אחיד של נוזל האיטום בצמיג, סע מיד למרחק של כ-5 ק"מ במהירות של מתחת ל-80 קמ"ש.

24 אחסן את הבקבוק בתא המטען בעודו מחובר למדחס.

25 תוך נקיטת אמצעי זהירות שלא בללום ובפתאומיות, לבצע האצות פתאומיות ופניות חדות, נהג בזירות במהירות של מתחת ל- 80 קמ"ש למוסך מורשה, מומלץ למרכז שירות של לקסוס במרחק של פחות מ- 100 ק"מ לשם תיקון הצמיג או החלפתו. לתיקון או החלפת צמיג, או גריטתו, צור קשר עם מוסך מורשה, מומלץ עם מרכז שירות של לקסוס.

לאחר תיקון הצמיג או החלפתו, הקפד לומר למוסך המורשה, לנציג מרכז שירות של לקסוס, שהזרק חומר איטום לתוך הצמיג. אחרת, ייתכן שלא ניתן יהיה למדוד כראוי את לחץ ניפוח הצמיג.

הפחתת לחץ ניפוח הצמיג כאשר הצמיג מנופח יתר על המידה

- 1 נתק את הצינור הגמיש מהשסתום.
- 2 התקן את מכסה השחרור לקצה הצינור הגמיש ודחוף את הבליטה שעל מכסה השחרור לתוך השסתום כדי לגרום לכמות אוויר מסוימת להשתחרר החוצה.

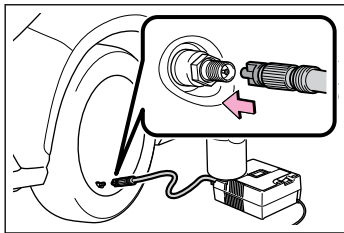

- 3 נתק את הצינור הגמיש מהשסתום, הסר את מכסה שחרור האוויר מהצינור הגמיש וחבר חזרה את הצינור הגמיש.
- 4 הפעל את המדחס והמתן מספר שניות ואז הפסק אותו. בדוק את מחוון לחץ האוויר המציין שהושגה רמת הלחץ המוגדרת. אם לחץ האוויר מתחת למוגדר, העבר את מתג המדחס ל- ON וחזור על תהליך הניפוח עד להשגת לחץ האוויר המוגדר.

21 הפעל את המדחס והמתן מספר שניות ואז הפסק אותו. בדוק את לחץ האוויר בצמיגים.

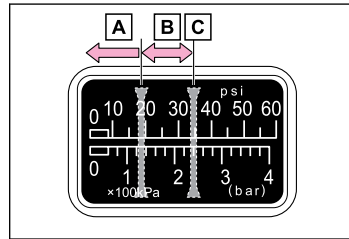

[A] אם לחץ האוויר בצמיג מתחת ל- 130kPa (1.3kgf/cm² or bar, 19psi לא ניתן לתקן את הנקר. צור קשר עם מוסך מורשה, מומלץ עם מרכז שירות של לקסוס.

[B] אם לחץ ניפוח הצמיג הוא יותר אבל פחות מלחץ האוויר המוגדר: פעל על פי שלב 22.

[C] אם לחץ ניפוח הצמיג הוא לחץ האוויר המוגדר: פעל על פי שלב 23.

22 הפעל את המדחס למצב ON לניפוח הצמיג עד להשגת הלחץ המוגדר. נהג למרחק של כ- 5 ק"מ ובצע את שלב 20.

23 חבר את מכסה שחרור האוויר לקצה הצינור הגמיש.

אם מכסה שחרור הלחץ אינו מחובר, חומר האיטום עלול לדלוף והרכב עלול להתלכלך.

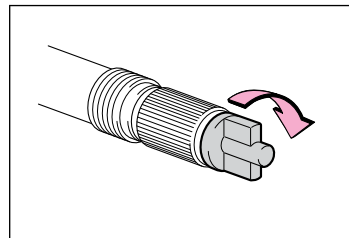

אמצעי זהירות כאשר יש לך נקר בצמיג (כלי רכב עם צמיגי Run-flat)

הרכב אינו מצויד בצמיג רזרבי, אך במקום זאת, תוכל להמשיך לנהוג ברכב עם צמיגי Run-flat, גם אם יהיה נקר באחד הצמיגים. במקרה זה, האט וסע ביתר זהירות. אם יהיה נקר באחד הצמיגים, הבא את הרכב בהקדם האפשרי למוסך מורשה, מומלץ סוכנות משנה לקסוס. ניתן לנהוג ברכב לכל היותר 80 ק"מ במהירות מתחת ל- 80 קמ"ש, לאחר שנדלקת נורת האזהרה של לחץ הניפוח בצמיג. לצמיג מסוג Run-flat יש סימן  על דופן הצד.

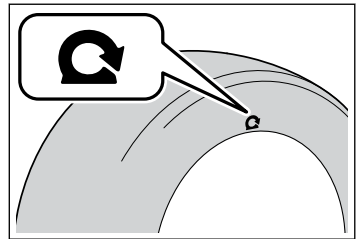

שים לב

■ כאשר מחליפים צמיגים

כאשר מסירים או מתקינים את הגלגלים, הצמיגים, או שסתומי אזהרת הלחץ ניפוח ומשדריי הלחץ, פנה למוסך מורשה, מומלץ לסוכנות משנה לקסוס, שכן המשדריים ושסתומי אזהרת הלחץ הניפוח בצמיגים עלולים להינזק במידה ויטופלו בצורה לא נכונה.

■ בזמן נסיעה על פני מהמורות בכביש

אם קיים נקר באחד הצמיגים, גובה הרכב יהיה נמוך מהרגיל. וודא ששום דבר אינו פוגע בתחתית הרכב.

■ למניעת גרימת נזק לשסתומי אזהרת

לחץ אוויר בצמיגים והמשדריים

כאשר מתקנים נקר בצמיג באמצעות נוזל איטום, יתכן ושסתום אזהרת הלחץ האוויר בצמיגים והמשדריים לא יפעלו כתקנם. אם נעשה שימוש בנוזל איטום, פנה בהקדם האפשרי למוסך מורשה, מומלץ למרכז שירות של לקסוס. לאחר שימוש בנוזל איטום, הקפד להחליף את שסתום אזהרת הלחץ האוויר בצמיגים והמשדר בעת תיקון או החלפת צמיג.

מידע

■ בתנאים מסוימים (כגון בטמפרטורות גבוהות) לא תוכל להמשיך לנסוע עד מרחק של 80 ק"מ.

כאשר לא ניתן להפעיל את הדלתות/החלונות/חלון הגג באמצעות מפתח אלקטרוני

אם נקטעה התקשורת בין המפתח האלקטרוני לבין הרכב, או אם לא ניתן להשתמש במפתח האלקטרוני בגלל סוללה שהתרוקנה, לא ניתן יהיה להשתמש במערכת הכניסה וההתנעה החכמה ובשלט רחוק. יתכן שמערכת הכניסה וההתנעה החכמה נוטלה על ידי הגדרת התאמה אישית. במקרה זה, שנה את הגדרת ההתאמה האישית כדי להפעיל את מערכת הכניסה וההתנעה החכמה.

שים לב ⚠

כאשר לוקחים את הרכב למוסך מורשה, מומלץ סוכנות משנה לקסוס, עקב תקלה במערכת הכניסה וההתנעה החכמה, הקפידו להביא את כל המפתחות האלקטרוניים הרשומים (כולל מפתח הכרטיס).

יתכן שהמפתח האלקטרוני הוגדר למצב חיסכון בסוללה. אם כן, בטל את המצב. יתכן שהסוללה של המפתח האלקטרוני התרוקנה.

● החלף את הסוללה.

● שימוש במפתח המכני.

יתכן ומצבר ה-12V התרוקן. הפעלה מחדש של המערכת ההיברידית באמצעות כבלי התנעה.

החלפת הסוללה של המפתח האלקטרוני

אם הסוללה פרוקה, החלף אותה בחדשה. החלפת הסוללה עבור מפתח הכרטיס זמינה רק במוסך מורשה, מומלץ סוכנות משנה לקסוס.

לפני החלפת הסוללה, הכן את הדברים הבאים:

● מברג שטוח

● מברג שטוח קטן

● סוללת ליתיום CR2032

אם אבדו לך המפתחות

מפתחות מכניים מקוריים חדשים ניתן להכין במוסך מורשה, מומלץ במרכז שירות לקסוס, תוך שימוש במפתח מכני אחר ומספר המפתח המוטבע על לוחית מספר המפתח. שמור את הלוחית במקום בטוח כגון בארנקך, לא בתוך הרכב.

שים לב ⚠

במקרה של אובדן מפתח אלקטרוני, הסכנה של גניבת הרכב עולה משמעותית. פנה מיידית למוסך מורשה, מומלץ למרכז שירות לקסוס, עם כל יתר המפתחות האלקטרוניים ומפתח הכרטיס* שסיפקנו לך עם הרכב.

* אם קיים

אזהרה

■ אמצעי זהירות - סוללה

- הקפד על אמצעי הזהירות הבאים. אי הקפדה על האמור עלולה לגרום לפגיעה חמורה ואף קטלנית.
- אל תבלע נוזל סוללה. הדבר עלול לגרום לכוויות באיברים הפנימיים שבגוף.
- במפתח האלקטרוני נעשה שימוש בסוללת מטבע. אם בולעים סוללה, היא עלולה לגרום לכוויות כימיות חמורות בתוך פחות משעתיים באופן העלול לגרום לפגיעות חמורות ואף קטלניות.
- הרחק סוללות ישנות ו/או חדשות מהישג ידם של ילדים.
- אם לא ניתן לסגור היטב את המכסה, הפסק את השימוש במפתח האלקטרוני ואחסן אותו במקום שאליו לא יכולים להגיע ילדים ובהמשך צור קשר עם מוסך מורשה, מומלץ עם סוכנות משנה לקסוס.
- אם בלעת בטעות סוללה או שהכנסת אותה לחלק אחר מגופך, פנה מיידית לקבלת סיוע רפואי.
- כדי למנוע פיצוץ סוללה או דליפה של נוזל דליק או גז
- החלף את הסוללה בחדשה מאותו סוג. אם נעשה שימוש בסוללה מסוג לא נכון, זו עלולה להתפוצץ.
- אל תחשוף את הסוללות לחץ נמוך מאוד כתוצאה מגובה רב או טמפרטורות גבוהות מאוד.
- אל תשרוף, תשבור או תחתוך סוללה.
- אישור לסוללת המפתח האלקטרוני זהירות
- סכנת התפוצצות במקרה של החלפה בסוג לא מתאים. השלך את הסוללות על פי תקנות המשרד לאיכות הסביבה

מידע

- השתמש בסוללת ליתיום CR2032
- סוללות ניתן לרכוש במוסך מורשה, מומלץ בסוכנות משנה לקסוס או בחנויות חשמל מקומיות או חנויות צילום.
- אם התרוקנה סוללת המפתח האלקטרוני
- עלולות להתרחש התופעות הבאות:
 - מערכת הכניסה וההתנעה החכמה וכן השלט רחוק עלולים שלא לפעול כתקנם.
 - טווח הפעולה היעיל פוחת.

1 הוצא את המפתח המכני.

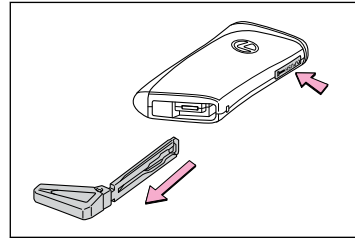

2 הסר את המכסה.

כדי למנוע גרימת נזק למפתח, כסה את הקצה של מברג שטוח במטלית או סרט דביק.

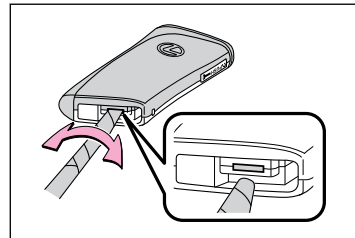

3 הוצא את הסוללה הישנה.

הכנס את הסוללה החדשה כאשר צד ה-"+" פונה כלפי מעלה.

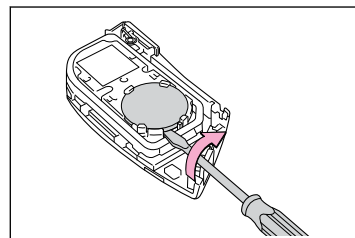

⚠️ שיים לב

אין להפעיל כוח רב מדי בזמן הכנסת המפתח המכני לתוך מפתח הכרטיס. הדבר עלול להסב נזק למפתח הכרטיס

מידע

■ אם נעשה שימוש במפתח הלא נכון צילינדר המפתח מסתובב חופשי על מנת לבודד את המנגנון הפנימי.

■ מפתח כרטיס

● אם קשה להוציא את המפתח המכני, לחץ על לחצן השחרור באמצעות קצה של עט. אם עדיין קשה למשוך אותו החוצה, השתמש במטבע וכד'.

● לאחסון המפתח המכני במפתח הכרטיס, הכנס אותו פנימה תוך כדי לחיצה על לחצן שחרור הנעילה.

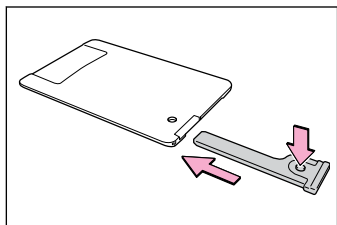

■ אזהרה*

שימוש במפתח המכני לשם נעילת הדלתות אינו דורך את מערכת האזעקה. אם משחררים את נעילת הדלתות באמצעות המפתח המכני, כאשר מערכת האזעקה דרוכה, יתכן ותופעל האזעקה.

⚠️ שיים לב

■ כאשר מחליפים סוללה

השתמש במברג במידה מתאימה. הפעלת כוח יתר עלולה לעוות או להסב נזק למכסה.

■ לפעולה רגילה לאחר החלפת סוללה

למניעתן של תאונות, הקפד על אמצעי הזהירות הבאים:

- עבוד תמיד עם ידיים יבשות.
- לחות עלולה לגרום להיווצרות חלודה בסוללה.
- אין לגעת או להזיז כל רכיב אחר בתוך השלט רחוק.
- אין לכופף את אף אחד מקטבי הסוללה.

שימוש במפתח המכני

להוצאת המפתח המכני, לחץ על לחצן השחרור והוצא את המפתח. את המפתח המכני ניתן להכניס רק בכיוון אחד שכן יש לו שיניים רק בצד אחד. אם לא ניתן להכניס את המפתח לתוך צילינדר הנעילה, הפוך אותו ונסה להכניסו שנית. לאחר השימוש, אחסן אותו בתוך המפתח האלקטרוני. שא איתך את המפתח המכני יחד עם המפתח האלקטרוני. אם סוללת המפתח האלקטרוני התרוקנה, תפקוד הכניסה אינו פועל כתקנו, או שמצבר ה- 12 וולט התרוקן, תזדקק למפתח המכני.

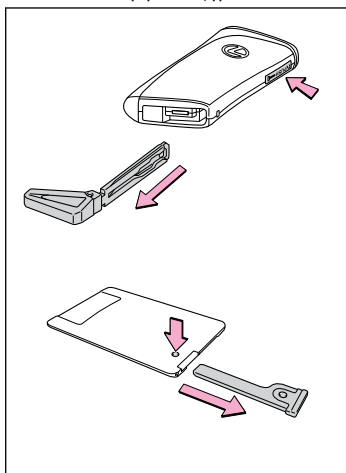

אזהרה ⚠️

הפעל את החלון החשמלי או את חלון הגג ובדוק שלא יייתפסו חלקי גופם של נוסעי הרכב. כמו כן, אסור על ילדים להפעיל את המפתח המכני. שכן חלקי גופם של ילדים, ושל נוסעים אחרים, עלול להתפס בחלון החשמלי או בחלון הגג.

הפעלה מחדש של המערכת ההיברידית כאשר מצבר ה-12 וולט התרוקן

אם ברשותך ערכת כבלי התנעה ורכב נוסף עם מצבר 12V, ניתן להתניע את רכבך תוך ביצוע השלבים הבאים.

מידע ⓘ

לא ניתן להפעיל את המערכת ההיברידית בדחיפה.

אזהרה ⚠️

■ **מניעה של פריצת אש או התפוצצות מצבר ה-12V**

הקפד על אמצעי הזהירות הבאים כדי למנוע הצתה מקרית של הגזים הדליקים היכולים להיפלט ממצבר ה-12V.

- וודא שכל כבל התנעה מחובר להדק המתאים וכי הוא אינו בא במגע מקרי עם כל חלק אחר מלבד ההדק המיועד.
- מנע מקצה הכבל האחר המחובר להדק החיובי "+" לבוא במגע עם חלקים אחרים כלשהם או משטחים מתכתיים, כדוגמת תושבות או חלקים בלתי צבועים.
- אין לאפשר מגע בין מהדקי הקצה (ה-"+" וה-"-") של כבלי התנעה.
- מנע קיומם של להבה פתוחה, ניצוצות, מצתי סיגריות או עישון בקרבת מצבר ה-12V.

נעילה/שחרור הנעילה של הדלתות

1 הכנס כרטיס פלסטיק וכד' לתוך הרווח בידידת הדלת והסר את המכסה.

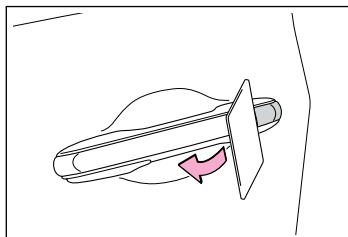

כדי למנוע נזק, אל תפעיל כוח חריג על המכסה.

2 השתמש במפתח המכני על מנת לבצע את הפעולות הבאות:

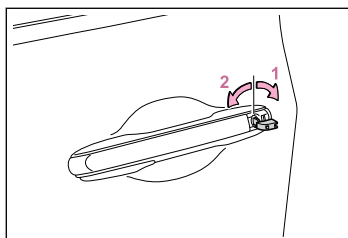

1 שחרור נעילת כל הדלתות
2 נעילת כל הדלתות

מידע ⓘ

■ **תפקודים המקושרים למפתח**

1 פותח את החלונות ואת חלון הגג* (סובב והחזק)*

2 סוגר את החלונות ואת חלון הגג* (סובב והחזק)*

*: אם קיים
*1: הגדרות אלו חובה להתאים אישית במוסך מורשה, מומלץ בסוכנות משנה לקסוס.

⚠ אזהרה

■ אמצעי זהירות למצבר 12V

מצבר ה-12V מכיל אלקטרוליט רעיל ומחמצן, בעוד החלקים האחרים מכילים עופרת ותרכובות עופרת.

בזמן טיפול במצבר ה-12V, הקפד על אמצעי הזהירות הבאים:

● כאשר עובדים עם מצבר ה-12V, הרכב תמיד משקפי מגן והיזהר שנוזל המצבר (חומצה) לא יבוא במגע עם עור הגוף, הבגדים ומרכב הרכב.

● אין להישען מעל מצבר ה-12V.

● במקרה שנוזל המצבר בא במגע עם עור הגוף או העיניים, שטוף מיד את האזור הפגוע במים ופנה לקבלת סיוע רפואי. הנח ספוג רטוב או מטלית על האזור הפגוע עד לקבלת הסיוע הרפואי.

● שטוף תמיד את הידיים לאחר טיפול בתושבת מצבר ה-12V, בהדקיו או בכל חלק אחר הקשור למצבר.

● הרחק ילדים מקרבת מצבר ה-12V.

■ כאשר מחליפים את מצבר ה-12V

לאחר ההחלפה, חבר בבטחה את צינור הפליטה הגמיש ופקק חור הפליטה לחור הפליטה של מצבר ה-12V החלופי. אם אינו מותקן בצורה נכונה, עלולים לדלוף גזים (מימן) אל פנים הרכב וישנה סכנה אפשרית להתלקחות הגז והתפוצצותו.

- 1 וודא שהמפתח האלקטרוני ברשותך. רכבים עם מערכת אזעקה: בעת חיבור כבלי התנעה (או בוסטר), תלוי במצב, יתכן והאזעקה תפעל והדלתות יינעלו.

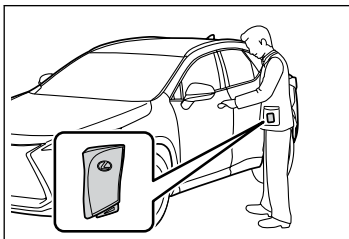

- 2 פתח את מכסה המנוע ואת מכסה נקודת החיבור המיוחדת להתנעה בכבלים.

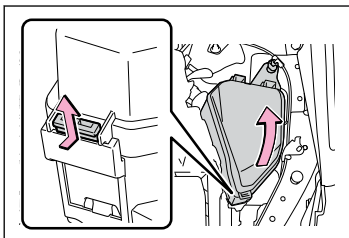

- 3 פתח את המכסה של נקודת החיבור המיוחדת להתנעה בכבלים.

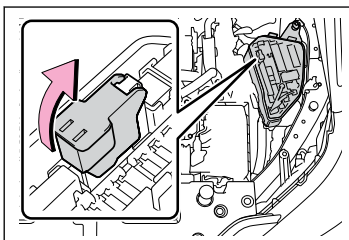

4 חבר את הכבל החיובי (+) ל- [A] ברכבך ואת הקצה השני של הכבל החיובי ל- [B] ברכב השני. חבר את הכבל השלילי (-) ל- [C] ברכב השני ואת הקצה השני של הכבל השלילי ל- [D].

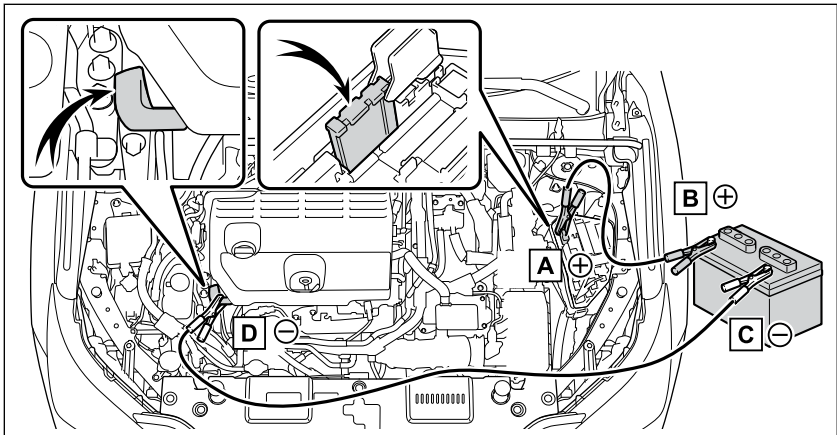

- [A] הדק חיובי (+) של המצבר (ברכבך).
 [B] הדק חיובי (+) של המצבר (ברכב העזר).
 [C] הדק שלילי (-) של המצבר (ברכב העזר).
 [D] קשיח, ניח, נקודה מתכתית לא צבועה הרחק מהמצבר ומכל חלק נע, כמתואר באיור.

- 8 וודא שנורת הביקורת "READY" נדלקת. אם נורת הביקורת "READY" אינה נדלקת, פנה למוסך מורשה, מומלץ למרכז שירות של לקסוס.
- 9 לאחר הפעלת המערכת ההיברידית, הסר את כבלי ההתנעה בסדר הפוך לחיבורם.
- עם הפעלת המערכת ההיברידית, דאג בהקדם האפשרי לבדיקת הרכב במוסך מורשה, מומלץ במרכז שירות של לקסוס.

שים לב ⚠

- כאשר מטפלים בכבלי ההתנעה בזמן חיבור כבלי ההתנעה, הקפד שאלו לא יסתבכו במאוורי הקירור וכד'.
- נקודת חיבור ייחודית להתנעה בכבלים יש להשתמש בנקודת החיבור הייחודית להתנעה בכבלים כאשר טוענים את מצבר ה-12V מרכב אחר במקרה חירום. לא ניתן להשתמש בה להתנעת רכב אחר.

⚠ אזהרה

לאחר טעינת מצבר 12V, דאג לבדיקת מצבר ה-12V בידי מוסך מורשה, מומלץ במרכז שירות לקסוס.

אם מצבר ה-12V במצב מדורדר, המשך השימוש בו עלול להפיק גזים מסוכנים העלולים להוות סכנה בריאותית.

- 5 התנע את מנוע רכב העזר. הגבר מעט את מהירות המנוע ושמור עליה ברמה זו למשך כ-5 דקות על מנת לטעון את מצבר ה-12V ברכבך.
- 6 פתח וסגור את אחת הדלתות כאשר מתג Power במצב OFF.
- 7 שמור את מהירות מנוע רכב העזר והתנע את מנוע רכבך על ידי סיבוב מתג Power למצב On.

◀ בתוך הרכב

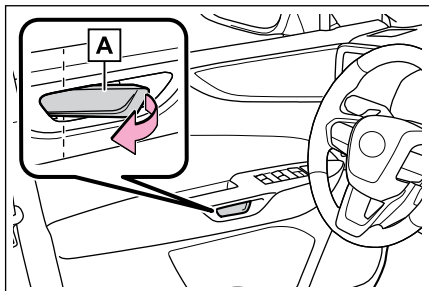

לפתיחת הדלת, משוך את ידית השחרור הידנית A פעמיים. משיכת הידית פעם אחת תאפשר את הפעולה. משיכה נוספת בידידת תפתח את הדלת.

מידע

- תנאי הפעלה של ידית השחרור הידנית
- אם הרכב מעורב בהתנגשות חזיתית או אחורית חמורה, פעולת ידית השחרור הידנית תתאפשר לכל הדלתות. עם זאת, ידית השחרור הידנית עשויה שלא להיות פעילה בהתאם לעוצמת הפגיעה ולתנאי ההתנגשות.
- כאשר מתח מצבר ה-12 וולט יורד לאט בעוד הדלת לא נעולה ייתכן שהוא לא יפעל בהתאם לאופן ההנמכה.
- כאשר פעולת ידית השחרור הידנית מתאפשרת מתוך הרכב

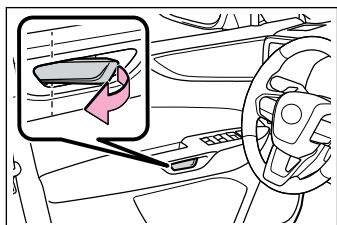

אם לא ניתן לפתוח דלת באמצעות מתג פתיחת הדלת

אם לא ניתן לפתוח דלת באמצעות מתג פתיחת הדלת, ניתן לפתוח אותה באמצעות ידית שחרור ידנית.

הפעלת ידית שחרור ידנית

⚠ שים לב

בדרך כלל, לא ניתן להשתמש בידיות השחרור הידניות לפתיחת הדלתות. כדי לאפשר את פעולת ידית השחרור הידנית, בצע את הפעולות הבאות. אם לא יבוצעו הפעולות הבאות ו/או ידית השחרור הידנית תופעל בכוח, היא עלולה להתעוות או להינזק.

◀ מחוץ לרכב

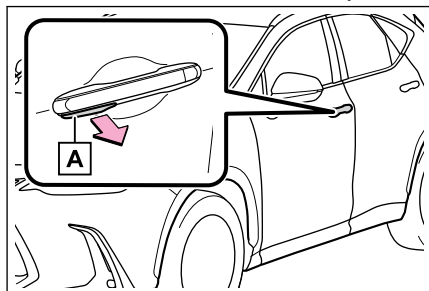

משוך בידידת השחרור הידנית A כדי לפתוח את הדלת. בדרך כלל, לא ניתן להשתמש בידיות השחרור הידניות לפתיחת הדלתות. כדי לפתוח דלת, אפשר את פעולת ידית השחרור הידנית. עמ' 512

הפעלת ידית שחרור ידנית חיצונית באמצעות מפתח מכני

ניתן לאפשר הפעלה של ידית שחרור ידנית על ידי שחרור נעילת אחת הדלתות באמצעות המפתח המכני.

1 הכנס כרטיס פלסטיק וכד' לתוך הרווח בידידת הדלת והסר את המכסה. כדי למנוע נזק, אל תפעיל כוח חריג על המכסה.

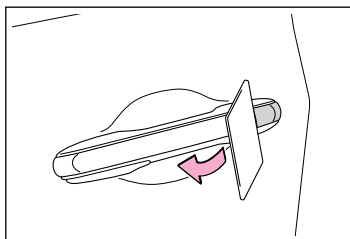

2 באמצעות המפתח המכני, טובב את צילינדר הנעילה לצד שחרור הנעילה כדי לאפשר את ידית השחרור הידנית. את המפתח המכני ניתן להחזיר רק בכיוון אחד, שכן למפתח יש חריץ רק בצד אחד.

אם לא ניתן להחזיר את המפתח לצילינדר הנעילה, הפוך אותו ונסה שוב להחזירו.

הפעלת ידית השחרור הידנית תתאפשר.

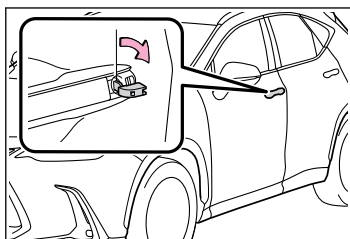

מידע

● כאשר פעולת ידית השחרור הידנית מתאפשרת מחוץ לרכב באמצעות מפתח מכני

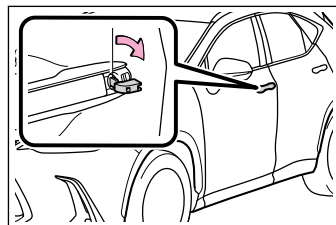

■ תנאים שבהם פעולת ידית השחרור הידנית מנוטרלת

● בדרך כלל, הפעלת ידיות השחרור הידניות מבחוץ מנוטרל, והן אינן יכולות לשמש לפתיחת הדלתות.

כאשר הפעולה מתאפשרת על ידי הפעלת ידית שחרור ידנית או שימוש במפתח מכני, הפעולה תנוטרל באופן אוטומטי אם הדלת נפתחת באמצעות מתג פתיחת הדלת או ננעלת.

● הפעלת ידיות השחרור הידניות מבחוץ מנוטרלת, כאשר מתג POWER במצב ON, והן אינן יכולות לשמש לפתיחת הדלתות.

כאשר הפעולה מתאפשרת על ידי הפעלת ידית שחרור ידנית או שימוש במפתח מכני, הפעולה תנוטרל באופן אוטומטי אם הדלת נפתחת באמצעות מתג פתיחת הדלת או ננעלת.

● כדי למנוע פתיחת דלת בטעות, כאשר מתג POWER במצב ON, לאחר הפעלת ידית שחרור ידנית פנימית פעם אחת, הפעולה תנוטרל אוטומטית לאחר כשנייה אחת.

— קישורים —

שימוש במפתח המכני (עמ' 507)

אם לא ניתן לפתוח את הדלת האחורית

ניתן לשחרר את נעילת הדלת האחורית מתוך הרכב.

- 1 בעזרת מברג שטוח, הסר את המכסה. להגנה על המכסה, הנח מטלית בין המברג השטוח למכסה, כמתואר באיור.

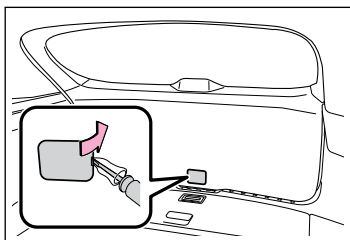

- 2 שחרר את הבורג והפוך את המכסה.

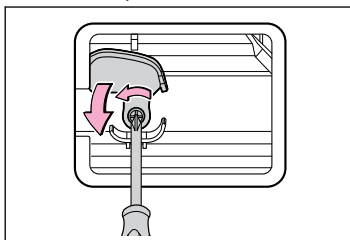

- 3 בעזרת מברג, דחוף את הידית.

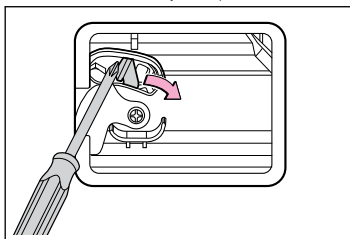

אם לא ניתן לפתוח את הדלתות האחוריות מבפנים

ניתן לשלב את מנעול מיגון הילדים. פתח את הדלת מחוץ לרכב ונתק את מנעול מיגון הילדים.

— קישורים —

מניעת פתיחת הדלתות האחוריות מתוך הרכב (נעילת מגן לילדים) (עמ' 71)

4*: אם משחררים את המתג לאחר 10 שניות, ההפעלה האוטומטית תנוטרל. במקרה זה, לחץ והחזק את מתג ☞ או ☞, חלון הגג יטה מעלה ויעצור למשך כשנייה אחת. ואז הוא יטה מטה, ייפתח וייסגר. בדוק כדי לוודא שחלון הגג סגור לחלוטין ולאחר מכן שחרר את המתג. אם חלון הגג הופך את כיוון התנועה שלו ואינו נסגר לגמרי אפילו לאחר ביצוע בצורה נכונה של התהליך לעיל, דאג לבדיקת הרכב במוסך מורשה, מומלץ בסוכנות משנה לקסוס.

אם חלון הגג אינו פועל כהלכה

אם חלון הגג נסגר אך נפתח מעט מחדש

- 1 עצור את הרכב.
- 2 לחץ והחזק את המתג ☞*¹. חלון הגג ייסגר, ייפתח מחדש ויעצור למשך כ- 10 שניות.^{2*} בהמשך הוא יסגר שוב, יטה כלפי מעלה ויעצור למשך כשנייה אחת. לבסוף, הוא יטה מטה, ייפתח וייסגר.
- 3 בדוק על מנת לוודא שחלון הגג נעצר לחלוטין ואז הרפה מהמתג. אם חלון הגג הופך את כיוון התנועה שלו ואינו נסגר לגמרי אפילו לאחר ביצוע בדרך נכונה התהליך לעיל, דאג לבדיקת הרכב במוסך מורשה, מומלץ בסוכנות משנה לקסוס.

אם חלון הגג נוטה מטה אולם לאחר מכן נוטה מעלה

- 1 עצור את הרכב.
- 2 לחץ והחזק את המתג ☞ עד שחלון הגג ינוע למצב הטיית מעלה ויעצור.^{3*}
- 3 הרפה פעם אחת מהמתג ☞ ואז לחץ והחזק שוב את המתג.^{3*} חלון הגג יעצור למשך כ- 10 שניות במצב הטיה מעלה.^{4*}
- 4 בדוק על מנת לוודא שחלון הגג סגור לחלוטין ואז הרפה מהמתג. אם משחררים את המתג בתזמון לא נכון, יהיה צורך לבצע את התהליך שוב מתחילתו.^{2*} אם משחררים את המתג לאחר 10 שניות, ההפעלה האוטומטית תנוטרל. במקרה זה, לחץ והחזק את מתג ☞ או ☞, חלון הגג יטה מעלה ויעצור למשך כשנייה אחת. ואז הוא יטה מטה, ייפתח וייסגר. בדוק כדי לוודא שחלון הגג סגור לחלוטין ולאחר מכן שחרר את המתג. אם משחררים את המתג בתזמון לא נכון, יהיה צורך לבצע את התהליך שוב מתחילתו.

אם לא ניתן לפתוח את דלתית פתח מילוי הדלק

אם לא ניתן להפעיל את מתג מנגנון פתיחת דלתית מכסה מיכל הדלק, צור קשר עם מוסך מורשה, מומלץ לסוכנות משנה לקסוס. במקרה בו נדרש תדלוק דחוף של הרכב, ניתן להשתמש בהליך הבא לפתיחת דלתית מכסה מיכל הדלק.

1 הסר את המכסה בתוך תא המטען על ידי הכנסת מברג.

בעת הסרת המכסה וכדי למנוע גרימת נזק, כסה את קצה המברג במטלית.

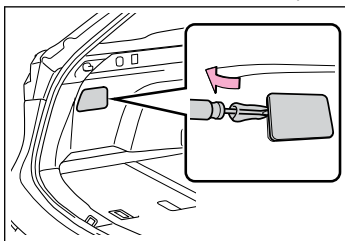

2 משוך בידית.

שימוש בידית לפתיחת דלתית מכסה מיכל הדלק עלול שלא לאפשר הפחתה מספקת של הלחץ במיכל הדלק לפני התדלוק. כדי למנוע דליפה החוצה של דלק, סובב את המכסה באיטיות בעת הסרתו.

במהלך התדלוק, דלק עלול להישפך החוצה מפתח המילוי כתוצאה מפריקת אוויר מתוך מיכל הדלק. לכן, תדלק את המיכל באיטיות ובזהירות.

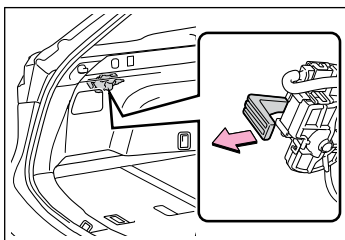

3 הזז את ידית שחרור החירום בכיוון המופיע באיור.
 הקפד להזיז בכיוון המתואר באיור. הפעלת כוח בכיוונים אחרים עלולה להסב נזק לידיית שחרור החירום.

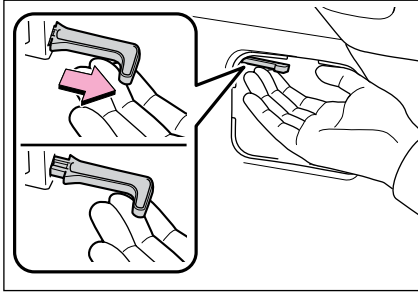

מחבר הטעינה משוחרר מנעילתו וניתן להסירו.

4 התקן חזרה את המכסה למקומו המקורי.

שיטה זאת היא תהליך תיקון זמני לשימוש בחירום בלבד. אם הבעיה נמשכת, דאג מיידית לבדיקת הרכב במוסך מורשה, מומלץ בסוכנות משנה לקסוס.

נורת ביקורת מקור הכוח ב-CCID (התקן ניתוק מעגל הטעינה) אינה נדלקת, למרות שהתקע מחובר למקור חשמל חיצוני

התקע אינו מחובר היטב לשקע
 בדוק שהתקע מחובר היטב לשקע.
 יש הפסקת חשמל
 לאחר חזרת המתח בצע שוב את תהליך הטעינה.
 המתג המרוחק במצב Off
 אם קיים מתג מרוחק, העבר אותו למצב ON.
 מנתק המעגל קפץ והמתח נותק
 וודא שמנתק המעגל מחובר ושלא קיימת תקלה, בדוק אם ניתן לטעון את הרכב באמצעות שקע אחר.
 אם יש אפשרות לבצע טעינה, אזי קיימת תקלה בשקע הראשון. פנה לטכנאי, או לחשמלאי.
 קצר בין ה-CCID לתקע
 עצור מיידית את הטעינה ופנה למוסך מורשה, מומלץ סוכנות משנה לקסוס.

אם לא ניתן לטעון את הסוללה ההיברידית של המערכת ההיברידית plug-in

אם דלתית פתח הטעינה אינה נפתחת

במקרה חירום, אם לא ניתן לפתוח את דלתית פתח הטעינה בהליך הרגיל, ניתן לפתוח אותה באמצעות ידית שחרור החירום של דלתית פתח הטעינה.

פתיחת דלתית פתח הטעינה במקרה חירום

1 בעזרת מברג שטוח, הסר את המכסה בתוך תא המטען כפי שמוצג באיור. בעת הסרת המכסה וכדי למנוע גרימת נזק, כסה את קצה המברג במטלית.

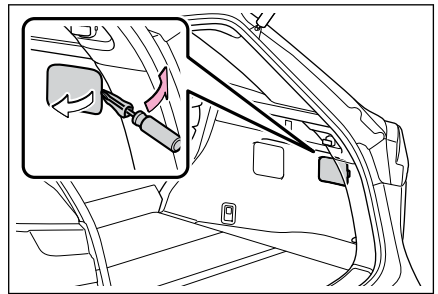

2 הכנס את היד מהצד התחתון של הרכב באלכסון כלפי מעלה, ותלה אצבע על ידית שחרור החירום.

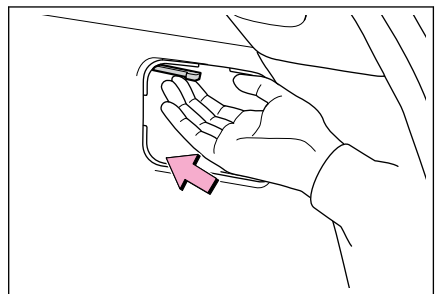

כאשר נורת ביקורת הטעינה בפתח הטעינה מהבהבת

כאשר נורת ביקורת הטעינה של פתח נטעינה מהבהבת: תוכנית הטעינה נרשמת כאשר ברצונך לטעון על פי תוכנית הטעינה, המתן עד לשעה שנקבעה. להתחלת הטעינה, הגדר [Charge Now] למצב ON. כאשר נורת ביקורת הטעינה בפתח הטעינה מהבהבת במהירות: אירעה תקלה במקור המתח החיצוני או ברכב הפעל את המערכת ההיברידית ופעל על פי ההוראות המוצגות בהודעה בצג המידע הרב תפקודי.

נורת אזהרת התקלה על ה-CCID מהבהבת

תפקוד גילוי זליגת חשמל או תפקוד אבחון עצמי פועלים והמתח מנותק. כאשר המתח אינו מספיק, נורת אזהרת התקלה עשויה להבהב אם קיימת הפרעת רעש. בצע אתחול והתחבר למקור מתח תקין. אם הטעינה אינה מתחילה, הפסק מיידית את הטעינה ופנה למוסך מורשה, מומלץ סוכנות משנה לקסוס.

נורת ביקורת טעינה של פתח הטעינה, אינה דולקת, למרות שמחבר הטעינה מחובר

התקע אינו מחובר היטב לשקע בדוק שהתקע מחובר היטב לשקע. מחבר הטעינה אינו מחובר בביטחה לכניסת הטעינה AC בדוק את מצב חיבור של מחבר הטעינה.

- בעת חיבור את מחבר הטעינה, הכנס את מחבר הטעינה בביטחה.
- לאחר חיבור מחבר הטעינה, בדוק שנורת ביקורת הטעינה בפתח הטעינה דולקת. אם נורת ביקורת הטעינה של פתח הטעינה אינה נדלקת, למרות שמחבר הטעינה מחובר בביטחה, ייתכן שיש תקלה במערכת. הפסק מיד את הטעינה ופנה למוסך מורשה, מומלץ לסוכנות משנה לקסוס.

הסוללה ההיברידית כמעט טעונה במלואה כאשר הסוללה ההיברידית טעונה במלואה, הטעינה אינה מתבצעת. המטען אינו פועל אם קיימת בעיה עם המטען, פנה לטכנאי.

אם לא ניתן לנתק את מחבר הטעינה מכניסת הטעינה AC

אם לא ניתן לשחרר את נעילת מחבר הטעינה

ניתן לשחרר את נעילת מחבר הטעינה על ידי הפעלת ידית שחרור החירום.

שחרור נעילת מחבר הטעינה במקרה חירום

1 בעזרת מברג שטוח, הסר את המכסה בתוך תא המטען כפי שמוצג באיור. בעת הסרת המכסה וכדי למנוע גרימת נזק, כסה את קצה המברג במטלית.

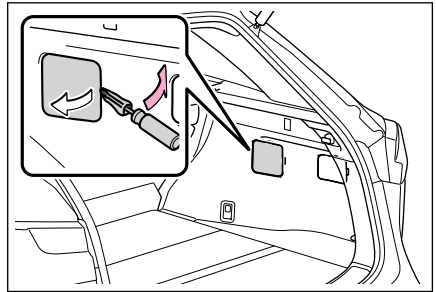

2 הזז את ידית שחרור החירום בכיוון המופיע באיור.

הזז את ידית שחרור בחירום רק בכיוון המוצג באיור. גם אם נשמע צליל נקישה לאחר תחילת הפעולה, אל תפסיק למשוך את ידית שחרור החירום עד אשר לא ניתן להזיז אותה. אם ידית שחרור החירום מוזזת לכל כיוון אחר, היא עלולה להינזק.

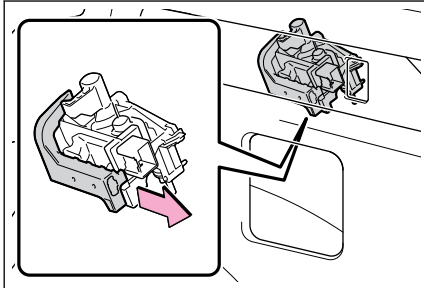

מחבר הטעינה משוחרר מנעילתו וניתן להסירו.

שיטה זאת היא תהליך תיקון זמני לשימוש בחירום בלבד. אם הבעיה נמשכת, דאג מידית לבדיקת הרכב במוסך מורשה, מומלץ בסוכנות משנה לקסוס. אל תפעיל את ידית שחרור החירום כאשר ניתן לשחרר את נעילת מחבר הטעינה בתהליך הרגיל.

מידע

לאחר הפעלת ידית שחרור החירום של נעילת המחבר, דחוף אותה חזרה למצבה המקורי עד הישמע צליל נקישה.

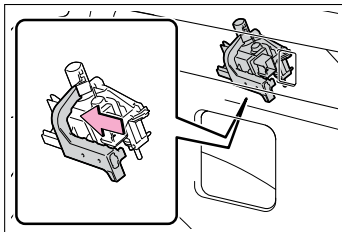

כאשר מתרחשת תקלה במהלך טעינה

נורות הביקורת על ה-CCID משתמשות בשילוב של מצבים שונים (לא דולקות, דולקות או מהבהבות) כדי לידע את המשתמש על תקלות פנימיות. כאשר נורת האזהרה לשגיאה דולקת או מהבהבת, הסר זמנית את התקע מהשקע ולאחר מכן חבר אותו מחדש כדי לבדוק אם נורת האזהרה לשגיאה כבתה. אם נורת האזהרה לשגיאה כבתה, ניתן לבצע טעינה. אם היא לא כבתה, בצע את תהליך התיקון מתרשים הבא.

מצב	נורת ביקורת מתח	נורת אזהרה - תקלה	גורם/תהליך פתרון
תקלה במערכת טעינה	לא דולקת	לא דולקת או דולקת	אותרה זליגת חשמל והטעינה מבוטלת, או שיש תקלה בכבל הטעינה AC. פנה למוסך מורשה, מומלץ סוכנות משנה לקסוס.
	דולקת	מהבהבת	
תקלת איתור טמפרטורת תקע	מהבהבת	מהבהבת	קיימת תקלה בחלק הגילוי של טמפרטורת התקע. פנה למוסך מורשה, מומלץ סוכנות משנה לקסוס.
איתור עליית טמפרטורת התקע	מהבהבת	כבויה	עליה בטמפרטורת התקע מאותרת בגלל חיבור לא נכון בין השקע והתקע. בדוק שהתקע מחובר בבטחה לשקע.
הערה על אורך חיי השירות של כבל הטעינה AC	דולקת	מהבהבת	מספר הטעינות באמצעות כבל הטעינה AC מתקרב לסוף אורך חיי השירות של הכבל. פנה למוסך מורשה, מומלץ סוכנות משנה לקסוס.
אורך חיי השירות של כבל הטעינה AC	דולקת	דולקת	מספר הטעינות באמצעות כבל הטעינה AC חרג ממספר הטעינות שניתן לבצע. פנה למוסך מורשה, מומלץ סוכנות משנה לקסוס.

כבל הטעינה AC הוסר והוכנס חזרה בעוד נורת ביקורת הטעינה מהבהבת.

אם הוסר כבל הטעינה AC והוכנס חזרה בעוד נורת ביקורת הטעינה מהבהבת, מבטל קוצב זמן הטעינה. הסר זמנית את כבל הטעינה AC ובהמשך חבר אותו חזרה.

תצורת My Room הופעלה כאשר מופעלת התצורה My Room, המערכת תתחיל לטעון, גם אם תוכנית הטעינה רשומה. לביצוע הטעינה באמצעות תוכנית הטעינה, הפסק את תפקוד My Room ואז חבר מחדש את כבל הטעינה AC.

מחמם סוללה מופעל כאשר תצורת הטעינה מוגדרת על "Departure time" (זמן יציאה לדרך), מחמם הסוללה עשוי לפעול לפני שמתחילה הטעינה. בדוק את מצב נורת ביקורת הטעינה.

הטעינה מסתיימת מוקדם יותר מהזמן המוגדר ב- "Departure time" (זמן יציאה לדרך)

זמן סיום הטעינה לא מתאים לזמן הסיום המשוער בגלל מצב מקור הכוח או הטמפרטורה החיצונית

אם מתרחשים שינויים פתאומיים בטמפרטורה או בתנאי מקור הכוח תוך כדי טעינה, הטעינה עלולה להסתיים מוקדם מהזמן המשוער על ידי המערכת.

הטעינה לא מושלמת, למרות שהזמן הוא זה המוגדר ב- "Departure time" (זמן יציאה לדרך)

זמן סיום הטעינה לא מתאים לזמן הסיום המשוער בגלל מצב מקור הכוח או הטמפרטורה החיצונית

אם מתרחשים שינויים פתאומיים בטמפרטורה או בתנאי מקור הכוח תוך כדי טעינה, הטעינה עלולה שלא להסתיים במדויק בזמן המשוער על ידי המערכת.

הטעינה לא התחילה, למרות שהזמן הוא זה המוגדר ב- "Start at set time" (התחל את הגדרת הזמן)

כבל הטעינה AC חובר לאחר הזמן המוגדר חבר את כבל הטעינה AC לפני הזמן המוגדר ב- "Start at set time" (התחל את הגדרת הזמן).

כאשר תפקוד תוכנית הטעינה לא פועל כתקנו

לא ניתן לטעון בשעה הרצויה

שעון הרכב לא מכוונן נכון בדוק את הגדרות השעון וכוונן אותו לשעה המתאימה.*

לוח השנה של הרכב לא מכוונן נכון.

בדוק את הגדרת לוח השנה וכוונן אותו לתאריך הנכון.*

כבל הטעינה AC לא מחובר לרכב לפני השימוש בקוצב זמן הטעינה, חבר את כבל הטעינה AC.

נבחרה תצורת טעינה לא נכונה

בדוק את הגדרת תצורת הטעינה.

כאשר תצורת הטעינה היא "Start at set time" (התחל את הגדרת הזמן), הטעינה מתחילה בזמן המוגדר, אולם כאשר היא "Departure time" (זמן יציאה לדרך), הטעינה נשלמת בזמן המוגדר. (זמן התחלת הטעינה מבוקר אוטומטית על ידי המערכת).

*: להגדרת השעון, עיין ב"חוברת הוראות ההפעלה של המולטימדיה".

לא ניתן לשנות [Next charging event] (אירוע הטעינה הבא) מיישם הסמארטפון

הסמארטפון נמצא מחוץ לאזור הכיסוי* בדוק את עוצמת האות. אם הסמארטפון נמצא מחוץ לאזור הכיסוי שלו, עבור למקום עם אות טוב יותר.

*: ייתכן שיהיה צורך להשתמש בסמארטפון עם יישום ייעודי כדי לשנות את תוכנית הטעינה הבאה.

הטעינה מתחילה, למרות שרשומה תוכנית טעינה

"Charge Now" (טען עכשיו) מוגדרת ל- "On" כאשר טוענים בהתאם לקוצב הזמן, העבר את "Charge Now" (טען עכשיו) ל- "Off".

תוכנית הטעינה מוגדרת ל- "Off"

בדוק שתוכנית הטעינה אינה מוגדרת ל- "Off" תצורת הטעינה מוגדרת ל- "Departure time" (זמן יציאה לדרך) וזמן היציאה לדרך קרוב לשעה הנוכחית

כאשר המערכת קובעת שאין זמן לסיים את הטעינה על פי זמן היציאה לדרך המתוכנן, היא מתחילה בטעינה. בדוק את תוכניות הטעינה.

כאשר נורת ביקורת פעולת המטען האלחוטי (במגש הטעינה) מהבהבת*

כאשר נורת ביקורת של המטען האלחוטי מהבהבת ברציפות פעם בשנייה (כתום/ירוק)

גורם	פתרון
תקשורת לקויה בין הרכב למטען האלחוטי.	אם המערכת ההיברידית פועלת, עצור את המערכת ההיברידית ולאחר מכן הפעל אותה מחדש. אם מתג POWER נמצא במצב ACC (אביזרים), הפעל את המערכת ההיברידית. כמו כן, אם מותקנים מארז או מכסה למכשיר הנייד, הסר אותם.

כאשר נורת הביקורת של המטען האלחוטי מהבהבת ברציפות 3 פעמים במהירות (כתום)

גורם	פתרון
<ul style="list-style-type: none"> ● הגורמים הבאים אפשריים. ● זוהה חומר זר: אם מזוהה חפץ זר מתכתי באזור הטעינה, תפקוד מניעת התחממות היתר של סליל הטעינה יפעל ● מכשיר נייד שאינו מיושר כהלכה: אם סליל הטעינה של מכשיר נייד אינו ממוקם כראוי באזור הטעינה, תפקוד מניעת התחממות היתר של סליל הטעינה יפעל 	<ul style="list-style-type: none"> ● הסר את החפץ הזר מאזור הטעינה. ● הסר את המכשיר הנייד ממגש הטעינה, בדוק שנורת ביקורת הפעולה משנה את צבעה לירוק ולאחר מכן הנח את המכשיר הנייד כך שיהיה קרוב למרכז מגש הטעינה. כמו כן, אם מותקנים מארז או מכסה למכשיר הנייד, הסר אותם.

כאשר נורת הביקורת של המטען האלחוטי מהבהבת ברציפות 4 פעמים במהירות (כתום)

גורם	פתרון
ייתכן שהטמפרטורה בתוך המטען האלחוטי הפכה גבוהה מדי.	הפסק את הטעינה, הסר את המכשיר הנייד ממגש הטעינה והמתן עד שהטמפרטורה תרד לפני שתנסה להתחיל שוב בטעינה.

אם תיבת ההילוכים ההיברידית משמיעה צלילים חריגים

יתכן שקיימת תקלה במערכת ההינע.
לפני הנהיגה, פנה למוסך מורשה, מומלץ
סוכנות משנה לקסוס, או לכל גורר מוסמך
ומורשה אחר.

כאשר מוצגת הודעת אזהרה של המערכת ההיברידית והרכב אינו זז

יתכן שקיימת תקלה במערכת ההינע.
לפני הנהיגה, פנה למוסך מורשה, מומלץ
סוכנות משנה לקסוס, או לכל גורר מוסמך
ומורשה אחר.

אזהרה ⚠

הקפד להוביל את הרכב עם כל ארבעת הגלגלים מורמים מהקרקע. אם גוררים את הרכב עם הגלגלים על הקרקע, קו ההינע או החלקים הקשורים עלולים להינזק או שהחשמל המופק כתוצאה מפעולת המנוע עלול לגרום לפריצת אש, תלוי באופי הנזק או התקלה.

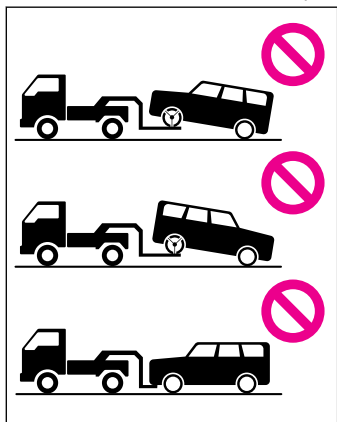

שים לב ⚠

גריירה באמצעות משאית מנוף ■ אל תגרור באמצעות משאית בעלת כבל הנפה כדי למנוע גרימת נזק למרכב.

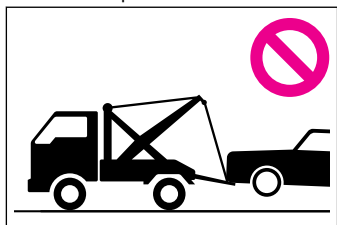

גריירה באמצעות משאית מנוף

שים לב ⚠

- כדי למנוע גרימת נזק לרכב בזמן גריירה באמצעות משאית בעלת מנשא גלגלים אל תגרור את הרכב מאחור כאשר מתג Power סגור (Off). מנגנון נעילת גלגל ההגה אינו מספיק חזק כדי לשמור את הגלגלים במצב של נסיעה היישר לפנים.
- כאשר מרימים את הרכב, הקפד שיהיה מספיק מרווח קרקע לשם גריירה מהצד הנגדי של ההרמה. ללא מספיק מרווח קרקע, הרכב עלול להינזק תוך כדי הגרירה.

גריירה באמצעות משאית מנוף

אם יש צורך בגרירת הרכב, אנו ממליצים שהדבר ייעשה על ידי גורם מורשה, מומלץ על ידי סוכנות משנה לקסוס, או כל גורם מסחרי מתאים, תוך שימוש במשאית בעלת התקן להרמת גלגלים או משאית בעלת משטח הובלה.

העזר תמיד בשרשרת בטחון לכל גריירה וגריירה ופעל על פי הוראות החוק ותקנות משרד התחבורה.

גרירה באמצעות משאית משטח

כאשר נעשה שימוש במשאית בעלת משטח הובלה לשם הובלת הרכב, השתמש ברצועות קשירת גלגלים. ראה בספר הוראות ההפעלה לנהג של המשאית בעלת משטח הובלה את שיטת קשירת הגלגלים.

במטרה למנוע את תזוזת הרכב תוך כדי הובלה, הפעל את בלם החניה והעבר את מתג Power ל- OFF.

מלפנים ◀

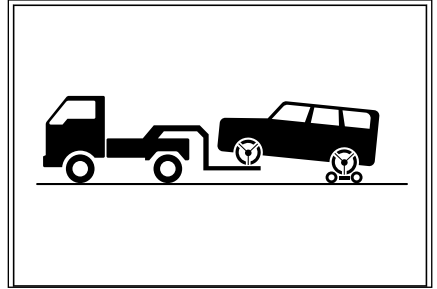

השתמש בעגלת מנשא מתחת לגלגלים האחוריים.

מאחור ◀

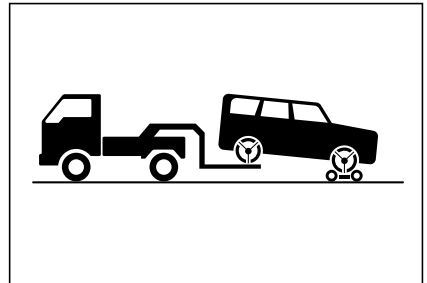

השתמש בעגלת מנשא מתחת לגלגלים הקדמיים.

— קישורים

- שינוי תצורות מתג POWER (עמ' 139)
- אם מוצגת הודעת אזהרה (עמ' 465)
- דריכת מערכת משבת מנוע (אימוביליזר) (עמ' 97)
- אם התרוקן מצבר ה-12V (עמ' 487)

תהליך גרירת חירום

על מנת שרכבך ייגרר על ידי רכב אחר, חובה להתקין את טבעת הגרירה ברכבך. התקן את טבעת הגרירה על פי התהליך המוגדר.

אזהרה

אל תבצע אף אחת מהפעולות הבאות, שכן פעולה כזו עלולה לגרום לשילוב מנגנון נעילת החניה, לנעול את הגלגלים הקדמיים ואף לתאונה שתגרום מוות או פציעה קטלנית:

- שחרר את חגורת הבטיחות של הנהג ולאחר מכן פתח את דלת הנהג.
- העברת את מתג POWER למצב OFF.

1 הוצא את המברג השטוח ואת טבעת הגרירה.

2 בעזרת מברג שטוח, הסר בזהירות את הכיסוי.

להגנה על צבע הרכב, הנח מטלית על המברג והמרכז, כמתואר באיור.

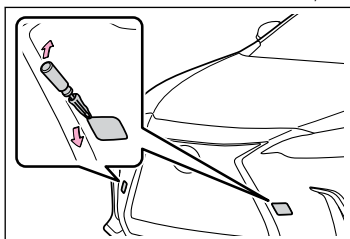

גרירה באמצעות רכב אחר

אם יש צורך בגרירת הרכב, אנו ממליצים שהדבר ייעשה על ידי גורם מורשה, מומלץ על ידי סוכנות משנה לקוסוס, תוך שימוש במשאית בעלת התקן להרמת גלגלים או משאית בעלת משטח הובלה. השתמש במערכת שרשרת בטיחות לכל גרירה, ופעל על פי החוקים המקומיים.

גרירת חירום

אם משאית גרר אינה זמינה במקרה חירום, ניתן לגרור את רכבך באופן זמני באמצעות כבלים או שרשראות המאובטחת לטבעות גרירת החירום. ניסיון זה יש לבצע רק על משטחי כביש קשים, למרחקים קצרים בלבד ובמהירויות שמתחת ל-30 קמ"ש בזמן הגרירה חייב להימצא ברכב נהג לשם הכוונת הרכב באמצעות גלגל ההגה והפעלת הבלמים. לביצוע גרירה מסוג זה, על הגלגלים, הסרנים, מערכת ההינע, ההגה והבלמים להיות במצב תקין.

מצבים בהם לא ניתן לגרור את הרכב באמצעות רכב אחר

במצבים הבאים, אין אפשרות להיגרר על ידי רכב אחר באמצעות כבלים או שרשראות שכן הגלגלים האחוריים עלולים להינעל בגלל נועל החניה. צור קשר עם מוסך מורשה, מומלץ עם סוכנות משנה לקוסוס, או כל גורר מוסמך ומורשה אחר.

- יש תקלה במערכת בקרת ההחלפה.
- יש תקלה במערכת משבת המנוע (אימוביליזר).
- יש תקלה במערכת הכניסה וההתנעה החכמה. (← עמ' 486)
- מצבר ה-12V נפרק.

3 הכנס את טבעת הגרירה לתוך החור והדק חלקית בכוח היד.

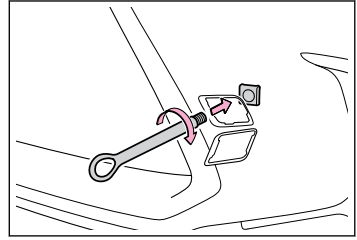

4 הדק בבטחה את טבעת הגרירה בעזרת מפתח אומי הגלגלים או מוט ברזל קשיח.

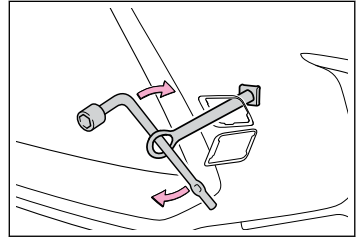

מידע

■ מפתח אומי גלגל

מפתח אומי גלגלים ניתן לרכוש בכל מוסך מורשה, מומלץ בסוכנות משנה לקסוס.

⚠ אזהרה

כאשר מתקינים את עיניות הגרירה ברכב, וודא שעיניות הגרירה מותקנות בבטחה. אם אלו אינן מותקנות בבטחה, הן עלולות להשתחרר תוך כדי הגרירה.

5 חבר בבטחה כבלים או שרשראות לטבעת הגרירה ברכב.

נקוט משנה זהירות כדי שלא להסב נזק למרכב הרכב.

⚠ שים לב

כדי למנוע נזק לרכב במהלך גרירת חירום, אין לחבר כבלים או שרשראות לרכיבי המתלים.

6 היכנס לרכב הנגרר והפעל את המערכת ההיברידית.

אם המערכת ההיברידית אינה מתחילה לפעול, העבר את מתג Power למצב ON.

מידע

■ תוך כדי גרירה

אם המערכת ההיברידית אינה פועלת, תגבור הכוח של הבלמים ומערכת ההיגוי לא יפעל תוך הפיכת מלאכת ההיגוי והבלימה לקשים יותר.

⚠ אזהרה

אל תעביר את מתג POWER למצב OFF בזמן גרירת הרכב באמצעות רכב אחר. הדבר עלול להוביל לתאונה מכיוון שהגלגלים הקדמיים יינעלו על ידי נעילת החניה.

7 העבר את ידית ההילוכים למצב N ושחרר את בלם החניה.

נטרל את המצב האוטומטי של בלם החניה.

⚠ אזהרה

בעת גרירה, הימנע מהתחלות נסיעה פתאומיות וכד', הגורמות לעומס יתר על טבעות הגרירה, הכבלים או השרשראות. טבעות הגרירה, הכבלים או השרשראות עלולים להינזק, להיקרע או לפגוע באנשים תוך גרימת נזק חמור.

6 אם קשה לשחרר את הרכב לחץ על  לנטרול מערכת TRC.
אם הרכב נותר תקוע לאחר ניסיון ביצועם של תהליכים אלו, יתכן ויהיה צורך לגרור את הרכב לשם שחרורו.

הרכב נתקע בבוץ, לכלוך או שלג

- 1 הפסק את פעולת המערכת ההיברידית. העבר את ידית ההילוכים למצב "P" והפעל את בלם החניה.
- 2 הסר את הבוץ, השלג או החול מסביב לגלגל התקוע.
- 3 הנח לוח עץ, אבנים או חומר אחר על מנת לסייע בשיפור האחיזה מתחת לגלגלים.
- 4 הפעל מחדש את המערכת ההיברידית
- 5 העבר את ידית ההילוכים למצב R או D ושחרר את בלם החניה. ואז, תוך נקיטת משנה זהירות, לחץ על דוושת ההאצה.

אזהרה

- בעת הזזת ידית ההילוכים, אל תזיז את ידית ההילוכים תוך כדי לחיצה על דוושת ההאצה.
הדבר עלול לגרום האצה פתאומית ומהירה של הרכב באופן העלול לגרום תאונה.
- אם אתה בוחר לטלטל את הרכב לפנים ולאחור לשם שחרורו, וודא שהאזור סביבו נקי, כדי להימנע מפגיעה בכלי רכב אחרים, חפצים או אנשים.
הרכב עלול גם לזנק לפנים או לאחור בפתאומיות עם השתחררותו.
נקוט במשנה זהירות.

שיים לב

הימנע מסבסוב הגלגלים ולחיצה על דוושת ההאצה יותר מהנדרש.
אם תעשה כך, ייגרם נזק לתיבת ההילוכים ההיברידית ולחלקים אחרים.

אם נשמעים מהרכב קולות חריגים

פתרון	מצבים
צור קשר בהקדם האפשרי עם מוסך מורשה, מומלץ עם סוכנות משנה לקסוס.	הרעשים הבאים חריגים.
	● שינויים ברעשי הפליטה
	● "שריקת" יתר של
	● הצמיגים בזמן פניה
	● רעשים מוזרים
	● הקשורים למערכת המתלים
	● רעשי "פינג" או רעשים אחרים הקשורים למערכת ההיברידית

אם נמצאה חריגה ברכב

- התופעות הבאות אינן תקינות
- נזילות נוזלים מתחת לרכב (טפטוף מים ממערכת מיזוג האוויר לאחר השימוש בה היא תופעה רגילה בהחלט).
 - צמיג הנראה נקור או שחיקת צמיגים בלתי אחידה
 - טמפרטורת נוזל קירור המנוע גבוהה מהרגיל, באופן קבוע.
- צור קשר בהקדם האפשרי עם מוסך מורשה, מומלץ עם סוכנות משנה לקסוס.

אם הרכב נוסע באופן לא תקין

- התופעות הבאות אינן תקינות
- המנוע מזייף, מגמגם או פועל בצורה גסה
- אובדן כוח ניכר
- הרכב מושך חזק לאחד הכיוונים בזמן בלימה
- משיכת צד ברכב בזמן נסיעה ישרה לפניים על כביש ישר
- אובדן יעילות הבלימה, תחושה ספוגית, הדוושה כמעט נוגעת ברצפה
- צור קשר בהקדם האפשרי עם מוסך מורשה, מומלץ עם סוכנות משנה לקסוס.

אם לא ניתן לפתוח או לסגור את החלונות על ידי הפעלת מתגי החלונות החשמליים

בדוק אם מתג נעילת החלונות מופעל. אם מתג נעילת החלונות מופעל, החלונות החשמליים, למעט זה שבצד הנהג, לא ניתנים להפעלה.

סגור את מתג נעילת החלון.

● כאשר תפקוד ההגנה מפני היתפסות פועל בצורה חריגה או שלא ניתן לפתוח או לסגור את חלון הדלת, בצע את הפעולות הבאות באמצעות מתג החלון החשמלי של דלת זאת.

● עצור את הרכב. כאשר מתג Power במצב On, בתוך 4 שניות של פעולת הגנת ההיתפסות/מניעת הילכדות, המשך להפעיל ברציפות את החלון החשמלי בכיוון סגירה או פתיחה בנגיעה אחת כך שניתן יהיה לפתוח ולסגור את חלון הדלת.

● אם לא ניתן לפתוח ולסגור את חלון הדלת, אפילו לאחר ביצוע הפעולות לעיל, בצע את אתחול התפקוד.

— קישורים —

- תפקודים המסייעים בפתיחה ובסגירה בטוחה של החלונות (עמ' 118)
- פעולות באמצעות מתגי החלונות החשמליים (עמ' 118)
- מניעת הפעלה מקרית של החלונות (עמ' 119)

לא ניתן לסובב את גלגל ההגה לאחר הפסקת הפעולה של המערכת ההיברידית

גלגל ההגה ננעל אוטומטית כדי למנוע את גניבת הרכב.

● כאשר לא ניתן לשחרר את מנעול גלגל ההגה, תופיע בצג המידע הרב תפקודי ההודעה "Push POWER Switch while Turning the Steering Wheel in Either Direction" (לחץ על מתג POWER תוך סיבוב גלגל ההגה לאחד הכיוונים).

בדוק שידית ההילוכים במצב P. לחץ לחיצה על מתג POWER תוך כדי סיבוב גלגל ההגה שמאלה וימינה.

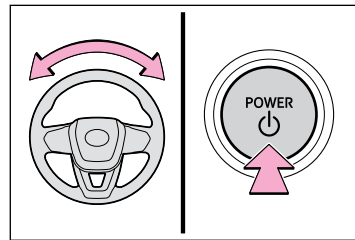

● כדי למנוע את התחממות היתר של מנוע מנעול גלגל ההגה, פעולת המנוע החשמלי עלולה להשתוות אם מפסיקים ומפעילים את המערכת ההיברידית שוב ושוב בתוך פרק זמן קצר. במקרה זה הימנע מהפעלת המערכת ההיברידית. לאחר כ- 10 שניות, מנוע מנעול ההגה יחזור לפעול.

— קישורים —

- שינוי תצורת מתג POWER (עמ' 139)

מתג Power מנותק אוטומטית

- במצבים הבאים, החשמל ינותק עקב תפקוד ניתוק המתח האוטומטי.
- הרכב הושאר בתצורת ACC או ON (המערכת ההיברידית אינה פועלת) לפרק זמן העולה על 20 דקות כאשר ידית ההילוכים במצב P.
 - מצבר ה-12 וולט חלש כאשר ידית ההילוכים במצב P ומתג POWER במצב ACC או ON (המערכת ההיברידית אינה פועלת).
- בהפעלה הבאה של המערכת ההיברידית, הפעל אותה למשך כ-5 דקות לטעינת מצבר ה-12V.
- אל תשאיר את הרכב עם מתג Power במצב ACC או ON לפרקי זמן ארוכים כאשר המערכת ההיברידית אינה פועלת.

אתחול תפקוד ההגנה נגד חסימה/תפקוד הגנה כנגד היתפסות

- 1 העבר את מתג Power למצב ON.
 - 2 משוך והחזק את מתג החלון החשמלי בכיוון סגירה בנגיעה אחת וסגור לגמרי את חלון הדלת.
 - 3 הרפה לרגע ממתג החלון החשמלי, חזור ומשוך את המתג בכיוון סגירה בנגיעה אחת והחזק אותו שם במשך 6 שניות או יותר.
 - 4 לחץ והחזק את מתג הפתיחה בנגיעה אחת של החלון החשמלי בכיוון פתיחה. לאחר שהחלון פתוח לגמרי, המשך להחזיק את המתג במשך שנייה אחת נוספת, או יותר.
 - 5 הרפה לרגע ממתג החלון החשמלי, חזור ומשוך את המתג בכיוון פתיחה בנגיעה אחת והחזק אותו שם במשך 4 שניות או יותר.
 - 6 לחץ והחזק שוב את מתג הסגירה בנגיעה אחת של החלון החשמלי בכיוון סגירה. לאחר שחלון הדלת סגור לגמרי, המשך להחזיק את המתג במשך שנייה אחת נוספת, או יותר.
- אם תשחרר את המתג בעוד החלון נע, התחל את התהליך מראשיתו.
- אם החלון משנה כיוון ולא ניתן לסגור או לפתוח אותו לגמרי, דאג לבדיקת הרכב במוסך מורשה, מומלץ במרכז שירות לקסוס.

— קישורים —

תפקודים המסייעים בפתיחה ובסגירה בטוחה של החלונות (עמ' 118)
פעולות באמצעות מתגי החלונות החשמליים (עמ' 118)

אם הרכב התחמם יתר על המידה

המתואר להלן יכול להצביע על כך שרכבך התחמם יתר על המידה.

- נורת האזהרה של טמפרטורת נוזל קירור מנוע גבוהה נדלקת.
- מורגשת ירידת כוח מנוע משמעותית. (לדוגמה, מהירות הרכב אינה עולה)
- בצג המידע הרב תפקודי מופיעה הודעת "Engine Coolant Temp High Stop in a Safe Place" (טמפרטורת נוזל קירור המנוע גבוהה, עצור במקום בטוח וקרא בספר הוראות ההפעלה לנהג)
- בצג המידע הרב תפקודי מופיעה הודעת "Hybrid System Overheated Reduced Output" (התחממות יתר של המערכת ההיברידית, הספק מופחת).
- נפליטים אדים מתחת למכסה המנוע.

נורת אזהרה טמפרטורת נוזל קירור המנוע דולקת או שבצג המידע הרב תפקודי מופיעה הודעת "Engine Coolant Temp High" (טמפרטורת נוזל קירור המנוע גבוהה, ראה בספר הוראות ההפעלה לנהג).

- 1 עצור את הרכב במקום בטוח והפסק את פעולת מערכת מיזוג האוויר ובהמשך הפסק את פעולת המערכת ההיברידית.

אזהרה

לאחר הפסקת הפעולה של המערכת ההיברידית, בדוק שנורת הביקורת "READY" כבויה.
 כאשר המערכת ההיברידית פועלת, יתכן ומנוע הבנזין יתחיל לפעול אוטומטית, או שמאוורר הקירור יתחיל לפעול בפתאומיות, אפילו אם מנוע הבנזין מדומם. אל תיגע ואל תתקרב לחלקים סובבים כדוגמת מאוורר, באופן העלול לגרום להיתפסות אצבעות או בגדים (במיוחד עניבות, צעיפים) וגרימת פציעות כתוצאה מכך.

- 2 אם אינך רואה אדים/קיטור: הרם בזהירות את מכסה המנוע.
 אם אתה רואה אדים/קיטור: הרם בזהירות את מכסה המנוע לאחר שהפסיקו לפרוץ אדים/קיטור.

אזהרה

כאשר פותחים מתחת למכסה המנוע, הקפד על אמצעי הזהירות הבאים.

- אם רואים שהאדים/קיטור פורץ מתחת למכסה המנוע, אל תפתח את מכסה המנוע עד שתיפסק פליטת האדים/קיטור. תא המנוע עלול להיות מאוד חם.
- אל תשחרר את מכסה המצנן כל עוד המערכת ההיברידית והמצנן חמים. אדים/קיטור בטמפרטורה גבוהה עלולים לפרוץ החוצה.

- 3 לאחר שהמערכת ההיברידית התקררה ברמה מספקת, בדוק את הצינורות הגמישים ומערכת הקירור לקיומן של נזילות.
 אם נוזלת כמות גדולה של נוזל קירור, פנה מיידית למוסך מורשה, מומלץ למרכז שירות של לקסוס.

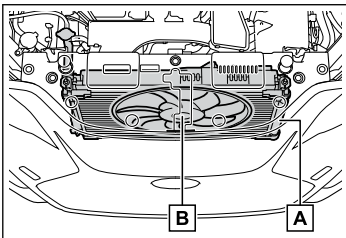

[A] מצנן
 [B] מאוורר קירור

6 התנע את המערכת ההיברידית והפעל את מערכת מיזוג האוויר כדי לבדוק האם מאוורר קירור המצנן פועל וכדי לבדוק נזילות נוזל קירור מהמצנן והצינורות הגמישים. המאוורר פועל כאשר מערכת מיזוג האוויר מופעלת מיד לאחר התנעה קרה. וודא שהמאוורר פועל על ידי בדיקת רעש המאוורר וזרימת האוויר. אם קשה לבדוק זאת, הפעל והפסק לסירוגין את מערכת מיזוג האוויר. (יתכן והמאוורר לא יפעל בטמפרטורות קיפאון).

7 אם המאוורר אינו פועל: הפסק מיידית את פעולת המערכת ההיברידית וצור קשר עם מוסך מורשה, מומלץ עם מרכז שירות של לקוס.

אם המאוורר פועל: דאג לבדיקת הרכב במוסך מורשה, מומלץ במרכז שירות של לקוס.

8 בדוק אם בצג המידע הרב תפקודי מופיעה הודעת "Engine Coolant Temp High Stop in a Safe Place See Owner's Manual" (טמפרטורת נוזל קירור המנוע גבוהה, עצור במקום בטוח וקרא בחוברת הוראות ההפעלה לנהג).

אם ההודעה אינה נעלמת: הפסק מיידית את פעולת המערכת ההיברידית וצור קשר עם מוסך מורשה, מומלץ עם מרכז שירות של לקוס. אם ההודעה אינה מוצגת: טמפרטורת המערכת ההיברידית ירדה וניתן לנהוג ברכב כרגיל. בכל אופן, אם ההודעה מופיעה שוב לעתים קרובות, צור קשר עם מוסך מורשה, מומלץ עם מרכז שירות של לקוס.

4 מפלס נוזל הקירור תקין אם הוא משתקף בין סימוני ה-"FULL" וה-"LOW" שעל המיכל.

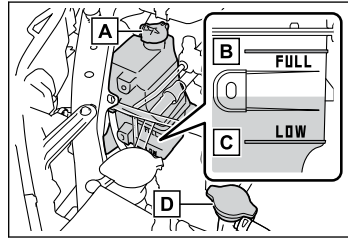

- [A] מיכל
- [B] קו "F"
- [C] קו "L"
- [D] מכסה מצנן

5 הוסף נוזל קירור, אם יש צורך. ניתן להשתמש במים כבאמצעי חירום כאשר נוזל קירור אינו זמין.

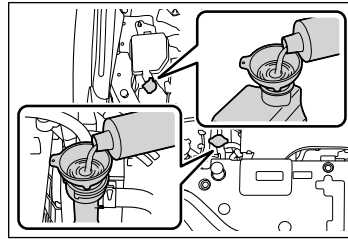

שים לב ⚠️

- כאשר מוסיפים למנוע/מערכת ההיברידית הוסף באיטיות נוזל קירור לאחר התקררות המערכת ההיברידית במידה מספקת. הוספה מהירה מדי של נוזל קירור קר למערכת היברידית חמה עלולה להסב לה נזק.
- כדי למנוע גרימת נזק למערכת הקירור הקפד על אמצעי הזהירות הבאים:
 - הימנע מזיהום נוזל הקירור בגופים זרים (כדוגמת חול או אבק).
 - אין להשתמש בתוספי נוזל קירור כלשהם.

אם לא נדלקת נורת ביקורת

הגורם לבעיה יכול להיות אחד מהרשומים להלן:

- יתכן ומצבר ה-12V התרוקן.
- יתכן שאחד מהדקי מצבר ה-12V, או שניהם, מנותקים.
- יתכן שאחד הנתיכים נשרף. בדוק את הנתיכים.

אם לא ניתן לתקן את הבעיה, או שתהליכי התיקון אינם מוכרים, פנה למוסך מורשה, מומלץ לסוכנות משנה לקסוס.

אם לא ניתן להשתמש ברכיבים חשמליים, או כאלה שאינם פועלים בעת הפעלת מתג

אם אחד מהרכיבים החשמליים אינו פועל, ייתכן שאחד הנתיכים נשרף. אם קרה הדבר, בדוק והחלף את הנתיכים לפי הצורך.

— קישורים —

בדיקה והחלפת נתיכים (עמ' 534)

מידע

■ הצטברות לחות בתוך עדשת פנס

הצטברות עיבוי זמנית בחלק הפנימי של עדשת הפנס אינה מעידה על תקלה. צור קשר עם מוסך מורשה, מומלץ סוכנות משנה לקסוס, לקבלת מידע נוסף במצבים הבאים:

- טיפות מים גדולות הצטברו בצד הפנימי של העדשות.
- מים מצטברים בתוך הפנס הקדמי.

בדיקה והחלפת נתיכים

אזהרה

הקפד על אמצעי הזהירות הבאים. אי הקפדה על האמור עלולה לגרום נזק לרכב ואפשרות לפריצת אש או פציעה.

- לעולם אין להשתמש בנתיך בעל ערך אמפרי גבוה מזה המצוין, או בכל חפץ אחר כתחליף לנתיך.
- השתמש תמיד בנתיך לקסוס מקורי או תחליפי לו.
- לעולם אין להחליף נתיך בחוט חשמלי, גם לא כתיקון זמני.
- אין לשנות את הנתיך או את תיבות הנתיכים.
- לעולם אל תבדוק או תחליף נתיכים בתוך תיבת הנתיכים הסמוכה למכלול הממיר, שכן ישנם חלקים נושאי מתח גבוה וחיווט בקרבת תיבת הנתיכים. פעולה שכזו עלולה לגרום מוות או פציעה חמורה כתוצאה ממכת חשמל.

◀ לוח מכשירים, צד שמאל
הסר את דלתית הגישה.

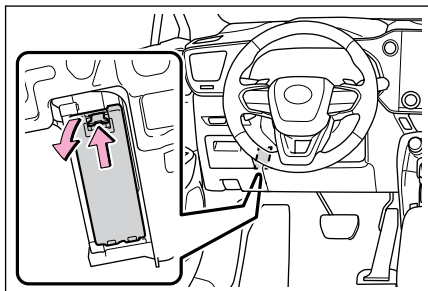

◀ תא המטען (סוג A)

קפל את דופן הרצפה, הסר את לוח הצד והכיסוי, ולאחר מכן הסר את מכסה תיבת הנתכים.

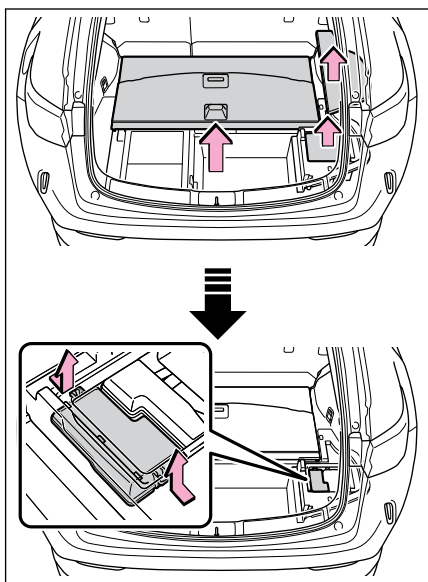

⚠ שים לב

דאג בהקדם האפשרי לקביעת הסיבה לעומס היתר החשמלי בידי מוסך מורשה, מומלץ בסוכנות משנה לקסוס.

1 העבר את מתג Power למצב Off.

2 פתח את מכסה תיבת הנתכים.

◀ תא מנוע: תיבת נתיכים מדגם A
לחץ את הלשוניות והרם את המכסה.

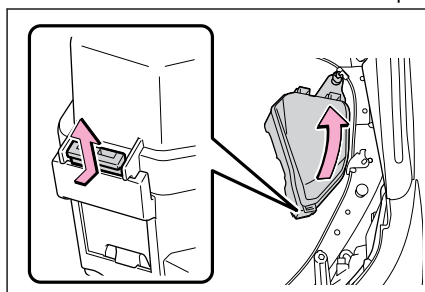

◀ תא מנוע: תיבת נתיכים מדגם B
לחץ את הלשוניות והרם את המכסה.

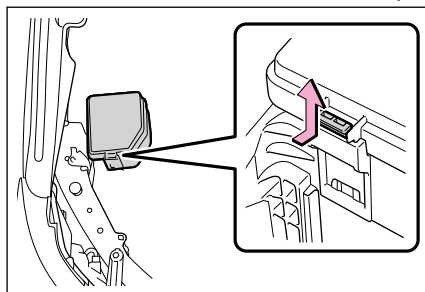

4 בדוק האם הנתיך נשרף. החלף את הנתיך השרוף בחדש בעל סיווג אמפרי מתאים. הערך האמפרי מצוין על מכסה תיבת הנתיכים.

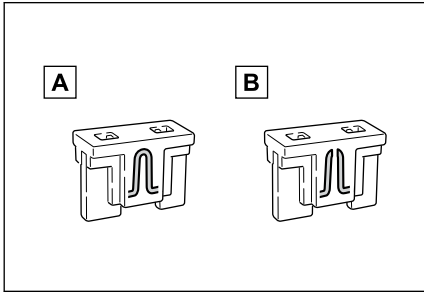

[A] נתיך רגיל
[B] נתיך שרוף

מידע

- לאחר החלפת נתיך
- לאחר התקנת המכסה, וודא שהלשונית מותקנת בבטחה.
- אם האורות לא נדלקים אפילו לאחר החלפת הנתיך, יתכן ויהיה צורך בהחלפת נורה.
- אם הנתיך שהוחלף נשרף שוב, דאג לבדיקת הרכב במוסך מורשה, מומלץ במרכז שירות של לקסוס.
- אם יש עומס יתר במעגל הנתיכים מתוכננים להישרף ולהגן בכך על רתמות החיווט מפני נזק.
- כאשר מחליפים נורות לקסוס ממליצה שתשתמש במוצרי לקסוס מקוריים שתוכננו ופותחו לרכב זה. משום שנורות מסוימות מחוברות למעגלים שנועדו למנוע עומס יתר, חלפים שאינם מקוריים שלא תוכננו לרכב זה עשויים שלא להיות מתאימים.

◀ תא המטען (סוג B)

קפל את דופן הרצפה, הסר את לוח הצד והכיסוי, ולאחר מכן הסר את מכסה תיבת הנתיכים.

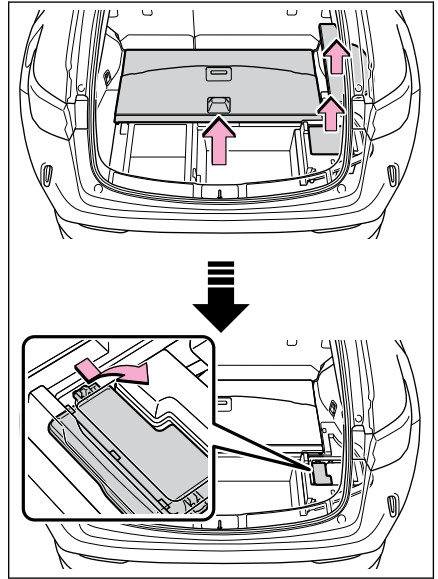

3 הסר את הנתיך רק נתיכים מסוימים ניתנים להסרה באמצעות המלקחיים.

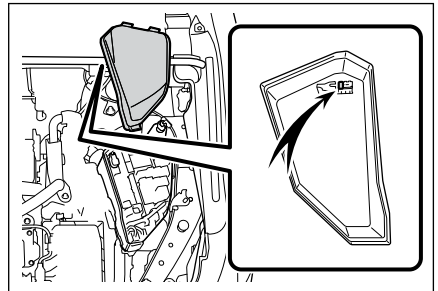

נורות פנסיים

אזהרה ⚠️

- הקפד על לאמצעי הזהירות הבאים הקשורים להחלפת הנורות. כבה אורות. אל תנסה להחליף נורה מיד לאחר כיבוי האורות. הנורות מתחממות מאוד ועלולות לגרום לכוויות.
- אין לגעת בחלק הזכוכית של הנורה ביד חשופה. כאשר זה בלתי נמנע ויש צורך להחזיק את הנורה בחלק הזכוכית שלה, השתמש במטלית נקייה ויבשה ומנע הצטברות לחות ושמיים על הנורה. כמו כן, אם הנורה שרוטה או שמפילים אותה, היא עלולה להתנפץ או להיסדק.
- התקן את הנורות בצורה נכונה ואת כל החלקים שנועדו לאבטחונן. אי הקפדה על כך עלולה לגרום נזק חום, אש או חדירת מים לתוך הפנסים הקדמיים. הדבר עלול להסב נזק לפנסים הקדמיים או לגרום להתעבות על העדשה.
- אל תנסה לתקן או לפרק יחידת פנס, מחברים, מעגלים חשמליים או רכיבים כלשהם. פעולה שכזו עלולה לגרום מוות או פציעה חמורה כתוצאה ממכת חשמל.
- כדי למנוע גרימת נזק או פריצת אש, וודא שהנורות יושבות היטב במקומן ונעולות.
- בדוק את הספק הנורה לפני התקנתה כדי למנוע גרימת נזק חום.

רמת הקושי בהחלפה משתנה בהתאם לנורה. אם נראה שקשה לבצע החלפת נורה, פנה למוסך מורשה, מומלץ סוכנות משנה לקוס. למידע נוסף על החלפת נורות אחרות, פנה לסוכנות משנה של לקוס.

החלפת הנורות הבאות

אם אחת הנורות מהמפורטות להלן נשרפה, דאג להחלפתה במוסך מורשה, מומלץ בסוכנות משנה לקוס.

- פנסים קדמיים
 - פנסי חניה קדמיים ופנסי תאורת יום
 - פנסי איתות פניה קדמיים (מסוג LED)
 - פנסי איתות פניה צדיים
 - פנסי ערפל קדמיים*
 - תאורת פניה*
 - פנסי ערפל אחוריים
 - פנסי בלמים
 - פנסים אחוריים
 - פנסי איתות פניה אחוריים
 - פנס בלמים גבוה
 - תאורת לוחית רישוי
- *: אם קיים

מידע 📄

פנסי LED

פנסים מלבד פנסי איתות הפניה הקדמיים (אלומת אור יחידה), כוללים, מספר נורות LED. אם אחת מנורות ה-LED שרופה, הבא את רכבך למוסך מורשה, מומלץ למרכז שירות של לקוס להחלפת הנורה.

מיקום הנורות

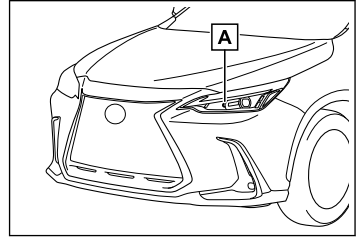

[A] פנס איתות פניה קדמי (מסוג נורה)

החלפת פנס איתות פניה קדמי (מסוג נורה)

לפני ההחלפה, בדוק את הספק הנורה שיש להחליף.

1 סובב את בסיס הנורה שמאלה.

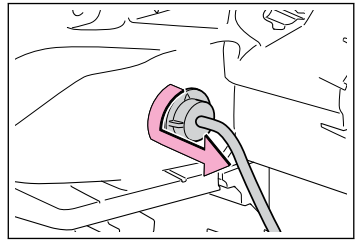

2 הסר את הנורה.

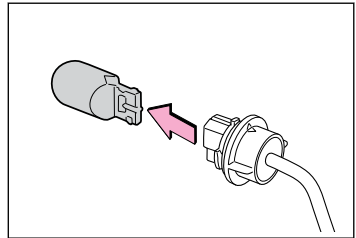

3 התקן נורת פנס חדשה ובהמשך התקן את בסיס הנורה בפנס על ידי סיבובו ימינה.

לאחר התקנת נורה, הדלק את פנס איתות הפניה הקדמי על מנת לבדוק בראיה שאין דליפת תאורה מבסיס הנורה.

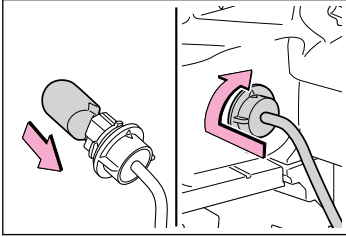

10-1. מפדטיים

נתוני אחזקה (דלק, מפלט שמן וכד')..540
 מידע דלק.....547

10-2. התאמה אישית

תכונות ותפקודים הניתנים להתאמה
 אישית.....548
 שיטה לשינוי הגדרות.....548
 התאמה אישית.....549

10-3. פריטים שניתן לאתחל

פריטים שניתן לאתחל.....563

נתוני אחזקה (דלק, מפלס שמן וכד')

מידות ומשקלות

4660 מ"מ	אורך כללי	
1865 מ"מ	רוחב כללי	
1660 מ"מ ^{2*}	גובה כללי ^{1*}	
1670 מ"מ ^{3*}		
2690 מ"מ	בסיס גלגלים	
1605 מ"מ	קדמי	מפשק
1625 מ"מ	אחורי	
2540 ק"ג	משקל כולל של הרכב	
1305 ק"ג	מלפנים	עומס מרבי מותר על הסרן
1350 ק"ג	מאחור	
60 ק"ג	עומס על מוט הגרירה ^{4*}	
750 ק"ג	ללא בלמים	כושר גרירה ^{4*}
1500 ק"ג	עם בלמים	

*1: רכב ללא מטען

*2: כלי רכב עם צמיגי 235/60R18

*3: כלי רכב עם צמיגי 235/50R20

*4: כלי רכב עם חבילת גרירה

■ מספר מנוע

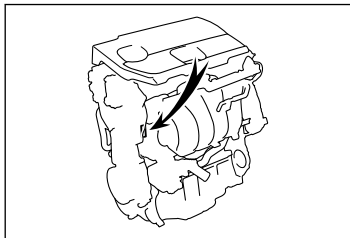

■ זיהוי הרכב

■ מספר זיהוי הרכב

מספר הזיהוי של הרכב (VIN) הוא מספר הזיהוי החוקי של רכבך. זהו מספר הזיהוי העיקרי של רכב הלקסוס שלך. מספר זה משמש לרישום בעלותך על הרכב. ● מספר זה מוטבע על החלק השמאלי העליון של לוח המכשירים.

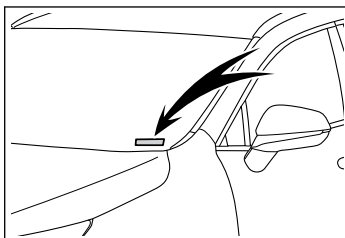

● מספר זה מופיע גם על תווית היצרן.

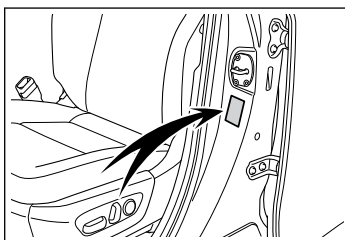

● מספר זה מוטבע גם מתחת למושב הקדמי ימני.

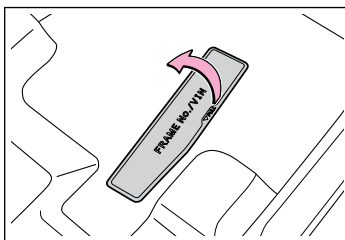

מנוע

A25A-FXS	דגם
4 צילינדרים בטור, 4 פעימות, בניזין	סוג
103.4 x 87.5 מ"מ	קדח ומהלך בוכנה
2487 סמ"ק	נפח מנוע
כוונון אוטומטי	מרווח שסתומים (מנוע קר)

דלק

<p>כאשר אתה מוצא סוגי תוויות דלק אלו בתחנת דלק, השתמש רק בדלק של התוויות הבאות.</p>  <p>אזור השוק האירופי המשותף: דלק נטול עופרת העומד בתקן האירופי EN228 בלבד למעט אזור השוק האירופי: בניזין נטול עופרת בלבד</p>	סוג דלק
95 או גבוה יותר	מספר אוקטן
55 ליטר	קיבולת מיכל דלק (ייחוס)

מנוע חשמלי

קדמי ◀

מנוע סינכרוני מגנט קבוע	סוג
134kW	הספק מרבי
270 N•m (27.5 kgf•m, 199.1 ft•lbf)	מומנט מרבי

אחורי (דגמי AWD) ▶

מנוע סינכרוני מגנט קבוע	סוג
40kW	הספק מרבי
121 N•m (12.3 kgf•m, 89.2 ft•lbf)	מומנט מרבי

סוללה היברידית

מצבר ניקל מטל היברידי	סוג
3.7 וולט/תא	מתח
51 אמפר שעה	נפח
96 תאים	כמות
355V	מתח כולל

מערכת סיכה

להחליפו ב-16-0W SAE בהחלפת השמן
הבאה.
■ איך לקרוא את התוויות שעל פחית
השמן:

הסמל או שני הסמלים המסחריים בעלי
הרישום המוגן API מצוינים על מכלי שמן
מסוימים כדי לעזור בבחירת השמן שעליך
להשתמש בו.

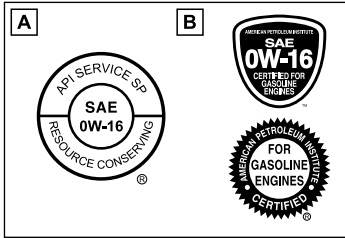

[A] סמל שירות API

חלק עליון: "API SERVICE SP" פירושו שם
איכות השמן כפי שנקבע על ידי מכון הנפט
האמריקאי (API).

חלק מרכזי: "SAE 0W-16" פירושו דרגת
הצמיגות של SAE.

חלק תחתון: "Resource-Conserving" פירושו
ששמן יש תכונות חסכון בדלק והגנה על
הסביבה.

[B] סמל האישור של ILSAC

סימון האישור ILSAC (ועדת האישור והתקינה
הבינלאומית לחומרי סיכה) מוצג בקדמת
המיכל.

צמיגות השמן (0W-16 מוסבר כאן כדוגמה):

● ה-0W ב-0W-16 מציין את תכונות
השמן המאפשרות התנעה בקור. שמנים
בעלי ערך נמוך יותר לפני ה-W מאפשרים
התנעה קלה יותר של המנוע בתנאי מזג
אוויר קר.

● ה-16 ב-0W-16 מציין את תכונות

הצמיגות של השמן כאשר זה
בטמפרטורה גבוהה. שמן בעל צמיגות
גבוהה יותר יכול להתאים טוב יותר אם
הרכב מופעל במהירויות גבוהות או
בתנאי עומס גבוהים ביותר.

■ קיבולת שמן-(ניקוז ומילוי [ייחוס])*

עם מסנן	4.5 ליטר
ללא מסנן	4.2 ליטר

* קיבולת כמות השמן היא כמות ייחוס
לשימוש בעת החלפת שמן המנוע. חמם
את המנוע ודומם אותו, המתן יותר מ-5
דקות שלאחריהם בדוק את מפלס השמן
על המדיד.

■ בחירת שמן מנוע

ברכבי לקסוס נעשה שימוש בשמן
"Toyota Genuine Motor Oil": לקסוס ממליצה
על שימוש ב-"Toyota Genuine Motor Oil".
ניתן להשתמש גם בשמנים בעלי איכות
מתאימה.

● דרגת שמן:

0W-16: שמן מנוע API רב דרגתי בדרגת

SN IX "Resource-Conserving",

"Resource-Conserving" SN PLUS

או SP "Resource-Conserving";

או שמן מנוע ILSAC GF-6B רב דרגתי

0W-20-1 5W-30:

API בדרגת SM "Energy-Conserving"

או SN "Resource-Conserving";

או SN PLUS "Resource-Conserving";

או SP "Resource-Conserving";

או שמן מנוע ILSAC GF-6A רב דרגתי

● צמיגות מומלצת (SAE):

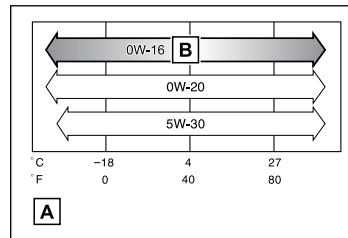

[A] טווח הטמפרטורות הצפוי לפני
החלפת השמן הבאה

[B] מועדף

ה-0W SAE הוא הבחירה הטובה ביותר לרכב
הלקסוס שלך במעמד הייצור לשם חיסקון
בדלק והתנעה קלה בחורף.

אם אין בנמצא שמן 0W-16 SAE, ניתן
להשתמש בשמן 0W-20 SAE. בכל אופן, יש

מערכת קירור

7.4 ליטר	מנוע בנזין	קיבולת*
2.0 ליטר	מערכת היברידית	
השתמש באחד מהבאים: • "Toyota Super Long Life Coolant" • או חומר נוזל קירור על בסיס אתילן גלייקול, עם תוסף חומר היברידי אורגני בטכנולוגיית חומצה. אל תשתמש במים בלבד.		סוג נוזל קירור

*: כמות נוזל הקירור היא כמות הייחוס.
 אם יש צורך בהחלפה, צור קשר עם מוסך מורשה, מומלץ עם מרכז שירות של לקסוס.

מערכת הצתה**מצת**

DENSO FC16HR-Q8	יצרן
0.8 מ"מ	מרווח מגעים

שים לב 

■ מצתים בעלי קצה אירידיום
 השתמש רק במצתים בעלי קצוות אירידיום. אין לכוונן את מרווח המצתים.

מערכת חשמל**מצבר ה-12V**

12.0V או גבוה יותר (סגור את מתג Power והדלק אורות דרך למשך 30 שניות).	משקל סגולי בטמפרטורה של 20°C
--	------------------------------

שיעור טעינה

15A מקסימום 5A מקסימום	טעינה מהירה טעינה איטית
---------------------------	----------------------------

תיבת הילוכים רציפה לרכב היברידי

קיבולת נוזל*	4.4 ליטר
סוג נוזל	Toyota Genuine ATF WS

*: כמות הנוזל היא כמות הייחוס. אם יש צורך בהחלפה, פנה למוסך מורשה, מומלץ סוכנות משנה לקסוס.

שים לב 

■ סוג נוזל תיבת הילוכים היברידיית שימוש בנוזל תיבת הילוכים שאינו "Toyota Genuine ATF WS" עלול בסופו של דבר לגרום נזק לתיבת הילוכים ההיברידיית ברכבך.

דיפרנציאל אחורי (מנוע חשמלי אחורי) (AWD)

קיבולת נוזל*	1.7 ליטר
סוג נוזל	Toyota Genuine ATF WS

*: כמות הנוזל היא כמות הייחוס. אם יש צורך בהחלפה, פנה למוסך מורשה, מומלץ סוכנות משנה לקסוס.

שים לב 

■ סוג נוזל של דיפרנציאל אחורי שימוש בנוזל תיבת הילוכים השונה מהסוג הרשום לעיל עלול לגרום לרעשים חריגים או לרעידות או ולבסוף להסב נזק לתיבת הילוכים של הרכב.

בלמים

חופש דוושה*	128 מ"מ מינימום
מגבלת שחיקת רפידת בלם	10 מ"מ
חופשיות דוושה	1 עד 6 מ"מ
סוג נוזל	SAE J1703 או FMVSS מס' 116 DOT 3 SAE J1704 או FMVSS מס' 116 DOT 4

*: מרווח דוושה מינימלי כאשר נלחצת בכוח של 300 ניוטון מטר (67.4lbf, 30.6kgf) כאשר המערכת ההיברידיית פועלת.

היגוי

חופשים	פחות מ- 30 מ"מ
--------	----------------

צמיגים וגלגלים

◀ צמיגי 18 אינץ'

235/60R18 103H	מידות צמיג
קדמי: 230 kPa (2.3 kgf/cm ² or bar, 33 psi) אחורי: 230 kPa (2.3 kgf/cm ² or bar, 33 psi)	לחץ ניפוח צמיגים (לחץ ניפוח מומלץ לצמיג קר)
18x71/2J	מידות גלגל
140 ניוטון מטר (14.3 kgf·m, 103 ft·lbf)	מומנט אומי גלגל

◀ צמיגי 20 אינץ'

235/50R20 100V	מידות צמיג	
צמיג	מהירות הרכב	לחץ ניפוח צמיגים (לחץ ניפוח מומלץ לצמיג קר)
קדמי: 250 kPa (2.5 kgf/cm ² or bar, 36 psi) אחורי: 250 kPa (2.5 kgf/cm ² or bar, 36 psi)	מעל 160 קמ"ש	
קדמי: 230 kPa (2.3 kgf/cm ² or bar, 33 psi) אחורי: 230 kPa (2.3 kgf/cm ² or bar, 33 psi)	160 קמ"ש או נמוך מכך	
20x71/2J	מידות גלגל	
140 ניוטון מטר (14.3 kgf·m, 103 ft·lbf)	מומנט אומי גלגל	

מידע 

■ כאשר גוררים גרור (כלי רכב עם חבילת גרירה) כאשר גוררים גרור, הוסף (0.2 kgf/cm² or bar, 3 psi) 20.0 kPa ללחץ הצמיג המומלץ ונהג במהירות שמתחת ל- 100 קמ"ש.

נורות פנסים

סוג	W	נורות פנסים	
A	21	רכבים בעלי אלומת אור אחת	חיצוני

A: נורות בסיס יתד (כתומות)

שים לב

- הערה ביחס לאיכות הדלק
- אל תשתמש בדלקים שאינם מתאימים. שימוש בדלקים לא מתאימים יגרום נזק למנוע.
- אין להשתמש בבנזין הכולל תוספים מתכתיים, למשל מנגן, ברזל או עופרת, אחרת עלול להיגרם נזק למנוע או למערכת בקרת הפליטה.
- לאחר הרכישה, אין להוסיף תוספי דלק הכוללים תוספים מתכתיים.
- לאזור השוק האירופי: אין להשתמש בביואתנול הנומך תחת שמות כדוגמת "E50" או "E85" ודלק המכיל כמות גדולה של אתנול. השימוש בדלקים אלה יסב נזק למערכת הדלק של הרכב. במקרה של ספק, היוועץ עם מוסך מורשה, מומלץ עם סוכנות משנה לקסוס.
- למעט אזור השוק האירופי: אין להשתמש בביואתנול הנמכר תחת שמות כדוגמת "E50" או "E85" ודלק המכיל כמות גדול של אתנול. רכבך יכול להשתמש בבנזין המעורבב במקסימום 10% אתנול. השימוש בדלק בעל תכולת אתנול העולה על 10% (E10) יסב נזק למערכת הדלק של הרכב. אתה חייב לוודא שהתנדלוק מתבצע רק ממקור שבו ניתן להבטיח את מפרט הדלק והאיכות. במקרה של ספק, היוועץ עם מוסך מורשה, מומלץ עם סוכנות משנה לקסוס.
- אל תשתמש בבנזין המהול במתנול כדוגמת M15, M85, M100. השימוש בבנזין המכיל מתנול עלול לגרום תקלות ונזק למנוע.

מידע דלק

כאשר אתה מוצא סוגי תוויות דלק אלו בתחנת דלק, השתמש רק בדלק של התוויות הבאות.

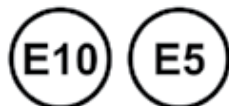

אזור השוק האירופי המשותף:

ברכבך חובה להשתמש אך ורק בדלק נטול עופרת העומד בתקן האירופי EN228.

בחר בדלק נטול עופרת בעל מספר אוקטן של 95 או גבוה יותר לשם הפקת ביצועי מנוע מיטביים.

למעט אזור השוק האירופי:

ברכבך חובה להשתמש בבנזין נטול עופרת.



בחר בדלק נטול עופרת בעל מספר אוקטן של 95 או גבוה יותר לשם הפקת ביצועי מנוע מיטביים.

מידע

- שימוש בבנזין המהול באתנול במנוע בנזין
 - חברת לקסוס מאפשרת את השימוש בבנזין המהול באתנול ברמת ריכוז של עד 10% אתנול. וודא שלבנזין המהול באתנול המיועד לשימוש יש מספר אוקטן כפי שצוין לעיל.
- אם נשמעות נקישות במנוע
 - פנה למוסך מורשה, מומלץ לסוכנות משנה לקסוס.
 - למרות זאת, מפעם לפעם עלולות להישמע נקישות במנוע בזמן האצה או בזמן טיפוס בעליה. תופעה זו רגילה ואינה מהווה מקור לחשש ודאגה.

שיטה לשינוי הגדרות

שינוי באמצעות התצוגה המרכזית

- עצור את הרכב במקום שבו ניתן לבצע פעולות בבטחה, שלב את בלם החניה והעבר את ידית ההילוכים למצב P.
- 1 בחר  בתצוגה המרכזית.
 - 2 בחר [Vehicle customise] או [Driving assist] (התאמה אישית של הרכב או סיוע בנהיגה).
 - 3 בחר מהרשימה את התפקוד שברצונך לשנות את ההגדרות שלו. ניתן לשנות הגדרות שונות. לפרטים, ראה ברשימת ההגדרות שניתן לשנות. לתפקודים שניתן להפעיל/לכבות, בחר  (ON) /  (OFF).

תכונות ותפקודים הניתנים להתאמה אישית

רכבך כולל מגוון תכונות ותפקודים אלקטרוניים שאותם ניתן להתאים אישית להעדפותיך. את ההגדרות של תכונות אלו ניתן לשנות באמצעות מתגי גלגל ההגה, המולטימדיה במוסך מורשה, מומלץ בסוכנות משנה לקסוס.

⚠ זehירות

מאחר והמערכת ההיברידית צריכה לפעול בזמן ההתאמה האישית, וודא שהרכב חונה במקום בו יש רמת אוורור מספקת. באזור סגור, כמו במוסך למשל, גזי הפליטה, כולל גזים רעילים, עלולים להצטבר ולחדור לתוך הרכב. הדבר עלול לגרום לבעיות בריאותיות חמורות.

⚠ שיים לב

כדי למנוע את פריקת מצבר ה-12V, וודא שהמערכת ההיברידית פועלת במהלך ההתאמה האישית של התפקודים.

התאמה אישית

הגדרותיהן של תפקודים מסוימים משתנות בו זמנית יחד עם התאמתם של תפקודים אחרים. לפרטים נוספים, צור קשר עם מוסך מורשה, מומלץ עם מרכז שירות של לקסוס.

[A] הגדרות שניתן לשנות באמצעות התצוגה המרכזית

[B] הגדרות הניתנות לשינוי באמצעות מוסך מורשה, מומלץ עם מרכז שירות של לקסוס. הגדרות של סמלים: ○ = זמין, = לא זמין

מחוננים, מדים וצג מידע רב תפקודי

השפה, יחידות המידה וכד' של פריטים מסוימים המוצגים במחווון או בצג המידע הרב תפקודי ישתנו בהתאם להגדרות בתצוגה המרכזית. עיין ב"הוראות ההפעלה של מערכת המולטימדיה".

B	A	הגדרה מותאמת אישית	הגדרת ברירת מחדל	תפקוד
-	○	סוג 2 סוג 3	סוג 1	תצוגת מחווון מסוג*1
-	○	תמיד מד סל"ד תמיד מחווון מערכת היברידית	שינוי בהתאם לתצורת הנהיגה	הגדרת מד סל"ד
-	○	Off	On	נורת ביקורת - EV*1
-	○	2000-6000 סל"ד Off	4000 סל"ד	מד סיבובי מנוע*2
-	○	Off	On	סיבובי שיא*2
○	○	On (כאשר הרכב בעצירה) Off	On	תפקוד הצעות*1
-	○	Off	On	תפקוד תזכורת מושב אחורי*1

*1: הגדרה זו משתנה בהתאם ל- My settings (הגדרות שלי)

*2: דגמי F SPORT

צג עילי*

B	A	הגדרה מותאמת אישית	הגדרת ברירת מחדל	תפקוד
-	<input type="radio"/>	Off	On	תצוגה* ¹
-	<input type="radio"/>	רגיל	מקסימלי	מצב תצוגה* ¹
		מינימלי		

* אם קיים

*1: הגדרה זו משתנה בהתאם ל- My settings (הגדרות שלי)

מתגי גלגל ההגה (רכבים עם צג עילי)

B	A	הגדרה מותאמת אישית	הגדרת ברירת מחדל	תפקוד
-	<input type="radio"/>	התאמה אישית	בקרת תצוגה	תפקודים מועדפים במתג הימני בגלגל ההגה* ¹
-	<input type="radio"/>	אקלים	שמע	תפקודים מועדפים במתג השמאלי בגלגל ההגה* ¹
		התאמה אישית		
-	<input type="radio"/>	On	Off	תצורת רגישות גבוהה של חיישן מתג (תצורת כפפת חורף)* ¹

*1: הגדרה זו משתנה בהתאם ל- My settings (הגדרות שלי)

מנעול דלת

B	A	הגדרה מותאמת אישית	הגדרת ברירת מחדל	תפקוד
○	-	60 שניות	30 שניות	זמן תאורה של מתג נעילת דלת
		600 שניות		
		1200 שניות		
○	-	בינוני	קצר	כוונון פעולת מתג פנימי לפתיחת הדלת (התאמה של תפקוד פתיחת הדלת)
		ארוך		
○	-	Off	On	תצוגה בצג מידע רב תפקודי / פעולת זמזום כאשר מתג פתיחת דלת בתוך הרכב מופעל
○	-	0.6 שניות	שחרור נעילה בעת דחיפת המתג	שיטת תפעול של מתג פתיחת דלת פנים/חוץ
		פעולה מתוך תא הנוסעים: 0.6 שניה		
		פעולה מבחוץ: שחרור נעילה בעת דחיפת המתג		
○	-	פעולה מתוך תא הנוסעים: שחרור נעילה בעת דחיפת המתג	שחרור נעילה של דלת הנהג משתחררת בבת אחת ושחרור הנעילה של כל הדלתות בשני שלבים	שחרור נעילה באמצעות מפתח מכני
		פעולה מבחוץ: 0.6 שניה		
		פעולה מבחוץ: 0.6 שניה		
○	○	On	Off	תפקוד נעילת דלתות המקושר למצב ידית ההילוכים ^{1*}
○	○	On	Off	תפקוד שחרור נעילת דלתות המקושר למצב ידית ההילוכים ^{1*}
○	○	Off	On	תפקוד שחרור הנעילה של הדלתות המקושר לדלת הנהג. ^{1*}

*1: הגדרה זו משתנה בהתאם ל- My settings (הגדרות שלי)

דלת אחורית חשמלית

B	A	הגדרה מותאמת אישית	הגדרת ברירת מחדל	תפקוד
-	○	עצירה במיקום הרצוי (גובה) ^{1*} 5 עד 1	5	פתיחה אוטומטית ומיקום עצירה של דלת אחורית
-	○	Off	On	פעולת דלת אחורית חשמלית
-	○	1 2	3	עוצמת שמע של הזמזום
-	○	Off	On	חיישן רגל ^{2*}
○	-	Off	On	זמזום פעולת בעיטה ^{2**}
○	-	On	Off	התפקוד מפעיל את המתג של השלט רחוק האלחוטי בעת נעילת הדלת 
○	-	Off	On	תפקוד סגירה ונעילה (עזיבת הרכב)
○	-	On	Off	תפקוד סגירה ונעילה ללא מגע יד (תפקוד עזיבת הרכב)*

* : אם קיים

1* : מוגדר על ידי הפעלת המתג של הדלת האחורית התחתונה 

2* : כאשר זו הגרירה מותקן, חיישן הבעיטה אינו פועל

מערכת כניסה והתנעה חכמה ושלט רחוק

B	A	הגדרה מותאמת אישית	הגדרת ברירת מחדל	תפקוד
○	○	Off	On	אות פעולה (תאורת חירום מהבהבת) ^{1*}
○	-	60 שניות 120 שניות	30 שניות	פרק הזמן שחולף לפני שמופעל תפקוד נעילת הדלתות אם לא פותחים דלת לאחר ששוחררה מנעילתה ^{1*}
○	-	Off	On	זמזום אזהרת דלת פתוחה

מערכת כניסה והתנעה חכמה

B	A	הגדרה מותאמת אישית	הגדרת ברירת מחדל	תפקוד
<input type="radio"/>	<input type="radio"/>	Off	On	מערכת כניסה והתנעה חכמה
<input type="radio"/>	<input type="radio"/>	דלת הנהג	כל הדלתות	פתיחת נעילה חכמה
<input type="radio"/>	-	ככל הנדרש	פעמיים	מספר פעולות נעילה עוקבות*1
<input type="radio"/>	-	Off	2 שניות	הזמן שחולף לפני שחרור הנעילה של כל הדלתות כאשר לופתים ומחזיקים את ידית דלת הנהג
		1.5 שניות		
		2.5 שניות		

*1: הגדרה זו משתנה בהתאם ל- My settings (הגדרות שלי)

שלט רחוק

B	A	הגדרה מותאמת אישית	הגדרת ברירת מחדל	תפקוד
<input type="radio"/>	<input type="radio"/>	שחרור הנעילה של דלת הנהג משתחררת בבת אחת ושחרור הנעילה של כל הדלתות בשני שלבים	נעילת כל הדלתות משתחררת בבת אחת	פעולת שחרור נעילה*1
<input type="radio"/>	-	לחיצה אחת קצרה	לחץ והחזק (קצרה)	פעולת פתיחת הנעילה של דלת תא המטען
		לחץ פעמיים		
		לחץ והחזק (ארוכה)		
		Off		

*1: הגדרה זו משתנה בהתאם ל- My settings (הגדרות שלי)

ביטחון

B	A	הגדרה מותאמת אישית	הגדרת ברירת מחדל	תפקוד
-	<input type="radio"/>	Off	On	גלאי פריצה וגלאי הטיה

זיכרון תנוחת נהיגה*

B	A	הגדרה מותאמת אישית	הגדרת ברירת מחדל	תפקוד
○	○	Off	סטנדרטית	תנועת מושב הנהג בזמן יציאה מהרכב* ¹
		חלקית		
-	○	טלסקופי בלבד	הטיה בלבד	תנועות גלגל ההגה* ¹
		הטיה וטלסקופי		
		Off		

* אם קיים

*1: הגדרה זו משתנה בהתאם ל- My settings (הגדרות שלי)

מראות צד חיצוניות

B	A	הגדרה מותאמת אישית	הגדרת ברירת מחדל	תפקוד
○	-	Off	מקושרת לנעילה/שחרור נעילה של הדלתות	פעולת קיפול ופתיחת מראות צד אוטומטית
		מקושרת לפעולת מתג Power		

חלונות חשמליים וחלון גג*

B	A	הגדרה מותאמת אישית	הגדרת ברירת מחדל	תפקוד
○	-	On	Off	פעולה המקושרת למפתח המכני
○	-	On	Off	פעולה המקושרת לשלט רחוק

* אם קיים

חלון גג*

B	A	הגדרה מותאמת אישית	הגדרת ברירת מחדל	תפקוד
○	-	הטיה בלבד	החלקה בלבד	פעולה מקושרת של רכיבים כאשר נעשה שימוש במפתח מכני (פתיחה בלבד)
○	-	הטיה בלבד	החלקה בלבד	פעולה מקושרת של רכיבים כאשר נעשה שימוש בשלט רחוק אלחוטי (פתיחה בלבד)

* אם קיים

מערכת בקרת תאורה אוטומטית

B	A	הגדרה מותאמת אישית	הגדרת ברירת מחדל	תפקוד
<input type="radio"/>	<input type="radio"/>	2 עד 2	סטנדרטית	רגישות חיישן תאורה*1
<input type="radio"/>	-	60 שניות	30 שניות	"תאורת ליווי הביתה" (פרק הזמן החולף לפני שהפנסים הקדמיים והאחוריים כבים אוטומטית)*1
		90 שניות		
		120 שניות		

*1: הגדרה זו משתנה בהתאם ל- My settings (הגדרות שלי)

אורות

B	A	הגדרה מותאמת אישית	הגדרת ברירת מחדל	תפקוד
<input type="radio"/>	-	Off	On	תאורת קבלת פנים

מערכת אורות גבוהים אדפטיביים

B	A	הגדרת ברירת מחדל	תפקוד
<input type="radio"/>	-	On/Off	מערכת אורות גבוהים אדפטיביים
<input type="radio"/>	-	פועלת בכ- 15 קמ"ש, או יותר פועלת בכ- 30 קמ"ש, או יותר פועלת בכ- 80 קמ"ש, או יותר	מהירות רכב משתנה כאשר התאורה מתחלפת אוטומטית לאורות גבוהים
<input type="radio"/>	-	On/Off	כוונון עוצמה של האורות הגבוהים בעת נסיעה שביב פנייה (תאורת האזור בכיוון הרכב הופכת לבהירה יותר)
<input type="radio"/>	-	On/Off	כוונון המרחק שהאורות הנמוכים מוקרנים, בהתאם למרחק של הרכב הנוסע מלפנים
<input type="radio"/>	-	On/Off	הדלקת תאורות הפנייה בתחילת הנסיעה
<input type="radio"/>	-	On/Off	בקרת חלוקת אורות גבוהים לגשם
<input type="radio"/>	-	On/Off	בקרת חלוקה של האורות באזורים עירוניים

מערכת קדם התנגשות

B	A	הגדרה מותאמת אישית	תפקוד
-	<input type="radio"/>	On/Off	מערכת קדם התנגשות
-	<input type="radio"/>	מאוחר יותר/ברירת מחדל/מוקדם יותר	כוונון תזמון אזהרה* ¹

*1: הגדרה זו משתנה בהתאם ל- My settings (הגדרות שלי)

התראה על תנועה חוצה מלפנים*

B	A	הגדרה מותאמת אישית	תפקוד
-	<input type="radio"/>	On/Off	התראה על תנועה חוצה מלפנים
-	<input type="radio"/>	מאוחר יותר/ברירת מחדל/מוקדם יותר	תזמון התראה* ¹

*: אם קיים
*1: הגדרה זו משתנה בהתאם ל- My settings (הגדרות שלי)

מערכת התראה על סטייה מנתיב

B	A	הגדרה מותאמת אישית	תפקוד
-	<input type="radio"/>	On/Off	מערכת אזהרה על סטייה מנתיב
-	<input type="radio"/>	ברירת מחדל/מוקדם יותר	תזמון אזהרה* ¹
-	<input type="radio"/>	רעידות/זמזום	אפשרויות אזהרה* ¹

*1: הגדרה זו משתנה בהתאם ל- My settings (הגדרות שלי)

עזר שינוי נתיב*

B	A	הגדרה מותאמת אישית	תפקוד
-	<input type="radio"/>	On/Off	עזר שינוי נתיב* ¹

*: אם קיים
*1: הגדרה זו משתנה בהתאם ל- My settings (הגדרות שלי)

הצעת עצירה זמנית לנהג

B	A	הגדרה מותאמת אישית	תפקוד
-	<input type="radio"/>	On/Off	הצעת עצירה זמנית לנהג* ¹

*1: הגדרה זו משתנה בהתאם ל- My settings (הגדרות שלי)

הפחתת מהירות בפניה

B	A	הגדרה מותאמת אישית	תפקוד
-	<input type="radio"/>	Off / גבוה/בינוני/נמוך	הפחתת מהירות בפניה* ¹

*1: הגדרה זו משתנה בהתאם ל- My settings (הגדרות שלי)

בקרת שיוט בעלת רדאר דינמי

B	A	הגדרה מותאמת אישית	תפקוד
-	<input type="radio"/>	On/Off	מניעת עקיפה
-	<input type="radio"/>	גבוה/בינוני/נמוך	הגדרת האצה ^{1*}
-	<input type="radio"/>	1 קמ"ש/5 קמ"ש/10 קמ"ש	הגדרת מהירות (לחיצה קצרה) ^{1*}
-	<input type="radio"/>	1 קמ"ש/5 קמ"ש/10 קמ"ש	הגדרת מהירות (לחיצה ארוכה) ^{1*}
-	<input type="radio"/>	On/Off	DRCC (RSA)
-	<input type="radio"/>	+5 -7 5-	היסט מגבלת מהירות
-	<input type="radio"/>	On/Off	הודעת הכוונה ^{1*}

^{1*}: הגדרה זו משתנה בהתאם ל- My settings (הגדרות שלי)

מגביל מהירות*

B	A	הגדרה מותאמת אישית	תפקוד
-	<input type="radio"/>	1 קמ"ש/5 קמ"ש/10 קמ"ש	הגדרת מהירות (לחיצה קצרה)
-	<input type="radio"/>	1 קמ"ש/5 קמ"ש/10 קמ"ש	הגדרת מהירות (לחיצה ארוכה)
-	<input type="radio"/>	+5 -7 5-	היסט מגבלת מהירות
-	<input type="radio"/>	On/Off	הודעת הכוונה

^{*}: אם קיים

עזר קריאת תמרורים

B	A	הגדרה מותאמת אישית	תפקוד
-	<input type="radio"/>	On/Off	עזר קריאת תמרורים
-	<input type="radio"/>	ללא ציון/תצוגה בלבד/תצוגה וזמזום	שיטת הודעה של מהירות יתר ^{1*}
-	<input type="radio"/>	10 קמ"ש/5 קמ"ש/2 קמ"ש	רמת הודעה של מהירות יתר ← עמ' 557

^{1*}: הגדרה זו משתנה בהתאם ל- My settings (הגדרות שלי)

חיישן עזר חניה של לקסוס*

B	A	הגדרה מותאמת אישית	הגדרת ברירת מחדל	תפקוד
-	<input type="radio"/>	Off	On	חיישן עזר חניה של לקסוס ^{1*}

^{*}: אם קיים

^{1*}: הגדרה זו משתנה בהתאם ל- My settings (הגדרות שלי)

עוצמת שמע עזר חניה*

B	A	הגדרה מותאמת אישית	הגדרת ברירת מחדל	תפקוד
-	<input type="radio"/>	נמוך	בינוני	עוצמת שמע עזר חניה* ¹
		גבוה		

*: אם קיים

*1: הגדרה זו משתנה בהתאם ל- My settings (הגדרות שלי)

BSM (ניטור נקודות מתות)

B	A	הגדרה מותאמת אישית	הגדרת ברירת מחדל	תפקוד
-	<input type="radio"/>	Off	On	BSM (ניטור נקודות מתות)
-	<input type="radio"/>	מוקדם יותר	ביניים	תזמון אזהרה לנוכחות רכב מתקרב (רגישות)
		מאוחר יותר		
-	<input type="radio"/>	DIM	"Brighter" (בהיר)	בהירות נורות הביקורת במראות הצד החיצוניות* ¹

*1: הגדרה זו משתנה בהתאם ל- My settings (הגדרות שלי)

עזר יציאה בטוחה*

B	A	הגדרה מותאמת אישית	הגדרת ברירת מחדל	תפקוד
-	<input type="radio"/>	Off	On	עזר יציאה בטוחה
-	<input type="radio"/>	Off	On	תצוגת מראות צד חיצוניות* ¹
-	<input type="radio"/>	גבוה נמוך	ביניים	רגישות זיהוי* ¹

*: אם קיים

*1: הגדרה זו משתנה בהתאם ל- My settings (הגדרות שלי)

RCTA (אזהרה מפני תנועה חוצה מאחור)

B	A	הגדרה מותאמת אישית	הגדרת ברירת מחדל	תפקוד
-	<input type="radio"/>	Off	On	תפקוד RCTA (אזהרה מפני תנועה חוצה מאחור)* ¹

*1: הגדרה זו משתנה בהתאם ל- My settings (הגדרות שלי)

RCD (איתור מצלמה אחורית)*

B	A	הגדרה מותאמת אישית	הגדרת ברירת מחדל	תפקוד
-	<input type="radio"/>	Off	On	תפקוד RCD (איתור מצלמה אחורית)* ¹

*: אם קיים
*1: הגדרה זו משתנה בהתאם ל- My settings (הגדרות שלי)

PKSB (בלם תמיכת חניה)

B	A	הגדרה מותאמת אישית	הגדרת ברירת מחדל	תפקוד
-	<input type="radio"/>	Off	On	תפקוד PKSB (בלם תמיכת חניה)* ¹

*: אם קיים
*1: הגדרה זו משתנה בהתאם ל- My settings (הגדרות שלי)

מתג בחירת תצורת נהיגה

B	A	הגדרה מותאמת אישית	הגדרת ברירת מחדל	תפקוד
-	<input type="radio"/>	הפעלה (אספקת מתח) Eco	רגיל	בקרת קו הינע בתצורת *custom
-	<input type="radio"/>	ספורט	רגיל	בקרת שלדה בתצורת *custom
-	<input type="radio"/>	ספורט	רגיל	בקרת היגוי בתצורת *custom
-	<input type="radio"/>	Eco	רגיל	פעולת מערכת מיזוג האוויר בתצורת *custom

*: אם קיים

מערכת מיזוג אוויר אוטומטית

B	A	הגדרה מותאמת אישית	הגדרת ברירת מחדל	תפקוד
○	○	Off	On	החלפה אוטומטית בין תצורת אוויר חימוני לתצורת אוויר מסוחרר כאשר מתג "AUTO" מוצב על ON (החלפת תצורת אוויר מקושרת למתג AUTO)* ¹
○	○	Off	On	הפעלה אוטומטית של מתג A/C (מזגן) כאשר מתג ה-AUTO מופעל (מתג מזגן מקושר למתג AUTO)* ¹
○	○	2- (יותר קר) עד 2 (חם יותר)	סטנדרטית	כוונון טמפרטורת חימום גלגל ההגה בתצורה AUTO)* ¹
○	○	2- (יותר קר) עד 2 (חם יותר)	סטנדרטית	כוונון טמפרטורת חימום מושב הנהג בתצורה AUTO)* ¹
○	○	2- (יותר קר) עד 2 (חם יותר)	סטנדרטית	כוונון טמפרטורת חימום מושב הנוסע הקדמי בתצורה AUTO)* ¹

*1: הגדרה זו משתנה בהתאם ל- My settings (הגדרות שלי)

תאורה

B	A	הגדרה מותאמת אישית	הגדרת ברירת מחדל	תפקוד
○	○	Off	15 שניות	פרק הזמן החולף עד לכיבוי האורות הפנימיים)* ¹
		7.5 שניות		
		30 שניות		
○	-	Off	On	הפעלה לאחר סגירת מתג Power
○	-	Off	On	פעולה כאשר אתה מתקרב לרכב עם המפתח האלקטרוני ברשותך

B	A	הגדרה מותאמת אישית	הגדרת ברירת מחדל	תפקוד
<input type="radio"/>	-	Off	On	פעולה כאשר הדלתות משוחררות מנעילתן
<input type="radio"/>	-	Off	On	תאורת תא רגליים
<input type="radio"/>	-	Off	On	תאורת אווירה* בלוח המכשירים ותאורה בדיפוני הדלתות*
<input type="radio"/>	<input type="radio"/>	Off	15 שניות	פרק הזמן החולף עד לכיבוי אורות הרגליים החיצוניים
		7.5 שניות		
		30 שניות		
<input type="radio"/>	-	Off	On	פעולת פנסי תאורת הרגליים החיצוניים כאשר אתה מתקרב לרכב עם המפתח האלקטרוני ברשותך
<input type="radio"/>	-	Off	On	פעולת פנסי תאורת הרגליים החיצוניים כאשר הדלתות לא נעולות
<input type="radio"/>	-	Off	On	פעולת התאורה של תאורת הרגליים כשפותחים דלת
<input type="radio"/>	-	קצר	ארוך	עמעום של תאורת הרגליים החיצונית כשהתאורה כבית
<input type="radio"/>	-	Off	On	פעולת התאורה הפנימית ואורות חלל הרגליים החיצוני לאחר סגירת הדלתות
-	<input type="radio"/>	2*	Silky white (לבן משי)	בחירת צבע ^{1*}
-	<input type="radio"/>	2*	מקסימום	בקרת בהירות ^{1*}

*: אם קיים
 1*: הגדרה זו משתנה בהתאם ל- My settings (הגדרות שלי)

מערכת טעינה

B	A	הגדרה מותאמת אישית	הגדרת ברירת מחדל	תפקוד
-	○	8A	MAX	"Charging Current"
		562 עמ' *16A		
-	○	OFF	On	"Battery Heater"
-	○	OFF	On	"Battery Cooler"

*: כלי רכב עם יחידת טעינה חיצונית מובנית 7א

מתג Power

B	A	הגדרה מותאמת אישית	הגדרת ברירת מחדל	תפקוד
-	○	OFF	On	תצורת ACC (אביזרים)

פריטים שניתן לאתחל

את הרכיבים הבאים חובה לאתחל לשם פעולת מערכת רגילה במקרים כמו לאחר חיבור מחדש של מצבר ה-12V או ביצוען של עבודות אחזקה ברכב:

רשימת פריטים שיש לאתחל

סימוכין	מתי לאתחל	רכיב
עמ' 101	לאחר חיבור מחדש של מצבר ה-12V או החלפתו	דלת אחורית חשמלית
ראה בחוברת "הוראות ההפעלה של מערכת המולטימדיה".	לאחר חיבור מחדש של מצבר ה-12V או החלפתו	חיישן עזר חניה של לקסוס
ראה בחוברת "הוראות ההפעלה של מערכת המולטימדיה".	לאחר חיבור מחדש של מצבר ה-12V או החלפתו	צג תצוגה פנורמית*
עמ' 422	לאחר ביצוע התחזוקה	תחזוקת שמן
עמ' 436	כאשר לחץ ניפוח הצמיג המפורט השתנה, כגון עקב נשיאת מטען, וכד'. כאשר משנים את לחץ הניפוח בצמיג כמו בשינוי מידת הצמיג.	מערכת אזהרת לחץ האוויר בצמיגים

*: אם קיים

השלמה

מידע משלים אודות שינויים לא מורשים, נתוני רכב מוקלטים וכד'.

אביזרים, חלפים ושינויים בלקסוס שלך

ניתן לרכוש בשוק גם חלפים מקוריים של לקסוס וגם מגוון רחב של חלפים אחרים ואביזרים לרכבי לקסוס. במידה והוחלט שיש צורך בהחלפת אחד מחלקי או אביזרי לקסוס המקוריים שסופקו עם הרכב, חברת לקסוס ממליצה להשתמש בחלקים או אביזרים מקוריים של לקסוס לשם החלפתם. ניתן להשתמש גם בחלקים או אביזרים אחרים בעלי איכות מתאימה.

חברת לקסוס אינה יכולה לקבל על עצמה אחריות לגבי שימוש בחלקים ואביזרים שאינם מקוריים של לקסוס, לא בהחלפה ולא בהתקנה המערבת בה חלקים כאלה. נוסף על כך, יתכן ונוזק או בעיות של ביצועים כתוצאה משימוש בחלפים או באביזרים שאינם מקוריים של לקסוס, לא יכוסו על ידי האחריות.

רישום נתוני הרכב

הלקסוס שלך מצוידת במספר מחשבים מתוחכמים שרושמים נתונים מסוימים בהתאם לפעולות ובקורות הרכב.

נתונים הרשומים במחשבי הרכב

הנתונים הנרשמים משתנים בהתאם לאבזור הרכב והאופציות שבהן הרכב מצויד.

- מהירות מנוע / מהירות מנוע חשמלי
- מצב דוושת האצה
- מצב הבלמים
- מהירות הרכב
- מצב פעולת מערכות עזר נהיגה
- תמונות מהמצלמות

רכבך מצויד במצלמות. למיקום מצלמות ההקלטה, צור קשר עם מוסך מורשה, מומלץ עם סוכנות משנה ללקסוס.

הנתונים הרשומים משתנים בהתאם לדרגת אבזור הרכב, האופציות והיעדים אליהם מיועד הרכב.

מחשבים אלו אינם שומרים שיחות או צלילים ושומרת, במצבים מסוימים, רק תמונות מחוץ לרכב.

שימוש בנתונים

לקסוס עשויה להשתמש בנתונים הרשומים במחשב זה לשם אבחון תקלות, ניהול מחקרים ופיתוח ושיפור האיכות. לקסוס לא תחשוף את הנתונים הרשומים לכל גורם צד שלישי למעט:

- בהסכמת בעל הרכב או בהסכמת בעל הליסינג אם הרכב נמצא בשכירות לסינג
- בתגובה לדרישה רשמית של המשטרה, בית המשפט או גורם ממשלתי
- לשימוש על ידי לקסוס במקרה תביעה
- למטרות מחקר היכן שהנתונים אינם מקושרים לרכב ספציפי או בעליו הספציפי של רכב

מידע

מידע מצולם מהמצלמות ניתן למחוק באמצעות מוסך מורשה, מומלץ מרכז שירות של לקסוס. את תפקוד הקלטת התמונות ניתן לנטרל. בכל אופן, אם התפקוד מנוטרל, נתונים מהזמן שבו פעל תפקוד קדם ההתנגשות לא יהיו זמינים.

גריטת הלקסוס שלך

מערכות כריות האוויר וקדם המותחנים של חגורות הבטיחות בלקסוס שלך מכילות חומרים כימיים נפיצים. אם הרכב מועבר לגריטה כשכריות האוויר וקדם המותחנים נותרו בו כפי שהם, הדבר עלול לגרום לתאונה, כגון שריפה. לפני גריטת הרכב וודא שמערכות כריות האוויר וקדם המותחנים הוסרו והושלכו באמצעות מוסך מורשה, מומלץ סוכנות משנה ללקסוס.

התקנת מערכת משדר RF

ההתקנה של מערכת משדר RF ברכבך יכולה להשפיע על מערכות כדוגמת:

- מערכת היברידית
- מערכת הזרקת דלק רב נקודתית/מערכת הזרקת דלק רב נקודתית עוקבת
- מערכת בטיחות+ של לקסוס
- ABS (מערכת מניעת נעילה של גלגלים)
- מערכת כריות האוויר SRS
- מערכת קדם מותחני חגורות הבטיחות

הקפד לבדוק במוסך מורשה, מומלץ בסוכנות משנה ללקסוס, אודות אמצעי הזהירות או ההוראות המיוחדות בנוגע להתקנת מערכת משדר RF.

מידע נוסף ביחס לתחומי התדירים, רמות המתח, מיקומי האנטנה וההכנות להתקנה של משדרי RF, אלו זמינים על פי דרישה במוסך מורשה, מומלץ בסוכנות משנה ללקסוס.

רכיבים הנושאים מתח גבוה וכבלים ברכב היברידי מפיקים כמעט את אותה כמות של גלים אלקטרו-מגנטיים כמו רכב בעל מנוע בנזין או מכשירים אלקטרוניים ביתיים, למרות המיגון האלקטרו-מגנטיים שלהם. רעשים בלתי רצויים עשויים להופיע בקליטה של משדר תדר רדיו (משדר RF).

ב

71	בטיחות מושב בטיחות
276	בטיחות קדם התנגשות
545	בלמים
392	בקרת ריסון מזינוק פתאומי
382	בקרת שיוט
372	בקרת שיוט עם רדאר דינמי
15	בתוך הרכב

ג

152	גזי פליטה
98	גלאי נפח
126	לגל הגה
546, 446	גלגלים
445	הצלבה
523	גרירה
117, 112	גרירת גרור

ד

545	דיפרנציאל אחורי
542	דלק
547	מידע
157	פתיחת מכסה מיכל הדלק
	דלתות
511	הפעלת ידית שחרור ידנית
93	נעילה/שחרור נעילה
91	פתיחה/סגירה

מפתח עניינים לפי א-ב

162	AHS
188	AWD
419	DC/DC
402	eCall
32	EV
298	FCTA
152	GPF
293	LDA
262	+Lexus Safety System
286	LTA
327	PKSB
19	Plug-in
324	RCD
319	RCTA
565	RF
369	RSA
394	SRS

א

162	אורות גבוהים אדפטיביים
166	אורות גבוהים אוטומטיים
436	אזהרת לחץ בצמיגים
293	אזהרת סטייה מנתיב
422	אחזקה
540	נתונים
216	אחסון
505	אם אבדו לך המפתחות
532	אם הרכב התחמם יתר על המידה
455	אם הרכב נלכד במים גועשים ועולים
	אם נדלקת נורת האזהרה או שנשמע אות
456	אזהרה קולי
152	אמצעי זהירות לגזי פליטה
171	אמצעי זהירות לנהיגה בגשם
183	אמצעי זהירות לרכב פנאי שטח

ט	ה
32..... טווח נסיעת EV	194..... ההגדרות שלי
טעינה	465..... הודעת אזהרה
41..... כבל	190..... החזקת בלמים
50,34..... טעינת הסוללה ההיברידית	148..... החלפת נתיב
37..... ציוד	545..... היגוי
י	175..... הסרת אדים
ילדים	138..... הפעלת המערכת ההיברידית
69..... בחירת מושב בטיחות	544..... הצתה
71..... התקנת מושב בטיחות	143..... הרצה
78.....	564..... השלמה
כ	548..... התאמה אישית
כוסות	148..... התחלת נסיעה
218..... כניסה והתנעה חכמה	393..... התנגשות
87..... כניסה ויציאה קלה	78..... התקנת מושב בטיחות לילד
195..... כריות אוויר	298..... התראת תנועה חוצה מלפנים
394..... מערכת הפעלה/ניתוק ידני	
83.....	ו
ל	227..... ויום לתליית מעילים
לא ניתן לפתוח את דלתית פתח מילוי	ז
515..... הדלק	441..... זיהוי
לוח מחוונים	541..... זיהוי הרכב
258..... שינוי בהירות	
10..... לוח מכשירים	ח
	123..... חגורות בטיחות
	393..... קדם מותחנים
	123..... שימוש נכון
	424..... חומרים מתכלים
	402..... חירום
	חלונות
	209..... חלון גג
	207..... מסירי אדים
	117..... פתיחה וסגירה
	337..... חניה מתקדמת
	154..... חניית הרכב
	544..... חשמל

84.....	מפתחות
8.....	מפתח עניינים מאויר
542, 487, 431.....	מצבר
430.....	מצנן
126.....	מראות
207.....	מסירי אדים.....
169.....	מראה פנימית.....
170.....	פנימית דיגיטלית.....
228.....	מראות איפור
565.....	משרד RF
227.....	משענת יד
540.....	משקלות
12.....	מתגים
269.....	מתג נעילת הינע לכל הגלגלים
531.....	מתג Power מנותק אוטומטית

נ

186.....	נהיגה
141.....	ברכב.....
171.....	נהיגה בגשם
177.....	נהיגה במזג אוויר קר
160.....	נהיגה בסביבה חשוכה
430.....	נוזל ניקוי שמשות
220.....	נוחות פנים
234.....	נורות ביקורת ואזהרה
	ניקוי והגנה
412.....	חוץ הרכב.....
416.....	פנים הרכב.....
	ניקוי פתחי כניסת האוויר והמסננים של
419.....	ממיר DC/DC
69.....	נסיעה עם ילדים

ס

169.....	סוככי שמש
	סיוע בזיהוי כלי רכב מאחור בעת החלפת
300.....	נתיב
402.....	סיוע חירום
543.....	סיכה
6.....	סמלים

מ

445.....	מגבה
386.....	מגביל מהירות
242, 237.....	מדים
	מושבאים
208.....	חימום.....
123, 120.....	כוונון.....
209.....	מאווררים.....
242, 237.....	מחווניים
8.....	מחוץ לרכב
218, 217.....	מחזיקי כוסות
540.....	מידות
	מיזוג אוויר
200.....	בקורות.....
433.....	מסנן.....
542.....	מנוע
542.....	חשמלי.....
425.....	מכסה.....
426.....	תא.....
207.....	מסירי אדים
152.....	מסנן חלקיקי בנזין
430.....	מעבה
269.....	מערכות עזר נהיגה
162.....	מערכת אורות גבוהים אדפטיביים
263.....	מערכת בטיחות+ של לקסוס
276.....	מערכת בטיחות קדם התנגשות
138.....	מערכת היברידיית
485.....	אינה מתחילה לפעול.....
87.....	מערכת כניסה והתנעה חכמה
96.....	מערכת למניעת גנבות
392.....	מערכת עקיפת הבלמים
19.....	מערכת Plug-in היברידיית
28.....	אמצעי זהירות.....
30.....	המלצות נהיגה.....
19.....	מאפיינים.....
19.....	נקודות חשובות.....
20.....	רכיבים.....

ש	ע
18.....שטיחי רצפה.....	262.....עדכון תוכנה.....
548.....שינוי הגדרות.....	418.....עור.....
196.....שמירה/אחזור/מחיקה של תנוחת נהיגה.....	290.....עזר החלפת נתיב.....
	269.....עזר נהיגה.....
	286.....עזר עקיבת נתיב.....
	369.....עזר קריאת תמרורים.....
	153.....עצירה.....
	454.....עצירת הרכב בחירום.....
	390.....עצירת נסיעה בחירום.....
	424, 423.....עשה זאת בעצמך.....
	פ
	181.....פנס ערפל.....
	563.....פריטים שניתן לאתחל.....
	צ
	247, 246.....צג מידע רב תפקודי.....
	258.....צג עילי.....
	248.....צג צריכת אנרגיה.....
	182.....צופר.....
	546, 434.....צמיגים.....
	444.....לחץ ניפוח.....
	495.....תיקון.....
	436.....Run-flat.....
	ק
	276.....קדם התנגשות.....
	528.....קולות חריגים.....
	544.....קירור.....

Toyota Motor Europe NV/SA, Avenue du Bourget 60 – 1140 Brussels, Belgium www.toyota-europe.com
 Toyota (GB) PLC, Great Burgh, Burgh Heath, Epsom, Surrey, KT18 5UX, UK

גלאי רדאר גל מילימטר

<p>Transmitter: Model: DNMWR011 Operation frequency: 76.5 GHz Maximum output power: 676 mW or less</p> <p>Manufacturer: DENSO CORPORATION</p> <p>Address: 1-1, Showa-cho, Kariya-shi, Aichi-ken, 448-8661 Japan</p>
<p>Hereby, DENSO CORPORATION declares that the radio equipment type is in compliance with Directive 2014/53/EU. The full text of the EU declaration of conformity is available at the following internet address: https://www.denso.com/global/en/contact-us/doc/</p> <p style="text-align: right;">01</p>
<p>DENSO CORPORATION vakuuttaa, että radiolaitetyyppi on direktiivin 2014/53/EU mukainen. EU-vaatimusten mukaisuusvakuutuksen täysimittainen teksti on saatavilla seuraavassa internetosoitteessa: https://www.denso.com/global/en/contact-us/doc/</p> <p style="text-align: right;">02</p>
<p>Hierbij verklaar ik, DENSO CORPORATION, dat het type radioapparatuur conform is met Richtlijn 2014/53/EU. De volledige tekst van de EU-conformiteitsverklaring kan worden geraadpleegd op het volgende internetadres: https://www.denso.com/global/en/contact-us/doc/</p> <p style="text-align: right;">03</p>
<p>Le soussigné, DENSO CORPORATION, déclare que l'équipement radioélectrique du type est conforme à la directive 2014/53/UE. Le texte complet de la déclaration UE de conformité est disponible à l'adresse internet suivante: https://www.denso.com/global/en/contact-us/doc/</p> <p style="text-align: right;">04</p>

Transmitter: Model: DNMWR011
 Operation frequency: 76.5 GHz
 Maximum output power: 676 mW or less
 Manufacturer: DENSO CORPORATION
 Address: 1-1, Showa-cho, Kariya-shi, Aichi-ken, 448-8661
 Japan



Hereby, DENSO CORPORATION declares that the radio equipment type is in compliance with the relevant statutory requirements.
 The full text of the UK declaration of conformity is available at the following internet address:
<https://www.denso.com/global/en/contact-us/doc/>

Hereby, DENSO CORPORATION declares that the radio equipment type is in compliance with Directive 2014/53/EU.
 The full text of the EU declaration of conformity is available at the following internet address:
<https://www.denso.com/global/en/contact-us/doc/>

Transmitter: Model: DNMWR011
 Operation frequency: 76.5 GHz
 Maximum output power: 676 mW or less
 Manufacturer: DENSO CORPORATION
 Address: 1-1, Showa-cho, Kariya-shi, Aichi-ken, 448-8661
 Japan

Prin prezenta, DENSO CORPORATION declară că tipul de echipamente radio este în conformitate cu Reglementarea tehnică „Punerea la dispoziție pe piață a echipamentelor radio”.
 Textul integral al declarației de conformitate este disponibil la următoarea adresă de Internet:
<https://www.denso.com/global/en/contact-us/doc/>

טויוטה מוטור אירופה נוסא, שדרות דז בורגט 60-1140 בריסל.

בלגיה www.toyota-europe.com

מוצר: מכ"מ התראה
סימן רשום: DENSO
ארץ ייצור: יפן \ ארה"ב
דגם: DNMWR011
שנת ייצור: ראה מוצר

Hereby, TOKAI RIKA CO., LTD. declares that the radio equipment type BJ2KV is in compliance with Directive 2014/53/EU.

The full text of the EU declaration of conformity is available at the following internet address:

<http://www.tokai-rika.co.jp/pc>

TOKAI RIKA CO., LTD. vakuuttaa, että radiolaitetyyppi BJ2KV on direktiivin 2014/53/EU mukainen.

EU-vaatimustenmukaisuusvakuutuksen täysimittainen teksti on saatavilla seuraavassa internetosoitteessa:

<http://www.tokai-rika.co.jp/pc>

Hierbij verklaar ik, TOKAI RIKA CO., LTD., dat het type radioapparatuur BJ2KV conform is met Richtlijn 2014/53/EU.

De volledige tekst van de EU-conformiteitsverklaring kan worden geraadpleegd op het volgende internetadres:

<http://www.tokai-rika.co.jp/pc>

Le soussigné, TOKAI RIKA CO., LTD., déclare que l'équipement radioélectrique du type BJ2KV est conforme à la directive 2014/53/UE.

Le texte complet de la déclaration UE de conformité est disponible à l'adresse internet suivante:

<http://www.tokai-rika.co.jp/pc>

Härmed försäkrar TOKAI RIKA CO., LTD. att denna typ av radioutrustning BJ2KV överensstämmer med direktiv 2014/53/EU.

Den fullständiga texten till EU-försäkran om överensstämmelse finns på följande webbadress:

<http://www.tokai-rika.co.jp/pc>



Address: 3-260 Toyota, Oguchi-cho, Niwa-gun, Aichi 480-0195, Japan

Receiver Category (EN300 220): 2

Hereby, TOKAI RIKA CO., LTD. declares that the radio equipment type BJ2KV is in compliance with Radio Equipment Regulations 2017.

The full text of the UK declaration of conformity is available at the following internet address:

<http://www.tokai-rika.co.jp/pc>



Address: 3-260 Toyota, Oguchi-cho, Niwa-gun, Aichi 480-0195, Japan

Receiver Category (EN300 220): 2



Abordare: 3-260 Toyota, Oguchi-cho, Niwa-gun, Aichi 480-0195, Japan

Categoria receptorului (SM EN300 220): 2

Hereby, TOKAI RIKA CO., LTD. declares that the radio equipment type B3T2K2R is in compliance with Directive 2014/53/EU.

The full text of the EU declaration of conformity is available at the following internet address:

<http://www.tokai-rika.co.jp/pc>

Frequency band: 433.050 - 434.790 MHz

Maximum radio-frequency power: 10mW(ERP)

TOKAI RIKA CO., LTD. vakuuttaa, että radiolaitetyyppi B3T2K2R on direktiivin 2014/53/EU mukainen.

EU-vaatimustenmukaisuusvakuutuksen täysimittainen teksti on saatavilla seuraavassa internetosoitteessa:

<http://www.tokai-rika.co.jp/pc>

Radiotaajuus: 433.050 - 434.790 MHz

suurin mahdollinen lähetysteho: 10mW(ERP)

Hierbij verklaar ik, TOKAI RIKA CO., LTD., dat het type radioapparatuur B3T2K2R conform is met Richtlijn 2014/53/EU.

De volledige tekst van de EU-conformiteitsverklaring kan worden geraadpleegd op het volgende internetadres:

<http://www.tokai-rika.co.jp/pc>

Frequentieband: 433.050 - 434.790 MHz

Maximaal radiofrequentievermogen: 10mW(ERP)



Address: 3-260 Toyota, Oguchi-cho, Niwa-gun, Aichi 480-0195, Japan

: This mark is a safety/warning mark.

- Do not ingest battery.

Chemical Burn Hazard

- This product contains a coin / button cell battery.
- If the coin / button cell battery is swallowed, it can cause severe internal burns in just 2 hours and can lead to death.
- Keep new and used batteries away from children.
- If the battery compartment does not close securely, stop using the product and keep it away from children.
- If you think batteries might have been swallowed or placed inside any part of the body, seek immediate medical attention.

CAUTION

- Risk of explosion if the battery is replaced by an incorrect type.
- Replace battery with the same type.

CAUTION

- Risk of explosion or the leakage of flammable liquid or gas.
- Do not use in /store in /bring into environment of extremely high temperature or extremely low pressure due to the very high altitude.
- Do not attempt to burn, crush, or cut used battery.

Hereby, TOKAI RIKA CO., LTD. declares that the radio equipment type B3T2K2R is in compliance with Radio Equipment Regulations 2017.

The full text of the UK declaration of conformity is available at the following internet address:

<http://www.tokai-rika.co.jp/pc>

Frequency band: 433.050 - 434.790 MHz

Maximum radio-frequency power: 10mW(ERP)



Address: 3-260 Toyota, Oguchi-cho, Niwa-gun, Aichi 480-0195, Japan

: This mark is a safety/warning mark.

- Do not ingest battery.

Chemical Burn Hazard

- This product contains a coin / button cell battery.
- If the coin / button cell battery is swallowed, it can cause severe internal burns in just 2 hours and can lead to death.
- Keep new and used batteries away from children.
- If the battery compartment does not close securely, stop using the product and keep it away from children.
- If you think batteries might have been swallowed or placed inside any part of the body, seek immediate medical attention.

CAUTION

- Risk of explosion if the battery is replaced by an incorrect type.
- Replace battery with the same type.

CAUTION

- Risk of explosion or the leakage of flammable liquid or gas.
- Do not use in /store in /bring into environment of extremely high temperature or extremely low pressure due to the very high altitude.
- Do not attempt to burn, crush, or cut used battery.

Transmitter: Model: 14CCP
Operation frequency: 433.58/434.42 MHz
Maximum output power(ERP): 0.01 mW

Manufacturer: DENSO CORPORATION
Address: 1-1, Showa-cho, Kariya-shi, Aichi-ken, 448-8661
Japan

00

<p>Hereby, DENSO CORPORATION declares that the radio equipment type is in compliance with Directive 2014/53/EU. The full text of the EU declaration of conformity is available at the following internet address: https://www.denso.com/global/en/contact-us/doc/</p>
<p>DENSO CORPORATION vakuuttaa, että radiolaitetyyppi on direktiivin 2014/53/EU mukainen. EU-vaatimustenmukaisuusvakuutuksen täysimittainen teksti on saatavilla seuraavassa internetosoitteessa: https://www.denso.com/global/en/contact-us/doc/</p>
<p>Hierbij verklaar ik, DENSO CORPORATION, dat het type radioapparatuur conform is met Richtlijn 2014/53/EU. De volledige tekst van de EU-conformiteitsverklaring kan worden geraadpleegd op het volgende internetadres: https://www.denso.com/global/en/contact-us/doc/</p>
<p>Le soussigné, DENSO CORPORATION, déclare que l'équipement radioélectrique du type est conforme à la directive 2014/53/UE. Le texte complet de la déclaration UE de conformité est disponible à l'adresse internet suivante: https://www.denso.com/global/en/contact-us/doc/</p>
<p>Härmed försäkrar DENSO CORPORATION att denna typ av radioutrustning överensstämmer med direktiv 2014/53/EU. Den fullständiga texten till EU-försäkran om överensstämmelse finns på följande webbadress: https://www.denso.com/global/en/contact-us/doc/</p>
<p>Hermed erklærer DENSO CORPORATION, at radioudstyrstypen er i overensstemmelse med direktiv 2014/53/EU. EU-overensstemmelseserklæringens fulde tekst kan findes på følgende internetadresse: https://www.denso.com/global/en/contact-us/doc/</p>
<p>Hiermit erklährt DENSO CORPORATION, dass der Funkanlagentyp der Richtlinie 2014/53/EU entspricht. Der vollständige Text der EU-Konformitätserklärung ist unter der folgenden Internetadresse verfügbar: https://www.denso.com/global/en/contact-us/doc/</p>



This mark is a safety/warning mark.

Do not ingest battery.

Chemical Burn Hazard

This product contains a coin / button cell battery.

If the coin / button cell battery is swallowed, it can cause severe internal burns in just 2 hours and can lead to death.

Keep new and used batteries away from children.

If the battery compartment does not close securely, stop using the product and keep it away from children.

If you think batteries might have been swallowed or placed inside any part of the body, seek immediate medical attention.

CAUTION

Risk of explosion if the battery is replaced by an incorrect type.

Replace battery with the same type.

CAUTION

Risk of explosion or the leakage of flammable liquid or gas.

Do not use in /store in /bring into environment of extremely high temperature or extremely low pressure due to the very high altitude.

Do not attempt to burn, crush, or cut used battery.

Dispose of used batteries according to the local laws.

IL

טויוטה מוטור אירופה נוֹסָא, שדרות דו בורגט 1140-60 בריסל,
בלגיה www.toyota-europe.com

DENSO:	סימן רשום
ראה מוצר:	שנת ייצור
	מוצר: כרטיס חכם
14CCP :	דגם
יפן :	ארץ ייצור

00
IL

05

<p>Transmitter: Model: TMLF19D-2 Operation frequency: 134.2kHz Maximum output power (ERP): 0.41mW Manufacturer: TOYOTA MOTOR CORPORATION Address:1, Toyota-Cho, Toyota, Aichi, 471-8572, Japan</p>	<p>00 92</p>
<p>Hereby, TOYOTA MOTOR CORPORATION declares that the radio equipment type is in compliance with Directive 2014/53/EU. The full text of the EU declaration of conformity is available at the following internet address: https://www.denso.com/global/en/contact-us/doc/</p>	<p>01 81</p>
<p>TOYOTA MOTOR CORPORATION vakuuttaa, että radiolaitetyyppi on direktiivin 2014/53/EU mukainen. EU-vaatimustenmukaisuusvakuutuksen täysimittainen teksti on saatavilla seuraavassa internetosoitteessa: https://www.denso.com/global/en/contact-us/doc/</p>	<p>02 81</p>
<p>Hierbij verklaar ik, TOYOTA MOTOR CORPORATION, dat het type radioapparatuur conform is met Richtlijn 2014/53/EU. De volledige tekst van de EU-conformiteitsverklaring kan worden geraadpleegd op het volgende internetadres: https://www.denso.com/global/en/contact-us/doc/</p>	<p>03 81</p>
<p>Le soussigné, TOYOTA MOTOR CORPORATION, déclare que l'équipement radioélectrique du type est conforme à la directive 2014/53/UE. Le texte complet de la déclaration UE de conformité est disponible à l'adresse internet suivante: https://www.denso.com/global/en/contact-us/doc/</p>	<p>04 81</p>
<p>Härmed försäkrar TOYOTA MOTOR CORPORATION att denna typ av radioutrustning överensstämmer med direktiv 2014/53/EU. Den fullständiga texten till EU-försäkran om överensstämmelse finns på följande webbadress: https://www.denso.com/global/en/contact-us/doc/</p>	<p>05 81</p>

Transmitter: Model: TMLF19D-2 MD
 Operation frequency: 134.2kHz
 Maximum output power (ERP): 0.41mW
 Manufacturer: TOYOTA MOTOR CORPORATION
 Address:1, Toyota-Cho, Toyota, Aichi, 471-8572, Japan

Prin prezenta, TOYOTA MOTOR CORPORATION declară că tipul de echipamente radio este în conformitate cu Reglementarea tehnică „Punerea la dispoziție pe piață a echipamentelor radio”.
 Textul integral al declarației de conformitate este disponibil la următoarea adresă de Internet:
<https://www.denso.com/global/en/contact-us/doc/>

92

Transmitter: Model: TMLF19D-2 UK
 Operation frequency: 134.2kHz
 Maximum output power (ERP): 0.41mW
 Manufacturer: TOYOTA MOTOR CORPORATION
 Address:1, Toyota-Cho, Toyota, Aichi, 471-8572, Japan

Hereby, TOYOTA MOTOR CORPORATION declares that the radio equipment type is in compliance with Directive 2014/53/EU.
 The full text of the EU declaration of conformity is available at the following internet address:
<https://www.denso.com/global/en/contact-us/doc/>

Hereby, TOYOTA MOTOR CORPORATION declares that the radio equipment type is in compliance with the relevant statutory requirements.
 The full text of the UK declaration of conformity is available at the following internet address:
<https://www.denso.com/global/en/contact-us/doc/>

**UK
CA**

92

טויוטה מוטור אירופה נולסא, שדרות דו בורגט 60-1140 בריסל,
בלגיה www.toyota-europe.com

IL

מוצר : מתנד חכם LF
סימן רשום : TOYOTA
ארץ ייצור : ראה מוצר
דגם : TMLF19D-2
שנת ייצור : ראה מוצר

92

Transmitter: Model: TMLF19D-2 UK
 Operation frequency: 134.2kHz
 Maximum output power (ERP): 0.41mW
 Manufacturer: TOYOTA MOTOR CORPORATION
 Address: 1, Toyota-Cho, Toyota, Aichi, 471-8572, Japan

Hereby, TOYOTA MOTOR CORPORATION declares that the radio equipment type is in compliance with Directive 2014/53/EU. The full text of the EU declaration of conformity is available at the following internet address:
<https://www.denso.com/global/en/contact-us/doc/>

Hereby, TOYOTA MOTOR CORPORATION declares that the radio equipment type is in compliance with the relevant statutory requirements. The full text of the UK declaration of conformity is available at the following internet address:
<https://www.denso.com/global/en/contact-us/doc/>



92

טיוטה מוטור אירופה נוסא, שדרות דו בורגט 60-1140 בריסל, בלגיה www.toyota-europe.com IL

מוצר : מתנד חכם LF
 סימן רשום : TOYOTA
 ארץ ייצור : ראה מוצר
 דגם : TMLF19D-2
 שנת ייצור : ראה מוצר

92

• Manufacturer's name: PACIFIC INDUSTRIAL CO., LTD.

• Registered trademark: 

This trademark is registered in the following countries:

UK, Italy, Austria, Greece, Germany, France, Belgium,
the Netherlands, Luxembourg, Portugal:

• Manufacturer's address:

1300-1 Yokoi, Godo-cho, Anpachi-gun, Gifu, 503-2397 JAPAN

• Operating frequency band: 433.05 — 434.79MHz

• Maximum radio-frequency power: 100dB μ V/m@3m(Radiated)

Hereby, PACIFIC INDUSTRIAL CO., LTD. declares that the radio equipment type PMV-E100 is in compliance with Directive 2014/53/EU.

The full text of the EU declaration of conformity is available at the following internet address:

<https://www.pacific-ind.co.jp/eng/products/car/tpms/doc/>

PACIFIC INDUSTRIAL CO., LTD. vakuuttaa, että radiolaitetyyppi PMV-E100 on direktiivin 2014/53/EU mukainen.

EU-vaatimustenmukaisuusvakuutuksen täysimittainen teksti on saatavilla seuraavassa internetosoitteessa:

<https://www.pacific-ind.co.jp/eng/products/car/tpms/doc/>

Hierbij verklaar ik, PACIFIC INDUSTRIAL CO., LTD., dat het type radioapparatuur PMV-E100 conform is met Richtlijn 2014/53/EU.

De volledige tekst van de EU-conformiteitsverklaring kan worden geraadpleegd op het volgende internetadres:

<https://www.pacific-ind.co.jp/eng/products/car/tpms/doc/>

Manufacturer : Continental Automotive Singapore Pte Ltd
 Address : 80 Boon Keng Road, Continental Building Singapore 339780
 Model : MCEU CBOX

Operation frequency (MHz) :

GSM 900 : Tx: 880 – 915 Rx: 925.0 – 960.0

GSM 1800 : Tx: 1710.2 – 1784.8 Rx: 1805.2 – 1879.8

WCDMA Band 1 : Tx: 1920 – 1980 Rx: 2110 – 2170

WCDMA Band 8 : Tx: 880 – 915 Rx: 925 – 960

LTE 1: Tx: 1920 – 1980 Rx: 2110 – 2170

LTE 3: Tx: 1710 – 1785 Rx: 1805 – 1880

LTE 7: Tx: 2500 – 2570 Rx: 2620 – 2690

LTE 8: Tx: 880 – 915 Rx: 925 – 960

LTE 20 : Tx: 832 – 862 Rx: 791 – 821

LTE 26: Tx: 814 – 849 Rx: 859 – 894

GNSS Receiver Frequency: 1559 – 1610

Maximum output power :

GSM 900 2W

GSM 1800 1W

WCDMA Band 1 : 0.25W

WCDMA Band 8 : 0.25W

LTE Band 1, 3, 7, 8, 20, 26 : 0.2W



The latest "DECLARATION of CONFORMITY" (DoC) is available at the following address:
<https://www.continental-homologation.com/>

Hereby, Continental Automotive Singapore declares that the radio equipment type is in compliance with Directive 2014/53/EU.

שם המוצר וייעודו המסחרי: יחידת תקשורת לרכב
 שם היצרן וכתובתו: קונטיננטל אוטומוטיב רפובליקת צ'כיה
 סימן מסחרי רשום: Continental
 שם דגם: MCEU CBOX
 ארץ ייצור: צ'כיה
 שנת ייצור: 2021



Hereby, Continental Automotive Singapore Pte Ltd declares that the radio equipment type MCEU CBOX/MCEU NCBOX is in compliance with <Directive 2014/53/EU / RER 2017 (SI 2017/1206)>. The full text of the <EU/UK> declaration of conformity is available at the following internet address: <https://www.continental-homologation.com>

BSM (צג נקודות מתות)

Manufacturer Postal Address

ADC Automotive Distance Control Systems GmbH
Peter-Dornier-Strasse 10, 88131 Lindau, Germany

C3-009

ОПРОСТЕНА ЕС ДЕКЛАРАЦИЯ ЗА СЪОТВЕТСТВИЕ

С настоящото ADC Automotive Distance Control Systems GmbH декларира, че този тип радиосъоръжение SRR3-A е в съответствие с Директива 2014/53/ЕС. Цялостният текст на ЕС декларацията за съответствие може да се намери на следния интернет адрес: <http://continental.automotive-approvals.com/>

радиочестотната лента или ленти, в която или които работи радиосъоръжението: 24.05–24.25 GHz

максималната радиочестотна мощност, излъчвана в радиочестотната лента или ленти, в която или които работи радиосъоръжението: 100mW (20 dBm) Peak EIRP

C3-010

DECLARACIÓN UE DE CONFORMIDAD SIMPLIFICADA

Por la presente, ADC Automotive Distance Control Systems GmbH declara que el tipo de equipo radioeléctrico SRR3-A es conforme con la Directiva 2014/53/UE. El texto completo de la declaración UE de conformidad está disponible en la dirección Internet siguiente: <http://continental.automotive-approvals.com/>

Banda o bandas de frecuencia en las que opera el equipo radioeléctrico: 24.05–24.25 GHz

Potencia máxima de radiofrecuencia transmitida en la banda o bandas de frecuencia en las que opera el equipo radioeléctrico: 100mW (20 dBm) Peak EIRP

C3-011

SIMPLIFIED EU DECLARATION OF CONFORMITY

Hereby, ADC Automotive Distance Control Systems GmbH declares that the radio equipment type SRR3-A is in compliance with Directive 2014/53/EU. The full text of the EU declaration of conformity is available at the following internet address:

<http://continental.automotive-approvals.com/>

Frequency band(s) in which the radio equipment operates: 24.05–24.25 GHz

Maximum radio-frequency power transmitted in the frequency band(s) in which the radio equipment operates: 100mW (20 dBm) Peak EIRP

C3-017

DECLARATION UE DE CONFORMITE SIMPLIFIEE

Le soussigné, ADC Automotive Distance Control Systems GmbH, déclare que l'équipement radioélectrique du type SRR3-A est conforme à la directive 2014/53/UE. Le texte complet de la déclaration UE de conformité est disponible à l'adresse internet suivante:

<http://continental.automotive-approvals.com/>

Bandes de fréquences utilisées par l'équipement radioélectrique: 24.05–24.25 GHz

Puissance de radiofréquence maximale transmise sur les bandes de fréquences utilisées par l'équipement radioélectrique: 100mW (20 dBm) Peak EIRP

C3-018

**Manufacturer Postal Address**

ADC Automotive Distance Control Systems GmbH
Peter-Dornier-Strasse 10, 88131 Lindau, Germany

SIMPLIFIED UK DECLARATION OF CONFORMITY

Hereby, ADC Automotive Distance Control Systems GmbH declares that the radio equipment type SRR3-A is in compliance with Radio Equipment Regulations of the United Kingdom. The full text of the UK declaration of conformity is available at the following internet address:
<http://continental.automotive-approvals.com/>

Frequency band(s) in which the radio equipment operates:
24.05–24.25 GHz

Maximum radio-frequency power transmitted in the frequency band(s) in which the radio equipment operates:
100mW (20 dBm) Peak EIRP

C3-057

Manufacturer

• Name: Panasonic Corporation

• Address: 4261 Ikonobe-cho, Tsuzuki-ku, Yokohama-shi, Kanagawa-ken, 224-8520, Japan

Specifications of Wireless charger

Frequency band: 120.3-128.549kHz

Maximum output power: 10W Max

Model No.[*]

CA-QL5BJ04D

CA-QL5BJ14D



Hereby, Panasonic Corporation declares that the radio equipment type [*] is in compliance with Directive 2014/53/EU.

The full text of the EU declaration of conformity is available at the following internet address:

<https://www.ptc.panasonic.eu/>

С настоящото Panasonic Corporation декларира, че този тип радиосъоръжение [*] е в съответствие с Директива 2014/53/ЕС. Цялостният текст на ЕС декларацията за съответствие може да се намери на следния интернет адрес:

<https://www.ptc.panasonic.eu/>

Tímto Panasonic Corporation prohlašuje, že typ rádiového zařízení [*] je v souladu se směrnicí 2014/53/EU.

Úplné znění EU prohlášení o shodě je k dispozici na této internetové adrese:

<https://www.ptc.panasonic.eu/>

Hermed erklærer Panasonic Corporation, at radioudstyrstypen [*] er i overensstemmelse med direktiv 2014/53/EU.

EU-overensstemmelseserklæringens fulde tekst kan findes på følgende internetadresse:

<https://www.ptc.panasonic.eu/>

Hiermit erklärt Panasonic Corporation, dass der Funkanlagentyp [*] der Richtlinie 2014/53/EU entspricht.

Der vollständige Text der EU-Konformitätserklärung ist unter der folgenden Internetadresse verfügbar:

<https://www.ptc.panasonic.eu/>

Käesolevaga deklareerib Panasonic Corporation, et käesolev raadioseadme tüüp [*] vastab direktiivi 2014/53/EL nõuetele.

ELi vastavusdeklaratsiooni täielik tekst on kättesaadav järgmisel internetiaadressil:

<https://www.ptc.panasonic.eu/>

Manufacturer

• Name : Panasonic Corporation

• Address : 4261 Ikonobe-cho, Tsuzuki-ku, Yokohama-shi, Kanagawa-ken, 224-8520, Japan

Specifications of Wireless charger

Frequency band : 120.3-128.549kHz

Maximum output power : 10W Max

Model No.[*]

CA-QL5BJ14D



Hereby, Panasonic Corporation declares that the radio equipment type [*] is in compliance with Directive 2014/53/EU.

The full text of the EU declaration of conformity is available at the following internet address:

<https://www.ptc.panasonic.eu/>

מספר אישור התאמה מטעם משרד התקשורת: 55-09057

חל איסור לבצע פעולות במכשיר שיש בהן כדי לשנות את תכונותיו האלחוטיות של המכשיר, ובכלל זה שינויי תוכנה, החלפת אנטנה מקורית או הוספת אפשרות לחיבור לאנטנה חיצונית, בלא קבלת אישור משרד התקשורת, בשל החשש להפרעות אלחוטיות.



אולמות תצוגה לקסוס:
הסדנאות 8, הרצליה, טל: 09-9728888
האשלג 10, חיפה, טל: 04-8400200
כנפי נשרים 62, ירושלים, טל: 02-6762000
שמשון 9, פתח תקוה, טל: 03-7313322

מרכז שירות לקסוס:
שמשון 9, פתח תקוה, טל: 03-7613333
כנפי נשרים 62, ירושלים, טל: 02-6580906
האשלג 10, חיפה, טל: 04-8400200

www.lexus.co.il

כל הזכויות שמורות. אין לצלם, לשכפל או להעתיק ספר זה, כולו או מקצתו, ללא קבלת הסכמה בכתב ומראש של לקס מוטורס בע"מ.

OM78485H 01/2022